

RX671 グループ

ルネサスマイクロコンピュータ

R01DS0373JJ0110

Rev.1.10

2022.04.15

120MHz、32ビットRX MCU、倍精度FPU内蔵、707 Coremark、最大2Mバイトフラッシュメモリ(デュアルバンク機能対応)、384KバイトSRAM、SD Host I/F、Quad SPI、CANなど多種多様な通信機能、静電容量式タッチセンサ、12ビットA/Dコンバータ、RTC、暗号機能、音源用シリアルI/F、リモコン信号受信機能

特長

■ 32ビットRXv3 CPU コア

- 最高動作周波数 120MHz
707 Coremark の性能 (120MHz 動作時)
- 64ビット倍精度浮動小数点 (IEEE754 に準拠)
- レジスタ一括退避機能を使用可能
- メモリプロテクションユニット (MPU) 対応
- JTAGおよびFINE (1線式)の2種類のデバッグインタフェース

■ 消費電力低減機能

- 2.7V ~ 3.6V 単一電源動作
- バッテリバックアップで動作可能な RTC、バックアップレジスタ
- 4種類の低消費電力モード

■ コードフラッシュメモリ

- 最大 2M バイト
- 60MHz 以下もしくはROM キャッシュヒット時はウェイトなし、120MHz 以下の場合には1ウェイト
- オンボードおよびオフボードによるユーザ書き込み
- バックグラウンドでのプログラム/イレーズ (BGO)
- 起動バンクの入れ替えが可能なデュアルバンク機能搭載

■ データフラッシュメモリ

- 8K バイト (100k 回イレーズ可能)
- バックグラウンドでのプログラム/イレーズ (BGO)

■ SRAM

- 384K バイト SRAM (ノーウェイト)
- 4K バイト スタンバイ RAM (ディープソフトウェアスタンバイモード時、バックアップ可能)

■ 外部アドレス空間

- 高速動作バス (最高 60MHz)
- 8つの CS 領域をサポート
- エリアごとに 8/16 ビットバス空間を選択可能
- 独立した SDRAM 空間 (128M バイト)

■ データ転送機能

- DMACAb : 8ch
- DTCb : 1ch
- EXDMAcA : 2ch

■ リセットおよび電源電圧制御

- パワーオンリセット (POR) 機能搭載
- 低電圧検出機能 (LVD) 搭載
- バックアップ領域パワーダウン検出機能搭載

■ クロック機能

- 外部水晶発振、内部 PLL 対応 8MHz ~ 24MHz
- 32.768kHz 水晶発振子対応のサブクロック発振器を搭載
- 240kHz LOCO、16/18/20MHz から選択可能な HOCO を搭載
- IWDTa 用 120kHz クロック

■ リアルタイムクロック

- 補正機能 (30 秒、うるう年、誤差)
- 時計カウント、バイナリカウントモードを選択可能
- イベント端子入力による時間キャプチャ機能

■ 独立ウォッチドッグタイマ

- 専用低速発振器による 120kHz クロック動作

■ IEC60730 対応機能

- 発振停止検出、周波数測定機能、CRCA、IWDTa、A/D 自己診断など
- 重要なレジスタを書き換えられないように保護するレジスタライトプロテクション機能

■ リモコン信号受信機能

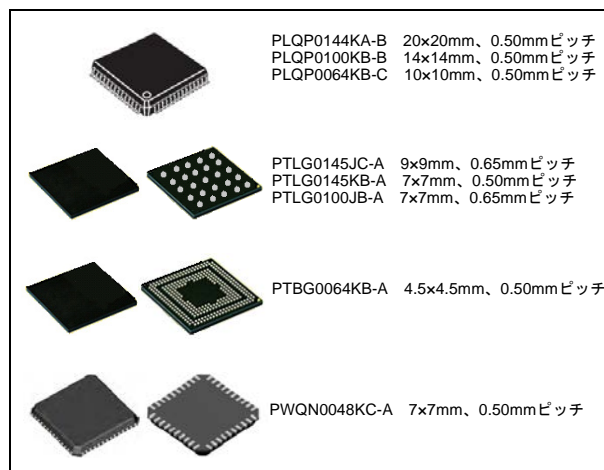

■ 多種多様な通信機能

- USB2.0 フルススピード ホスト/ファンクション/OTG (1ch) PHY 内蔵 (最大 2ch)
- CAN (ISO11898-1 準拠)、32 メールボックス内蔵 (最大 2ch)
- 多彩な機能に対応した SCiK、SCIm、SCiH (最大 13ch) 調歩同期モード/クロック同期モード/スマートカードインタフェースモード/簡易 SPI/簡易 I²C/拡張シリアルモードから選択
- 16 バイトの送受信 FIFO 搭載 SCIm (最大 2ch)
- マンチェスターコード機能、HBS 機能をサポートした RSCL (最大 2ch)
- I²C バスインタフェース (RIIC、RIICHS) 最大 3.4Mbps 転送 (最大 3ch)、RIICHS はハイスピードモードをサポート
- Single I/O の RSPiD (3ch)、RSPIA (1ch) に加え、Quad I/O の QSPIX (1ch) を搭載、QSPIX はシリアルフラッシュからのフェッチをサポート
- SD Host I/F (1ch) SD メモリ /SDIO 通信用の SD バス (1 or 4 ビット) をサポート
- I²S や、様々なオーディオデータフォーマットに対応した SSIE

■ 最大 25 本の拡張タイマ機能

- 16 ビット TPUa、MTU3a
- 8 ビット TMRb (4ch)、16 ビット CMT (4ch)、32 ビット CMTW (2ch)

■ 12 ビット A/D コンバータ

- 12 ビット x2 ユニット (ユニット 0: 8ch、ユニット 1: 12ch)
- 自己診断機能、アナログ入力断線検出機能

■ チップ内部の温度を計測可能な温度センサ

■ 静電容量式タッチセンサ

- 自己容量方式: 1 端子 1 キー構成で最大 17 キーに対応
- 相互容量方式: 17 本の端子のマトリクス構成により最大 64 キーに対応

■ 暗号機能

- Trusted Secure IP (TSIP)
- AES128/192/256、TDES、ARC4、RSA、ECC、真性乱数生成回路 (TRNG)、SHA1、SHA224、SHA256、MD5、GHASH、鍵の不正コピー防止

■ 最大 114 本の汎用入出力ポート

- 5V トレラント、オープンドレイン、入力プルアップ、駆動能力切り替え機能

■ 動作周囲温度

- D バージョン: -40°C ~ +85°C
- G バージョン: -40°C ~ +105°C

1. 概要

1.1 仕様概要

表 1.1 に仕様概要を、表 1.2 にパッケージ別機能比較一覧を示します。

表 1.1 の仕様概要には最大仕様を掲載しており、周辺モジュールおよび周辺モジュールのチャンネル数は、パッケージのピン数によって異なります。詳細は、「表 1.2 パッケージ別機能比較一覧」を参照してください。

表 1.1 仕様概要 (1 / 9)

分類	モジュール/機能	説明
CPU	中央演算処理装置	<ul style="list-style-type: none"> 最大動作周波数：120MHz 32ビットRX CPU (RXv3) 最小命令実行時間：1命令1クロック アドレス空間：4Gバイト・リニアアドレス レジスタ <ul style="list-style-type: none"> 汎用レジスタ：32ビット×16本 制御レジスタ：32ビット×10本 アキュムレータ：72ビット×2本 113命令 <ul style="list-style-type: none"> 標準搭載命令：111命令 <ul style="list-style-type: none"> 基本命令：77命令 単精度浮動小数点演算命令：11命令 DSP機能命令：23命令 レジスタ括退避機能命令：2命令 アドレッシングモード：11種類 データ配置 <ul style="list-style-type: none"> 命令：リトルエンディアン データ：リトルエンディアン/ビッグエンディアンを選択可能 32ビット乗算器：32ビット×32ビット→64ビット 除算器：32ビット÷32ビット→32ビット パレルシフタ：32ビット
	FPU	<ul style="list-style-type: none"> 単精度浮動小数点数(32ビット) IEEE754に準拠したデータタイプ、および例外
	倍精度浮動小数点コプロセッサ	<ul style="list-style-type: none"> 倍精度浮動小数点レジスタセット 倍精度浮動小数点データレジスタ：64ビット×16本 倍精度浮動小数点制御レジスタ：32ビット×4本 倍精度浮動小数点処理命令：21種類 倍精度浮動小数点例外の割り込みコントローラへの通知機能
	レジスタ括退避機能	<ul style="list-style-type: none"> CPUレジスタの退避・復帰を一括して高速に行う 16個のレジスタ退避バンクを搭載
メモリ	コードフラッシュメモリ	<ul style="list-style-type: none"> 容量：1M/1.5M/2Mバイト ROMキャッシュ：8Kバイト 60MHz以下の場合にはノーウェイトアクセス 120MHz以下の場合には1ウェイトアクセス ROMキャッシュにヒットしている命令/オペランドは120MHzノーウェイトアクセス可能 オンボードプログラミング：4種類 オフボードプログラミング(パラレルライターモード) Trusted Memory (TM)機能による、TM対象領域に格納したプログラムは命令実行のみ可能、データリード防止機能を実現 デュアルバンク方式によるリード時プログラミングおよび起動領域の入れ替えが可能
	データフラッシュメモリ	<ul style="list-style-type: none"> 容量：8Kバイト プログラム/イレーズ回数：100,000回
	ユニークID	<ul style="list-style-type: none"> 16バイト長のデバイス固有のID
	RAM	<ul style="list-style-type: none"> 容量：384Kバイト 120MHz、ノーウェイトアクセス
	スタンバイRAM	<ul style="list-style-type: none"> 容量：4Kバイト PCLKB同期：60MHz max、2サイクルアクセス

表 1.1 仕様概要 (2 / 9)

分類	モジュール/機能	説明
動作モード		<ul style="list-style-type: none"> リセット解除時のモード設定端子による動作モード シングルチップモード ブートモード(SCIインタフェース) ブートモード(USBインタフェース) ブートモード(FINEインタフェース) レジスタ設定による動作モードの選択 シングルチップモード 内蔵ROM無効拡張モード 内蔵ROM有効拡張モード エンディアン選択可能
クロック	クロック発生回路	<ul style="list-style-type: none"> メインクロック発振器、サブクロック発振器、低速および高速オンチップオシレータ、PLL周波数シンセサイザ、IWDTP専用オンチップオシレータ 周辺モジュールクロックの周波数をシステムクロックの周波数より高速に設定可能 メインクロック発振器停止検出：あり システムクロック(ICLK)、周辺モジュールクロック(PCLKA, PCLKB, PCLKC, PCLKD)、FlashIFクロック(FCLK)、外部バスクロック(BCLK)を個別に設定可能 CPU、バスマスタなどのシステム系は、ICLK同期：120MHz max QSPIXはICLK同期：120MHz max MTU、RSPI、SCIm、RSPIA、RSCI、RIICHSの周辺モジュールは、PCLKA同期：120MHz max 上記以外の周辺モジュールは、PCLKB同期：60MHz max S12AD(ユニット0)のADCLKはPCLKC同期：60MHz max S12AD(ユニット1)のADCLKはPCLKD同期：60MHz max Flash IFは、FCLK同期：60MHz max 外部バスに接続するデバイスは、BCLK同期：60MHz max 高速オンチップオシレータHOCOをPLL回路のリファレンスクロックとして通倍可能 外部クロック入力周波数：30MHz(max) クロック出力機能
リセット		<p>9種類のリセットを内蔵</p> <ul style="list-style-type: none"> RES#端子リセット：RES#端子がLowで発生 パワーオンリセット：RES#端子がHighで、VCC = AVCC0 = AVCC1の上昇時発生 電圧監視0リセット：VCC = AVCC0 = AVCC1の下降時発生 電圧監視1リセット：VCC = AVCC0 = AVCC1の下降時発生 電圧監視2リセット：VCC = AVCC0 = AVCC1の下降時発生 ディープソフトウェアスタンバイリセット： ディープソフトウェアスタンバイモード解除の割り込みで発生 独立ウォッチドッグタイマリセット： 独立ウォッチドッグタイマのアンダフローまたはリフレッシュエラーで発生 ウォッチドッグタイマリセット： ウォッチドッグタイマのアンダフローまたはリフレッシュエラーで発生 ソフトウェアリセット：レジスタ設定で発生
パワーオンリセット		<ul style="list-style-type: none"> RES#端子をHighにして電源投入すると、内部リセットを発生 VCC = AVCC0 = AVCC1が電圧検出レベルを超えると、一定時間経過後解除
電圧検出回路(LVDA)		<p>VCC = AVCC0 = AVCC1端子に入力する電圧を監視し、内部リセットまたは割り込みを発生</p> <ul style="list-style-type: none"> 電圧検出回路0 内部リセット発生可能 オプション設定メモリで有効/無効を選択可 電圧検出レベル：3レベルから選択可(2.94V, 2.87V, 2.80V) 電圧検出回路1、2 電圧検出レベル：3レベルから選択可(2.99V, 2.92V, 2.85V) デジタルフィルタ機能有り(LOCOの2/4/8/16分周) 内部リセット発生可能 リセット解除タイミング2種類選択可 内部割り込み要求可能 上昇検知/下降検知選択可 マスク割込みもしくはノンマスク割込み選択可 電圧検出モニタ機能有り イベントリンク機能有り

表 1.1 仕様概要 (3 / 9)

分類	モジュール/機能	説明
低消費電力	消費電力低減機能	<ul style="list-style-type: none"> モジュールストップ機能 4種類の低消費電力状態 スリープモード、全モジュールロックストップモード、ソフトウェアスタンバイモード、ディープソフトウェアスタンバイモード
	バッテリーバックアップ機能	<ul style="list-style-type: none"> VCC端子が低下したとき、VBATT端子からのバッテリー電源でバックアップ電源領域に電力供給可能 バックアップ電源領域機能： <ul style="list-style-type: none"> サブクロック発振器 リアルタイムクロック バックアップレジスタ タンパ検出機能 バックアップ電源領域の電圧低下検出機能
割り込み	割り込みコントローラ (ICUE)	<ul style="list-style-type: none"> 周辺機能割り込み：要因数256 外部割り込み：要因数16 (IRQ0～IRQ15端子) ソフトウェア割り込み：要因数2 ノンマスクابل割り込み：要因数8 16レベルの割り込み優先順位を設定可能 割り込み要因選択方式： <ul style="list-style-type: none"> 割り込みベクタは256ベクタで構成(128要因は固定ベクタ。残り128要因から133ベクタを選択)
外部バス拡張		<ul style="list-style-type: none"> 外部アドレス空間を8つのエリア (CS0～CS7)に分割して管理 各エリアの領域：16Mバイト (CS0～CS7) エリアごとにチップセレクト (CS0#～CS7#)出力可能 エリアごとに8ビットバス空間/16ビットバス空間を選択可能 エリアごとにエンディアンを設定可能(データのみ) SDRAMインタフェース接続可能 バス形式：セパレートバス、マルチプレクスバス ウェイト制御可能 ライトバッファ機能
DMA	DMAコントローラ (DMACAb)	<ul style="list-style-type: none"> 8チャンネル 転送モード：ノーマル転送モード、リピート転送モード、ブロック転送モード 起動要因：ソフトウェアトリガ、外部割り込み、周辺機能割り込み 転送空間：4Gバイト (0000 0000h～FFFF FFFFhのうち、予約領域以外の領域)
	EXDMAコントローラ (EXDMACa)	<ul style="list-style-type: none"> 2チャンネル 転送モード：ノーマル転送モード、リピート転送モード、ブロック転送モード、クラスタ転送モード EDACKn信号によるシングルアドレス転送が可能 起動要因：ソフトウェアトリガ、外部DMA転送要求 (EDREQn)、周辺機能割り込み
	データトランスファコントローラ (DTCb)	<ul style="list-style-type: none"> 転送モード：ノーマル転送モード、リピート転送モード、ブロック転送モード 起動要因：外部割り込み、周辺機能割り込み シーケンス転送が可能

表 1.1 仕様概要 (4 / 9)

分類	モジュール/機能	説明
I/Oポート	汎用入出力ポート	<ul style="list-style-type: none"> 145ピンTFLGA (0.65mmピッチ) 入出力：111 入力：1 プルアップ抵抗：111 オープンドレイン出力：111 5Vトレラント：20 145ピンTFLGA (0.50mmピッチ)、144ピンLFQFP 入出力：113 入力：1 プルアップ抵抗：113 オープンドレイン出力：113 5Vトレラント：20 100ピンTFLGA、100ピンLFQFP 入出力：80 入力：1 プルアップ抵抗：80 オープンドレイン出力：80 5Vトレラント：18 64ピンTFBGA 入出力：43 入力：1 プルアップ抵抗：43 オープンドレイン出力：43 5Vトレラント：8 64ピンLFQFP 入出力：44 入力：1 プルアップ抵抗：44 オープンドレイン出力：44 5Vトレラント：8 48ピンHWQFN 入出力：33 入力：1 プルアップ抵抗：33 オープンドレイン出力：33 5Vトレラント：6
イベントリンクコントローラ(ELC)		<ul style="list-style-type: none"> 割り込み要求等のイベントでCPUを介さずタイマカウント等の機能が連動可能 99種類の内部イベントを自由に組み合わせで接続間の機能を連動可能 周辺機能のイベントで出力端子の状態を変更可能(ポートB、E) 入力端子の変化で周辺機能が連動可能(ポートB、E)
タイマ	16ビットタイマパルスユニット(TPUa)	<ul style="list-style-type: none"> (16ビット×6チャンネル)×1ユニット 最大16本のパルス入出力が可能 チャンネルごとに7種類または8種類のカウントクロックを選択可能 インプットキャプチャ/アウトプットコンペア機能をサポート 最大15相のPWM波形を出力するPWMモード チャンネルによりバッファ動作、位相計数モード(2相エンコーダ入力)、カスケード接続動作(32ビット×2チャンネル)をサポート PPGの出力トリガを生成可能 A/Dコンバータの変換開始トリガを生成可能 インプットキャプチャ端子におけるデジタルフィルタ機能 ELCによるイベントリンク機能をサポート
	8ビットタイマ(TMRb)	<ul style="list-style-type: none"> (8ビット×2チャンネル)×2ユニット 7種類の内部クロック(PCLKB/1, PCLKB/2, PCLKB/8, PCLKB/32, PCLKB/64, PCLKB/1024, PCLKB/8192)と外部クロックを選択可能 任意のデューティ比のパルス出力やPWM出力が可能 2チャンネルをカスケード接続し16ビットタイマとして使用可能 A/Dコンバータの変換開始トリガを生成可能 SCI5、SCI6、SCI12のポーレートクロック生成可能 REMCの動作クロックを生成可能 ELCによるイベントリンク機能をサポート

表 1.1 仕様概要 (5 / 9)

分類	モジュール/機能	説明
タイマ	コンペアマッチタイマ (CMT)	<ul style="list-style-type: none"> • (16ビット×2チャンネル)×2ユニット • 4種類のクロック (PCLKB/8, PCLKB/32, PCLKB/128, PCLKB/512) を選択可能 • ELCによるイベントリンク機能をサポート
	コンペアマッチタイマW (CMTW)	<ul style="list-style-type: none"> • (32ビット×1チャンネル)×2ユニット • コンペアマッチ、インプットキャプチャ入力およびアウトプットコンペア出力が可能 • 4種類のクロック (PCLKB/8, PCLKB/32, PCLKB/128, PCLKB/512) を選択可能 • コンペアマッチ、インプットキャプチャ、およびアウトプットコンペア発生時、割り込み要求の発生を選択可能 • ELCによるイベントリンク機能をサポート
	ウォッチドッグタイマ (WDTA)	<ul style="list-style-type: none"> • 14ビット×1チャンネル • 6種類のカウンタクロック (PCLKB/4, PCLKB/64, PCLKB/128, PCLKB/512, PCLKB/2048, PCLKB/8192) を選択可能
	独立ウォッチドッグタイマ (IWDTa)	<ul style="list-style-type: none"> • 14ビット×1チャンネル • カウンタクロック：IWDT専用オンチップオシレータ • IWDT専用クロック/1、IWDT専用クロック/16、IWDT専用クロック/32、IWDT専用クロック/64、IWDT専用クロック/128、IWDT専用クロック/256 • ウィンドウ機能：ウィンドウ開始/終了位置を設定可能(リフレッシュ許可/禁止期間) • ELCによるイベントリンク機能をサポート
	マルチファンクションタイマパルスユニット3 (MTU3a)	<ul style="list-style-type: none"> • 9チャンネル(16ビット×8チャンネル、32ビット×1チャンネル) • 最大28本のパルス入出力、および3本のパルス入力が可能 • 14種類のカウンタクロック (PCLKA/1, PCLKA/2, PCLKA/4, PCLKA/8, PCLKA/16, PCLKA/32, PCLKA/64, PCLKA/256, PCLKA/1024, MTCLKA, MTCLKB, MTCLKC, MTCLKD, MTIOC1A) を選択可能 (チャンネル0は14種類、チャンネル1, 3, 4, 6, 7, 8は11種類、チャンネル2は12種類、チャンネル5は10種類) • インプットキャプチャ機能 • 39本のアウトプットコンペアレジスタ兼インプットキャプチャレジスタ • カウンタクリア動作(コンペアマッチ/インプットキャプチャによる同時クリア可能) • 複数のタイマカウンタ(TCNT)への同時書き込み • カウンタの同期動作による各レジスタの同期入出力 • バッファ動作 • カスケード接続動作 • 43種類の割り込み要因 • レジスタデータの自動転送 • パルス出力モード トグル/PWM/相補PWM/リセット同期PWM • 相補PWM出力モード 3相のインバータ制御用ノンオーバーラップ波形を出力 デッドタイム自動設定 PWMのデューティ比を0~100%任意に設定可能 A/D変換要求ディレイド機能 山/谷割り込み間引き機能 ダブルバッファ機能 • リセット同期PWMモード 任意のデューティ比の正相/逆相PWM波形を3相出力 • 位相計数モード：16ビットモード(チャンネル1、2)/32ビットモード(チャンネル1、2) • デッドタイム補償用カウンタ機能 • A/Dコンバータの変換開始トリガを生成可能 • A/Dコンバータ開始間引き機能 • インプットキャプチャ、外部カウンタクロック端子におけるデジタルフィルタ機能 • PPGの出力トリガを生成可能 • ELCによるイベントリンク機能をサポート
ポートアウトプットイネーブル3 (POE3a)	<ul style="list-style-type: none"> • MTU波形出力端子のハイインピーダンス制御 • POE0#, POE4#, POE8#, POE10#, POE11#の5つの入力端子による起動 • 出力短絡検出(PWM出力が同時にアクティブレベルになったことを検出)による起動 • 発振停止検出/ソフトウェアによる起動 • 出力制御対象端子をプログラマブルに追加制御可能 	
プログラマブルパルスジェネレータ (PPG)	<ul style="list-style-type: none"> • (4ビット×4グループ)×2ユニット • MTU、またはTPUからの出力をトリガとしてパルスを出力 • 最大32本のパルス出力 	

表 1.1 仕様概要 (6 / 9)

分類	モジュール/機能	説明
タイマ	リアルタイムクロック (RTCd) (注1)	<ul style="list-style-type: none"> クロックソース：メインクロック、サブクロック 時計カウント/秒単位の32ビットバイナリカウントを選択可能 時計/カレンダー機能 割り込み要因：アラーム割り込み、周期割り込み、桁上げ割り込み バッテリーバックアップ動作 時間キャプチャ機能(最大3端子) ELCによるイベントリンク機能をサポート
通信機能	USB2.0 FS ホスト/ファンクションモジュール (USBb)	<ul style="list-style-type: none"> USB2.0 FSに対応したUDC (USB Device Controller) およびトランシーバを内蔵 最大2ポート USBバージョン2.0準拠 転送スピード：フルスピード(12Mbps)、ロースピード(1.5Mbps) (ホストのみ) セルフパワーモードおよびバスパワーモードの両方に対応 OTG (On-The-Go)に対応 (ロースピードは未対応) 通信バッファとして2KバイトのRAMを内蔵 外付けPull-Up抵抗、Pull-Down抵抗が不要
	シリアルコミュニケーションインタフェース (SClk, SCIm, SCIh)	<ul style="list-style-type: none"> 13チャンネル：(SCIk: 10チャンネル + SCIh: 1チャンネル + SCIm: 2チャンネル) SCIk, SCIh, SCIm シリアル通信方式：調歩同期式/クロック同期式/スマートカードインタフェース マルチプロセッサ機能 内蔵ポーレートジェネレータで任意のビットレートを選択可能 LSBファースト/MSBファーストを選択可能 スタートビット検出：レベルおよびエッジを選択可能 簡易I²Cサポート 簡易SPIサポート 9ビット転送モードをサポート ビットレートモジュレーション機能をサポート 倍速モードをサポート SCIk, SCIh TMRからの平均転送レートクロック入力が可能(SCI5, SCI6, SCI12) ELCによるイベントリンク機能をサポート(チャンネル5のみ) SCIh スタートフレーム、インフォメーションフレームから構成されるシリアル通信プロトコルをサポート LINフォーマットをサポート SCIm 送信部、受信部ともに16バイトのFIFOバッファ構造による連続送信、受信が可能 SCIk, SCIm データ一致検出 RXDサンプリング調整機能
	シリアルコミュニケーションインタフェース (RSCI)	<ul style="list-style-type: none"> 2チャンネル(RSCI10, RSCI11) シリアル通信方式：調歩同期式/クロック同期式/スマートカードインタフェース マルチプロセッサ機能 内蔵ポーレートジェネレータで任意のビットレートを選択可能 LSBファースト/MSBファーストを選択可能 スタートビット検出：レベルおよびエッジを選択可能 簡易I²Cサポート 簡易SPIサポート 9ビット転送モードをサポート ビットレートモジュレーション機能をサポート 倍速モードをサポート ELCによるイベントリンク機能をサポート(RSCI10のみ) スタートフレーム、インフォメーションフレームから構成されるシリアル通信プロトコルをサポート LINフォーマットをサポート 送信部、受信部ともに32バイトのFIFOバッファ構造による連続送信、受信が可能 マンチェスタコード機能をサポート HBS (ホームバスシステム)サポートモードを搭載 データ一致検出 RXDサンプリング調整機能

表 1.1 仕様概要 (7 / 9)

分類	モジュール/機能	説明
通信機能	I ² Cバスインタフェース (RIICa)	<ul style="list-style-type: none"> 3チャンネル(チャンネル0のみFM+に対応可能) 通信フォーマット I²Cバスフォーマット/SMBusフォーマット マルチマスタ対応 最大転送レート : 1Mbps (チャンネル0) ELCによるイベントリンク機能をサポート
	ハイスピードI ² Cバスインタフェース (RIICHS)	<ul style="list-style-type: none"> 1チャンネル 通信フォーマット I²Cバスフォーマット/SMBusフォーマット マルチマスタ対応 最大転送レート : 3.4Mbps ELCによるイベントリンク機能をサポート
	CANモジュール(CAN)	<ul style="list-style-type: none"> 2チャンネル ISO11898-1仕様に準拠(標準フレーム/拡張フレーム) 32メールボックス/チャンネル
	シリアルペリフェラルインタフェース (RSPId)	<ul style="list-style-type: none"> 3チャンネル RSPI転送機能 MOSI (Master Out Slave In)、MISO (Master In Slave Out)、SSL (Slave Select)、RSPCK (RSPI Clock)信号を使用して、SPI動作(4線式)/クロック同期式動作(3線式)でシリアル通信が可能 マスタ/スレーブモードでのシリアル通信が可能 データフォーマット MSBファースト/LSBファーストの切り替え可能 転送ビット長を8~16、20、24、32ビットに変更可能 送信/受信バッファは128ビット 一度の送受信で最大4フレームを転送(1フレームは最大32ビット) 送信/受信データをバイト単位でスワップ可能 バッファ構成 送信/受信バッファ構成はダブルバッファ マスタ受信時、RSPCKは受信バッファフルで自動停止可能 ELCによるイベントリンク機能をサポート
	シリアルペリフェラルインタフェース (RSPIA)	<ul style="list-style-type: none"> 1チャンネル RSPI転送機能 MOSI (Master Out Slave In)、MISO (Master In Slave Out)、SSL (Slave Select)、RSPCK (RSPI Clock)信号を使用して、SPI動作(4線式)/クロック同期式動作(3線式)でシリアル通信が可能 マスタ/スレーブモードでのシリアル通信が可能 データフォーマット MSBファースト/LSBファーストの切り替え可能 転送ビット長を8~16、20、24、32ビットに変更可能 送信/受信バッファは128ビット 一度の送受信で最大4フレームを転送(1フレームは最大32ビット) 送信/受信データをバイト単位でスワップ可能 バッファ構成 送信部、受信部ともに32ビット×4段のFIFOバッファ構造による連続送信、受信が可能 マスタ受信時、RSPCKは受信バッファフルで自動停止可能 ELCによるイベントリンク機能をサポート 通信プロトコル : TI SSP (Synchronous Serial Protocol)をサポート
	クワッドSPIメモリアンタフェース(QSPIX)	<ul style="list-style-type: none"> 1チャンネル SPI互換インタフェースを持つシリアルフラッシュからフェッチ可能 拡張SPI、Dual-SPI、Quad-SPIの各プロトコルをサポート アドレス幅として8、16、24、32ビットから選択可能
	リモコン信号受信機能 (REMCa)	<ul style="list-style-type: none"> 1チャンネル 4パターン波形マッチング(ヘッダ、データ0、データ1、特殊データ判別) 受信バッファ8バイト(1ユニットあたり) 動作クロックを、PCLK、サブブロック、TMRから選択可能

表 1.1 仕様概要 (8 / 9)

分類	モジュール/機能	説明
シリアルサウンドインタフェース (SSIE)		<ul style="list-style-type: none"> 1チャンネル 全二重通信可能 多様なシリアルオーディオフォーマットをサポート マスタ/スレーブ機能をサポート ビットクロック周波数を13種類(1/1, 1/2, 1/4, 1/6, 1/8, 1/12, 1/16, 1/24, 1/32, 1/48, 1/64, 1/96, 1/128)から選択可能 8/16/18/20/22/24/32ビットデータフォーマットをサポート 送信用32段FIFO内蔵 データ転送停止時にSSILRCKを停止するかしないかを選択可能
SDホストインタフェース(SDHI) (注2)		<ul style="list-style-type: none"> 1チャンネル 転送スピード：ハイスピードモード(25MB/s)、 デフォルトスピードモード(12.5MB/s) SDメモリ/I/Oカードインタフェース(1ビット/4ビットSDバス) SD Specifications Part 1：Physical Layer Specification Ver.3.01 準拠(DDR未対応) Part E1：SDIO Specification Ver. 3.00 エラーチェック機能：CRC7(コマンド)、CRC16(データ) 割り込み要因：カードアクセス割り込み、SDIOアクセス割り込み、カード検出割り込み、SDバッファアクセス割り込み DMA転送要因：SD_BUFライト、SD_BUFリード カード検出機能、ライトプロテクトをサポート
12ビットA/Dコンバータ(S12ADFa)		<ul style="list-style-type: none"> 12ビット×2ユニット(ユニット0：8チャンネル、ユニット1：12チャンネル) 分解能：12ビット(12ビット/10ビット/8ビットの分解能切り替え可能) 変換時間 1チャンネル当たり(0.48 μs)(12ビット変換モード) 1チャンネル当たり(0.45 μs)(10ビット変換モード) 1チャンネル当たり(0.42 μs)(8ビット変換モード) 動作モード スキャンモード (シングルスキャンモード/連続スキャンモード/3グループスキャンモード) グループ優先制御動作(3グループスキャンモードのみ) サンプル&ホールド機能 ユニット共通のサンプル&ホールド回路を搭載 サンプリング可変機能 チャンネルごとにサンプリング時間が設定可能 デジタルコンペア機能 方式：大小比較、またはウィンドウ比較 手段：2つの変換結果を比較、または比較レジスタと変換結果を比較 自己診断機能 自己診断機能用に内部で3種類のアナログ入力電圧を生成可能 (ユニット0：VREFL0, VREFH0×1/2, VREFH0、ユニット1：AVSS1, AVCC1×1/2, AVCC1) ダブルトリガモード(A/D変換データ二重化機能) アナログ入力断線検出機能 3種類のA/D変換開始方法 ソフトウェアトリガ、タイマ(MTU, TMR, TPU)のトリガ、外部トリガ ELCによるイベントリンク機能をサポート
温度センサ		<ul style="list-style-type: none"> 1チャンネル 相対精度：±1°C 温度を電圧に変換し12ビットA/Dコンバータ(ユニット1)でデジタル化
静電容量式タッチセンサ(CTSUa)		<ul style="list-style-type: none"> 検出端子17チャンネル

表 1.1 仕様概要 (9 / 9)

分類	モジュール/機能	説明
セーフティ	メモリプロテクション ユニット (MPU)	<ul style="list-style-type: none"> プロテクションエリア : 0000 0000h ~ FFFF FFFFh 範囲内で最大 8 エリアを設定可能 最小保護単位 : 16 バイト 各エリアごとに読み出し/書き込み/実行のアクセス許可を設定可能 設定エリア外へのアクセス検出時、アクセス例外が発生
	Trusted Memory (TM) 機能	<ul style="list-style-type: none"> コードフラッシュメモリの TM 対象領域に対するプログラムのリード防止機能 TM 機能有効時は CPU による命令フェッチのみ実行可能、データリード防止
	レジスタライト プロテクション	<ul style="list-style-type: none"> プログラムが暴走したときに備え、重要なレジスタの書き換えを防止
	CRC 演算 (CRCA)	<ul style="list-style-type: none"> 8 ビット/32 ビット単位の任意のデータ長に対して CRC コードを生成 8 ビットデータ 3つの多項式から選択可能 $X^8 + X^2 + X + 1$, $X^{16} + X^{15} + X^2 + 1$, $X^{16} + X^{12} + X^5 + 1$ 32 ビットデータ 2つの多項式から選択可能 $X^{32} + X^{26} + X^{23} + X^{22} + X^{16} + X^{12} + X^{11} + X^{10} + X^8 + X^7 + X^5 + X^4 + X^2 + X + 1$, $X^{32} + X^{28} + X^{27} + X^{26} + X^{25} + X^{23} + X^{22} + X^{20} + X^{19} + X^{18} + X^{14} + X^{13} + X^{11} + X^{10} + X^9 + X^8 + X^6 + 1$ LSB ファースト/MSB ファースト通信用 CRC コード生成の選択が可能
	メインクロック発振停止 検出機能	<ul style="list-style-type: none"> メインクロック発振停止検出 : あり
	クロック周波数精度測定 回路 (CAC)	<ul style="list-style-type: none"> メインクロック発振器、サブクロック発振器、低速および高速オンチップオシレータ、IWDTP 専用オンチップオシレータ、および PCLKB における出カクロック周波数の異常を監視可能
	データ演算回路 (DOCA)	<ul style="list-style-type: none"> 32 ビットのデータを比較/加算/減算/大小比較/ウィンドウ比較する機能
暗号機能	Trusted Secure IP (TSIP) (注3)	<ul style="list-style-type: none"> アクセスマネジメント回路搭載 暗号エンジン 共通鍵暗号 : AES (NIST FIPS PUB 197 準拠)、TDES、ARC4 公開鍵暗号 : RSA、ECC ハッシュ機能 : SHA1、SHA224、SHA256、MD5、GHASH その他の特長 TRNG (真性乱数生成回路) 鍵の不正コピー防止
動作周波数		120MHz max
電源電圧		VCC = AVCC0 = AVCC1 = VCC_USB = 2.7 ~ 3.6V, 2.7 ≤ VREFH0 ≤ AVCC0, V _{BATT} = 1.62 (注4) ~ 3.6V
動作周囲温度		Dバージョン : -40 ~ +85°C Gバージョン : -40 ~ +105°C
パッケージ		145ピン TFLGA (PTLG0145JC-A) 145ピン TFLGA (PTLG0145KB-A) 144ピン LQFP (PLQP0144KA-B) 100ピン TFLGA (PTLG0100JB-A) 100ピン LQFP (PLQP0100KB-B) 64ピン TFBGA (PTBG0064KB-A) 64ピン LQFP (PLQP0064KB-C) 48ピン HWQFN (PWQN0048KC-A)
デバックインタフェース		JTAG および FINE インタフェース

注1. リアルタイムクロックを使用しない場合、「ユーザーズマニュアルハードウェア編」の「31.6.8 リアルタイムクロックを使用しない場合の初期化手順」に従ってリアルタイムクロック内のレジスタを初期化してください。

注2. SDHIの有無で型名が異なります。

注3. 暗号機能の有無で型名が異なります。

注4. V_{BATT} < 2.0V の場合、低 CL 水晶振動子は使用できません。

表 1.2 パッケージ別機能比較一覧 (1 / 2)

機能	製品	RX671				
	パッケージ	145ピンTFLGA (0.65mmピッチ)	145ピンTFLGA (0.50mmピッチ) 144ピンLFQFP	100ピンTFLGA 100ピンLFQFP	64ピンTFBGA 64ピンLFQFP	48ピンHWQFN
コードフラッシュメモリ	コードフラッシュメモリ容量	1M/1.5M/2M バイト				
	デュアルバンク機能	あり				
	BGO機能	あり				
データフラッシュメモリ		8K バイト				
RAM		384K バイト				
スタンバイRAM		4K バイト				
外部バス	外部バス幅	16/8 ビット			なし	
	SDRAM領域コントローラ	あり		なし		
DMA	DMAコントローラ	ch0 ~ 7				
	データトランスファコントローラ	あり				
	EXDMAコントローラ	ch0, 1			なし	
タイマ	16ビットタイマパルスユニット	ch0 ~ 5				
	マルチファンクションタイマパルスユニット3	ch0 ~ 8				
	ポートアウトプットイネーブル3	あり				
	プログラマブルパルスジェネレータ	ch0, 1			なし	
	8ビットタイマ	ch0 ~ 3				
	コンペアマッチタイマ	ch0 ~ 3				
	コンペアマッチタイマW	ch0, 1				
	リアルタイムクロック	あり			なし	
	ウォッチドッグタイマ	あり				
	独立ウォッチドッグタイマ	あり				
	通信	USB2.0 FS ホスト/ファンクションモジュール	ch0, 1	ch0		ch0 (注1)
シリアルコミュニケーションインタフェース (SCIk)		ch0 ~ 9		ch0 ~ 3, 5, 6, 8, 9	ch1 ~ 3, 5, 8, 9	
シリアルコミュニケーションインタフェース (SCIm)		ch10, 11				
シリアルコミュニケーションインタフェース (SCIh)		ch12				
シリアルコミュニケーションインタフェース (RSCI)		ch10, 11				
I ² Cバスインタフェース (RIIC)		ch0 ~ 2			ch0, 2	
ハイスピードI ² Cバスインタフェース (RIICHS)		ch0				
シリアルペリフェラルインタフェース (RSPI)		ch0 ~ 2			ch0, 1	
シリアルペリフェラルインタフェース (RSPIA)		ch0				
CANモジュール		ch0, 1			なし	
クワッドSPIメモリインタフェース (QSPIX)		ch0				

表 1.2 パッケージ別機能比較一覧 (2 / 2)

機能	製品	RX671				
	パッケージ	145ピンTFLGA (0.65mmピッチ)	145ピンTFLGA (0.50mmピッチ) 144ピンLFQFP	100ピンTFLGA 100ピンLFQFP	64ピンTFBGA 64ピンLFQFP	48ピンHWQFN
通信	SDホストインタフェース (SDHI)	あり				
	シリアルサウンドインタフェース (SSIE)	ch0				
	リモコン信号受信機能 (REMC)	ch0				
静電容量式タッチセンサ (CTSUS)	17本+1本 (TSCAP)			8本+1本 (TSCAP)	6本+1本 (TSCAP)	
12ビットA/Dコンバータ	ユニット0: 8ch ユニット1: 12ch	ユニット0: 8ch ユニット1: 8ch	ユニット0: 4ch ユニット1: 6ch	ユニット0: 4ch ユニット1: 4ch	ユニット0: 4ch ユニット1: 4ch	
温度センサ	あり					
CRC演算器	あり					
データ演算回路 (DOC)	あり					
クロック周波数精度測定回路 (CAC)	あり					
Trusted Secure IP	あり / なし					
イベントリンクコントローラ (ELC)	あり					
バッテリーバックアップ機能	あり				なし	
バックアップレジスタ	あり					
オフボードプログラミング (パラレルライターモード)	あり			なし		

注1. ファンクションコントローラ機能のみサポートしています。

1.2 製品一覧

表 1.3 に製品一覧表を、図 1.1 に型名とメモリサイズ・パッケージを示します。

表1.3 製品一覧表 (1 / 3)

グループ	型名	パッケージ	コード フラッシュ メモリ容量	RAM容量	データ フラッシュ メモリ容量	動作周波数 (max)	暗号	動作周囲温度 (°C)
RX671 (Dバージョン)	R5F5671EHDFB	PLQP0144KA-B	2Mバイト	384Kバイト	8Kバイト	120MHz	あり	-40~+85
	R5F5671EDDFB	PLQP0144KA-B	2Mバイト	384Kバイト	8Kバイト	120MHz	なし	-40~+85
	R5F5671CHDFB	PLQP0144KA-B	1.5Mバイト	384Kバイト	8Kバイト	120MHz	あり	-40~+85
	R5F5671CDDFB	PLQP0144KA-B	1.5Mバイト	384Kバイト	8Kバイト	120MHz	なし	-40~+85
	R5F56719HDFB	PLQP0144KA-B	1Mバイト	384Kバイト	8Kバイト	120MHz	あり	-40~+85
	R5F56719DDFB	PLQP0144KA-B	1Mバイト	384Kバイト	8Kバイト	120MHz	なし	-40~+85
	R5F5671EHDFP	PLQP0100KB-B	2Mバイト	384Kバイト	8Kバイト	120MHz	あり	-40~+85
	R5F5671EDDFP	PLQP0100KB-B	2Mバイト	384Kバイト	8Kバイト	120MHz	なし	-40~+85
	R5F5671CHDFP	PLQP0100KB-B	1.5Mバイト	384Kバイト	8Kバイト	120MHz	あり	-40~+85
	R5F5671CDDFP	PLQP0100KB-B	1.5Mバイト	384Kバイト	8Kバイト	120MHz	なし	-40~+85
	R5F56719HDFP	PLQP0100KB-B	1Mバイト	384Kバイト	8Kバイト	120MHz	あり	-40~+85
	R5F56719DDFP	PLQP0100KB-B	1Mバイト	384Kバイト	8Kバイト	120MHz	なし	-40~+85
	R5F5671EHDFM	PLQP0064KB-C	2Mバイト	384Kバイト	8Kバイト	120MHz	あり	-40~+85
	R5F5671EDDFM	PLQP0064KB-C	2Mバイト	384Kバイト	8Kバイト	120MHz	なし	-40~+85
	R5F5671CHDFM	PLQP0064KB-C	1.5Mバイト	384Kバイト	8Kバイト	120MHz	あり	-40~+85
	R5F5671CDDFM	PLQP0064KB-C	1.5Mバイト	384Kバイト	8Kバイト	120MHz	なし	-40~+85
	R5F56719HDFM	PLQP0064KB-C	1Mバイト	384Kバイト	8Kバイト	120MHz	あり	-40~+85
	R5F56719DDFM	PLQP0064KB-C	1Mバイト	384Kバイト	8Kバイト	120MHz	なし	-40~+85
	R5F5671EHDNE	PWQN0048KC-A	2Mバイト	384Kバイト	8Kバイト	120MHz	あり	-40~+85
	R5F5671EDDNE	PWQN0048KC-A	2Mバイト	384Kバイト	8Kバイト	120MHz	なし	-40~+85
	R5F5671CHDNE	PWQN0048KC-A	1.5Mバイト	384Kバイト	8Kバイト	120MHz	あり	-40~+85
	R5F5671CDDNE	PWQN0048KC-A	1.5Mバイト	384Kバイト	8Kバイト	120MHz	なし	-40~+85
	R5F56719HDNE	PWQN0048KC-A	1Mバイト	384Kバイト	8Kバイト	120MHz	あり	-40~+85
	R5F56719DDNE	PWQN0048KC-A	1Mバイト	384Kバイト	8Kバイト	120MHz	なし	-40~+85
	R5F5671EHDBP	PTBG0064KB-A	2Mバイト	384Kバイト	8Kバイト	120MHz	あり	-40~+85
	R5F5671EDDBP	PTBG0064KB-A	2Mバイト	384Kバイト	8Kバイト	120MHz	なし	-40~+85
	R5F5671CHDBP	PTBG0064KB-A	1.5Mバイト	384Kバイト	8Kバイト	120MHz	あり	-40~+85
	R5F5671CDDBP	PTBG0064KB-A	1.5Mバイト	384Kバイト	8Kバイト	120MHz	なし	-40~+85
	R5F56719HDBP	PTBG0064KB-A	1Mバイト	384Kバイト	8Kバイト	120MHz	あり	-40~+85
	R5F56719DDBP	PTBG0064KB-A	1Mバイト	384Kバイト	8Kバイト	120MHz	なし	-40~+85
	R5F5671EHDLE	PTLG0145JC-A	2Mバイト	384Kバイト	8Kバイト	120MHz	あり	-40~+85
	R5F5671EDDLE	PTLG0145JC-A	2Mバイト	384Kバイト	8Kバイト	120MHz	なし	-40~+85
	R5F5671CHDLE	PTLG0145JC-A	1.5Mバイト	384Kバイト	8Kバイト	120MHz	あり	-40~+85
	R5F5671CDDLE	PTLG0145JC-A	1.5Mバイト	384Kバイト	8Kバイト	120MHz	なし	-40~+85
	R5F56719HDLE	PTLG0145JC-A	1Mバイト	384Kバイト	8Kバイト	120MHz	あり	-40~+85
	R5F56719DDLE	PTLG0145JC-A	1Mバイト	384Kバイト	8Kバイト	120MHz	なし	-40~+85
	R5F5671EHDLK	PTLG0145KB-A	2Mバイト	384Kバイト	8Kバイト	120MHz	あり	-40~+85
	R5F5671EDDLK	PTLG0145KB-A	2Mバイト	384Kバイト	8Kバイト	120MHz	なし	-40~+85
	R5F5671CHDLK	PTLG0145KB-A	1.5Mバイト	384Kバイト	8Kバイト	120MHz	あり	-40~+85
	R5F5671CDDLK	PTLG0145KB-A	1.5Mバイト	384Kバイト	8Kバイト	120MHz	なし	-40~+85
R5F56719HDLK	PTLG0145KB-A	1Mバイト	384Kバイト	8Kバイト	120MHz	あり	-40~+85	
R5F56719DDLK	PTLG0145KB-A	1Mバイト	384Kバイト	8Kバイト	120MHz	なし	-40~+85	
R5F5671EHD LJ	PTLG0100JB-A	2Mバイト	384Kバイト	8Kバイト	120MHz	あり	-40~+85	
R5F5671EDDLJ	PTLG0100JB-A	2Mバイト	384Kバイト	8Kバイト	120MHz	なし	-40~+85	

表1.3 製品一覧表 (2 / 3)

グループ	型名	パッケージ	コード フラッシュ メモリ容量	RAM容量	データ フラッシュ メモリ容量	動作周波数 (max)	暗号	動作周囲温度 (°C)
RX671 (Dバージョン)	R5F5671CHDLJ	PTLG0100JB-A	1.5Mバイト	384Kバイト	8Kバイト	120MHz	あり	-40~+85
	R5F5671CDDLJ	PTLG0100JB-A	1.5Mバイト	384Kバイト	8Kバイト	120MHz	なし	-40~+85
	R5F56719HDLJ	PTLG0100JB-A	1Mバイト	384Kバイト	8Kバイト	120MHz	あり	-40~+85
	R5F56719DDLJ	PTLG0100JB-A	1Mバイト	384Kバイト	8Kバイト	120MHz	なし	-40~+85
RX671 (Gバージョン)	R5F5671EHGFB	PLQP0144KA-B	2Mバイト	384Kバイト	8Kバイト	120MHz	あり	-40~+105
	R5F5671EDGFB	PLQP0144KA-B	2Mバイト	384Kバイト	8Kバイト	120MHz	なし	-40~+105
	R5F5671CHGFB	PLQP0144KA-B	1.5Mバイト	384Kバイト	8Kバイト	120MHz	あり	-40~+105
	R5F5671CDGFB	PLQP0144KA-B	1.5Mバイト	384Kバイト	8Kバイト	120MHz	なし	-40~+105
	R5F56719HGFB	PLQP0144KA-B	1Mバイト	384Kバイト	8Kバイト	120MHz	あり	-40~+105
	R5F56719DGFB	PLQP0144KA-B	1Mバイト	384Kバイト	8Kバイト	120MHz	なし	-40~+105
	R5F5671EHGFP	PLQP0100KB-B	2Mバイト	384Kバイト	8Kバイト	120MHz	あり	-40~+105
	R5F5671EDGFP	PLQP0100KB-B	2Mバイト	384Kバイト	8Kバイト	120MHz	なし	-40~+105
	R5F5671CHGFP	PLQP0100KB-B	1.5Mバイト	384Kバイト	8Kバイト	120MHz	あり	-40~+105
	R5F5671CDGFP	PLQP0100KB-B	1.5Mバイト	384Kバイト	8Kバイト	120MHz	なし	-40~+105
	R5F56719HGFP	PLQP0100KB-B	1Mバイト	384Kバイト	8Kバイト	120MHz	あり	-40~+105
	R5F56719DGFP	PLQP0100KB-B	1Mバイト	384Kバイト	8Kバイト	120MHz	なし	-40~+105
	R5F5671EHGFM	PLQP0064KB-C	2Mバイト	384Kバイト	8Kバイト	120MHz	あり	-40~+105
	R5F5671EDGFM	PLQP0064KB-C	2Mバイト	384Kバイト	8Kバイト	120MHz	なし	-40~+105
	R5F5671CHGFM	PLQP0064KB-C	1.5Mバイト	384Kバイト	8Kバイト	120MHz	あり	-40~+105
	R5F5671CDGFM	PLQP0064KB-C	1.5Mバイト	384Kバイト	8Kバイト	120MHz	なし	-40~+105
	R5F56719HGFM	PLQP0064KB-C	1Mバイト	384Kバイト	8Kバイト	120MHz	あり	-40~+105
	R5F56719DGFM	PLQP0064KB-C	1Mバイト	384Kバイト	8Kバイト	120MHz	なし	-40~+105
	R5F5671EHGNE	PWQN0048KC-A	2Mバイト	384Kバイト	8Kバイト	120MHz	あり	-40~+105
	R5F5671EDGNE	PWQN0048KC-A	2Mバイト	384Kバイト	8Kバイト	120MHz	なし	-40~+105
	R5F5671CHGNE	PWQN0048KC-A	1.5Mバイト	384Kバイト	8Kバイト	120MHz	あり	-40~+105
	R5F5671CDGNE	PWQN0048KC-A	1.5Mバイト	384Kバイト	8Kバイト	120MHz	なし	-40~+105
	R5F56719HGNE	PWQN0048KC-A	1Mバイト	384Kバイト	8Kバイト	120MHz	あり	-40~+105
	R5F56719DGNE	PWQN0048KC-A	1Mバイト	384Kバイト	8Kバイト	120MHz	なし	-40~+105
	R5F5671EHGBP	PTBG0064KB-A	2Mバイト	384Kバイト	8Kバイト	120MHz	あり	-40~+105
	R5F5671EDGBP	PTBG0064KB-A	2Mバイト	384Kバイト	8Kバイト	120MHz	なし	-40~+105
	R5F5671CHGBP	PTBG0064KB-A	1.5Mバイト	384Kバイト	8Kバイト	120MHz	あり	-40~+105
	R5F5671CDGBP	PTBG0064KB-A	1.5Mバイト	384Kバイト	8Kバイト	120MHz	なし	-40~+105
	R5F56719HGBP	PTBG0064KB-A	1Mバイト	384Kバイト	8Kバイト	120MHz	あり	-40~+105
	R5F56719DGBP	PTBG0064KB-A	1Mバイト	384Kバイト	8Kバイト	120MHz	なし	-40~+105
	R5F5671EHGLE	PTLG0145JC-A	2Mバイト	384Kバイト	8Kバイト	120MHz	あり	-40~+105
	R5F5671EDGLE	PTLG0145JC-A	2Mバイト	384Kバイト	8Kバイト	120MHz	なし	-40~+105
R5F5671CHGLE	PTLG0145JC-A	1.5Mバイト	384Kバイト	8Kバイト	120MHz	あり	-40~+105	
R5F5671CDGLE	PTLG0145JC-A	1.5Mバイト	384Kバイト	8Kバイト	120MHz	なし	-40~+105	
R5F56719HGLE	PTLG0145JC-A	1Mバイト	384Kバイト	8Kバイト	120MHz	あり	-40~+105	
R5F56719DGLE	PTLG0145JC-A	1Mバイト	384Kバイト	8Kバイト	120MHz	なし	-40~+105	
R5F5671EHGLK	PTLG0145KB-A	2Mバイト	384Kバイト	8Kバイト	120MHz	あり	-40~+105	
R5F5671EDGLK	PTLG0145KB-A	2Mバイト	384Kバイト	8Kバイト	120MHz	なし	-40~+105	
R5F5671CHGLK	PTLG0145KB-A	1.5Mバイト	384Kバイト	8Kバイト	120MHz	あり	-40~+105	
R5F5671CDGLK	PTLG0145KB-A	1.5Mバイト	384Kバイト	8Kバイト	120MHz	なし	-40~+105	
R5F56719HGLK	PTLG0145KB-A	1Mバイト	384Kバイト	8Kバイト	120MHz	あり	-40~+105	
R5F56719DGLK	PTLG0145KB-A	1Mバイト	384Kバイト	8Kバイト	120MHz	なし	-40~+105	
R5F5671EHGLJ	PTLG0100JB-A	2Mバイト	384Kバイト	8Kバイト	120MHz	あり	-40~+105	
R5F5671EDGLJ	PTLG0100JB-A	2Mバイト	384Kバイト	8Kバイト	120MHz	なし	-40~+105	

表1.3 製品一覧表 (3 / 3)

グループ	型名	パッケージ	コードフラッシュメモリ容量	RAM容量	データフラッシュメモリ容量	動作周波数(max)	暗号	動作周囲温度(°C)
RX671 (Gバージョン)	R5F5671CHGLJ	PTLG0100JB-A	1.5Mバイト	384Kバイト	8Kバイト	120MHz	あり	-40~+105
	R5F5671CDGLJ	PTLG0100JB-A	1.5Mバイト	384Kバイト	8Kバイト	120MHz	なし	-40~+105
	R5F56719HGLJ	PTLG0100JB-A	1Mバイト	384Kバイト	8Kバイト	120MHz	あり	-40~+105
	R5F56719DGLJ	PTLG0100JB-A	1Mバイト	384Kバイト	8Kバイト	120MHz	なし	-40~+105



図 1.1 型名とメモリサイズ・パッケージ

1.3 ブロック図

図 1.2 にブロック図を示します。

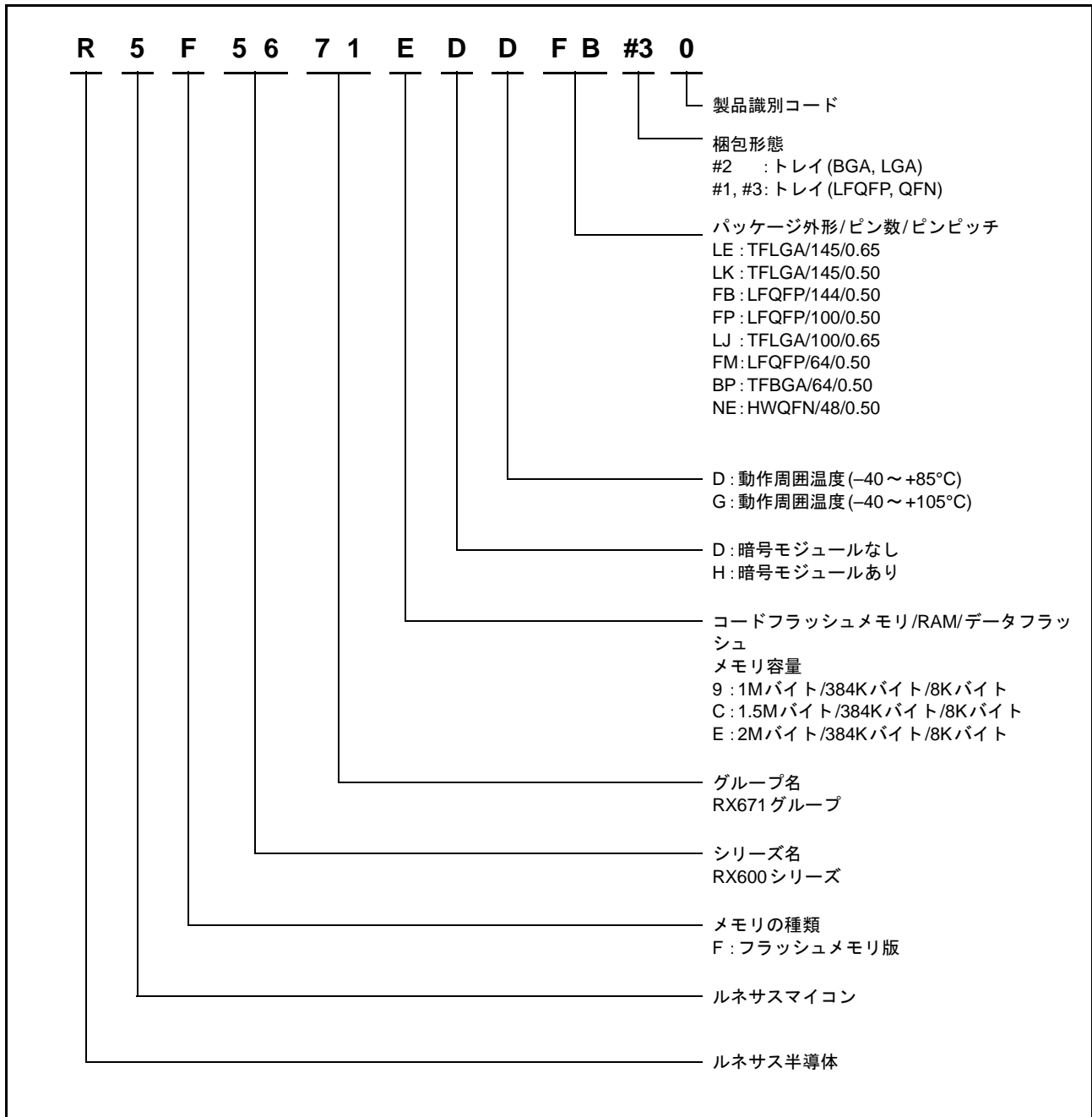

図 1.2 ブロック図

1.4 端子機能

表 1.4 に端子機能一覧を示します。

表 1.4 端子機能一覧 (1 / 7)

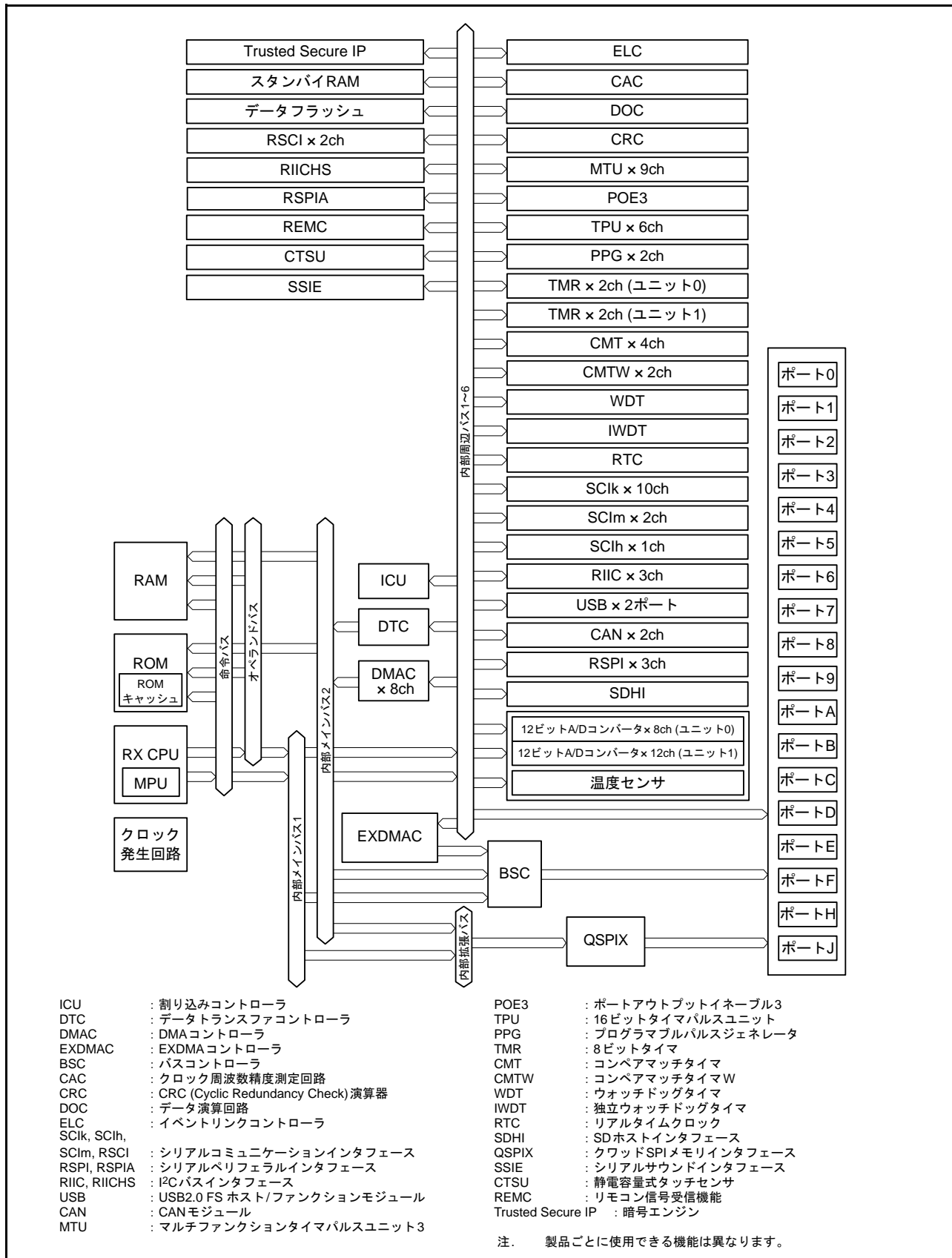
分類	端子名	入出力	機能
デジタル電源	VCC	入力	電源端子。システムの電源に接続してください。0.1μFの積層セラミックコンデンサを介してVSSに接続してください。コンデンサは端子近くに配置してください
	VCL	入力	0.22μFの積層セラミックコンデンサを介してVSSに接続してください。コンデンサは端子近くに配置してください
	VSS	入力	グランド端子。システムの電源(0V)に接続してください
	VBATT	入力	バックアップ電源端子
クロック	XTAL	出力	水晶振動子接続端子。EXTAL端子は外部クロックを入力することもできます
	EXTAL	入力	
	BCLK	出力	外部デバイス用の外部バスクロック出力端子
	SDCLK	出力	SDRAM専用のクロック出力端子
	XCOUT	出力	サブクロック発振器の入出力端子。XCOUTとXCINの間には、水晶振動子を接続してください
	XCIN	入力	
	CLKOUT	出力	クロック出力端子
	EXCIN	入力	RTC、バッテリーバックアップ、REMC用外部クロック入力端子
クロック周波数精度測定	CACREF	入力	クロック周波数精度測定回路のリファレンスクロック入力端子
動作モードコントロール	MD	入力	動作モードを設定。この端子は、動作中に変化させないでください
	UB	入力	USBブートモードイネーブル端子
	UPSEL	入力	USBブートモード時の電源供給方式を選択 Lowでセルフパワー、Highでバスパワーを選択
システム制御	RES#	入力	リセット端子。この端子がLowになると、リセット状態となります
	EMLE	入力	オンチップエミュレータイネーブル端子。オンチップエミュレータを使用する場合は、Highにしてください。オンチップエミュレータを使用しない場合は、Lowにしてください
	BSCANP	入力	バウンダリスキャン許可端子です。この端子がHighになると、バウンダリスキャンが有効となります。バウンダリスキャンを使用しない場合は、Lowにしてください
オンチップエミュレータ	FINED	入出力	FINEインタフェース端子
	TRST#	入力	オンチップエミュレータ用またはバウンダリスキャン用端子。EMLE端子をHighにするとオンチップエミュレータ専用端子になります
	TMS	入力	
	TDI	入力	
	TCK	入力	
	TDO	出力	
	TRCLK	出力	トレースデータと同期をとるためのクロックを出力します
	TRSYNC TRSYNC1	出力	TRDATA0～TRDATA7端子からの出力が有効データであることを示します
	TRDATA0 TRDATA1 TRDATA2 TRDATA3 TRDATA4 TRDATA5 TRDATA6 TRDATA7	出力	トレース情報を出力します
	アドレスバス	A0～A23	出力
データバス	D0～D15	入出力	双方向データバス

表 1.4 端子機能一覧 (2 / 7)

分類	端子名	入出力	機能
マルチプレクスバス	A0/D0～A15/D15	入出力	アドレス/データマルチプレクスバス
バス制御	RD#	出力	外部バスインタフェース空間をリード中であることを示すストロープ信号
	WR#	出力	1ライトストロープモード時、外部バスインタフェース空間をライト中であることを示すストロープ信号
	WR0#, WR1#	出力	バイトストロープモード時、外部バスインタフェース空間をライト中で、データバス(D7～D0, D15～D8)のいずれかが有効であることを示すストロープ信号
	BC0#, BC1#	出力	1ライトストロープモード時、外部バスインタフェース空間をアクセス中で、データバス(D7～D0, D15～D8)のいずれかが有効であることを示すストロープ信号
	ALE	出力	アドレスデータマルチプレクスバス選択時のアドレスラッチ信号
	WAIT#	入力	外部空間をアクセスするときのウェイト要求信号
	CS0#～CS7#	出力	CS領域選択信号
SDRAMインタフェース	CKE	出力	SDRAMクロックイネーブル信号
	SDCS#	出力	SDRAMチップセレクト信号
	RAS#	出力	SDRAMロウアドレスストロープ信号
	CAS#	出力	SDRAMカラムアドレスストロープ信号
	WE#	出力	SDRAMライトイネーブル端子
	DQM0, DQM1	出力	SDRAM入出力データマスキイネーブル信号
EXDMAコントローラ	EDREQ0, EDREQ1	入力	外部DMA転送要求端子
	EDACK0, EDACK1	出力	シングルアドレス転送アクリッジ信号
割り込み	NMI	入力	ノンマスクブル割り込み要求端子
	IRQ0～IRQ15, IRQ0-DS～IRQ15-DS	入力	割り込み要求端子
マルチファンクションタイマパルスユニット3	MTIOC0A, MTIOC0B, MTIOC0C, MTIOC0D	入出力	TGRA0～TGRD0のインพุットキャプチャ入力/アウトプットコンペア出力/PWM出力端子
	MTIOC1A, MTIOC1B	入出力	TGRA1, TGRB1のインพุットキャプチャ入力/アウトプットコンペア出力/PWM出力端子
	MTIOC2A, MTIOC2B	入出力	TGRA2, TGRB2のインพุットキャプチャ入力/アウトプットコンペア出力/PWM出力端子
	MTIOC3A, MTIOC3B, MTIOC3C, MTIOC3D	入出力	TGRA3～TGRD3のインพุットキャプチャ入力/アウトプットコンペア出力/PWM出力端子
	MTIOC4A, MTIOC4B, MTIOC4C, MTIOC4D	入出力	TGRA4～TGRD4のインพุットキャプチャ入力/アウトプットコンペア出力/PWM出力端子
	MTIC5U, MTIC5V, MTIC5W	入力	TGRU5, TGRV5, TGRW5のインพุットキャプチャ入力/デッドタイム補償機能の入力端子
	MTIOC6A, MTIOC6B, MTIOC6C, MTIOC6D	入出力	TGRA6～TGRD6のインพุットキャプチャ入力/アウトプットコンペア出力/PWM出力端子
	MTIOC7A, MTIOC7B, MTIOC7C, MTIOC7D	入出力	TGRA7～TGRD7のインพุットキャプチャ入力/アウトプットコンペア出力/PWM出力端子
	MTIOC8A, MTIOC8B, MTIOC8C, MTIOC8D	入出力	TGRA8～TGRD8のインพุットキャプチャ入力/アウトプットコンペア出力/PWM出力端子
	MTCLKA, MTCLKB, MTCLKC, MTCLKD	入力	外部クロックを入力、または位相計数モードクロック入力端子
ポートアウトプットイネーブル3	POE0#, POE4#, POE8#, POE10#, POE11#	入力	MTUをハイインピーダンス状態にする要求信号を入力

表 1.4 端子機能一覧 (3 / 7)

分類	端子名	入出力	機能
16ビットタイマ パルスユニット	TIOCA0, TIOCB0, TIOCC0, TIOCD0	入出力	TGRA0～TGRD0のインプットキャプチャ入力/アウトプットコン ペア出力/PWM出力端子
	TIOCA1, TIOCB1	入出力	TGRA1, TGRB1のインプットキャプチャ入力/アウトプットコン ペア出力/PWM出力端子
	TIOCA2, TIOCB2	入出力	TGRA2, TGRB2のインプットキャプチャ入力/アウトプットコン ペア出力/PWM出力端子
	TIOCA3, TIOCB3, TIOCC3, TIOCD3	入出力	TGRA3～TGRD3のインプットキャプチャ入力/アウトプットコン ペア出力/PWM出力端子
	TIOCA4, TIOCB4	入出力	TGRA4, TGRB4のインプットキャプチャ入力/アウトプットコン ペア出力/PWM出力端子
	TIOCA5, TIOCB5	入出力	TGRA5, TGRB5のインプットキャプチャ入力/アウトプットコン ペア出力/PWM出力端子
	TCLKA, TCLKB, TCLKC, TCLKD	入力	外部クロックを入力、または位相計数モードクロック入力端子
プログラマブルパルス ジェネレータ	PO0～PO31	出力	パルス出力端子
8ビットタイマ	TMO0～TMO3	出力	コンペアマッチ出力端子
	TMCIO～TMCIO3	入力	カウンタに入力する外部クロックの入力端子
	TMRI0～TMRI3	入力	カウンタリセット入力端子
コンペアマッチタイマW	TIC0～TIC3	入力	CMTWの入力端子
	TOC0～TOC3	出力	CMTWの出力端子
シリアル コミュニケーション インタフェース (SCIk)	• 調歩同期モード/クロック同期モード		
	SCK0～SCK9	入出力	クロック入出力端子
	RXD0～RXD9	入力	受信データ入力端子
	TXD0～TXD9	出力	送信データ出力端子
	CTS0#～CTS9#	入力	送受信開始制御用入力端子
	RTS0#～RTS9#	出力	送受信開始制御用出力端子
	• 簡易I ² Cモード		
	SSCL0～SSCL9	入出力	I ² Cクロック入出力端子
	SSDA0～SSDA9	入出力	I ² Cデータ入出力端子
	• 簡易SPIモード		
	SCK0～SCK9	入出力	クロック入出力端子
	SMISO0～SMISO9	入出力	スレーブ送出データ入出力端子
	SMOSI0～SMOSI9	入出力	マスタ送出データ入出力端子
	SS0#～SS9#	入力	チップセレクト入力端子
シリアル コミュニケーション インタフェース (SCIh)	• 調歩同期モード/クロック同期モード		
	SCK12	入出力	クロック入出力端子
	RXD12	入力	受信データ入力端子
	TXD12	出力	送信データ出力端子
	CTS12#	入力	送受信開始制御用入力端子
	RTS12#	出力	送受信開始制御用出力端子
	• 簡易I ² Cモード		
	SSCL12	入出力	I ² Cクロック入出力端子
	SSDA12	入出力	I ² Cデータ入出力端子

表 1.4 端子機能一覧 (4 / 7)

分類	端子名	入出力	機能	
シリアル コミュニケーション インタフェース (SCIh)	• 簡易SPIモード			
	SCK12	入出力	クロック入出力端子	
	SMISO12	入出力	スレーブ送出データ入出力端子	
	SMOSI12	入出力	マスタ送出データ入出力端子	
	SS12#	入力	チップセレクト入力端子	
	• 拡張シリアルモード			
	RDX12	入力	受信データ入力端子	
	TXDX12	出力	送信データ出力端子	
SIOX12	入出力	送受信データ入出力端子		
シリアル コミュニケーション インタフェース (SCIm)	• 調歩同期式モード/クロック同期式モード			
	SCK10, SCK11	入出力	クロック入出力端子	
	RXD10, RXD11	入力	受信データ入力端子	
	TXD10, TXD11	出力	送信データ出力端子	
	CTS10#, CTS11#	入力	送受信開始制御用入力端子	
	RTS10#, RTS11#	出力	送受信開始制御用出力端子	
	• 簡易I ² Cモード			
	SSCL10, SSCL11	入出力	I ² Cクロック入出力端子	
	SSDA10, SSDA11	入出力	I ² Cデータ入出力端子	
	• 簡易SPIモード			
	SCK10, SCK11	入出力	クロック入出力端子	
	SMISO10, SMISO11	入出力	スレーブ送出データ入出力端子	
	SMOSI10, SMOSI11	入出力	マスタ送出データ入出力端子	
	SS10#, SS11#	入力	チップセレクト入力端子	
シリアル コミュニケーション インタフェース (RSCI)	• 調歩同期式モード/クロック同期式モード			
	SCK010, SCK011	入出力	クロック入出力端子	
	RXD010, RXD011	入力	受信データ入力端子	
	TXD010, TXD011	出力	送信データ出力端子	
	CTS010#, CTS011#	入力	送受信開始制御用入力端子	
	RTS010#, RTS011#	出力	送受信開始制御用出力端子	
	DE010, DE011	出力	DriveEnable出力端子	
	• 簡易I ² Cモード			
	SSCL010, SSCL011	入出力	I ² Cクロック入出力端子	
	SSDA010, SSDA011	入出力	I ² Cデータ入出力端子	
	• 簡易SPIモード			
	SCK010, SCK011	入出力	クロック入出力端子	
	SMISO010, SMISO011	入出力	スレーブ送出データ入出力端子	
	SMOSI010, SMOSI011	入出力	マスタ送出データ入出力端子	
	SS010#, SS011#	入力	チップセレクト入力端子	
	• HBSサポートモード			
	RXD010, RXD011	入力	受信データ入力端子	
	TXD010, TXD011, TXDA011, TXDB011	出力	送信データ出力端子	
	I ² Cバスインタフェース	SCL0[FM+], SCL1, SCL2, SCL2-DS	入出力	クロック入出力端子。Nチャネルオープンドレインでバスを直接駆動できます
		SDA0[FM+], SDA1, SDA2, SDA2-DS	入出力	データ入出力端子。Nチャネルオープンドレインでバスを直接駆動できます

表 1.4 端子機能一覧 (5 / 7)

分類	端子名	入出力	機能
ハイスピードI ² Cバス インタフェース (RIICHS)	SCLHS0[FM+/HS]	入出力	クロック入出力端子。Nチャネルオープンドレインでバスを直接駆動できます
	SDAHS0[FM+/HS]	入出力	データ入出力端子。Nチャネルオープンドレインでバスを直接駆動できます
USB2.0 ホスト/ファンク ションモジュール	VCC_USB	入力	電源端子
	VSS_USB	入力	グラウンド端子
	USB0_DP, USB1_DP	入出力	USBバスのD+データ
	USB0_DM, USB1_DM	入出力	USBバスのD-データ
	USB0_EXICEN, USB1_EXICEN	出力	OTG電源ICに接続
	USB0_ID, USB1_ID	入力	OTG電源ICに接続
	USB0_VBUSEN, USB1_VBUSEN	出力	USB用VBUSパワーイネーブル端子
	USB0_OVRCURA/ USB0_OVRCURB, USB1_OVRCURA/ USB1_OVRCURB	入力	USB用オーバカレント端子
	USB0_VBUS, USB1_VBUS	入力	USBケーブルの接続/切断検出入力端子
CANモジュール	CRX0, CRX1, CRX1-DS	入力	入力端子
	CTX0, CTX1	出力	出力端子
シリアルペリフェラル インタフェース	RSPCKA-A/RSPCKA-B/ RSPCKB-A/RSPCKB-B/ RSPCKC-A/RSPCKC-B	入出力	クロック入出力端子
	MOSIA-A/MOSIA-B/ MOSIB-A/MOSIB-B/ MOSIC-A/MOSIC-B	入出力	マスタ送出データ入出力端子
	MISOA-A/MISOA-B/ MISOB-A/MISOB-B/ MISOC-A/MISOC-B	入出力	スレーブ送出データ入出力端子
	SSLA0-A/SSLA0-B/ SSLB0-A/SSLB0-B/ SSLC0-A	入出力	スレーブセレクト入出力端子
	SSLA1-A/SSLA1-B/ SSLB1-A/SSLB1-B/ SSLC1-A, SSLA2-A/SSLA2-B/ SSLB2-A/SSLB2-B/ SSLC2-A, SSLA3-A/SSLA3-B/ SSLB3-A/SSLB3-B/ SSLC3-A	出力	スレーブセレクト出力端子
シリアルペリフェラルイ ンタフェース (RSPIA)	RSPCK0-A/RSPCK0-B	入出力	クロック入出力端子
	MOSI0-A/MOSI0-B	入出力	マスタ送出データ入出力端子
	MISO0-A/MISO0-B	入出力	スレーブ送出データ入出力端子
	SSL00-A/SSL00-B	入出力	スレーブセレクト入出力端子
	SSL01-A/SSL01-B, SSL02-A/SSL02-B, SSL03-A/SSL03-B	出力	スレーブセレクト出力端子
クワッドSPIメモリー インタフェース	QSPCLK-A/QSPCLK-B	出力	クロック出力端子
	QSSL-A/QSSL-B	出力	スレーブセレクト出力端子
	QIO0-A/QIO0-B, QIO1-A/QIO1-B, QIO2-A/QIO2-B, QIO3-A/QIO3-B	入出力	データ入出力端子

表 1.4 端子機能一覧 (6 / 7)

分類	端子名	入出力	機能
シリアルサウンドインタフェース	SSIBCK0	入出力	SSIEシリアルビットクロック端子
	SSILRCK0	入出力	LRクロック
	SSITXD0	出力	シリアルデータ出力端子
	SSIRXD0	入力	シリアルデータ入力端子
	AUDIO_CLK	入力	オーディオ用の外部クロック端子(入力オーバーサンプリングクロック)
SDホストインタフェース	SDHI_CLK-A/SDHI_CLK-B/SDHI_CLK-C	出力	SDクロック出力端子
	SDHI_CMD-A/SDHI_CMD-B/SDHI_CMD-C	入出力	SDコマンド出力、レスポンス入力信号端子
	SDHI_D3-A/SDHI_D3-B/SDHI_D3-C~SDHI_D0-A/SDHI_D0-B/SDHI_D0-C	入出力	SDデータバス端子
	SDHI_CD	入力	SDカード検出端子
	SDHI_WP	入力	SDライトプロテクト信号
リアルタイムクロック	RTCOUT	出力	1Hz/64Hzのクロック出力端子
	RTCIC0~RTCIC2	入力	時間キャプチャイベント入力端子
バッテリーバックアップ	TAMPI0~TAMPI2	入力	タンパ検出
リモコン信号受信機能(REMC)	PMC0-DS	入力	外部パルス信号入力端子
12ビットA/Dコンバータ	AN000~AN007, AN100~AN111	入力	A/Dコンバータのアナログ入力端子
	ADTRG0#, ADTRG1#	入力	A/D変換開始のための外部トリガ入力端子
	ANEX0	出力	拡張アナログ出力端子
	ANEX1	入力	拡張アナログ入力端子
静電容量式タッチセンサ(CTSUS)	TS0~TS16	入出力	静電容量計測端子(タッチ端子)
	TSCAP	—	内部電源安定用の平滑コンデンサ(10nF)を介してVSSに接続してください。コンデンサは端子近くに配置してください
アナログ電源	AVCC0(注1)	入力	12ビットA/Dコンバータ(ユニット0)のアナログ電源端子。電源供給元から分岐させて、VCCと接続してください。0.1μFの積層セラミックコンデンサを介してAVSS0に接続してください。コンデンサは端子近くに配置してください
	AVSS0(注1)	入力	12ビットA/Dコンバータ(ユニット0)のアナロググランド端子。グランド供給元から分岐させて、VSSと接続してください。0.1μFの積層セラミックコンデンサを介してAVCC0に接続してください。コンデンサは端子近くに配置してください
	VREFH0	入力	12ビットA/Dコンバータ(ユニット0)の基準電源端子。12ビットA/Dコンバータを使用しない場合は、VCCに接続してください
	VREFL0	入力	12ビットA/Dコンバータ(ユニット0)の基準グランド端子。12ビットA/Dコンバータを使用しない場合は、VSSに接続してください
	AVCC1(注1)	入力	12ビットA/Dコンバータ(ユニット1)のアナログ電源と基準電源の端子です。また、温度センサのアナログ電源端子にもなっています。電源供給元から分岐させて、VCCと接続してください。0.1μFの積層セラミックコンデンサを介してAVSS1に接続してください。コンデンサは端子近くに配置してください
アナログ電源	AVSS1(注1)	入力	12ビットA/Dコンバータ(ユニット1)のアナロググランドと基準グランドの端子です。また、温度センサのアナロググランド端子にもなっています。グランド供給元から分岐させて、VSSと接続してください。0.1μFの積層セラミックコンデンサを介してAVCC1に接続してください。コンデンサは端子近くに配置してください

表 1.4 端子機能一覧 (7 / 7)

分類	端子名	入出力	機能
I/Oポート	P00～P03, P05, P07	入出力	6ビットの入出力端子
	P12～P17	入出力	6ビットの入出力端子
	P20～P27	入出力	8ビットの入出力端子
	P30～P37	入出力	8ビットの入出力端子 (P35は入力端子)
	P40～P47	入出力	8ビットの入出力端子
	P50～P56	入出力	7ビットの入出力端子
	P60～P67	入出力	8ビットの入出力端子
	P70～P77	入出力	8ビットの入出力端子
	P80～P83, P86, P87	入出力	6ビットの入出力端子
	P90～P93	入出力	4ビットの入出力端子
	PA0～PA7	入出力	8ビットの入出力端子
	PB0～PB7	入出力	8ビットの入出力端子
	PC0～PC7	入出力	8ビットの入出力端子
	PD0～PD7	入出力	8ビットの入出力端子
	PE0～PE7	入出力	8ビットの入出力端子
	PF5	入出力	1ビットの入出力端子
	PH1, PH2	入出力	2ビットの入出力端子
	PJ3, PJ5	入出力	2ビットの入出力端子

注. 端子名については、以下の注意事項があります。詳細は、「1.6 機能別端子一覧」を参照してください。

- 端子名に-A、-Bなどのグループ名を表す記号が付加されている場合、同一グループ内の端子を組み合わせることを推奨します。RSPI、RSPIA、QSPIX、SDHIのAC特性は、各グループ内の端子間で測定しています。
- 端子名に-DSが付加されている端子は、ディープソフトウェアスタンバイモードの解除端子としても使用できます。
- RIIC、RIICHSの端子名に[FM+]が付加されている端子は、ファストモードプラスに対応しています。

注1. 12ビットA/Dコンバータ、温度センサを使用しない場合、AVCC0、AVCC1端子はVCCに、AVSS0、AVSS1端子はVSSにそれぞれ接続してください。

1.5 ピン配置図

1.5.1 145ピン TFLGA (0.65mm ピッチ)

	A	B	C	D	E	F	G	H	J	K	L	M	N	
13	PE3	PE4	VSS	PE6	P67	PA2	USB1_ DP	USB1_ DM	PB1	PB5	VSS	VCC	P74	13
12	PE1	PE2	P70	PE5	P65	PA1	VSS_ USB	VCC_ USB	PB2	PB6	P73	PC1	P75	12
11	P62	P61	PE0	VCC	P66	PA4	PA6	PA7	PB4	PB7	PC2	PC0	PC3	11
10	VSS	VCC	P63	PE7	PA0	PA3	PA5	PB0	PB3	P76	PC4	P77	P82	10
9	PD6	PD4	PD7	P64	RX671 グループ PTLG0145JC-A (0.65mm ピッチ 145ピン TFLGA) (上面透視図)					P80	PC5	P81	PC7	9
8	PD2	PD0	PD3	P60						VCC	P83	PC6	VSS	8
7	P92	P91	PD1	PD5						P51	P52	P50	P55	7
6	P90	P47	VSS	P93						P53	P56	VSS_ USB	PH1/ USB0_ DP	6
5	P45	P43	P46	VCC						P44	P54	P13	VCC_ USB	PH2/ USB0_ DM
4	P42	VREFL0	P41	P01	EMLE	VBATT	BSCANP	P35	P30	P15	P24	P12	P14	4
3	P40	P05	VREFH0	P03	PJ5	PJ3	MD/ FINED	VSS	P32	P31	P16	P86	P87	3
2	P07	AVCC0	P02	PF5	VCL	XCOUT	RES#	VCC	P33	P26	P23	P17	P20	2
1	AVSS0	AVCC1	AVSS1	P00	VSS	XCIN	P37/ XTAL	P36/ EXTAL	P34	P27	P25	P22	P21	1

INDEX ↗

注. ピン配置図には、電源端子、I/Oポートを記載しています。
 端子構成は、「表 1.5 機能別端子一覧(0.65mmピッチ145ピンTFLGA)」をご確認ください。

図 1.3 ピン配置図 (0.65mm ピッチ 145ピン TFLGA)

1.5.2 145ピン TFLGA (0.50mm ピッチ)

	A	B	C	D	E	F	G	H	J	K	L	M	N	
13	PE3	PE4	VSS	PE6	P67	PA2	PA4	PA7	PB1	PB5	VSS	VCC	P74	13
12	PE1	PE2	P70	PE5	P65	PA1	VCC	PB0	PB2	PB6	P73	PC1	P75	12
11	P62	P61	PE0	VCC	P66	VSS	PA6	P71	PB4	PB7	PC2	PC0	PC3	11
10	VSS	VCC	P63	PE7	PA0	PA3	PA5	P72	PB3	P76	PC4	P77	P82	10
9	PD6	PD4	PD7	P64	RX671 グループ PTLG0145KB-A (0.50mm ピッチ 145ピン TFLGA) (上面透視図)					P80	PC5	P81	PC7	9
8	PD2	PD0	PD3	P60						VCC	P83	PC6	VSS	8
7	P92	P91	PD1	PD5						P51	P52	P50	P55	7
6	P90	P47	VSS	P93						P53	P56	VSS_ USB	PH1/ USB0_ DP	6
5	P45	P43	P46	VCC	P44	P54	P13	VCC_ USB	PH2/ USB0_ DM	5				
4	P42	VREFL0	P41	P01	EMLE	VBATT	BSCANP	P35	P30	P15	P24	P12	P14	4
3	P40	P05	VREFH0	P03	PJ5	PJ3	MD/ FINED	VSS	P32	P31	P16	P86	P87	3
2	P07	AVCC0	P02	PF5	VCL	XCOUT	RES#	VCC	P33	P26	P23	P17	P20	2
1	AVSS0	AVCC1	AVSS1	P00	VSS	XCIN	P37/ XTAL	P36/ EXTAL	P34	P27	P25	P22	P21	1

INDEX →

注. ピン配置図には、電源端子、I/Oポートを記載しています。
 端子構成は、「表 1.6 機能別端子一覧(0.50mmピッチ145ピンTFLGA)」をご確認ください。

図 1.4 ピン配置図 (0.50mm ピッチ 145 ピン TFLGA)

1.5.3 144ピン LQFP



図 1.5 ピン配置図 (144ピン LQFP)

1.5.4 100ピン TFLGA



図 1.6 ピン配置図 (100ピン TFLGA)

1.5.6 64ピン TFBGA

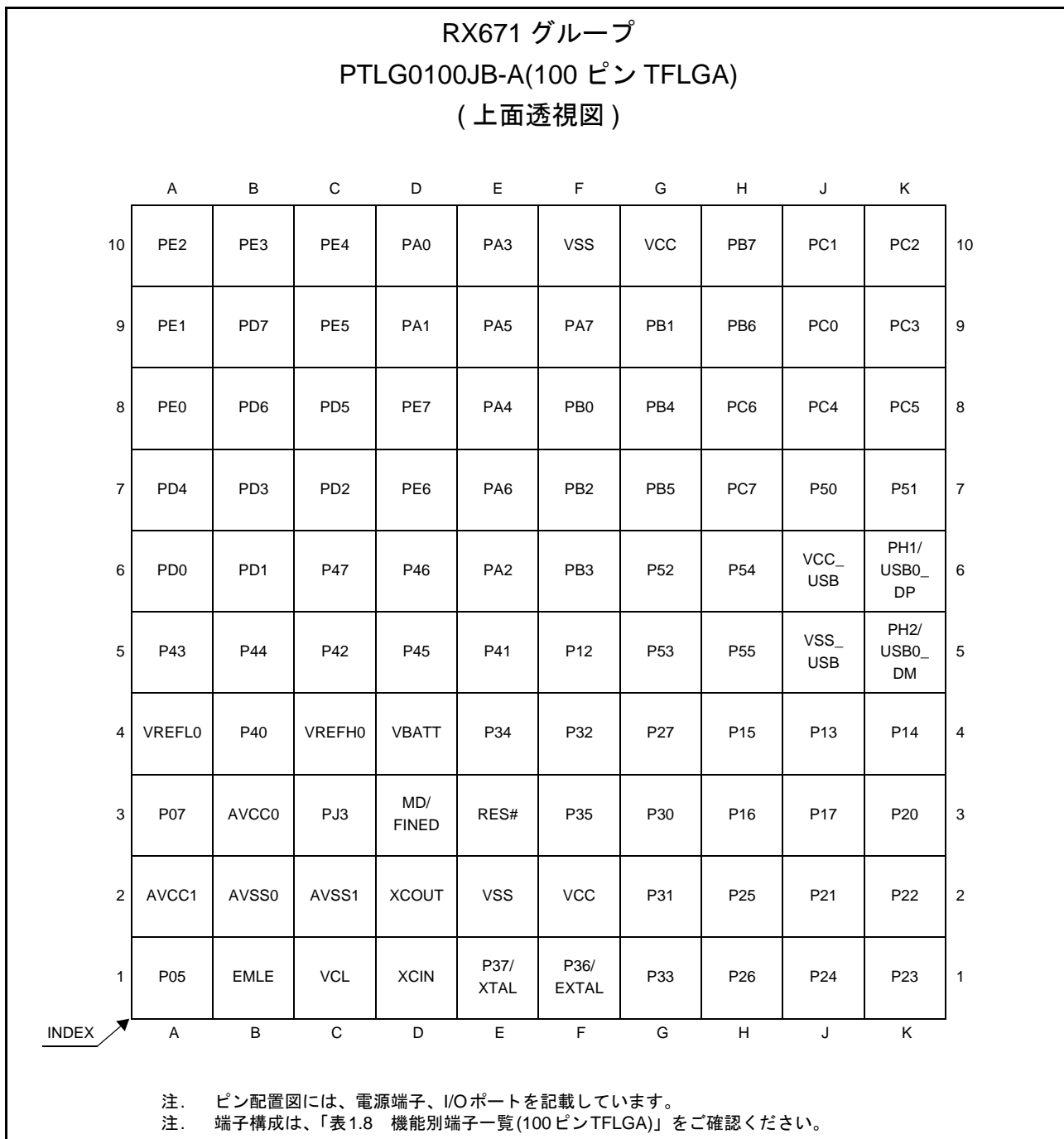

図 1.8 ピン配置図 (64ピン TFBGA)

1.5.7 64ピンLFQFP

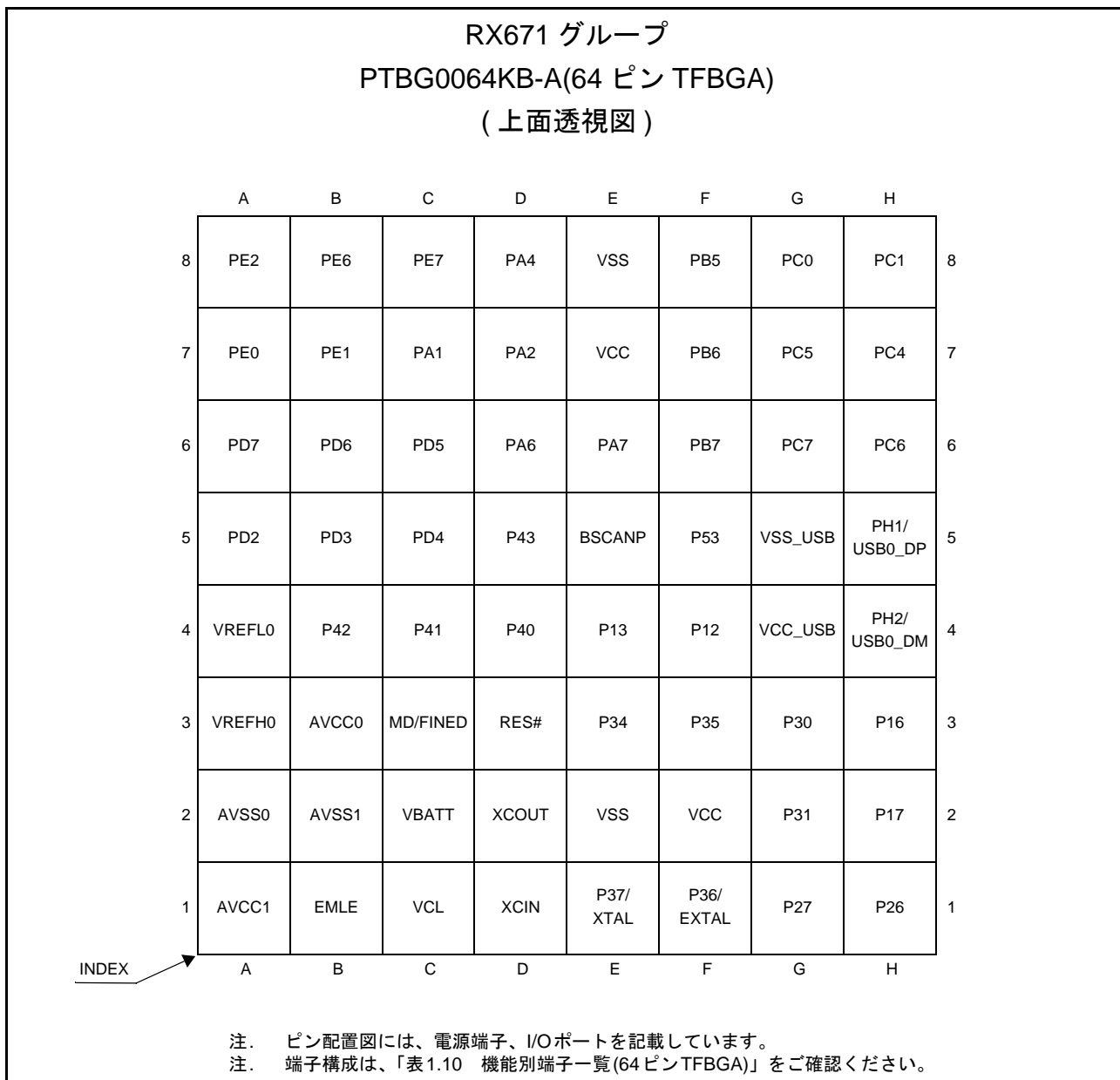

図 1.9 ピン配置図 (64ピンLFQFP)

1.6 機能別端子一覧

1.6.1 145ピンTFLGA (0.65mmピッチ)

表 1.5 機能別端子一覧(0.65mmピッチ145ピンTFLGA) (1 / 8)

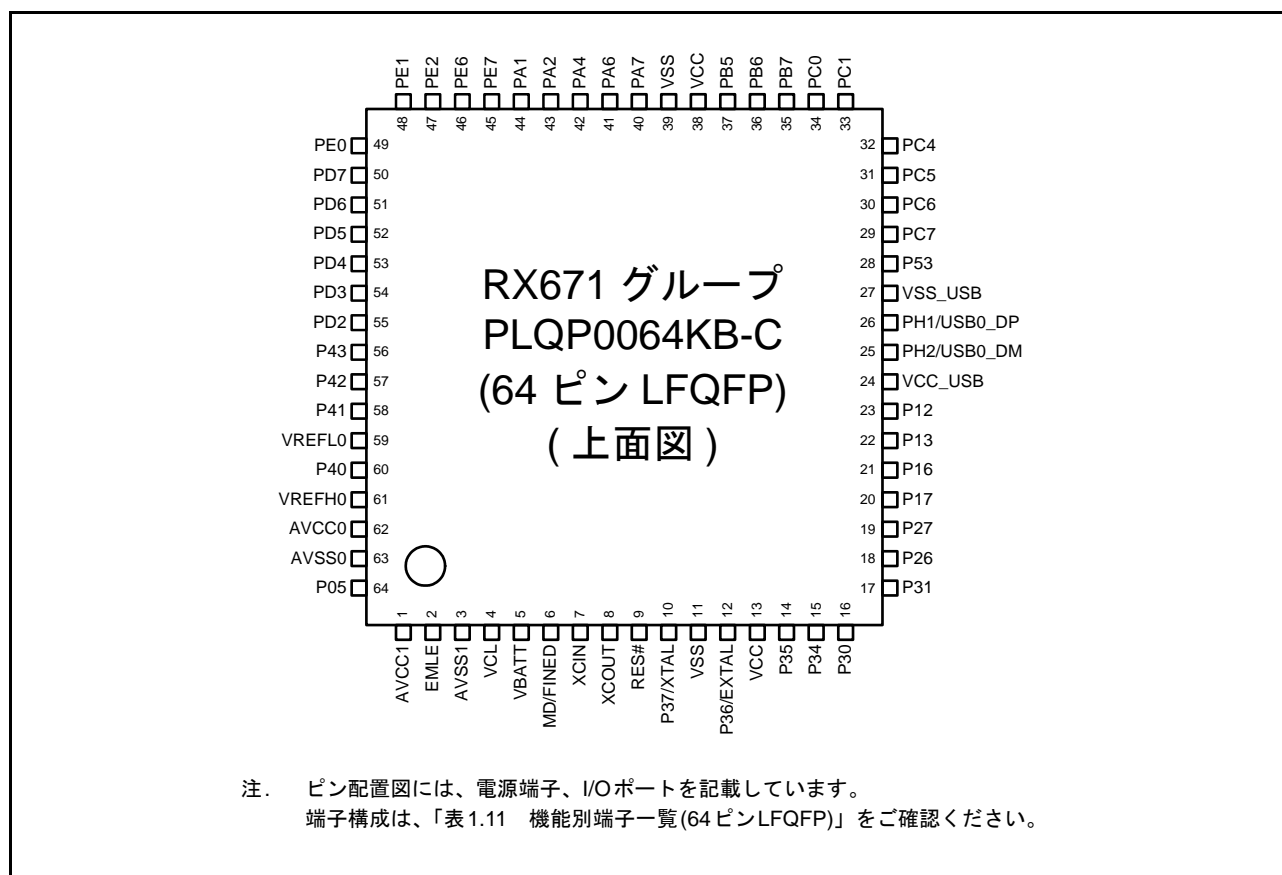
ピン番号 145ピン TFLGA (0.65mm ピッチ)	電源 クロック システム 制御	I/Oポート	バス EXDMAC SDRAMC	タイマ (MTU, TPU, TMR, PPG, RTC, CMTW, POE, CAC)	通信 (SCI, RSCI, RSPI, RSPIA, RIIC, RIICHS, CAN, USB, SSIE, REMC)	通信 (QSPIX, SDHI)	割り込み	A/D	その他 (CTSU、 CLKOUT、 タンパ 検出)
A1	AVSS0								
A2		P07					IRQ15	ADTRG0#	
A3		P40					IRQ8-DS	AN000	
A4		P42					IRQ10-DS	AN002	
A5		P45					IRQ13-DS	AN005	
A6		P90	A16		TXD7/SMOSI7/ SSDA7		IRQ0	AN108	
A7		P92	A18	POE4#	RXD7/SMISO7/ SSCL7		IRQ10		
A8		PD2	D2[A2/D2]	MTIOC4D/ TIC2	CRX0/MISOC-A	SDHI_D2-B/ QIO2-B	IRQ2	AN105	
A9		PD6	D6[A6/D6]	MTIC5V/ MTIOC8A/ POE4#	SSLC2-A	SDHI_D0-B/ QIO0-B	IRQ6	AN101	
A10	VSS								
A11		P62	CS2#/RAS#/ D1[A1/D1]				IRQ2		
A12		PE1	D9[A9/D9]/ D1[A1/D1]	MTIOC4C/ MTIOC3B/ PO18	TXD12/SMOSI12/ SSDA12/TXDX12/ SIOX12/SSLB2-B		IRQ9	ANEX1	
A13		PE3	D11[A11/ D11]/ D3[A3/D3]	MTIOC4B/ PO26/POE8#/ TOC3	CTS12#/RTS12#/ SS12#		IRQ11		
B1	AVCC1								
B2	AVCC0								
B3		P05					IRQ13		
B4	VREFL0								
B5		P43					IRQ11-DS	AN003	
B6		P47					IRQ15-DS	AN007	
B7		P91	A17		SCK7		IRQ9		
B8		PD0	D0[A0/D0]	POE4#			IRQ0	AN107	
B9		PD4	D4[A4/D4]	MTIOC8B/ POE11#	SSLC0-A	SDHI_CMD- B/ QSSL-B	IRQ4	AN103	
B10	VCC								
B11		P61	CS1#/ SDCS#/ D0[A0/D0]				IRQ1		
B12		PE2	D10[A10/ D10]/ D2[A2/D2]	MTIOC4A/ PO23/TIC3	RXD12/SMISO12/ SSCL12/RXDX12/ SSLB3-B		IRQ7-DS		
B13		PE4	D12[A12/ D12]/ D4[A4/D4]	MTIOC4D/ MTIOC1A/ PO28	SSLB0-B		IRQ12		

表 1.5 機能別端子一覧(0.65mm ピッチ 145ピンTFLGA) (2 / 8)

ピン番号 145ピン TFLGA (0.65mm ピッチ)	電源 クロック システム 制御	I/Oポート	バス EXDMAC SDRAMC	タイマ (MTU, TPU, TMR, PPG, RTC, CMTW, POE, CAC)	通信 (SCI, RSCI, RSPI, RSPIA, RIIC, RIICHS, CAN, USB, SSIE, REMC)	通信 (QSPIX, SDHI)	割り込み	A/D	その他 (CTSU、 CLKOUT、 タンパ 検出)
C1	AVSS1								
C2		P02		TMC11	SCK6		IRQ10	AN109	
C3	VREFH0								
C4		P41					IRQ9-DS	AN001	
C5		P46					IRQ14-DS	AN006	
C6	VSS								
C7		PD1	D1[A1/D1]	MTIOC4B/ POE0#	CTX0/MOSIC-A		IRQ1	AN106	
C8		PD3	D3[A3/D3]	MTIOC8D/ POE8#/TOC2	RSPCKC-A	SDHI_D3-B/ QIO3-B	IRQ3	AN104	
C9		PD7	D7[A7/D7]	MTIC5U/ POE0#	SSLC3-A	SDHI_D1-B/ QIO1-B	IRQ7	AN100	
C10		P63	CS3#/CAS#/ D2[A2/D2]				IRQ3		
C11		PE0	D8[A8/D8]/ D0[A0/D0]	MTIOC3D	SCK12/SSLB1-B		IRQ8	ANEX0	
C12		P70	SDCLK				IRQ0		
C13	VSS								
D1		P00		TMRI0	TXD6/SMOSI6/ SSDA6		IRQ8	AN111	
D2		PF5					IRQ4		
D3		P03					IRQ11		
D4		P01		TMC10	RXD6/SMISO6/ SSCL6		IRQ9	AN110	
D5	VCC								
D6		P93	A19	POE0#	CTS7#/RTS7#/ SS7#		IRQ11		
D7		PD5	D5[A5/D5]	MTIC5W/ MTIOC8C/ POE10#	SSLC1-A	SDHI_CLK- B/ QSPCLK-B	IRQ5	AN102	
D8		P60	CS0#				IRQ0		
D9		P64	CS4#/WE#/ D3[A3/D3]				IRQ4		
D10		PE7	D15[A15/ D15]/ D7[A7/D7]	MTIOC6A/ TOC1	MISOB-B	SDHI_WP/ SDHI_D1-B/ QIO1-B	IRQ7		
D11	VCC								
D12		PE5	D13[A13/ D13]/ D5[A5/D5]	MTIOC4C/ MTIOC2B	RSPCKB-B		IRQ5		
D13		PE6	D14[A14/ D14]/ D6[A6/D6]	MTIOC6C/ TIC1	MOSIB-B	SDHI_CD/ SDHI_D0-B/ QIO0-B	IRQ6		
E1	VSS								
E2	VCL								
E3		PJ5		POE8#	CTS2#/RTS2#/ SS2#		IRQ13		
E4	EMLE								

表 1.5 機能別端子一覧(0.65mm ピッチ 145ピンTFLGA) (3 / 8)

ピン番号 145ピン TFLGA (0.65mm ピッチ)	電源 クロック システム 制御	I/Oポート	バス EXDMAC SDRAMC	タイマ (MTU, TPU, TMR, PPG, RTC, CMTW, POE, CAC)	通信 (SCI, RSCI, RSPI, RSPIA, RIIC, RIICHS, CAN, USB, SSIE, REMC)	通信 (QSPIX, SDHI)	割り込み	A/D	その他 (CTSU、 CLKOUT、 タンパ 検出)
E5		P44					IRQ12-DS	AN004	
E10		PA0	A0/BC0#	MTIOC4A/ MTIOC6D/ TIOCA0/ CACREF/ PO16	SSLA1-B/SSL01-B		IRQ0		
E11		P66	CS6#/DQM0	MTIOC7D			IRQ14		
E12		P65	CS5#/CKE				IRQ13		
E13		P67	CS7#/DQM1	MTIOC7C			IRQ15		
F1	XCIN								
F2	XCOUT								
F3	EXCIN	PJ3	EDACK1	MTIOC3C	CTS6#/RTS6#/ CTS0#/RTS0#/ SS6#/SS0#		IRQ11		
F4	VBATT								
F10		PA3	A3	MTIOC0D/ MTCLKD/ TIOC0D/ TCLKB/PO19	RXD5/SMISO5/ SSCL5		IRQ6-DS		
F11		PA4	A4	MTIC5U/ MTCLKA/ TIOCA1/ TMRI0/PO20	TXD5/SMOSI5/ SSDA5/SSLA0-B/ SSL00-B/TXD12/ SMOSI12/ SSDA12/TXD12/ SIOX12		IRQ5-DS		
F12		PA1	A1	MTIOC0B/ MTCLKC/ MTIOC7B/ TIOCB0/PO17	SCK5/SSLA2-B/ SSL02-B/SCK12	SDHI_CD	IRQ11		
F13		PA2	A2	MTIOC7A/ PO18	RXD5/SMISO5/ SSCL5/SSLA3-B/ SSL03-B/RXD12/ SMISO12/SSCL12/ RXDX12	SDHI_WP	IRQ10		
G1	XTAL	P37							
G2	RES#								
G3	MD/ FINED								
G4	BSCANP								
G10		PA5	A5	MTIOC6B/ TIOCB1/PO21	RSPCKA-B/ RSPCK0-B		IRQ5		
G11		PA6	A6	MTIC5V/ MTCLKB/ TIOCA2/ TMCI3/PO22/ POE10#	CTS5#/RTS5#/ SS5#/MOSIA-B/ MOSI0-B/CTS12#/ RTS12#/SS12#		IRQ14		
G12	VSS_USB								
G13					USB1_DP				
H1	EXTAL	P36							
H2	VCC								
H3	VSS								

表 1.5 機能別端子一覧(0.65mm ピッチ 145ピンTFLGA) (4 / 8)

ピン番号 145ピン TFLGA (0.65mm ピッチ)	電源 クロック システム 制御	I/Oポート	バス EXDMAC SDRAMC	タイマ (MTU, TPU, TMR, PPG, RTC, CMTW, POE, CAC)	通信 (SCI, RSCI, RSPI, RSPIA, RIIC, RIICHS, CAN, USB, SSIE, REMC)	通信 (QSPIX, SDHI)	割り込み	A/D	その他 (CTSU、 CLKOUT、 タンパ 検出)
H4	UPSEL	P35					NMI		
H10		PB0	A8	MTIC5W/ TIOCA3/PO24	RXD4/RXD6/ SMISO4/SMISO6/ SSCL4/SSCL6		IRQ12		
H11		PA7	A7	TIOCB2/PO23	MISOA-B/MISO0-B		IRQ7		
H12	VCC_USB								
H13					USB1_DM				
J1	TRST#	P34		MTIOC0A/ TMCI3/PO12/ POE10#	SCK6/SCK0		IRQ4		TS0
J2		P33	EDREQ1	MTIOC0D/ TIOC0D/ TMRI3/PO11/ POE4#/ POE11#	RXD6/RXD0/ SMISO6/SMISO0/ SSCL6/SSCL0/ CRX0		IRQ3-DS		TS1
J3		P32		MTIOC0C/ TIOCC0/ TMO3/PO10/ RTCOUT/ RTCIC2/ POE0#/ POE10#	TXD6/TXD0/ SMOSI6/SMOSI0/ SSDA6/SSDA0/ CTX0/ USB0_VBUSEN		IRQ2-DS		TAMPI2
J4	TDI	P30		MTIOC4B/ TMRI3/PO8/ RTCIC0/ POE8#	RXD1/SMISO1/ SSCL1/MISOB-A		IRQ0-DS		TAMPI0
J10		PB3	A11	MTIOC0A/ MTIOC4A/ TIOC0D3/ TCLKD/ TMO0/PO27/ POE11#	SCK4/SCK6/ PMC0-DS		IRQ3		
J11		PB4	A12	TIOCA4/PO28	CTS9#/RTS9#/ SS9#/SS11#/ CTS11#/RTS11#/ SS011#/CTS011#/ RTS011#/DE011		IRQ4		
J12		PB2	A10	TIOCC3/ TCLKC/PO26	CTS4#/RTS4#/ CTS6#/RTS6#/ SS4#/SS6#		IRQ2		
J13		PB1	A9	MTIOC0C/ MTIOC4C/ TIOCB3/ TMCI0/PO25	TXD4/TXD6/ SMOSI4/SMOSI6/ SSDA4/SSDA6		IRQ4-DS		
K1	TCK	P27	CS7#	MTIOC2B/ TMCI3/PO7	SCK1/RSPCKB-A		IRQ7		TS2
K2	TDO	P26	CS6#	MTIOC2A/ TMO1/PO6	TXD1/CTS3#/ RTS3#/SMOSI1/ SS3#/SSDA1/ MOSIB-A		IRQ6		TS3
K3	TMS	P31		MTIOC4D/ TMCI2/PO9/ RTCIC1	CTS1#/RTS1#/ SS1#/SSLB0-A		IRQ1-DS		TAMPI1

表 1.5 機能別端子一覧(0.65mm ピッチ 145ピン TFLGA) (5 / 8)

ピン番号 145ピン TFLGA (0.65mm ピッチ)	電源 クロック システム 制御	I/Oポート	バス EXDMAC SDRAMC	タイマ (MTU, TPU, TMR, PPG, RTC, CMTW, POE, CAC)	通信 (SCI, RSCI, RSPI, RSPIA, RIIC, RIICHS, CAN, USB, SSIE, REMC)	通信 (QSPIX, SDHI)	割り込み	A/D	その他 (CTSU、 CLKOUT、 タンパ 検出)
K4		P15		MTIOC0B/ MTCLKB/ TIOCB2/ TCLKB/ TMCI2/PO13	RXD1/SCK3/ SMISO1/SSCL1/ CRX1-DS		IRQ5		TS10
K5	TRDATA2	P54	ALE/ D1[A1/D1]/ EDACK0	MTIOC4B/ TMCI1	CTS2#/RTS2#/ SS2#/CTX1/ MOSIC-B		IRQ4		
K6		P53 (注1)	BCLK		SSIRXD0/ PMC0-DS		IRQ3		TS12
K7		P51	WR1#/BC1#/ WAIT#		SCK2/SSLB2-A		IRQ1		
K8	VCC								
K9	TRDATA0	P80	EDREQ0	MTIOC3B/ PO26	SCK10/RTS10#/ SCK10/RTS010#/ DE010/ USB1_EXICEN	SDHI_WP/ QIO2-A	IRQ8		
K10	TRDATA6	P76	CS6#	PO22	SMISO11/SSCL11/ RXD11/SMISO011/ SSCL011/RXD011	SDHI_CMD- A/ QSSL-A	IRQ14		
K11		PB7	A15	MTIOC3B/ TIOCB5/PO31	TXD9/SMOSI9/ SSDA9/SMOSI11/ SSDA11/TXD11/ SMOSI011/ SSDA011/TXD011		IRQ15		
K12		PB6	A14	MTIOC3D/ TIOCA5/PO30	RXD9/SMISO9/ SSCL9/SMISO11/ SSCL11/RXD11/ SMISO011/ SSCL011/RXD011		IRQ6		
K13		PB5	A13	MTIOC2A/ MTIOC1B/ TIOCB4/ TMRI1/PO29/ POE4#	SCK9/SCK11/ SCK011		IRQ13		
L1		P25	CS5#/ EDACK1	MTIOC4C/ MTCLKB/ TIOCA4/PO5	RXD3/SMISO3/ SSCL3	SDHI_CD	IRQ5	ADTRG0#	TS4/ CLKOUT
L2		P23	EDACK0	MTIOC3D/ MTCLKD/ TIOCD3/PO3	TXD3/CTS0#/ RTS0#/SMOSI3/ SS0#/SSDA3/ SSIBCK0	SDHI_D1-C	IRQ3		TS6
L3		P16		MTIOC3C/ MTIOC3D/ TIOCB1/ TCLKC/ TMO2/PO14/ RTCOUT	TXD1/RXD3/ SMOSI1/SMISO3/ SSDA1/SSCL3/ SCL2-DS/ USB0_VBUS/ USB0_VBUSEN/ USB0_OVRCURB		IRQ6	ADTRG0#	
L4		P24	CS4#/ EDREQ1	MTIOC4A/ MTCLKA/ TIOCB4/ TMRI1/PO4	SCK3/ USB0_VBUSEN	SDHI_WP	IRQ12		TS5

表 1.5 機能別端子一覧(0.65mm ピッチ 145ピンTFLGA) (6 / 8)

ピン番号 145ピン TFLGA (0.65mm ピッチ)	電源 クロック システム 制御	I/Oポート	バス EXDMAC SDRAMC	タイマ (MTU, TPU, TMR, PPG, RTC, CMTW, POE, CAC)	通信 (SCI, RSCI, RSPI, RSPIA, RIIC, RIICHS, CAN, USB, SSIE, REMC)	通信 (QSPIX, SDHI)	割り込み	A/D	その他 (CTS0、 CLKOUT、 タンパ 検出)
L5		P13		MTIOC0B/ TIOCA5/ TMO3/PO13	TXD2/SMOSI2/ SSDA2/ SDA0[FM+]/ SDAHS0[FM+/HS]		IRQ3	ADTRG1#	
L6		P56	EDACK1	MTIOC3C/ TIOCA1	SCK7/RSPCKC-B		IRQ6		
L7		P52	RD#		RXD2/SMISO2/ SSCL2/SSLB3-A		IRQ2		
L8	TRCLK	P83	EDACK1	MTIOC4C	SS10#/CTS10#/ SCK10/SS010#/ CTS010#/SCK010		IRQ3		
L9		PC5	D3[A3/D3]/ A21/CS2#/ WAIT#	MTIOC3B/ MTCLKD/ TMR12/PO29	SCK8/SCK10/ RSPCKA-A/ SSIBCK0/SCK010/ RSPCK0-A		IRQ5		TS14
L10		PC4	A20/CS3#	MTIOC3D/ MTCLKC/ TMC11/PO25/ POE0#	SCK5/CTS8#/ RTS8#/SS8#/ SS10#/CTS10#/ RTS10#/SSLA0-A/ AUDIO_CLK/ SS010#/CTS010#/ RTS010#/DE010/ SSL00-A	SDHI_D1-A/ QIO1-A	IRQ12		TSCAP
L11		PC2	A18	MTIOC4B/ TCLKA/PO21	RXD5/SMISO5/ SSCL5/SSLA3-A/ TXDB011/SSL03-A	SDHI_D3-A	IRQ10		
L12	TRDATA4	P73	CS3#	PO16	USB1_VBUS/ USB1_VBUSEN/ USB1_OVRCURB		IRQ8		
L13	VSS								
M1		P22	EDREQ0	MTIOC3B/ MTCLKC/ TIOCC3/ TMO0/PO2	SCK0/ USB0_OVRCURB/ AUDIO_CLK	SDHI_D0-C	IRQ15		TS7
M2		P17		MTIOC3A/ MTIOC3B/ MTIOC4B/ TIOCB0/ TCLKD/ TMO1/PO15/ POE8#	SCK1/TXD3/ SMOSI3/SSDA3/ SDA2-DS/ SSITXD0	SDHI_D3-C	IRQ7	ADTRG1#	
M3		P86		MTIOC4D/ TIOCA0	SMISO10/SSCL10/ RXD10/SMISO010/ SSCL010/RXD010		IRQ14		
M4		P12		MTIC5U/ TMC11	RXD2/SMISO2/ SSCL2/ SCL0[FM+]/ SCLHS0[FM+/HS]		IRQ2		
M5	VCC_USB								
M6	VSS_USB								
M7		P50	WR0#/WR#		TXD2/SMOSI2/ SSDA2/SSLB1-A		IRQ0		

表 1.5 機能別端子一覧(0.65mm ピッチ 145ピンTFLGA) (7 / 8)

ピン番号 145ピン TFLGA (0.65mm ピッチ)	電源 クロック システム 制御	I/Oポート	バス EXDMAC SDRAMC	タイマ (MTU, TPU, TMR, PPG, RTC, CMTW, POE, CAC)	通信 (SCI, RSCI, RSPI, RSPIA, RIIC, RIICHS, CAN, USB, SSIE, REMC)	通信 (QSPIX, SDHI)	割り込み	A/D	その他 (CTSU、 CLKOUT、 タンパ 検出)
M8		PC6	D2[A2/D2]/ A22/CS1#	MTIOC3C/ MTCLKA/ TMCI2/TIC0/ PO30	RXD8/SMISO8/ SSCL8/SMISO10/ SSCL10/RXD10/ MOSIA-A/ SSILRCK0/ SMISO010/ SSCL010/RXD010/ MOSI0-A		IRQ13		TS13
M9	TRDATA1	P81	EDACK0	MTIOC3D/ PO27	SMISO10/SSCL10/ RXD10/SMISO010/ SSCL010/RXD010/ USB1_OVRCURB	SDHI_CD/ QIO3-A	IRQ9		
M10	TRDATA7	P77	CS7#	PO23	SMOSI11/SSDA11/ TXD11/SMOSI011/ SSDA011/TXD011/ USB1_ID	SDHI_CLK- A/ QSPCLK-A	IRQ7		
M11		PC0	A16	MTIOC3C/ TCLKC/PO17	CTS5#/RTS5#/ SS5#/SSLA1-A/ RXD011/ SMISO011/ SSCL011/SSL01-A		IRQ14		TS16
M12		PC1	A17	MTIOC3A/ TCLKD/PO18	SCK5/SSLA2-A/ TXD011/ SMOSI011/ SSDA011/ TXDA011/SSL02-A		IRQ12		TS15
M13	VCC								
N1		P21		MTIOC1B/ MTIOC4A/ TIOCA3/ TMCI0/PO1	RXD0/SMISO0/ SSCL0/SCL1/ USB0_EXICEN/ SSILRCK0	SDHI_CLK-C	IRQ9		TS8
N2		P20		MTIOC1A/ TIOCB3/ TMRI0/PO0	TXD0/SMOSI0/ SSDA0/SDA1/ USB0_ID/ SSIRXD0	SDHI_CMD- C	IRQ8		TS9
N3		P87		MTIOC4C/ TIOCA2	SMOSI10/ SSDA10/TXD10/ SMOSI010/ SSDA010/TXD010	SDHI_D2-C	IRQ15		
N4		P14		MTIOC3A/ MTCLKA/ TIOCB5/ TCLKA/ TMRI2/PO15	CTS1#/RTS1#/ SS1#/CTX1/ USB0_OVRCURA		IRQ4		TS11
N5		PH2		TMRI0	USB0_DM		IRQ1		
N6		PH1		TMO0	USB0_DP		IRQ0		
N7	TRDATA3	P55	D0[A0/D0]/ WAIT#/ EDREQ0	MTIOC4D/ TMO3	TXD7/SMOSI7/ SSDA7/CRX1/ MISOC-B		IRQ10		
N8	VSS								

表 1.5 機能別端子一覧(0.65mm ピッチ 145ピン TFLGA) (8 / 8)

ピン番号 145ピン TFLGA (0.65mm ピッチ)	電源 クロック システム 制御	I/Oポート	バス EXDMAC SDRAMC	タイマ (MTU, TPU, TMR, PPG, RTC, CMTW, POE, CAC)	通信 (SCI, RSCI, RSPI, RSPIA, RIIC, RIICHS, CAN, USB, SSIE, REMC)	通信 (QSPIX, SDHI)	割り込み	A/D	その他 (CTSU、 CLKOUT、 タンパ 検出)
N9	UB	PC7	A23/CS0#	MTIOC3A/ MTCLKB/ TMO2/TOC0/ PO31/ CACREF	TXD8/SMOSI8/ SSDA8/SMOSI10/ SSDA10/TXD10/ MISOA-A/ SSITXD0/ SMOSI010/ SSDA010/TXD010/ MISO0-A		IRQ14		
N10	TRSYNC	P82	EDREQ1	MTIOC4A/ PO28	SMOSI10/ SSDA10/TXD10/ SMOSI010/ SSDA010/TXD010/ USB1_VBUSEN		IRQ2		
N11		PC3	A19	MTIOC4D/ TCLKB/PO24	TXD5/SMOSI5/ SSDA5/PMC0-DS	SDHI_D0-A/ QIO0-A	IRQ11		
N12	TRSYNC1	P75	CS5#	PO20	SCK11/RTS11#/ SCK011/RTS011#/ DE011/ USB1_OVRCURA	SDHI_D2-A	IRQ13		
N13	TRDATA5	P74	A20/CS4#	PO19	SS11#/CTS11#/ SS011#/CTS011#/ USB1_VBUSEN		IRQ12		

注1. 外部バス有効時、BCLK端子と兼用しているP53は、I/Oポートとして使用できません。

1.6.2 145ピン TFLGA (0.50mm ピッチ)

表 1.6 機能別端子一覧(0.50mmピッチ145ピンTFLGA) (1 / 8)

ピン番号 145ピン TFLGA (0.50mm ピッチ)	電源 クロック システム 制御	I/Oポート	バス EXDMAC SDRAMC	タイマ (MTU, TPU, TMR, PPG, RTC, CMTW, POE, CAC)	通信 (SCI, RSCI, RSPI, RSPIA, RIIC, RIICHS, CAN, USB, SSIE, REMC)	通信 (QSPIX, SDHI)	割り込み	A/D	その他 (CTSU、 CLKOUT、 タンパ 検出)
A1	AVSS0								
A2		P07					IRQ15	ADTRG0#	
A3		P40					IRQ8-DS	AN000	
A4		P42					IRQ10-DS	AN002	
A5		P45					IRQ13-DS	AN005	
A6		P90	A16		TXD7/SMOSI7/ SSDA7		IRQ0	AN108	
A7		P92	A18	POE4#	RXD7/SMISO7/ SSCL7		IRQ10		
A8		PD2	D2[A2/D2]	MTIOC4D/ TIC2	CRX0/MISOC-A	SDHI_D2-B/ QIO2-B	IRQ2	AN105	
A9		PD6	D6[A6/D6]	MTIC5V/ MTIOC8A/ POE4#	SSLC2-A	SDHI_D0-B/ QIO0-B	IRQ6	AN101	
A10	VSS								
A11		P62	CS2#/RAS#/ D1[A1/D1]				IRQ2		
A12		PE1	D9[A9/D9]/ D1[A1/D1]	MTIOC4C/ MTIOC3B/ PO18	TXD12/SMOSI12/ SSDA12/TXDX12/ SIOX12/SSLB2-B		IRQ9	ANEX1	
A13		PE3	D11[A11/ D11]/ D3[A3/D3]	MTIOC4B/ PO26/POE8#/ TOC3	CTS12#/RTS12#/ SS12#		IRQ11		
B1	AVCC1								
B2	AVCC0								
B3		P05					IRQ13		
B4	VREFL0								
B5		P43					IRQ11-DS	AN003	
B6		P47					IRQ15-DS	AN007	
B7		P91	A17		SCK7		IRQ9		
B8		PD0	D0[A0/D0]	POE4#			IRQ0	AN107	
B9		PD4	D4[A4/D4]	MTIOC8B/ POE11#	SSLC0-A	SDHI_CMD- B/ QSSL-B	IRQ4	AN103	
B10	VCC								
B11		P61	CS1#/ SDCS#/ D0[A0/D0]				IRQ1		
B12		PE2	D10[A10/ D10]/ D2[A2/D2]	MTIOC4A/ PO23/TIC3	RXD12/SMISO12/ SSCL12/RXDX12/ SSLB3-B		IRQ7-DS		
B13		PE4	D12[A12/ D12]/ D4[A4/D4]	MTIOC4D/ MTIOC1A/ PO28	SSLB0-B		IRQ12		
C1	AVSS1								

表 1.6 機能別端子一覧(0.50mm ピッチ 145ピンTFLGA) (2 / 8)

ピン番号 145ピン TFLGA (0.50mm ピッチ)	電源 クロック システム 制御	I/Oポート	バス EXDMAC SDRAMC	タイマ (MTU, TPU, TMR, PPG, RTC, CMTW, POE, CAC)	通信 (SCI, RSCI, RSPI, RSPIA, RIIC, RIICHS, CAN, USB, SSIE, REMC)	通信 (QSPIX, SDHI)	割り込み	A/D	その他 (CTSU、 CLKOUT、 タンパ 検出)
C2		P02		TMCI1	SCK6		IRQ10	AN109	
C3	VREFH0								
C4		P41					IRQ9-DS	AN001	
C5		P46					IRQ14-DS	AN006	
C6	VSS								
C7		PD1	D1[A1/D1]	MTIOC4B/ POE0#	CTX0/MOSIC-A		IRQ1	AN106	
C8		PD3	D3[A3/D3]	MTIOC8D/ POE8#/TOC2	RSPCKC-A	SDHI_D3-B/ QIO3-B	IRQ3	AN104	
C9		PD7	D7[A7/D7]	MTIC5U/ POE0#	SSLC3-A	SDHI_D1-B/ QIO1-B	IRQ7	AN100	
C10		P63	CS3#/CAS#/ D2[A2/D2]				IRQ3		
C11		PE0	D8[A8/D8]/ D0[A0/D0]	MTIOC3D	SCK12/SSLB1-B		IRQ8	ANEX0	
C12		P70	SDCLK				IRQ0		
C13	VSS								
D1		P00		TMRI0	TXD6/SMOSI6/ SSDA6		IRQ8	AN111	
D2		PF5					IRQ4		
D3		P03					IRQ11		
D4		P01		TMCI0	RXD6/SMISO6/ SSCL6		IRQ9	AN110	
D5	VCC								
D6		P93	A19	POE0#	CTS7#/RTS7#/ SS7#		IRQ11		
D7		PD5	D5[A5/D5]	MTIC5W/ MTIOC8C/ POE10#	SSLC1-A	SDHI_CLK- B/ QSPCLK-B	IRQ5	AN102	
D8		P60	CS0#				IRQ0		
D9		P64	CS4#/WE#/ D3[A3/D3]				IRQ4		
D10		PE7	D15[A15/ D15]/ D7[A7/D7]	MTIOC6A/ TOC1	MISOB-B	SDHI_WP/ SDHI_D1-B/ QIO1-B	IRQ7		
D11	VCC								
D12		PE5	D13[A13/ D13]/ D5[A5/D5]	MTIOC4C/ MTIOC2B	RSPCKB-B		IRQ5		
D13		PE6	D14[A14/ D14]/ D6[A6/D6]	MTIOC6C/ TIC1	MOSIB-B	SDHI_CD/ SDHI_D0-B/ QIO0-B	IRQ6		
E1	VSS								
E2	VCL								
E3		PJ5		POE8#	CTS2#/RTS2#/ SS2#		IRQ13		
E4	EMLE								
E5		P44					IRQ12-DS	AN004	

表 1.6 機能別端子一覧(0.50mmピッチ 145ピンTFLGA) (3 / 8)

ピン番号 145ピン TFLGA (0.50mm ピッチ)	電源 クロック システム 制御	I/Oポート	バス EXDMAC SDRAMC	タイマ (MTU, TPU, TMR, PPG, RTC, CMTW, POE, CAC)	通信 (SCI, RSCI, RSPI, RSPIA, RIIC, RIICHS, CAN, USB, SSIE, REMC)	通信 (QSPIX, SDHI)	割り込み	A/D	その他 (CTSU、 CLKOUT、 タンパ 検出)
E10		PA0	A0/BC0#	MTIOC4A/ MTIOC6D/ TIOCA0/ CACREF/ PO16	SSLA1-B/SSL01-B		IRQ0		
E11		P66	CS6#/DQM0	MTIOC7D			IRQ14		
E12		P65	CS5#/CKE				IRQ13		
E13		P67	CS7#/DQM1	MTIOC7C			IRQ15		
F1	XCIN								
F2	XCOUT								
F3	EXCIN	PJ3	EDACK1	MTIOC3C	CTS6#/RTS6#/ CTS0#/RTS0#/ SS6#/SS0#		IRQ11		
F4	VBATT								
F10		PA3	A3	MTIOC0D/ MTCLKD/ TIOC0D/ TCLKB/PO19	RXD5/SMISO5/ SSCL5		IRQ6-DS		
F11	VSS								
F12		PA1	A1	MTIOC0B/ MTCLKC/ MTIOC7B/ TIOCB0/PO17	SCK5/SSLA2-B/ SSL02-B/SCK12	SDHI_CD	IRQ11		
F13		PA2	A2	MTIOC7A/ PO18	RXD5/SMISO5/ SSCL5/SSLA3-B/ SSL03-B/RXD12/ SMISO12/SSCL12/ RXDX12	SDHI_WP	IRQ10		
G1	XTAL	P37							
G2	RES#								
G3	MD/ FINED								
G4	BSCANP								
G10		PA5	A5	MTIOC6B/ TIOCB1/PO21	RSPCKA-B/ RSPCK0-B		IRQ5		
G11		PA6	A6	MTIC5V/ MTCLKB/ TIOCA2/ TMCI3/PO22/ POE10#	CTS5#/RTS5#/ SS5#/MOSIA-B/ MOSI0-B/CTS12#/ RTS12#/SS12#		IRQ14		
G12	VCC								
G13		PA4	A4	MTIC5U/ MTCLKA/ TIOCA1/ TMRI0/PO20	TXD5/SMOSI5/ SSDA5/SSLA0-B/ SSL00-B/TXD12/ SMOSI12/ SSDA12/TXDX12/ SIOX12		IRQ5-DS		
H1	EXTAL	P36							
H2	VCC								
H3	VSS								
H4	UPSEL	P35					NMI		

表 1.6 機能別端子一覧(0.50mm ピッチ 145ピン TFLGA) (4 / 8)

ピン番号 145ピン TFLGA (0.50mm ピッチ)	電源 クロック システム 制御	I/Oポート	バス EXDMAC SDRAMC	タイマ (MTU, TPU, TMR, PPG, RTC, CMTW, POE, CAC)	通信 (SCI, RSCI, RSPI, RSPIA, RIIC, RIICHS, CAN, USB, SSIE, REMC)	通信 (QSPIX, SDHI)	割り込み	A/D	その他 (CTS0、 CLKOUT、 タンパ 検出)
H10		P72	A19/CS2#				IRQ10		
H11		P71	A18/CS1#				IRQ1		
H12		PB0	A8	MTIC5W/ TIOCA3/PO24	RXD4/RXD6/ SMISO4/SMISO6/ SSCL4/SSCL6		IRQ12		
H13		PA7	A7	TIOCB2/PO23	MISOA-B/MISO0-B		IRQ7		
J1	TRST#	P34		MTIOC0A/ TMCI3/PO12/ POE10#	SCK6/SCK0		IRQ4		TS0
J2		P33	EDREQ1	MTIOC0D/ TIOCDO/ TMRI3/PO11/ POE4#/ POE11#	RXD6/RXD0/ SMISO6/SMISO0/ SSCL6/SSCL0/ CRX0		IRQ3-DS		TS1
J3		P32		MTIOC0C/ TIOCC0/ TMO3/PO10/ RTCOUT/ RTCIC2/ POE0#/ POE10#	TXD6/TXD0/ SMOSI6/SMOSI0/ SSDA6/SSDA0/ CTX0/ USB0_VBUSEN		IRQ2-DS		TAMPI2
J4	TDI	P30		MTIOC4B/ TMRI3/PO8/ RTCIC0/ POE8#	RXD1/SMISO1/ SSCL1/MISOB-A		IRQ0-DS		TAMPI0
J10		PB3	A11	MTIOC0A/ MTIOC4A/ TIOC3/ TCLKD/ TMO0/PO27/ POE11#	SCK4/SCK6/ PMC0-DS		IRQ3		
J11		PB4	A12	TIOCA4/PO28	CTS9#/RTS9#/ SS9#/SS11#/ CTS11#/RTS11#/ SS011#/CTS011#/ RTS011#/DE011		IRQ4		
J12		PB2	A10	TIOCC3/ TCLKC/PO26	CTS4#/RTS4#/ CTS6#/RTS6#/ SS4#/SS6#		IRQ2		
J13		PB1	A9	MTIOC0C/ MTIOC4C/ TIOCB3/ TMCI0/PO25	TXD4/TXD6/ SMOSI4/SMOSI6/ SSDA4/SSDA6		IRQ4-DS		
K1	TCK	P27	CS7#	MTIOC2B/ TMCI3/PO7	SCK1/RSPCKB-A		IRQ7		TS2
K2	TDO	P26	CS6#	MTIOC2A/ TMO1/PO6	TXD1/CTS3#/ RTS3#/SMOSI1/ SS3#/SSDA1/ MOSIB-A		IRQ6		TS3
K3	TMS	P31		MTIOC4D/ TMCI2/PO9/ RTCIC1	CTS1#/RTS1#/ SS1#/SSLB0-A		IRQ1-DS		TAMPI1

表 1.6 機能別端子一覧(0.50mm ピッチ 145ピン TFLGA) (5 / 8)

ピン番号 145ピン TFLGA (0.50mm ピッチ)	電源 クロック システム 制御	I/Oポート	バス EXDMAC SDRAMC	タイマ (MTU, TPU, TMR, PPG, RTC, CMTW, POE, CAC)	通信 (SCI, RSCI, RSPI, RSPIA, RIIC, RIICHS, CAN, USB, SSIE, REMC)	通信 (QSPIX, SDHI)	割り込み	A/D	その他 (CTSU、 CLKOUT、 タンパ 検出)
K4		P15		MTIOC0B/ MTCLKB/ TIOCB2/ TCLKB/ TMCI2/PO13	RXD1/SCK3/ SMISO1/SSCL1/ CRX1-DS		IRQ5		TS10
K5	TRDATA2	P54	ALE/ D1[A1/D1]/ EDACK0	MTIOC4B/ TMCI1	CTS2#/RTS2#/ SS2#/CTX1/ MOSIC-B		IRQ4		
K6		P53 (注1)	BCLK		SSIRXD0/ PMC0-DS		IRQ3		TS12
K7		P51	WR1#/BC1#/ WAIT#		SCK2/SSLB2-A		IRQ1		
K8	VCC								
K9	TRDATA0	P80	EDREQ0	MTIOC3B/ PO26	SCK10/RTS10#/ SCK10/RTS010#/ DE010	SDHI_WP/ QIO2-A	IRQ8		
K10	TRDATA6	P76	CS6#	PO22	SMISO11/SSCL11/ RXD11/SMISO011/ SSCL011/RXD011	SDHI_CMD- A/ QSSL-A	IRQ14		
K11		PB7	A15	MTIOC3B/ TIOCB5/PO31	TXD9/SMOSI9/ SSDA9/SMOSI11/ SSDA11/TXD11/ SMOSI011/ SSDA011/TXD011		IRQ15		
K12		PB6	A14	MTIOC3D/ TIOCA5/PO30	RXD9/SMISO9/ SSCL9/SMISO11/ SSCL11/RXD11/ SMISO011/ SSCL011/RXD011		IRQ6		
K13		PB5	A13	MTIOC2A/ MTIOC1B/ TIOCB4/ TMRI1/PO29/ POE4#	SCK9/SCK11/ SCK011		IRQ13		
L1		P25	CS5#/ EDACK1	MTIOC4C/ MTCLKB/ TIOCA4/PO5	RXD3/SMISO3/ SSCL3	SDHI_CD	IRQ5	ADTRG0#	TS4/ CLKOUT
L2		P23	EDACK0	MTIOC3D/ MTCLKD/ TIOCD3/PO3	TXD3/CTS0#/ RTS0#/SMOSI3/ SS0#/SSDA3/ SSIBCK0	SDHI_D1-C	IRQ3		TS6
L3		P16		MTIOC3C/ MTIOC3D/ TIOCB1/ TCLKC/ TMO2/PO14/ RTCOUT	TXD1/RXD3/ SMOSI1/SMISO3/ SSDA1/SSCL3/ SCL2-DS/ USB0_VBUS/ USB0_VBUSEN/ USB0_OVRCURB		IRQ6	ADTRG0#	
L4		P24	CS4#/ EDREQ1	MTIOC4A/ MTCLKA/ TIOCB4/ TMRI1/PO4	SCK3/ USB0_VBUSEN	SDHI_WP	IRQ12		TS5
L5		P13		MTIOC0B/ TIOCA5/ TMO3/PO13	TXD2/SMOSI2/ SSDA2/ SDA0[FM+]/ SDAHS0[FM+/HS]		IRQ3	ADTRG1#	

表 1.6 機能別端子一覧(0.50mm ピッチ 145 ピン TFLGA) (6 / 8)

ピン番号 145ピン TFLGA (0.50mm ピッチ)	電源 クロック システム 制御	I/Oポート	バス EXDMAC SDRAMC	タイマ (MTU, TPU, TMR, PPG, RTC, CMTW, POE, CAC)	通信 (SCI, RSCI, RSPI, RSPIA, RIIC, RIICHS, CAN, USB, SSIE, REMC)	通信 (QSPIX, SDHI)	割り込み	A/D	その他 (CTSU、 CLKOUT、 タンパ 検出)
L6		P56	EDACK1	MTIOC3C/ TIOCA1	SCK7/RSPCKC-B		IRQ6		
L7		P52	RD#		RXD2/SMISO2/ SSCL2/SSLB3-A		IRQ2		
L8	TRCLK	P83	EDACK1	MTIOC4C	SS10#/CTS10#/ SCK10/SS010#/ CTS010#/SCK010		IRQ3		
L9		PC5	D3[A3/D3]/ A21/CS2#/ WAIT#	MTIOC3B/ MTCLKD/ TMRI2/PO29	SCK8/SCK10/ RSPCKA-A/ SSIBCK0/SCK010/ RSPCK0-A		IRQ5		TS14
L10		PC4	A20/CS3#	MTIOC3D/ MTCLKC/ TMCI1/PO25/ POE0#	SCK5/CTS8#/ RTS8#/SS8#/ SS10#/CTS10#/ RTS10#/SSLA0-A/ AUDIO_CLK/ SS010#/CTS010#/ RTS010#/DE010/ SSL00-A	SDHI_D1-A/ QIO1-A	IRQ12		TSCAP
L11		PC2	A18	MTIOC4B/ TCLKA/PO21	RXD5/SMISO5/ SSCL5/SSLA3-A/ TXDB011/SSL03-A	SDHI_D3-A	IRQ10		
L12	TRDATA4	P73	CS3#	PO16			IRQ8		
L13	VSS								
M1		P22	EDREQ0	MTIOC3B/ MTCLKC/ TIOCC3/ TMO0/PO2	SCK0/ USB0_OVRCURB/ AUDIO_CLK	SDHI_D0-C	IRQ15		TS7
M2		P17		MTIOC3A/ MTIOC3B/ MTIOC4B/ TIOCB0/ TCLKD/ TMO1/PO15/ POE8#	SCK1/TXD3/ SMOSI3/SSDA3/ SDA2-DS/ SSITXD0	SDHI_D3-C	IRQ7	ADTRG1#	
M3		P86		MTIOC4D/ TIOCA0	SMISO10/SSCL10/ RXD10/SMISO010/ SSCL010/RXD010		IRQ14		
M4		P12		MTIC5U/ TMCI1	RXD2/SMISO2/ SSCL2/ SCL0[FM+]/ SCLHS0[FM+/HS]		IRQ2		
M5	VCC_USB								
M6	VSS_USB								
M7		P50	WR0#/WR#		TXD2/SMOSI2/ SSDA2/SSLB1-A		IRQ0		
M8		PC6	D2[A2/D2]/ A22/CS1#	MTIOC3C/ MTCLKA/ TMCI2/TIC0/ PO30	RXD8/SMISO8/ SSCL8/SMISO10/ SSCL10/RXD10/ MOSIA-A/ SSILRCK0/ SMISO010/ SSCL010/RXD010/ MOSIO-A		IRQ13		TS13

表 1.6 機能別端子一覧(0.50mmピッチ145ピンTFLGA)(7/8)

ピン番号 145ピン TFLGA (0.50mm ピッチ)	電源 クロック システム 制御	I/Oポート	バス EXDMAC SDRAMC	タイマ (MTU, TPU, TMR, PPG, RTC, CMTW, POE, CAC)	通信 (SCI, RSCI, RSPI, RSPIA, RIIC, RIICHS, CAN, USB, SSIE, REMC)	通信 (QSPIX, SDHI)	割り込み	A/D	その他 (CTSUI、 CLKOUT、 タンパ 検出)
M9	TRDATA1	P81	EDACK0	MTIOC3D/ PO27	SMISO10/SSCL10/ RXD10/SMISO010/ SSCL010/RXD010	SDHI_CD/ QIO3-A	IRQ9		
M10	TRDATA7	P77	CS7#	PO23	SMOSI11/SSDA11/ TXD11/SMOSI011/ SSDA011/TXD011	SDHI_CLK- A/ QSPCLK-A	IRQ7		
M11		PC0	A16	MTIOC3C/ TCLKC/PO17	CTS5#/RTS5#/ SS5#/SSLA1-A/ RXD011/ SMISO011/ SSCL011/SSL01-A		IRQ14		TS16
M12		PC1	A17	MTIOC3A/ TCLKD/PO18	SCK5/SSLA2-A/ TXD011/ SMOSI011/ SSDA011/ TXDA011/SSL02-A		IRQ12		TS15
M13	VCC								
N1		P21		MTIOC1B/ MTIOC4A/ TIOCA3/ TMCI0/PO1	RXD0/SMISO0/ SSCL0/SCL1/ USB0_EXICEN/ SSILRCK0	SDHI_CLK-C	IRQ9		TS8
N2		P20		MTIOC1A/ TIOCB3/ TMRI0/PO0	TXD0/SMOSI0/ SSDA0/SDA1/ USB0_ID/ SSIRXD0	SDHI_CMD- C	IRQ8		TS9
N3		P87		MTIOC4C/ TIOCA2	SMOSI10/ SSDA10/TXD10/ SMOSI010/ SSDA010/TXD010	SDHI_D2-C	IRQ15		
N4		P14		MTIOC3A/ MTCLKA/ TIOCB5/ TCLKA/ TMRI2/PO15	CTS1#/RTS1#/ SS1#/CTX1/ USB0_OVRCURA		IRQ4		TS11
N5		PH2		TMRI0	USB0_DM		IRQ1		
N6		PH1		TMO0	USB0_DP		IRQ0		
N7	TRDATA3	P55	D0[A0/D0]/ WAIT#/ EDREQ0	MTIOC4D/ TMO3	TXD7/SMOSI7/ SSDA7/CRX1/ MISOC-B		IRQ10		
N8	VSS								
N9	UB	PC7	A23/CS0#	MTIOC3A/ MTCLKB/ TMO2/TOC0/ PO31/ CACREF	TXD8/SMOSI8/ SSDA8/SMOSI10/ SSDA10/TXD10/ MISOA-A/ SSITXD0/ SMOSI010/ SSDA010/TXD010/ MISO0-A		IRQ14		
N10	TRSYNC	P82	EDREQ1	MTIOC4A/ PO28	SMOSI10/ SSDA10/TXD10/ SMOSI010/ SSDA010/TXD010		IRQ2		
N11		PC3	A19	MTIOC4D/ TCLKB/PO24	TXD5/SMOSI5/ SSDA5/PMC0-DS	SDHI_D0-A/ QIO0-A	IRQ11		

表 1.6 機能別端子一覧(0.50mm ピッチ 145 ピン TFLGA) (8 / 8)

ピン番号 145ピン TFLGA (0.50mm ピッチ)	電源 クロック システム 制御	I/Oポート	バス EXDMAC SDRAMC	タイマ (MTU, TPU, TMR, PPG, RTC, CMTW, POE, CAC)	通信 (SCI, RSCI, RSPI, RSPIA, RIIC, RIICHS, CAN, USB, SSIE, REMC)	通信 (QSPIX, SDHI)	割り込み	A/D	その他 (CTSU、 CLKOUT、 タンパ 検出)
N12	TRSYNC1	P75	CS5#	PO20	SCK11/RTS11#/ SCK011/RTS011#/ DE011	SDHI_D2-A	IRQ13		
N13	TRDATA5	P74	A20/CS4#	PO19	SS11#/CTS11#/ SS011#/CTS011#		IRQ12		

注1. 外部バス有効時、BCLK端子と兼用しているP53は、I/Oポートとして使用できません。

1.6.3 144ピン LQFP

表 1.7 機能別端子一覧(144ピンLQFP) (1 / 8)

ピン番号 144ピン LQFP	電源 クロック システム 制御	I/Oポート	バス EXDMAC SDRAMC	タイマ (MTU, TPU, TMR, PPG, RTC, CMTW, POE, CAC)	通信 (SCI, RSCI, RSPI, RSPIA, RIIC, RIICHS, CAN, USB, SSIE, REMC)	通信 (QSPIX, SDHI)	割り込み	A/D	その他 (CTSU、 CLKOUT、 タンパ 検出)
1	AVSS0								
2		P05					IRQ13		
3	AVCC1								
4		P03					IRQ11		
5	AVSS1								
6		P02		TMCI1	SCK6		IRQ10	AN109	
7		P01		TMCI0	RXD6/SMISO6/ SSCL6		IRQ9	AN110	
8		P00		TMRI0	TXD6/SMOSI6/ SSDA6		IRQ8	AN111	
9		PF5					IRQ4		
10	EMLE								
11		PJ5		POE8#	CTS2#/RTS2#/ SS2#		IRQ13		
12	VSS								
13	EXCIN	PJ3	EDACK1	MTIOC3C	CTS6#/RTS6#/ CTS0#/RTS0#/ SS6#/SS0#		IRQ11		
14	VCL								
15	VBATT								
16	MD/ FINED								
17	XCIN								
18	XCOUT								
19	RES#								
20	XTAL	P37							
21	VSS								
22	EXTAL	P36							
23	VCC								
24	UPSEL	P35					NMI		
25	TRST#	P34		MTIOC0A/ TMCI3/PO12/ POE10#	SCK6/SCK0		IRQ4		TS0
26		P33	EDREQ1	MTIOC0D/ TIOC0D/ TMRI3/PO11/ POE4#/ POE11#	RXD6/RXD0/ SMISO6/SMISO0/ SSCL6/SSCL0/ CRX0		IRQ3-DS		TS1
27		P32		MTIOC0C/ TIOC0C/ TMO3/PO10/ RTCOUT/ RTCIC2/ POE0#/ POE10#	TXD6/TXD0/ SMOSI6/SMOSI0/ SSDA6/SSDA0/ CTX0/ USB0_VBUSEN		IRQ2-DS		TAMPI2

表 1.7 機能別端子一覧(144ピンLFQFP) (2 / 8)

ピン番号 144ピン LFQFP	電源 クロック システム 制御	I/Oポート	バス EXDMAC SDRAMC	タイマ (MTU, TPU, TMR, PPG, RTC, CMTW, POE, CAC)	通信 (SCI, RSCI, RSPI, RSPIA, RIIC, RIICHS, CAN, USB, SSIE, REMC)	通信 (QSPIX, SDHI)	割り込み	A/D	その他 (CTSU、 CLKOUT、 タンパ 検出)
28	TMS	P31		MTIOC4D/ TMCI2/PO9/ RTCIC1	CTS1#/RTS1#/ SS1#/SSLB0-A		IRQ1-DS		TAMP11
29	TDI	P30		MTIOC4B/ TMRI3/PO8/ RTCIC0/ POE8#	RXD1/SMISO1/ SSCL1/MISOB-A		IRQ0-DS		TAMP10
30	TCK	P27	CS7#	MTIOC2B/ TMCI3/PO7	SCK1/RSPCKB-A		IRQ7		TS2
31	TDO	P26	CS6#	MTIOC2A/ TMO1/PO6	TXD1/CTS3#/ RTS3#/SMOSI1/ SS3#/SSDA1/ MOSIB-A		IRQ6		TS3
32		P25	CS5#/ EDACK1	MTIOC4C/ MTCLKB/ TIOCA4/PO5	RXD3/SMISO3/ SSCL3	SDHI_CD	IRQ5	ADTRG0#	TS4/ CLKOUT
33		P24	CS4#/ EDREQ1	MTIOC4A/ MTCLKA/ TIOCB4/ TMRI1/PO4	SCK3/ USB0_VBUSEN	SDHI_WP	IRQ12		TS5
34		P23	EDACK0	MTIOC3D/ MTCLKD/ TIOCD3/PO3	TXD3/CTS0#/ RTS0#/SMOSI3/ SS0#/SSDA3/ SSIBCK0	SDHI_D1-C	IRQ3		TS6
35		P22	EDREQ0	MTIOC3B/ MTCLKC/ TIOCC3/ TMO0/PO2	SCK0/ USB0_OVRCURB/ AUDIO_CLK	SDHI_D0-C	IRQ15		TS7
36		P21		MTIOC1B/ MTIOC4A/ TIOCA3/ TMCI0/PO1	RXD0/SMISO0/ SSCL0/SCL1/ USB0_EXICEN/ SSILRCK0	SDHI_CLK-C	IRQ9		TS8
37		P20		MTIOC1A/ TIOCB3/ TMRI0/PO0	TXD0/SMOSI0/ SSDA0/SDA1/ USB0_ID/ SSIRXD0	SDHI_CMD- C	IRQ8		TS9
38		P17		MTIOC3A/ MTIOC3B/ MTIOC4B/ TIOCB0/ TCLKD/ TMO1/PO15/ POE8#	SCK1/TXD3/ SMOSI3/SSDA3/ SDA2-DS/ SSITXD0	SDHI_D3-C	IRQ7	ADTRG1#	
39		P87		MTIOC4C/ TIOCA2	SMOSI10/ SSDA10/TXD10/ SMOSI010/ SSDA010/TXD010	SDHI_D2-C	IRQ15		
40		P16		MTIOC3C/ MTIOC3D/ TIOCB1/ TCLKC/ TMO2/PO14/ RTCOUT	TXD1/RXD3/ SMOSI1/SMISO3/ SSDA1/SSCL3/ SCL2-DS/ USB0_VBUS/ USB0_VBUSEN/ USB0_OVRCURB		IRQ6	ADTRG0#	

表 1.7 機能別端子一覧(144ピンLQFP) (3 / 8)

ピン番号 144ピン LQFP	電源 クロック システム 制御	I/Oポート	バス EXDMAC SDRAMC	タイマ (MTU, TPU, TMR, PPG, RTC, CMTW, POE, CAC)	通信 (SCI, RSCI, RSPI, RSPIA, RIIC, RIICHS, CAN, USB, SSIE, REMC)	通信 (QSPIX, SDHI)	割り込み	A/D	その他 (CTS0、 CLKOUT、 タンパ 検出)
41		P86		MTIOC4D/ TIOCA0	SMISO10/SSCL10/ RXD10/SMISO010/ SSCL010/RXD010		IRQ14		
42		P15		MTIOC0B/ MTCLKB/ TIOCB2/ TCLKB/ TMC12/PO13	RXD1/SCK3/ SMISO1/SSCL1/ CRX1-DS		IRQ5		TS10
43		P14		MTIOC3A/ MTCLKA/ TIOCB5/ TCLKA/ TMR12/PO15	CTS1#/RTS1#/ SS1#/CTX1/ USB0_OVRCURA		IRQ4		TS11
44		P13		MTIOC0B/ TIOCA5/ TMO3/PO13	TXD2/SMOSI2/ SSDA2/ SDA0[FM+]/ SDAHS0[FM+/HS]		IRQ3	ADTRG1#	
45		P12		MTIC5U/ TMC11	RXD2/SMISO2/ SSCL2/ SCL0[FM+]/ SCLHS0[FM+/HS]		IRQ2		
46	VCC_USB								
47		PH2		TMR10	USB0_DM		IRQ1		
48		PH1		TMO0	USB0_DP		IRQ0		
49	VSS_USB								
50		P56	EDACK1	MTIOC3C/ TIOCA1	SCK7/RSPCKC-B		IRQ6		
51	TRDATA3	P55	D0[A0/D0]/ WAIT#/ EDREQ0	MTIOC4D/ TMO3	TXD7/SMOSI7/ SSDA7/CRX1/ MISOC-B		IRQ10		
52	TRDATA2	P54	ALE/ D1[A1/D1]/ EDACK0	MTIOC4B/ TMC11	CTS2#/RTS2#/ SS2#/CTX1/ MOSIC-B		IRQ4		
53		P53 (注1)	BCLK		SSIRXD0/ PMC0-DS		IRQ3		TS12
54		P52	RD#		RXD2/SMISO2/ SSCL2/SSLB3-A		IRQ2		
55		P51	WR1#/BC1#/ WAIT#		SCK2/SSLB2-A		IRQ1		
56		P50	WR0#/WR#		TXD2/SMOSI2/ SSDA2/SSLB1-A		IRQ0		
57	VSS								
58	TRCLK	P83	EDACK1	MTIOC4C	SS10#/CTS10#/ SCK10/SS010#/ CTS010#/SCK010		IRQ3		
59	VCC								

表 1.7 機能別端子一覧(144ピンLFQFP) (4 / 8)

ピン番号 144ピン LFQFP	電源 クロック システム 制御	I/Oポート	バス EXDMAC SDRAMC	タイマ (MTU, TPU, TMR, PPG, RTC, CMTW, POE, CAC)	通信 (SCI, RSCI, RSPI, RSPIA, RIIC, RIICHS, CAN, USB, SSIE, REMC)	通信 (QSPIX, SDHI)	割り込み	A/D	その他 (CTSU、 CLKOUT、 タンパ 検出)
60	UB	PC7	A23/CS0#	MTIOC3A/ MTCLKB/ TMO2/TOC0/ PO31/ CACREF	TXD8/SMOSI8/ SSDA8/SMOSI10/ SSDA10/TXD10/ MISOA-A/ SSITXD0/ SMOSI010/ SSDA010/TXD010/ MISO0-A		IRQ14		
61		PC6	D2[A2/D2]/ A22/CS1#	MTIOC3C/ MTCLKA/ TMC12/TIC0/ PO30	RXD8/SMISO8/ SSCL8/SMISO10/ SSCL10/RXD10/ MOSIA-A/ SSILRCK0/ SMISO010/ SSCL010/RXD010/ MOSI0-A		IRQ13		TS13
62		PC5	D3[A3/D3]/ A21/CS2#/ WAIT#	MTIOC3B/ MTCLKD/ TMR12/PO29	SCK8/SCK10/ RSPCKA-A/ SSIBCK0/SCK010/ RSPCK0-A		IRQ5		TS14
63	TRSYNC	P82	EDREQ1	MTIOC4A/ PO28	SMOSI10/ SSDA10/TXD10/ SMOSI010/ SSDA010/TXD010		IRQ2		
64	TRDATA1	P81	EDACK0	MTIOC3D/ PO27	SMISO10/SSCL10/ RXD10/SMISO010/ SSCL010/RXD010	SDHI_CD/ QIO3-A	IRQ9		
65	TRDATA0	P80	EDREQ0	MTIOC3B/ PO26	SCK10/RTS10#/ SCK010/RTS010#/ DE010	SDHI_WP/ QIO2-A	IRQ8		
66		PC4	A20/CS3#	MTIOC3D/ MTCLKC/ TMC11/PO25/ POE0#	SCK5/CTS8#/ RTS8#/SS8#/ SS10#/CTS10#/ RTS10#/SSLA0-A/ AUDIO_CLK/ SS010#/CTS010#/ RTS010#/DE010/ SSL00-A	SDHI_D1-A/ QIO1-A	IRQ12		TSCAP
67		PC3	A19	MTIOC4D/ TCLKB/PO24	TXD5/SMOSI5/ SSDA5/PMC0-DS	SDHI_D0-A/ QIO0-A	IRQ11		
68	TRDATA7	P77	CS7#	PO23	SMOSI11/SSDA11/ TXD11/SMOSI011/ SSDA011/TXD011	SDHI_CLK- A/ QSPCLK-A	IRQ7		
69	TRDATA6	P76	CS6#	PO22	SMISO11/SSCL11/ RXD11/SMISO011/ SSCL011/RXD011	SDHI_CMD- A/ QSSL-A	IRQ14		
70		PC2	A18	MTIOC4B/ TCLKA/PO21	RXD5/SMISO5/ SSCL5/SSLA3-A/ TXDB011/SSL03-A	SDHI_D3-A	IRQ10		
71	TRSYNC1	P75	CS5#	PO20	SCK11/RTS11#/ SCK011/RTS011#/ DE011	SDHI_D2-A	IRQ13		
72	TRDATA5	P74	A20/CS4#	PO19	SS11#/CTS11#/ SS011#/CTS011#		IRQ12		

表 1.7 機能別端子一覧(144ピンLQFP) (5 / 8)

ピン番号 144ピン LQFP	電源 クロック システム 制御	I/Oポート	バス EXDMAC SDRAMC	タイマ (MTU, TPU, TMR, PPG, RTC, CMTW, POE, CAC)	通信 (SCI, RSCI, RSPI, RSPIA, RIIC, RIICHS, CAN, USB, SSIE, REMC)	通信 (QSPIX, SDHI)	割り込み	A/D	その他 (CTSU、 CLKOUT、 タンパ 検出)
73		PC1	A17	MTIOC3A/ TCLKD/PO18	SCK5/SSLA2-A/ TXD011/ SMOSI011/ SSDA011/ TXDA011/SSL02-A		IRQ12		TS15
74	VCC								
75		PC0	A16	MTIOC3C/ TCLKC/PO17	CTS5#/RTS5#/ SS5#/SSLA1-A/ RXD011/ SMISO011/ SSCL011/SSL01-A		IRQ14		TS16
76	VSS								
77	TRDATA4	P73	CS3#	PO16			IRQ8		
78		PB7	A15	MTIOC3B/ TIOCB5/PO31	TXD9/SMOSI9/ SSDA9/SMOSI11/ SSDA11/TXD11/ SMOSI011/ SSDA011/TXD011		IRQ15		
79		PB6	A14	MTIOC3D/ TIOCA5/PO30	RXD9/SMISO9/ SSCL9/SMISO11/ SSCL11/RXD11/ SMISO011/ SSCL011/RXD011		IRQ6		
80		PB5	A13	MTIOC2A/ MTIOC1B/ TIOCB4/ TMR11/PO29/ POE4#	SCK9/SCK11/ SCK011		IRQ13		
81		PB4	A12	TIOCA4/PO28	CTS9#/RTS9#/ SS9#/SS11#/ CTS11#/RTS11#/ SS011#/CTS011#/ RTS011#/DE011		IRQ4		
82		PB3	A11	MTIOC0A/ MTIOC4A/ TIOCD3/ TCLKD/ TMO0/PO27/ POE11#	SCK4/SCK6/ PMC0-DS		IRQ3		
83		PB2	A10	TIOCC3/ TCLKC/PO26	CTS4#/RTS4#/ CTS6#/RTS6#/ SS4#/SS6#		IRQ2		
84		PB1	A9	MTIOC0C/ MTIOC4C/ TIOCB3/ TMCI0/PO25	TXD4/TXD6/ SMOSI4/SMOSI6/ SSDA4/SSDA6		IRQ4-DS		
85		P72	A19/CS2#				IRQ10		
86		P71	A18/CS1#				IRQ1		
87		PB0	A8	MTIC5W/ TIOCA3/PO24	RXD4/RXD6/ SMISO4/SMISO6/ SSCL4/SSCL6		IRQ12		
88		PA7	A7	TIOCB2/PO23	MISOA-B/MISO0-B		IRQ7		

表 1.7 機能別端子一覧(144ピンLQFP) (6 / 8)

ピン番号 144ピン LQFP	電源 クロック システム 制御	I/Oポート	バス EXDMAC SDRAMC	タイマ (MTU, TPU, TMR, PPG, RTC, CMTW, POE, CAC)	通信 (SCI, RSCI, RSPI, RSPIA, RIIC, RIICHS, CAN, USB, SSIE, REMC)	通信 (QSPIX, SDHI)	割り込み	A/D	その他 (CTSU、 CLKOUT、 タンパ 検出)
89		PA6	A6	MTIC5V/ MTCLKB/ TIOCA2/ TMCI3/PO22/ POE10#	CTS5#/RTS5#/ SS5#/MOSIA-B/ MOSIO-B/CTS12#/ RTS12#/SS12#		IRQ14		
90		PA5	A5	MTIOC6B/ TIOCB1/PO21	RSPCKA-B/ RSPCK0-B		IRQ5		
91	VCC								
92		PA4	A4	MTIC5U/ MTCLKA/ TIOCA1/ TMRI0/PO20	TXD5/SMOSI5/ SSDA5/SSLA0-B/ SSL00-B/TXD12/ SMOSI12/ SSDA12/TXD12/ SIOX12		IRQ5-DS		
93	VSS								
94		PA3	A3	MTIOC0D/ MTCLKD/ TIOC0D/ TCLKB/PO19	RXD5/SMISO5/ SSCL5		IRQ6-DS		
95		PA2	A2	MTIOC7A/ PO18	RXD5/SMISO5/ SSCL5/SSLA3-B/ SSL03-B/RXD12/ SMISO12/SSCL12/ RXDX12	SDHI_WP	IRQ10		
96		PA1	A1	MTIOC0B/ MTCLKC/ MTIOC7B/ TIOCB0/PO17	SCK5/SSLA2-B/ SSL02-B/SCK12	SDHI_CD	IRQ11		
97		PA0	A0/BC0#	MTIOC4A/ MTIOC6D/ TIOCA0/ CACREF/ PO16	SSLA1-B/SSL01-B		IRQ0		
98		P67	CS7#/DQM1	MTIOC7C			IRQ15		
99		P66	CS6#/DQM0	MTIOC7D			IRQ14		
100		P65	CS5#/CKE				IRQ13		
101		PE7	D15[A15/ D15]/ D7[A7/D7]	MTIOC6A/ TOC1	MISOB-B	SDHI_WP/ SDHI_D1-B/ QIO1-B	IRQ7		
102		PE6	D14[A14/ D14]/ D6[A6/D6]	MTIOC6C/ TIC1	MOSIB-B	SDHI_CD/ SDHI_D0-B/ QIO0-B	IRQ6		
103	VCC								
104		P70	SDCLK				IRQ0		
105	VSS								
106		PE5	D13[A13/ D13]/ D5[A5/D5]	MTIOC4C/ MTIOC2B	RSPCKB-B		IRQ5		
107		PE4	D12[A12/ D12]/ D4[A4/D4]	MTIOC4D/ MTIOC1A/ PO28	SSLB0-B		IRQ12		

表 1.7 機能別端子一覧(144ピンLFQFP) (7 / 8)

ピン番号 144ピン LFQFP	電源 クロック システム 制御	I/Oポート	バス EXDMAC SDRAMC	タイマ (MTU, TPU, TMR, PPG, RTC, CMTW, POE, CAC)	通信 (SCI, RSCI, RSPI, RSPIA, RIIC, RIICHS, CAN, USB, SSIE, REMC)	通信 (QSPIX, SDHI)	割り込み	A/D	その他 (CTSU、 CLKOUT、 タンパ 検出)
108		PE3	D11[A11/ D11]/ D3[A3/D3]	MTIOC4B/ PO26/POE8#/ TOC3	CTS12#/RTS12#/ SS12#		IRQ11		
109		PE2	D10[A10/ D10]/ D2[A2/D2]	MTIOC4A/ PO23/TIC3	RXD12/SMISO12/ SSCL12/RXD12/ SSLB3-B		IRQ7-DS		
110		PE1	D9[A9/D9]/ D1[A1/D1]	MTIOC4C/ MTIOC3B/ PO18	TXD12/SMOSI12/ SSDA12/TXD12/ SIOX12/SSLB2-B		IRQ9	ANEX1	
111		PE0	D8[A8/D8]/ D0[A0/D0]	MTIOC3D	SCK12/SSLB1-B		IRQ8	ANEX0	
112		P64	CS4#/WE#/ D3[A3/D3]				IRQ4		
113		P63	CS3#/CAS#/ D2[A2/D2]				IRQ3		
114		P62	CS2#/RAS#/ D1[A1/D1]				IRQ2		
115		P61	CS1#/ SDCS#/ D0[A0/D0]				IRQ1		
116	VSS								
117		P60	CS0#				IRQ0		
118	VCC								
119		PD7	D7[A7/D7]	MTIC5U/ POE0#	SSLC3-A	SDHI_D1-B/ QIO1-B	IRQ7	AN100	
120		PD6	D6[A6/D6]	MTIC5V/ MTIOC8A/ POE4#	SSLC2-A	SDHI_D0-B/ QIO0-B	IRQ6	AN101	
121		PD5	D5[A5/D5]	MTIC5W/ MTIOC8C/ POE10#	SSLC1-A	SDHI_CLK- B/ QSPCLK-B	IRQ5	AN102	
122		PD4	D4[A4/D4]	MTIOC8B/ POE11#	SSLC0-A	SDHI_CMD- B/ QSSL-B	IRQ4	AN103	
123		PD3	D3[A3/D3]	MTIOC8D/ POE8#/TOC2	RSPCKC-A	SDHI_D3-B/ QIO3-B	IRQ3	AN104	
124		PD2	D2[A2/D2]	MTIOC4D/ TIC2	CRX0/MISOC-A	SDHI_D2-B/ QIO2-B	IRQ2	AN105	
125		PD1	D1[A1/D1]	MTIOC4B/ POE0#	CTX0/MOSIC-A		IRQ1	AN106	
126		PD0	D0[A0/D0]	POE4#			IRQ0	AN107	
127		P93	A19	POE0#	CTS7#/RTS7#/ SS7#		IRQ11		
128		P92	A18	POE4#	RXD7/SMISO7/ SSCL7		IRQ10		
129		P91	A17		SCK7		IRQ9		
130	VSS								
131		P90	A16		TXD7/SMOSI7/ SSDA7		IRQ0	AN108	
132	VCC								

表 1.7 機能別端子一覧(144ピンLFQFP) (8 / 8)

ピン番号 144ピン LFQFP	電源 クロック システム 制御	I/Oポート	バス EXDMAC SDRAMC	タイマ (MTU, TPU, TMR, PPG, RTC, CMTW, POE, CAC)	通信 (SCI, RSCI, RSPI, RSPIA, RIIC, RIICHS, CAN, USB, SSIE, REMC)	通信 (QSPIX, SDHI)	割り込み	A/D	その他 (CTSU、 CLKOUT、 タンパ 検出)
133		P47					IRQ15-DS	AN007	
134		P46					IRQ14-DS	AN006	
135		P45					IRQ13-DS	AN005	
136		P44					IRQ12-DS	AN004	
137		P43					IRQ11-DS	AN003	
138		P42					IRQ10-DS	AN002	
139		P41					IRQ9-DS	AN001	
140	VREFL0								
141		P40					IRQ8-DS	AN000	
142	VREFH0								
143	AVCC0								
144		P07					IRQ15	ADTRG0#	

注1. 外部バス有効時、BCLK端子と兼用しているP53は、I/Oポートとして使用できません。

1.6.4 100 ピン TFLGA

表 1.8 機能別端子一覧(100ピンTFLGA) (1 / 6)

ピン番号	電源 クロック システム 制御	I/Oポート	バス EXDMAC	タイマ (MTU, TPU, TMR, PPG, RTC, CMTW, POE, CAC)	通信 (SCI, RSCI, RSPI, RSPIA, RIIC, RIICHS, CAN, USB, SSIE, REMC)	通信 (QSPIX, SDHI)	割り込み	A/D	その他 (CTSU、 CLKOUT、 タンパ 検出)
A1		P05					IRQ13		
A2	AVCC1								
A3		P07					IRQ15	ADTRG0#	
A4	VREFL0								
A5		P43					IRQ11-DS	AN003	
A6		PD0	D0[A0/D0]	POE4#			IRQ0	AN107	
A7		PD4	D4[A4/D4]	MTIOC8B/ POE11#	SSLC0-A	SDHI_CMD- B/ QSSL-B	IRQ4	AN103	
A8		PE0	D8[A8/D8]/ D0[A0/D0]	MTIOC3D	SCK12/SSLB1-B		IRQ8	ANEX0	
A9		PE1	D9[A9/D9]/ D1[A1/D1]	MTIOC4C/ MTIOC3B/ PO18	TXD12/SMOSI12/ SSDA12/TXDX12/ SIOX12/SSLB2-B		IRQ9	ANEX1	
A10		PE2	D10[A10/ D10]/ D2[A2/D2]	MTIOC4A/ PO23/TIC3	RXD12/SMISO12/ SSCL12/RXDX12/ SSLB3-B		IRQ7-DS		
B1	EMLE								
B2	AVSS0								
B3	AVCC0								
B4		P40					IRQ8-DS	AN000	
B5		P44					IRQ12-DS	AN004	
B6		PD1	D1[A1/D1]	MTIOC4B/ POE0#	CTX0/MOSIC-A		IRQ1	AN106	
B7		PD3	D3[A3/D3]	MTIOC8D/ POE8#/TOC2	RSPCKC-A	SDHI_D3-B/ QIO3-B	IRQ3	AN104	
B8		PD6	D6[A6/D6]	MTIC5V/ MTIOC8A/ POE4#	SSLC2-A	SDHI_D0-B/ QIO0-B	IRQ6	AN101	
B9		PD7	D7[A7/D7]	MTIC5U/ POE0#	SSLC3-A	SDHI_D1-B/ QIO1-B	IRQ7	AN100	
B10		PE3	D11[A11/ D11]/ D3[A3/D3]	MTIOC4B/ PO26/POE8#/ TOC3	CTS12#/RTS12#/ SS12#		IRQ11		
C1	VCL								
C2	AVSS1								
C3	EXCIN	PJ3	EDACK1	MTIOC3C	CTS6#/RTS6#/ CTS0#/RTS0#/ SS6#/SS0#		IRQ11		
C4	VREFH0								
C5		P42					IRQ10-DS	AN002	
C6		P47					IRQ15-DS	AN007	
C7		PD2	D2[A2/D2]	MTIOC4D/ TIC2	CRX0/MISOC-A	SDHI_D2-B/ QIO2-B	IRQ2	AN105	

表 1.8 機能別端子一覧(100ピンTFLGA) (2 / 6)

ピン番号 100ピン TFLGA	電源 クロック システム 制御	I/Oポート	バス EXDMAC	タイマ (MTU, TPU, TMR, PPG, RTC, CMTW, POE, CAC)	通信 (SCI, RSCI, RSPI, RSPIA, RIIC, RIICHS, CAN, USB, SSIE, REMC)	通信 (QSPIX, SDHI)	割り込み	A/D	その他 (CTSU、 CLKOUT、 タンパ 検出)
C8		PD5	D5[A5/D5]	MTIC5W/ MTIOC8C/ POE10#	SSLC1-A	SDHI_CLK- B/ QSPCLK-B	IRQ5	AN102	
C9		PE5	D13[A13/ D13]/ D5[A5/D5]	MTIOC4C/ MTIOC2B	RSPCKB-B		IRQ5		
C10		PE4	D12[A12/ D12]/ D4[A4/D4]	MTIOC4D/ MTIOC1A/ PO28	SSLB0-B		IRQ12		
D1	XCIN								
D2	XCOUT								
D3	MD/ FINED								
D4	VBATT								
D5		P45					IRQ13-DS	AN005	
D6		P46					IRQ14-DS	AN006	
D7		PE6	D14[A14/ D14]/ D6[A6/D6]	MTIOC6C/ TIC1	MOSIB-B	SDHI_CD/ SDHI_D0-B/ QIO0-B	IRQ6		
D8		PE7	D15[A15/ D15]/ D7[A7/D7]	MTIOC6A/ TOC1	MISOB-B	SDHI_WP/ SDHI_D1-B/ QIO1-B	IRQ7		
D9		PA1	A1	MTIOC0B/ MTCLKC/ MTIOC7B/ TIOCB0/PO17	SCK5/SSLA2-B/ SSL02-B/SCK12	SDHI_CD	IRQ11		
D10		PA0	A0/BC0#	MTIOC4A/ MTIOC6D/ TIOCA0/ CACREF/ PO16	SSLA1-B/SSL01-B		IRQ0		
E1	XTAL	P37							
E2	VSS								
E3	RES#								
E4	TRST#	P34		MTIOC0A/ TMCI3/PO12/ POE10#	SCK6/SCK0		IRQ4		TS0
E5		P41					IRQ9-DS	AN001	
E6		PA2	A2	MTIOC7A/ PO18	RXD5/SMISO5/ SSCL5/SSLA3-B/ SSL03-B/RXD12/ SMISO12/SSCL12/ RXDX12	SDHI_WP	IRQ10		
E7		PA6	A6	MTIC5V/ MTCLKB/ TIOCA2/ TMCI3/PO22/ POE10#	CTS5#/RTS5#/ SS5#/MOSIA-B/ MOSIO-B/CTS12#/ RTS12#/SS12#		IRQ14		

表 1.8 機能別端子一覧(100ピンTFLGA) (3 / 6)

ピン番号 100ピン TFLGA	電源 クロック システム 制御	I/Oポート	バス EXDMAC	タイマ (MTU, TPU, TMR, PPG, RTC, CMTW, POE, CAC)	通信 (SCI, RSCI, RSPI, RSPIA, RIIC, RIICHS, CAN, USB, SSIE, REMC)	通信 (QSPIX, SDHI)	割り込み	A/D	その他 (CTSU、 CLKOUT、 タンパ 検出)
E8		PA4	A4	MTIC5U/ MTCLKA/ TIOCA1/ TMRI0/PO20	TXD5/SMOSI5/ SSDA5/SSLA0-B/ SSL00-B/TXD12/ SMOSI12/ SSDA12/TXDX12/ SIOX12		IRQ5-DS		
E9		PA5	A5	MTIOC6B/ TIOCB1/PO21	RSPCKA-B/ RSPCK0-B		IRQ5		
E10		PA3	A3	MTIOC0D/ MTCLKD/ TIOC0D/ TCLKB/PO19	RXD5/SMISO5/ SSCL5		IRQ6-DS		
F1	EXTAL	P36							
F2	VCC								
F3	UPSEL	P35					NMI		
F4		P32		MTIOC0C/ TIOCC0/ TMO3/PO10/ RTCOU0/ RTCIC2/ POE0#/ POE10#	TXD6/TXD0/ SMOSI6/SMOSI0/ SSDA6/SSDA0/ CTX0/ USB0_VBUSEN		IRQ2-DS		TAMPI2
F5		P12		MTIC5U/ TMC11	RXD2/SMISO2/ SSCL2/ SCL0[FM+]/ SCLHS0[FM+/HS]		IRQ2		
F6		PB3	A11	MTIOC0A/ MTIOC4A/ TIOC0D3/ TCLKD/ TMO0/PO27/ POE11#	SCK6/PMC0-DS		IRQ3		
F7		PB2	A10	TIOCC3/ TCLKC/PO26	CTS6#/RTS6#/ SS6#		IRQ2		
F8		PB0	A8	MTIC5W/ TIOCA3/PO24	RXD6/SMISO6/ SSCL6		IRQ12		
F9		PA7	A7	TIOCB2/PO23	MISOA-B/MISO0-B		IRQ7		
F10	VSS								
G1		P33	EDREQ1	MTIOC0D/ TIOC0D/ TMRI3/PO11/ POE4#/ POE11#	RXD6/RXD0/ SMISO6/SMISO0/ SSCL6/SSCL0/ CRX0		IRQ3-DS		TS1
G2	TMS	P31		MTIOC4D/ TMC12/PO9/ RTCIC1	CTS1#/RTS1#/ SS1#/SSLB0-A		IRQ1-DS		TAMPI1
G3	TDI	P30		MTIOC4B/ TMRI3/PO8/ RTCIC0/ POE8#	RXD1/SMISO1/ SSCL1/MISOB-A		IRQ0-DS		TAMPI0
G4	TCK	P27	CS7#	MTIOC2B/ TMC13/PO7	SCK1/RSPCKB-A		IRQ7		TS2
G5		P53 (注1)	BCLK		SSIRXD0/ PMC0-DS		IRQ3		TS12

表 1.8 機能別端子一覧(100ピンTFLGA) (4 / 6)

ピン番号 100ピン TFLGA	電源 クロック システム 制御	I/Oポート	バス EXDMAC	タイマ (MTU, TPU, TMR, PPG, RTC, CMTW, POE, CAC)	通信 (SCI, RSCI, RSPI, RSPIA, RIIC, RIICHS, CAN, USB, SSIE, REMC)	通信 (QSPIX, SDHI)	割り込み	A/D	その他 (CTSU、 CLKOUT、 タンパ 検出)
G6		P52	RD#		RXD2/SMISO2/ SSCL2/SSLB3-A		IRQ2		
G7		PB5	A13	MTIOC2A/ MTIOC1B/ TIOCB4/ TMRI1/PO29/ POE4#	SCK9/SCK11/ SCK011		IRQ13		
G8		PB4	A12	TIOCA4/PO28	CTS9#/RTS9#/ SS9#/SS11#/ CTS11#/RTS11#/ SS011#/CTS011#/ RTS011#/DE011		IRQ4		
G9		PB1	A9	MTIOC0C/ MTIOC4C/ TIOCB3/ TMCI0/PO25	TXD6/SMOSI6/ SSDA6		IRQ4-DS		
G10	VCC								
H1	TDO	P26	CS6#	MTIOC2A/ TMO1/PO6	TXD1/CTS3#/ RTS3#/SMOSI1/ SS3#/SSDA1/ MOSIB-A		IRQ6		TS3
H2		P25	CS5#/ EDACK1	MTIOC4C/ MTCLKB/ TIOCA4/PO5	RXD3/SMISO3/ SSCL3	SDHI_CD	IRQ5	ADTRG0#	TS4/ CLKOUT
H3		P16		MTIOC3C/ MTIOC3D/ TIOCB1/ TCLKC/ TMO2/PO14/ RTCOUT	TXD1/RXD3/ SMOSI1/SMISO3/ SSDA1/SSCL3/ SCL2-DS/ USB0_VBUS/ USB0_VBUSEN/ USB0_OVRCURB		IRQ6	ADTRG0#	
H4		P15		MTIOC0B/ MTCLKB/ TIOCB2/ TCLKB/ TMCI2/PO13	RXD1/SCK3/ SMISO1/SSCL1/ CRX1-DS		IRQ5		TS10
H5		P55	D0[A0/D0]/ WAIT#/ EDREQ0	MTIOC4D/ TMO3	CRX1/MISOC-B		IRQ10		
H6		P54	ALE/ D1[A1/D1]/ EDACK0	MTIOC4B/ TMCI1	CTS2#/RTS2#/ SS2#/CTX1/ MOSIC-B		IRQ4		
H7	UB	PC7	A23/CS0#	MTIOC3A/ MTCLKB/ TMO2/TOC0/ PO31/ CACREF	TXD8/SMOSI8/ SSDA8/SMOSI10/ SSDA10/TXD10/ MISOA-A/ SSITXD0/ SMOSI010/ SSDA010/TXD010/ MISO0-A		IRQ14		

表 1.8 機能別端子一覧(100ピンTFLGA) (5 / 6)

ピン番号 100ピン TFLGA	電源 クロック システム 制御	I/Oポート	バス EXDMAC	タイマ (MTU, TPU, TMR, PPG, RTC, CMTW, POE, CAC)	通信 (SCI, RSCI, RSPI, RSPIA, RIIC, RIICHS, CAN, USB, SSIE, REMC)	通信 (QSPIX, SDHI)	割り込み	A/D	その他 (CTS0、 CLKOUT、 タンパ 検出)
H8		PC6	D2[A2/D2]/ A22/CS1#	MTIOC3C/ MTCLKA/ TMCI2/TIC0/ PO30	RXD8/SMISO8/ SSCL8/SMISO10/ SSCL10/RXD10/ MOSIA-A/ SSILRCK0/ SMISO010/ SSCL010/RXD010/ MOSI0-A		IRQ13		TS13
H9		PB6	A14	MTIOC3D/ TIOCA5/PO30	RXD9/SMISO9/ SSCL9/SMISO11/ SSCL11/RXD11/ SMISO011/ SSCL011/RXD011		IRQ6		
H10		PB7	A15	MTIOC3B/ TIOCB5/PO31	TXD9/SMOSI9/ SSDA9/SMOSI11/ SSDA11/TXD11/ SMOSI011/ SSDA011/TXD011		IRQ15		
J1		P24	CS4#/ EDREQ1	MTIOC4A/ MTCLKA/ TIOCB4/ TMRI1/PO4	SCK3/ USB0_VBUSEN	SDHI_WP	IRQ12		TS5
J2		P21		MTIOC1B/ MTIOC4A/ TIOCA3/ TMCI0/PO1	RXD0/SMISO0/ SSCL0/SCL1/ USB0_EXICEN/ SSILRCK0	SDHI_CLK-C	IRQ9		TS8
J3		P17		MTIOC3A/ MTIOC3B/ MTIOC4B/ TIOCB0/ TCLKD/ TMO1/PO15/ POE8#	SCK1/TXD3/ SMOSI3/SSDA3/ SDA2-DS/ SSITXD0	SDHI_D3-C	IRQ7	ADTRG1#	
J4		P13		MTIOC0B/ TIOCA5/ TMO3/PO13	TXD2/SMOSI2/ SSDA2/ SDA0[FM+]/ SDAHS0[FM+/HS]		IRQ3	ADTRG1#	
J5	VSS_USB								
J6	VCC_USB								
J7		P50	WR0#/WR#		TXD2/SMOSI2/ SSDA2/SSLB1-A		IRQ0		
J8		PC4	A20/CS3#	MTIOC3D/ MTCLKC/ TMCI1/PO25/ POE0#	SCK5/CTS8#/ RTS8#/SS8#/ SS10#/CTS10#/ RTS10#/SSLA0-A/ AUDIO_CLK/ SS010#/CTS010#/ RTS010#/DE010/ SSL00-A	SDHI_D1-A/ QIO1-A	IRQ12		TSCAP
J9		PC0	A16	MTIOC3C/ TCLKC/PO17	CTS5#/RTS5#/ SS5#/SSLA1-A/ RXD011/ SMISO011/ SSCL011/SSL01-A		IRQ14		TS16

表 1.8 機能別端子一覧(100ピンTFLGA) (6 / 6)

ピン番号 100ピン TFLGA	電源 クロック システム 制御	I/Oポート	バス EXDMAC	タイマ (MTU, TPU, TMR, PPG, RTC, CMTW, POE, CAC)	通信 (SCI, RSCI, RSPI, RSPIA, RIIC, RIICHS, CAN, USB, SSIE, REMC)	通信 (QSPIX, SDHI)	割り込み	A/D	その他 (CTSU、 CLKOUT、 タンパ 検出)
J10		PC1	A17	MTIOC3A/ TCLKD/PO18	SCK5/SSLA2-A/ TXD011/ SMOSI011/ SSDA011/ TXDA011/SSL02-A		IRQ12		TS15
K1		P23	EDACK0	MTIOC3D/ MTCLKD/ TIOCD3/PO3	TXD3/CTS0#/ RTS0#/SMOSI3/ SS0#/SSDA3/ SSIBCK0	SDHI_D1-C	IRQ3		TS6
K2		P22	EDREQ0	MTIOC3B/ MTCLKC/ TIOCC3/ TMO0/PO2	SCK0/ USB0_OVRCURB/ AUDIO_CLK	SDHI_D0-C	IRQ15		TS7
K3		P20		MTIOC1A/ TIOCB3/ TMRI0/PO0	TXD0/SMOSI0/ SSDA0/SDA1/ USB0_ID/ SSIRXD0	SDHI_CMD- C	IRQ8		TS9
K4		P14		MTIOC3A/ MTCLKA/ TIOCB5/ TCLKA/ TMRI2/PO15	CTS1#/RTS1#/ SS1#/CTX1/ USB0_OVRCURA		IRQ4		TS11
K5		PH2		TMRI0	USB0_DM		IRQ1		
K6		PH1		TMO0	USB0_DP		IRQ0		
K7		P51	WR1#/BC1#/ WAIT#		SCK2/SSLB2-A		IRQ1		
K8		PC5	D3[A3/D3]/ A21/CS2#/ WAIT#	MTIOC3B/ MTCLKD/ TMRI2/PO29	SCK8/SCK10/ RSPCKA-A/ SSIBCK0/SCK010/ RSPCK0-A		IRQ5		TS14
K9		PC3	A19	MTIOC4D/ TCLKB/PO24	TXD5/SMOSI5/ SSDA5/PMC0-DS	SDHI_D0-A/ QIO0-A	IRQ11		
K10		PC2	A18	MTIOC4B/ TCLKA/PO21	RXD5/SMISO5/ SSCL5/SSLA3-A/ TXDB011/SSL03-A	SDHI_D3-A	IRQ10		

注1. 外部バス有効時、BCLK端子と兼用しているP53は、I/Oポートとして使用できません。

1.6.5 100ピンLFQFP

表 1.9 機能別端子一覧(100ピンLFQFP) (1 / 6)

ピン番号	電源 クロック システム 制御	I/Oポート	バス EXDMAC	タイマ (MTU, TPU, TMR, PPG, RTC, CMTW, POE, CAC)	通信 (SCI, RSCI, RSPI, RSPIA, RIIC, RIICHS, CAN, USB, SSIE, REMC)	通信 (QSPIX, SDHI)	割り込み	A/D	その他 (CTSU、 CLKOUT、 タンパ 検出)
1	AVCC1								
2	EMLE								
3	AVSS1								
4	EXCIN	PJ3	EDACK1	MTIOC3C	CTS6#/RTS6#/ CTS0#/RTS0#/ SS6#/SS0#		IRQ11		
5	VCL								
6	VBATT								
7	MD/ FINED								
8	XCIN								
9	XCOUT								
10	RES#								
11	XTAL	P37							
12	VSS								
13	EXTAL	P36							
14	VCC								
15	UPSEL	P35					NMI		
16	TRST#	P34		MTIOC0A/ TMCI3/PO12/ POE10#	SCK6/SCK0		IRQ4		TS0
17		P33	EDREQ1	MTIOC0D/ TIOC0D/ TMRI3/PO11/ POE4#/ POE11#	RXD6/RXD0/ SMISO6/SMISO0/ SSCL6/SSCL0/ CRX0		IRQ3-DS		TS1
18		P32		MTIOC0C/ TIOCC0/ TMO3/PO10/ RTCOUT/ RTCIC2/ POE0#/ POE10#	TXD6/TXD0/ SMOSI6/SMOSI0/ SSDA6/SSDA0/ CTX0/ USB0_VBUSEN		IRQ2-DS		TAMPI2
19	TMS	P31		MTIOC4D/ TMCI2/PO9/ RTCIC1	CTS1#/RTS1#/ SS1#/SSLB0-A		IRQ1-DS		TAMPI1
20	TDI	P30		MTIOC4B/ TMRI3/PO8/ RTCIC0/ POE8#	RXD1/SMISO1/ SSCL1/MISOB-A		IRQ0-DS		TAMPI0
21	TCK	P27	CS7#	MTIOC2B/ TMCI3/PO7	SCK1/RSPCKB-A		IRQ7		TS2
22	TDO	P26	CS6#	MTIOC2A/ TMO1/PO6	TXD1/CTS3#/ RTS3#/SMOSI1/ SS3#/SSDA1/ MOSIB-A		IRQ6		TS3

表 1.9 機能別端子一覧(100ピンLQFP) (2 / 6)

ピン番号	電源 クロック システム 制御	I/Oポート	バス EXDMAC	タイマ (MTU, TPU, TMR, PPG, RTC, CMTW, POE, CAC)	通信 (SCI, RSCI, RSPI, RSPIA, RIIC, RIICHS, CAN, USB, SSIE, REMC)	通信 (QSPIX, SDHI)	割り込み	A/D	その他 (CTSU、 CLKOUT、 タンパ 検出)
23		P25	CS5#/ EDACK1	MTIOC4C/ MTCLKB/ TIOCA4/PO5	RXD3/SMISO3/ SSCL3	SDHI_CD	IRQ5	ADTRG0#	TS4/ CLKOUT
24		P24	CS4#/ EDREQ1	MTIOC4A/ MTCLKA/ TIOCB4/ TMRI1/PO4	SCK3/ USB0_VBUSEN	SDHI_WP	IRQ12		TS5
25		P23	EDACK0	MTIOC3D/ MTCLKD/ TIOCD3/PO3	TXD3/CTS0#/ RTS0#/SMOSI3/ SS0#/SSDA3/ SSIBCK0	SDHI_D1-C	IRQ3		TS6
26		P22	EDREQ0	MTIOC3B/ MTCLKC/ TIOCC3/ TMO0/PO2	SCK0/ USB0_OVRCURB/ AUDIO_CLK	SDHI_D0-C	IRQ15		TS7
27		P21		MTIOC1B/ MTIOC4A/ TIOCA3/ TMCI0/PO1	RXD0/SMISO0/ SSCL0/SCL1/ USB0_EXICEN/ SSILRCK0	SDHI_CLK-C	IRQ9		TS8
28		P20		MTIOC1A/ TIOCB3/ TMRI0/PO0	TXD0/SMOSI0/ SSDA0/SDA1/ USB0_ID/ SSIRXD0	SDHI_CMD- C	IRQ8		TS9
29		P17		MTIOC3A/ MTIOC3B/ MTIOC4B/ TIOCB0/ TCLKD/ TMO1/PO15/ POE8#	SCK1/TXD3/ SMOSI3/SSDA3/ SDA2-DS/ SSITXD0	SDHI_D3-C	IRQ7	ADTRG1#	
30		P16		MTIOC3C/ MTIOC3D/ TIOCB1/ TCLKC/ TMO2/PO14/ RTCOUT	TXD1/RXD3/ SMOSI1/SMISO3/ SSDA1/SSCL3/ SCL2-DS/ USB0_VBUS/ USB0_VBUSEN/ USB0_OVRCURB		IRQ6	ADTRG0#	
31		P15		MTIOC0B/ MTCLKB/ TIOCB2/ TCLKB/ TMCI2/PO13	RXD1/SCK3/ SMISO1/SSCL1/ CRX1-DS		IRQ5		TS10
32		P14		MTIOC3A/ MTCLKA/ TIOCB5/ TCLKA/ TMRI2/PO15	CTS1#/RTS1#/ SS1#/CTX1/ USB0_OVRCURA		IRQ4		TS11
33		P13		MTIOC0B/ TIOCA5/ TMO3/PO13	TXD2/SMOSI2/ SSDA2/ SDA0[FM+]/ SDAHS0[FM+/HS]		IRQ3	ADTRG1#	
34		P12		MTIC5U/ TMCI1	RXD2/SMISO2/ SSCL2/ SCL0[FM+]/ SCLHS0[FM+/HS]		IRQ2		
35	VCC_USB								

表 1.9 機能別端子一覧(100ピンLQFP) (3 / 6)

ピン番号 100ピン LQFP	電源 クロック システム 制御	I/Oポート	バス EXDMAC	タイマ (MTU, TPU, TMR, PPG, RTC, CMTW, POE, CAC)	通信 (SCI, RSCI, RSPI, RSPIA, RIIC, RIICHS, CAN, USB, SSIE, REMC)	通信 (QSPIX, SDHI)	割り込み	A/D	その他 (CTSU、 CLKOUT、 タンパ 検出)
36		PH2		TMRI0	USB0_DM		IRQ1		
37		PH1		TMO0	USB0_DP		IRQ0		
38	VSS_USB								
39		P55	D0[A0/D0]/ WAIT#/ EDREQ0	MTIOC4D/ TMO3	CRX1/MISOC-B		IRQ10		
40		P54	ALE/ D1[A1/D1]/ EDACK0	MTIOC4B/ TMCI1	CTS2#/RTS2#/ SS2#/CTX1/ MOSIC-B		IRQ4		
41		P53(注1)	BCLK		SSIRXD0/ PMC0-DS		IRQ3		TS12
42		P52	RD#		RXD2/SMISO2/ SSCL2/SSLB3-A		IRQ2		
43		P51	WR1#/BC1#/ WAIT#		SCK2/SSLB2-A		IRQ1		
44		P50	WR0#/WR#		TXD2/SMOSI2/ SSDA2/SSLB1-A		IRQ0		
45	UB	PC7	A23/CS0#	MTIOC3A/ MTCLKB/ TMO2/TOC0/ PO31/ CACREF	TXD8/SMOSI8/ SSDA8/SMOSI10/ SSDA10/TXD10/ MISOA-A/ SSITXD0/ SMOSI010/ SSDA010/TXD010/ MISO0-A		IRQ14		
46		PC6	D2[A2/D2]/ A22/CS1#	MTIOC3C/ MTCLKA/ TMCI2/TIC0/ PO30	RXD8/SMISO8/ SSCL8/SMOSI0/ SSCL10/RXD10/ MOSIA-A/ SSILRCK0/ SMISO010/ SSCL010/RXD010/ MOSI0-A		IRQ13		TS13
47		PC5	D3[A3/D3]/ A21/CS2#/ WAIT#	MTIOC3B/ MTCLKD/ TMRI2/PO29	SCK8/SCK10/ RSPCKA-A/ SSIBCK0/SCK010/ RSPCK0-A		IRQ5		TS14
48		PC4	A20/CS3#	MTIOC3D/ MTCLKC/ TMCI1/PO25/ POE0#	SCK5/CTS8#/ RTS8#/SS8#/ SS10#/CTS10#/ RTS10#/SSLA0-A/ AUDIO_CLK/ SS010#/CTS010#/ RTS010#/DE010/ SSL00-A	SDHI_D1-A/ QIO1-A	IRQ12		TSCAP
49		PC3	A19	MTIOC4D/ TCLKB/PO24	TXD5/SMOSI5/ SSDA5/PMC0-DS	SDHI_D0-A/ QIO0-A	IRQ11		
50		PC2	A18	MTIOC4B/ TCLKA/PO21	RXD5/SMISO5/ SSCL5/SSLA3-A/ TXDB011/SSL03-A	SDHI_D3-A	IRQ10		
51		PC1	A17	MTIOC3A/ TCLKD/PO18	SCK5/SSLA2-A/ TXD011/ SMOSI011/ SSDA011/ TXDA011/SSL02-A		IRQ12		TS15

表 1.9 機能別端子一覧(100ピンLQFP) (4 / 6)

ピン番号	電源 クロック システム 制御	I/Oポート	バス EXDMAC	タイマ (MTU, TPU, TMR, PPG, RTC, CMTW, POE, CAC)	通信 (SCI, RSCI, RSPI, RSPIA, RIIC, RIICHS, CAN, USB, SSIE, REMC)	通信 (QSPIX, SDHI)	割り込み	A/D	その他 (CTS0、 CLKOUT、 タンパ 検出)
52		PC0	A16	MTIOC3C/ TCLKC/PO17	CTS5#/RTS5#/ SS5#/SSLA1-A/ RXD011/ SMISO011/ SSCL011/SSL01-A		IRQ14		TS16
53		PB7	A15	MTIOC3B/ TIOCB5/PO31	TXD9/SMOSI9/ SSDA9/SMOSI11/ SSDA11/TXD11/ SMOSI011/ SSDA011/TXD011		IRQ15		
54		PB6	A14	MTIOC3D/ TIOCA5/PO30	RXD9/SMISO9/ SSCL9/SMISO11/ SSCL11/RXD11/ SMISO011/ SSCL011/RXD011		IRQ6		
55		PB5	A13	MTIOC2A/ MTIOC1B/ TIOCB4/ TMR11/PO29/ POE4#	SCK9/SCK11/ SCK011		IRQ13		
56		PB4	A12	TIOCA4/PO28	CTS9#/RTS9#/ SS9#/SS11#/ CTS11#/RTS11#/ SS011#/CTS011#/ RTS011#/DE011		IRQ4		
57		PB3	A11	MTIOC0A/ MTIOC4A/ TIOCD3/ TCLKD/ TMO0/PO27/ POE11#	SCK6/PMC0-DS		IRQ3		
58		PB2	A10	TIOCC3/ TCLKC/PO26	CTS6#/RTS6#/ SS6#		IRQ2		
59		PB1	A9	MTIOC0C/ MTIOC4C/ TIOCB3/ TMCI0/PO25	TXD6/SMOSI6/ SSDA6		IRQ4-DS		
60	VCC								
61		PB0	A8	MTIC5W/ TIOCA3/PO24	RXD6/SMISO6/ SSCL6		IRQ12		
62	VSS								
63		PA7	A7	TIOCB2/PO23	MISOA-B/MISO0-B		IRQ7		
64		PA6	A6	MTIC5V/ MTCLKB/ TIOCA2/ TMCI3/PO22/ POE10#	CTS5#/RTS5#/ SS5#/MOSIA-B/ MOSI0-B/CTS12#/ RTS12#/SS12#		IRQ14		
65		PA5	A5	MTIOC6B/ TIOCB1/PO21	RSPCKA-B/ RSPCK0-B		IRQ5		
66		PA4	A4	MTIC5U/ MTCLKA/ TIOCA1/ TMRIO/PO20	TXD5/SMOSI5/ SSDA5/SSLA0-B/ SSL00-B/TXD12/ SMOSI12/ SSDA12/TXD12/ SIOX12		IRQ5-DS		

表 1.9 機能別端子一覧(100ピンLFQFP) (5 / 6)

ピン番号 100ピン LFQFP	電源 クロック システム 制御	I/Oポート	バス EXDMAC	タイマ (MTU, TPU, TMR, PPG, RTC, CMTW, POE, CAC)	通信 (SCI, RSCI, RSPI, RSPIA, RIIC, RIICHS, CAN, USB, SSIE, REMC)	通信 (QSPIX, SDHI)	割り込み	A/D	その他 (CTSUI、 CLKOUT、 タンパ 検出)
67		PA3	A3	MTIOC0D/ MTCLKD/ TIOC0D/ TCLKB/PO19	RXD5/SMISO5/ SSCL5		IRQ6-DS		
68		PA2	A2	MTIOC7A/ PO18	RXD5/SMISO5/ SSCL5/SSLA3-B/ SSL03-B/RXD12/ SMISO12/SSCL12/ RXDX12	SDHI_WP	IRQ10		
69		PA1	A1	MTIOC0B/ MTCLKC/ MTIOC7B/ TIOCB0/PO17	SCK5/SSLA2-B/ SSL02-B/SCK12	SDHI_CD	IRQ11		
70		PA0	A0/BC0#	MTIOC4A/ MTIOC6D/ TIOCA0/ CACREF/ PO16	SSLA1-B/SSL01-B		IRQ0		
71		PE7	D15[A15/ D15]/ D7[A7/D7]	MTIOC6A/ TOC1	MISOB-B	SDHI_WP/ SDHI_D1-B/ QIO1-B	IRQ7		
72		PE6	D14[A14/ D14]/ D6[A6/D6]	MTIOC6C/ TIC1	MOSIB-B	SDHI_CD/ SDHI_D0-B/ QIO0-B	IRQ6		
73		PE5	D13[A13/ D13]/ D5[A5/D5]	MTIOC4C/ MTIOC2B	RSPCKB-B		IRQ5		
74		PE4	D12[A12/ D12]/ D4[A4/D4]	MTIOC4D/ MTIOC1A/ PO28	SSLB0-B		IRQ12		
75		PE3	D11[A11/ D11]/ D3[A3/D3]	MTIOC4B/ PO26/POE8#/ TOC3	CTS12#/RTS12#/ SS12#		IRQ11		
76		PE2	D10[A10/ D10]/ D2[A2/D2]	MTIOC4A/ PO23/TIC3	RXD12/SMISO12/ SSCL12/RXDX12/ SSLB3-B		IRQ7-DS		
77		PE1	D9[A9/D9]/ D1[A1/D1]	MTIOC4C/ MTIOC3B/ PO18	TXD12/SMOS12/ SSDA12/TXDX12/ SIOX12/SSLB2-B		IRQ9	ANEX1	
78		PE0	D8[A8/D8]/ D0[A0/D0]	MTIOC3D	SCK12/SSLB1-B		IRQ8	ANEX0	
79		PD7	D7[A7/D7]	MTIC5U/ POE0#	SSLC3-A	SDHI_D1-B/ QIO1-B	IRQ7	AN100	
80		PD6	D6[A6/D6]	MTIC5V/ MTIOC8A/ POE4#	SSLC2-A	SDHI_D0-B/ QIO0-B	IRQ6	AN101	
81		PD5	D5[A5/D5]	MTIC5W/ MTIOC8C/ POE10#	SSLC1-A	SDHI_CLK- B/ QSPCLK-B	IRQ5	AN102	
82		PD4	D4[A4/D4]	MTIOC8B/ POE11#	SSLC0-A	SDHI_CMD- B/ QSSL-B	IRQ4	AN103	
83		PD3	D3[A3/D3]	MTIOC8D/ POE8#/TOC2	RSPCKC-A	SDHI_D3-B/ QIO3-B	IRQ3	AN104	

表 1.9 機能別端子一覧(100ピンLFQFP) (6 / 6)

ピン番号 100ピン LFQFP	電源 クロック システム 制御	I/Oポート	バス EXDMAC	タイマ (MTU, TPU, TMR, PPG, RTC, CMTW, POE, CAC)	通信 (SCI, RSCI, RSPI, RSPIA, RIIC, RIICHS, CAN, USB, SSIE, REMC)	通信 (QSPIX, SDHI)	割り込み	A/D	その他 (CTSU、 CLKOUT、 タンパ 検出)
84		PD2	D2[A2/D2]	MTIOC4D/ TIC2	CRX0/MISOC-A	SDHI_D2-B/ QIO2-B	IRQ2	AN105	
85		PD1	D1[A1/D1]	MTIOC4B/ POE0#	CTX0/MOSIC-A		IRQ1	AN106	
86		PD0	D0[A0/D0]	POE4#			IRQ0	AN107	
87		P47					IRQ15-DS	AN007	
88		P46					IRQ14-DS	AN006	
89		P45					IRQ13-DS	AN005	
90		P44					IRQ12-DS	AN004	
91		P43					IRQ11-DS	AN003	
92		P42					IRQ10-DS	AN002	
93		P41					IRQ9-DS	AN001	
94	VREFL0								
95		P40					IRQ8-DS	AN000	
96	VREFH0								
97	AVCC0								
98		P07					IRQ15	ADTRG0#	
99	AVSS0								
100		P05					IRQ13		

注1. 外部バス有効時、BCLK端子と兼用しているP53は、I/Oポートとして使用できません。

1.6.6 64ピンTFBGA

表 1.10 機能別端子一覧(64ピンTFBGA) (1 / 3)

ピン番号 64ピン TFBGA	電源 クロック システム 制御	I/Oポート	タイマ (MTU, TPU, TMR, RTC, CMTW, POE, CAC)	通信 (SCI, RSCI, RSPI, RSPIA, RIIC, RIICHS, USB, SSIE, REMC)	通信 (QSPIX, SDHI)	割り込み	A/D	その他 (CTSU、 タンパ 検出)
A1	AVCC1							
A2	AVSS0							
A3	VREFH0							
A4	VREFL0							
A5		PD2	MTIOC4D/TIC2		SDHI_D2-B/ QIO2-B	IRQ2	AN105	
A6		PD7	MTIC5U/POE0#		SDHI_D1-B/ QIO1-B	IRQ7	AN100	
A7		PE0	MTIOC3D	SCK12/SSLB1-B		IRQ8	ANEX0	
A8		PE2	MTIOC4A/TIC3	RXD12/SMISO12/ SSCL12/RXDX12/ SSLB3-B		IRQ7-DS		
B1	EMLE							
B2	AVSS1							
B3	AVCC0							
B4		P42				IRQ10-DS	AN002	
B5		PD3	MTIOC8D/POE8#/ TOC2		SDHI_D3-B/ QIO3-B	IRQ3	AN104	
B6		PD6	MTIC5V/MTIOC8A/ POE4#		SDHI_D0-B/ QIO0-B	IRQ6	AN101	
B7		PE1	MTIOC4C/ MTIOC3B	TXD12/SMOSI12/ SSDA12/TXDX12/ SIOX12/SSLB2-B		IRQ9	ANEX1	
B8		PE6	MTIOC6C/TIC1	MOSIB-B	SDHI_CD/ SDHI_D0-B/ QIO0-B	IRQ6		
C1	VCL							
C2	VBATT							
C3	MD/FINED							
C4		P41				IRQ9-DS	AN001	
C5		PD4	MTIOC8B/POE11#		SDHI_CMD-B/ QSSL-B	IRQ4	AN103	
C6		PD5	MTIC5W/ MTIOC8C/POE10#		SDHI_CLK-B/ QSPCLK-B	IRQ5	AN102	
C7		PA1	MTIOC0B/ MTCLKC/ MTIOC7B/TIOC0	SCK5/SSLA2-B/ SSL02-B/SCK12	SDHI_CD	IRQ11		
C8		PE7	MTIOC6A/TOC1	MISOB-B	SDHI_WP/ SDHI_D1-B/ QIO1-B	IRQ7		
D1	XCIN							
D2	XCOUT							
D3	RES#							
D4		P40				IRQ8-DS	AN000	
D5		P43				IRQ11-DS	AN003	

表 1.10 機能別端子一覧(64ピンTFBGA) (2 / 3)

ピン番号	電源 クロック システム 制御	I/Oポート	タイマ (MTU, TPU, TMR, RTC, CMTW, POE, CAC)	通信 (SCI, RSCI, RSPI, RSPIA, RIIC, RIICHS, USB, SSIE, REMC)	通信 (QSPIX, SDHI)	割り込み	A/D	その他 (CTSU、 タンパ 検出)
D6		PA6	MTIC5V/MTCLKB/ TIOCA2/TMCI3/ POE10#	CTS5#/RTS5#/ SS5#/MOSIA-B/ MOSI0-B/CTS12#/ RTS12#/SS12#		IRQ14		
D7		PA2	MTIOC7A	RXD5/SMISO5/ SSCL5/SSLA3-B/ SSL03-B/RXD12/ SMISO12/SSCL12/ RXDX12	SDHI_WP	IRQ10		
D8		PA4	MTIC5U/MTCLKA/ TIOCA1/TMRI0	TXD5/SMOSI5/ SSDA5/SSLA0-B/ SSL00-B/TXD12/ SMOSI12/SSDA12/ TXDX12/SIOX12		IRQ5-DS		
E1	XTAL	P37						
E2	VSS							
E3	TRST#	P34	MTIOC0A/TMCI3/ POE10#			IRQ4		TS0
E4		P13	MTIOC0B/TIOCA5/ TMO3	TXD2/SMOSI2/ SSDA2/SDA0[FM+]/ SDAHS0[FM+/HS]		IRQ3	ADTRG1#	
E5	BSCANP							
E6		PA7	TIOCB2	MISOA-B/MISO0-B		IRQ7		
E7	VCC							
E8	VSS							
F1	EXTAL	P36						
F2	VCC							
F3	UPSEL	P35				NMI		
F4		P12	TMCI1/MTIC5U	RXD2/SMOSI2/ SSCL2/SCL0[FM+]/ SCLHS0[FM+/HS]		IRQ2		
F5		P53		SSIRXD0/ PMC0-DS		IRQ3		TS12
F6		PB7	MTIOC3B/TIOCB5	TXD9/SMOSI9/ SSDA9/SMOSI11/ SSDA11/TXD11/ SMOSI011/ SSDA011/TXD011		IRQ15		
F7		PB6	MTIOC3D/TIOCA5	RXD9/SMISO9/ SSCL9/SMISO11/ SSCL11/RXD11/ SMISO011/ SSCL011/RXD011		IRQ6		
F8		PB5	MTIOC2A/ MTIOC1B/TIOCB4/ TMRI1/POE4#	SCK9/SCK11/ SCK011		IRQ13		
G1	TCK	P27	MTIOC2B/TMCI3	SCK1/RSPCKB-A		IRQ7		TS2
G2	TMS	P31	MTIOC4D/TMCI2/ RTCIC1	CTS1#/RTS1#/ SS1#/SSLB0-A		IRQ1-DS		TAMPI1
G3	TDI	P30	MTIOC4B/TMRI3/ RTCIC0/POE8#	RXD1/SMISO1/ SSCL1/MISOB-A		IRQ0-DS		TAMPI0
G4	VCC_USB							

表 1.10 機能別端子一覧(64ピンTFBGA) (3 / 3)

ピン番号 64ピン TFBGA	電源 クロック システム 制御	I/Oポート	タイマ (MTU, TPU, TMR, RTC, CMTW, POE, CAC)	通信 (SCI, RSCI, RSPI, RSPIA, RIIC, RIICHS, USB, SSIE, REMC)	通信 (QSPIX, SDHI)	割り込み	A/D	その他 (CTSU、 タンパ 検出)
G5	VSS_USB							
G6	UB	PC7	MTIOC3A/ MTCLKB/TMO2/ TOC0/CACREF	TXD8/SMOSI8/ SSDA8/SMOSI10/ SSDA10/TXD10/ MISOA-A/SSITXD0/ SMOSI010/ SSDA010/TXD010/ MISO0-A		IRQ14		
G7		PC5	MTIOC3B/ MTCLKD/TMRI2	SCK8/SCK10/ RSPCKA-A/ SSIBCK0/SCK010/ RSPCK0-A		IRQ5		TS14
G8		PC0	MTIOC3C/TCLKC	CTS5#/RTS5#/ SS5#/SSLA1-A/ RXD011/SMISO011/ SSCL011/SSL01-A		IRQ14		TS16
H1	TDO	P26	MTIOC2A/TMO1	TXD1/CTS3#/ RTS3#/SMOSI1/ SS3#/SSDA1/ MOSIB-A		IRQ6		TS3
H2		P17	MTIOC3A/ MTIOC3B/ MTIOC4B/TIOCB0/ TCLKD/TMO1/ POE8#	SCK1/TXD3/ SMOSI3/SSDA3/ SDA2-DS/SSITXD0	SDHI_D3-C	IRQ7	ADTRG1#	
H3		P16	MTIOC3C/ MTIOC3D/TIOCB1/ TCLKC/TMO2/ RTCOUT	TXD1/RXD3/ SMOSI1/SMISO3/ SSDA1/SSCL3/ SCL2-DS/ USB0_VBUS		IRQ6	ADTRG0#	
H4		PH2	TMRI0	USB0_DM		IRQ1		
H5		PH1	TMO0	USB0_DP		IRQ0		
H6		PC6	MTIOC3C/ MTCLKA/TMCI2/ TIC0	RXD8/SMISO8/ SSCL8/SMISO10/ SSCL10/RXD10/ MOSIA-A/ SMISO010/ SSCL010/RXD010/ MOSIO-A/SSILRCK0		IRQ13		TS13
H7		PC4	MTIOC3D/ MTCLKC/TMCI1/ POE0#	SCK5/CTS8#/ RTS8#/SS8#/SS10#/ CTS10#/RTS10#/ SSLA0-A/ AUDIO_CLK/ SS010#/CTS010#/ RTS010#/DE010/ SSL00-A	SDHI_D1-A/ QIO1-A	IRQ12		TSCAP
H8		PC1	MTIOC3A/TCLKD	SCK5/SSLA2-A/ TXD011/SMOSI011/ SSDA011/TXDA011/ SSL02-A		IRQ12		TS15

1.6.7 64ピンLFQFP

表 1.11 機能別端子一覧(64ピンLFQFP) (1 / 3)

ピン番号 64ピン LFQFP	電源 クロック システム 制御	I/Oポート	タイマ (MTU, TPU, TMR, RTC, CMTW, POE, CAC)	通信 (SCI, RSCI, RSPI, RSPIA, RIIC, RIICHS, USB, SSIE, REMC)	通信 (QSPIX, SDHI)	割り込み	A/D	その他 (CTSU、 タンパ 検出)
1	AVCC1							
2	EMLE							
3	AVSS1							
4	VCL							
5	VBATT							
6	MD/FINED							
7	XCIN							
8	XCOUT							
9	RES#							
10	XTAL	P37						
11	VSS							
12	EXTAL	P36						
13	VCC							
14	UPSEL	P35				NMI		
15	TRST#	P34	MTIOC0A/TMCI3/ POE10#			IRQ4		TS0
16	TDI	P30	MTIOC4B/TMRI3/ RTCIC0/POE8#	RXD1/SMISO1/ SSCL1/MISOB-A		IRQ0-DS		TAMPIO
17	TMS	P31	MTIOC4D/TMCI2/ RTCIC1	CTS1#/RTS1#/ SS1#/SSLB0-A		IRQ1-DS		TAMPI1
18	TDO	P26	MTIOC2A/TMO1	TXD1/CTS3#/ RTS3#/SMOSI1/ SS3#/SSDA1/ MOSIB-A		IRQ6		TS3
19	TCK	P27	MTIOC2B/TMCI3	SCK1/RSPCKB-A		IRQ7		TS2
20		P17	MTIOC3A/ MTIOC3B/ MTIOC4B/TIOCB0/ TCLKD/TMO1/ POE8#	SCK1/TXD3/ SMOSI3/SSDA3/ SDA2-DS/SSITXD0	SDHI_D3-C	IRQ7	ADTRG1#	
21		P16	MTIOC3C/ MTIOC3D/TIOCB1/ TCLKC/TMO2/ RTCOUT	TXD1/RXD3/ SMOSI1/SMISO3/ SSDA1/SSCL3/ SCL2-DS/ USB_VBUS		IRQ6	ADTRG0#	
22		P13	MTIOC0B/TIOCA5/ TMO3	TXD2/SMOSI2/ SSDA2/SDA0[FM+]/ SDAHS0[FM+/HS]		IRQ3	ADTRG1#	
23		P12	TMCI1/MTIC5U	RXD2/SMISO2/ SSCL2/SCL0[FM+]/ SCLHS0[FM+/HS]		IRQ2		
24	VCC_USB							
25		PH2	TMRI0	USB0_DM		IRQ1		
26		PH1	TMO0	USB0_DP		IRQ0		
27	VSS_USB							
28		P53		SSIRXD0/ PMC0-DS		IRQ3		TS12

表 1.11 機能別端子一覧(64ピンLFQFP) (2 / 3)

ピン番号 64ピン LFQFP	電源 クロック システム 制御	I/Oポート	タイマ (MTU, TPU, TMR, RTC, CMTW, POE, CAC)	通信 (SCI, RSCI, RSPI, RSPIA, RIIC, RIICHS, USB, SSIE, REMC)	通信 (QSPIX, SDHI)	割り込み	A/D	その他 (CTSU, タンパ 検出)
29	UB	PC7	MTIOC3A/ MTCLKB/TMO2/ TOC0/CACREF	TXD8/SMOSI8/ SSDA8/SMOSI10/ SSDA10/TXD10/ MISOA-A/SSITXD0/ SMOSI010/ SSDA010/TXD010/ MISO0-A		IRQ14		
30		PC6	MTIOC3C/ MTCLKA/TMCI2/ TIC0	RXD8/SMISO8/ SSCL8/SMISO10/ SSCL10/RXD10/ MOSIA-A/ SMISO010/ SSCL010/RXD010/ MOSI0-A/SSILRCK0		IRQ13		TS13
31		PC5	MTIOC3B/ MTCLKD/TMRI2	SCK8/SCK10/ RSPCKA-A/ SSIBCK0/SCK010/ RSPCK0-A		IRQ5		TS14
32		PC4	MTIOC3D/ MTCLKC/TMCI1/ POE0#	SCK5/CTS8#/ RTS8#/SS8#/SS10#/ CTS10#/RTS10#/ SSLA0-A/ AUDIO_CLK/ SS010#/CTS010#/ RTS010#/DE010/ SSL00-A	SDHI_D1-A/ QIO1-A	IRQ12		TSCAP
33		PC1	MTIOC3A/TCLKD	SCK5/SSLA2-A/ TXD011/SMOSI011/ SSDA011/TXDA011/ SSL02-A		IRQ12		TS15
34		PC0	MTIOC3C/TCLKC	CTS5#/RTS5#/ SS5#/SSLA1-A/ RXD011/SMISO011/ SSCL011/SSL01-A		IRQ14		TS16
35		PB7	MTIOC3B/TIOCB5	TXD9/SMOSI9/ SSDA9/SMOSI11/ SSDA11/TXD11/ SMOSI011/ SSDA011/TXD011		IRQ15		
36		PB6	MTIOC3D/TIOCA5	RXD9/SMISO9/ SSCL9/SMISO11/ SSCL11/RXD11/ SMISO011/ SSCL011/RXD011		IRQ6		
37		PB5	MTIOC2A/ MTIOC1B/TIOCB4/ TMRI1/POE4#	SCK9/SCK11/ SCK011		IRQ13		
38	VCC							
39	VSS							
40		PA7	TIOCB2	MISOA-B/MISO0-B		IRQ7		
41		PA6	MTIC5V/MTCLKB/ TIOCA2/TMCI3/ POE10#	CTS5#/RTS5#/ SS5#/MOSIA-B/ MOSI0-B/CTS12#/ RTS12#/SS12#		IRQ14		

表 1.11 機能別端子一覧(64ピンLFQFP) (3 / 3)

ピン番号 64ピン LFQFP	電源 クロック システム 制御	I/Oポート	タイマ (MTU, TPU, TMR, RTC, CMTW, POE, CAC)	通信 (SCI, RSCI, RSPI, RSPIA, RIIC, RIIHS, USB, SSIE, REMC)	通信 (QSPIX, SDHI)	割り込み	A/D	その他 (CTSU, タンパ 検出)
42		PA4	MTIC5U/MTCLKA/ TIOCA1/TMRI0	TXD5/SMOSI5/ SSDA5/SSLA0-B/ SSL00-B/TXD12/ SMOSI12/SSDA12/ TXDX12/SIOX12		IRQ5-DS		
43		PA2	MTIOC7A	RXD5/SMISO5/ SSCL5/SSLA3-B/ SSL03-B/RXD12/ SMISO12/SSCL12/ RXDX12	SDHI_WP	IRQ10		
44		PA1	MTIOC0B/ MTCLKC/ MTIOC7B/TIOCB0	SCK5/SSLA2-B/ SSL02-B/SCK12	SDHI_CD	IRQ11		
45		PE7	MTIOC6A/TOC1	MISOB-B	SDHI_WP/ SDHI_D1-B/ QIO1-B	IRQ7		
46		PE6	MTIOC6C/TIC1	MOSIB-B	SDHI_CD/ SDHI_D0-B/ QIO0-B	IRQ6		
47		PE2	MTIOC4A/TIC3	RXD12/SMISO12/ SSCL12/RXDX12/ SSLB3-B		IRQ7-DS		
48		PE1	MTIOC4C/ MTIOC3B	TXD12/SMOSI12/ SSDA12/TXDX12/ SIOX12/SSLB2-B		IRQ9	ANEX1	
49		PE0	MTIOC3D	SCK12/SSLB1-B		IRQ8	ANEX0	
50		PD7	MTIC5U/POE0#		SDHI_D1-B/ QIO1-B	IRQ7	AN100	
51		PD6	MTIC5V/MTIOC8A/ POE4#		SDHI_D0-B/ QIO0-B	IRQ6	AN101	
52		PD5	MTIC5W/ MTIOC8C/POE10#		SDHI_CLK-B/ QSPCLK-B	IRQ5	AN102	
53		PD4	MTIOC8B/POE11#		SDHI_CMD-B/ QSSL-B	IRQ4	AN103	
54		PD3	MTIOC8D/POE8#/ TOC2		SDHI_D3-B/ QIO3-B	IRQ3	AN104	
55		PD2	MTIOC4D/TIC2		SDHI_D2-B/ QIO2-B	IRQ2	AN105	
56		P43				IRQ11-DS	AN003	
57		P42				IRQ10-DS	AN002	
58		P41				IRQ9-DS	AN001	
59	VREFL0							
60		P40				IRQ8-DS	AN000	
61	VREFH0							
62	AVCC0							
63	AVSS0							
64		P05				IRQ13		

1.6.8 48ピン HWQFN

表 1.12 機能別端子一覧(48ピンHWQFN) (1 / 3)

ピン番号 48ピン HWQFN	電源 クロック システム 制御	I/Oポート	タイマ (MTU, TPU, TMR, CMTW, POE, CAC)	通信 (SCI, RSCI, RSPI, RSPIA, RIIC, RIICHS, SSIE, REMC)	通信 (QSPIX, SDHI)	割り込み	A/D	その他 (CTSUs)
1	EMLE							
2	MD/FINED							
3	RES#							
4	XTAL	P37						
5	VSS							
6	EXTAL	P36						
7	VCC							
8	UPSEL	P35				NMI		
9	TRST#	P34	MTIOC0A/TMCI3/ POE10#			IRQ4		TS0
10	TMS	P31	MTIOC4D/TMCI2	CTS1#/RTS1#/ SS1#/SSLB0-A		IRQ1-DS		
11	TDI	P30	MTIOC4B/TMRI3/ POE8#	RXD1/SMISO1/ SSCL1/MISOB-A		IRQ0-DS		
12	TCK	P27	MTIOC2B/TMCI3	SCK1/RSPCKB-A		IRQ7		TS2
13	TDO	P26	MTIOC2A/TMO1	TXD1/CTS3#/ RTS3#/SMOS11/ SS3#/SSDA1/ MOSIB-A		IRQ6		TS3
14		P17	MTIOC3A/ MTIOC3B/ MTIOC4B/TIOCB0/ TCLKD/TMO1/ POE8#	SCK1/TXD3/ SMOSI3/SSDA3/ SDA2-DS/SSITXD0	SDHI_D3-C	IRQ7	ADTRG1#	
15		P16	MTIOC3C/ MTIOC3D/TIOCB1/ TCLKC/TMO2	TXD1/RXD3/ SMOSI1/SMISO3/ SSDA1/SSCL3/ SCL2-DS		IRQ6	ADTRG0#	
16		P13	MTIOC0B/TIOCA5/ TMO3	TXD2/SMOSI2/ SSDA2/SDA0[FM+]/ SDAHS0[FM+/HS]		IRQ3	ADTRG1#	
17		P12	TMCI1/MTIC5U	RXD2/SMISO2/ SSCL2/SCL0[FM+]/ SCLHS0[FM+/HS]		IRQ2		
18	VCC							
19	VSS							
20		P53		SSIRXD0/ PMC0-DS		IRQ3		TS12
21	UB	PC7	MTIOC3A/ MTCLKB/TMO2/ TOC0/CACREF	TXD8/SMOSI8/ SSDA8/SMOSI10/ SSDA10/TXD10/ MISOA-A/SSITXD0/ SMOSI010/ SSDA010/TXD010/ MISO0-A		IRQ14		

表 1.12 機能別端子一覧(48ピンHWQFN) (2 / 3)

ピン番号	電源 クロック システム 制御	I/Oポート	タイマ (MTU, TPU, TMR, CMTW, POE, CAC)	通信 (SCI, RSCI, RSPI, RSPIA, RIIC, RIICHS, SSIE, REMC)	通信 (QSPIX, SDHI)	割り込み	A/D	その他 (CTSUs)
22		PC6	MTIOC3C/ MTCLKA/TMCI2/ TIC0	RXD8/SMISO8/ SSCL8/SMISO10/ SSCL10/RXD10/ MOSIA-A/ SSILRCK0/ SMISO010/ SSCL010/RXD010/ MOSIO-A		IRQ13		TS13
23		PC5	MTIOC3B/ MTCLKD/TMRI2	SCK8/SCK10/ RSPCKA-A/ SSIBCK0/SCK010/ RSPCK0-A		IRQ5		TS14
24		PC4	MTIOC3D/ MTCLKC/TMCI1/ POE0#	SCK5/CTS8#/ RTS8#/SS8#/SS10#/ CTS10#/RTS10#/ SSLA0-A/ AUDIO_CLK/ SS010#/CTS010#/ RTS010#/DE010/ SSL00-A	SDHI_D1-A/ QIO1-A	IRQ12		TSCAP
25		PB7	MTIOC3B/TIOCB5	TXD9/SMOSI9/ SSDA9/SMOSI11/ SSDA11/TXD11/ SMOSI011/ SSDA011/TXD011		IRQ15		
26		PB6	MTIOC3D/TIOCA5	RXD9/SMISO9/ SSCL9/SMISO11/ SSCL11/RXD11/ SMISO011/ SSCL011/RXD011		IRQ6		
27		PB5	MTIOC2A/ MTIOC1B/TIOCB4/ TMRI1/POE4#	SCK9/SCK11/ SCK011		IRQ13		
28	VCC							
29	VSS							
30	VCL							
31		PA6	MTIC5V/MTCLKB/ TIOCA2/TMCI3/ POE10#	CTS5#/RTS5#/ SS5#/MOSIA-B/ MOSIO-B/CTS12#/ RTS12#/SS12#		IRQ14		
32		PA4	MTIC5U/MTCLKA/ TIOCA1/TMRI0	TXD5/SMOSI5/ SSDA5/SSLA0-B/ SSL00-B/TXD12/ SMOSI12/SSDA12/ TXDX12/SIOX12		IRQ5-DS		
33		PA2	MTIOC7A	RXD5/SMISO5/ SSCL5/SSLA3-B/ SSL03-B/RXD12/ SMISO12/SSCL12/ RXDX12	SDHI_WP	IRQ10		
34		PA1	MTIOC0B/ MTCLKC/ MTIOC7B/TIOCB0	SCK5/SSLA2-B/ SSL02-B/SCK12	SDHI_CD	IRQ11		
35		PE7	MTIOC6A/TOC1	MISOB-B	SDHI_WP/ SDHI_D1-B/ QIO1-B	IRQ7		

表 1.12 機能別端子一覧(48ピンHWQFN) (3 / 3)

ピン番号 48ピン HWQFN	電源 クロック システム 制御	I/Oポート	タイマ (MTU, TPU, TMR, CMTW, POE, CAC)	通信 (SCI, RSCI, RSPI, RSPIA, RIIC, RIICHS, SSIE, REMC)	通信 (QSPIX, SDHI)	割り込み	A/D	その他 (CTSU)
36		PE6	MTIOC6C/TIC1	MOSIB-B	SDHI_CD/ SDHI_D0-B/ QIO0-B	IRQ6		
37		PD5	MTIC5W/ MTIOC8C/POE10#		SDHI_CLK-B/ QSPCLK-B	IRQ5	AN102	
38		PD4	MTIOC8B/POE11#		SDHI_CMD-B/ QSSL-B	IRQ4	AN103	
39		PD3	MTIOC8D/POE8#/ TOC2		SDHI_D3-B/ QIO3-B	IRQ3	AN104	
40		PD2	MTIOC4D/TIC2		SDHI_D2-B/ QIO2-B	IRQ2	AN105	
41		P43				IRQ11-DS	AN003	
42		P42				IRQ10-DS	AN002	
43		P41				IRQ9-DS	AN001	
44	VREFL0							
45		P40				IRQ8-DS	AN000	
46	VREFH0							
47	AVCC0/ AVCC1							
48	AVSS0/AVSS1							

2. 電気的特性

2.1 絶対最大定格

表 2.1 絶対最大定格

条件 : VSS = AVSS0 = AVSS1 = VREFL0 = VSS_USB = 0V

項目		記号	定格値	単位
電源電圧		VCC, VCC_USB	-0.3 ~ +4.0	V
V _{BATT} 電源電圧		V _{BATT}	-0.3 ~ +4.0	V
アナログ電源電圧		AVCC0, AVCC1 (注1)	-0.3 ~ +4.0	V
リファレンス電源電圧		VREFH0	-0.3 ~ AVCC0 + 0.3 (最大 4.0)	V
入力電圧	5Vトレラント対応ポート : P12~P17、P20、P21、P30~P33、P67、P73、PC0~PC3、PJ3	V _{in}	-0.3 ~ VCC + 4.0 (最大 5.8)	V
	TAMPI0~TAMPI2, RTCIC0~RTCIC2, EXCIN (注2)		-0.3 ~ +4.0	
	5Vトレラント対応ポート : P07		-0.3 ~ AVCC0 + 4.0 (最大 5.8)	
	P03, P05, P40~P47		-0.3 ~ AVCC0 + 0.3 (最大 4.0)	
	上記以外		-0.3 ~ VCC + 0.3 (最大 4.0)	
ジャンクション温度		T _j	-40 ~ +125	°C
保存温度		T _{stg}	-55 ~ +125	°C

【使用上の注意】絶対最大定格を超えて LSI を使用した場合、LSI の永久破壊となることがあります。

注1. AVCC0、AVCC1、VCC_USBはVCCに、AVSS0、AVSS1、VSS_USBはVSSに接続してください。

A/Dコンバータのユニット0を使用しない場合、VREFH0端子はVCCに、VREFL0端子はVSSにそれぞれ接続し開放しないでください。AVCC0とAVSS0間、AVCC1とAVSS1間には周波数特性の良いコンデンサを挿入してください。コンデンサは0.1μF程度の容量のものを、できる限り電源端子の近くに配置し、最短距離かつできる限り太いパターンを使用して接続してください。

注2. P30、P31、P32をTAMPIn/RTCICn (n = 0~2)機能にしたとき、およびPJ3をEXCIN機能にしたとき

2.2 推奨動作条件

表2.2 推奨動作条件(1)

項目		記号	min	typ	max	単位
電源電圧 (注1)		VCC	2.7	—	3.6	V
		VSS	—	0	—	
V _{BATT} 電源電圧		V _{BATT}	1.62 (注2)	—	3.6	V
USB電源電圧		VCC_USB	—	VCC	—	V
		VSS_USB	—	0	—	
アナログ電源電圧 (注1、注3)		AVCC0	—	VCC	—	V
		AVSS0	—	0	—	
		AVCC1	—	VCC	—	
		AVSS1	—	0	—	
		VREFH0	2.7	—	AVCC0	
		VREFL0	—	0	—	
入力電圧	5Vトレラント対応ポート：P12～P17、P20、P21、P30～P33、P67、P73、PC0～PC3、PJ3	V _{in}	-0.3	—	VCC + 3.6 (最大 5.5)	V
	TAMPI0～TAMPI2, RTCIC0～RTCIC2, EXCIN (注4)		-0.3	—	3.9	
	SCLHS0, SDAHS0 (注5)		-0.3	—	VCC + 0.3	
	5Vトレラント対応ポート：P07		-0.3	—	AVCC0 + 3.6 (最大 5.5)	
	P03, P05, P40～P47		-0.3	—	AVCC0 + 0.3	
	上記以外		-0.3	—	VCC + 0.3	
動作温度	Dバージョン	T _{opr}	-40	—	85	°C
	Gバージョン		-40	—	105	
ジャンクション温度	Dバージョン	T _j	-40	—	105	°C
	Gバージョン		-40	—	125	

注1. 電位関係は以下を守ってください。

VCC = AVCC0 = AVCC1 = VCC_USB

注2. V_{BATT} < 2.0Vの場合、低CL水晶振動子は使用できません。

注3. 詳細は「ユーザーズマニュアルハードウェア編」の「50.6.11 アナログ電源端子他の設定範囲」を参照してください。

注4. P30、P31、P32をTAMPIn/RTCICn (n = 0～2)機能にしたとき、およびPJ3をEXCIN機能にしたとき

注5. P12、P13をRIICHSのHsモードでSCLHS0/SDAHS0端子にしたとき

表2.3 推奨動作条件(2)

項目	記号	規格値
内部電源安定用平滑コンデンサ容量	C _{VCL}	0.22μF ± 30% (注1)

注1. 静電容量の公称値が0.22μF、静電容量許容差が±30%以内の積層セラミックコンデンサを使用してください。

2.3 DC 特性

表 2.4 DC 特性(1)

条件 : $VCC = AVCC0 = AVCC1 = VCC_USB = V_{BATT} = 2.7 \sim 3.6V$, $2.7V \leq VREFH0 \leq AVCC0$,
 $VSS = AVSS0 = AVSS1 = VREFL0 = VSS_USB = 0V$,
 $T_a = T_{opr}$

項目		記号	min	typ	max	単位	測定条件
シュミットトリガ 入力電圧	IRQ入力端子(注1)	V_{IH}	$0.8 \times VCC$	—	—	V	
	MTU入力端子(注1)	V_{IL}	—	—	$0.2 \times VCC$		
	POE3入力端子(注1)	ΔV_T	$0.06 \times VCC$	—	—		
	TPU入力端子(注1)						
	TMR入力端子(注1)						
	CMTW入力端子(注1)						
	SCI入力端子(注1)						
	RSCIA入力端子(注1)						
	CAN入力端子(注1)						
	CAC入力端子(注1)						
	ADTRG#入力端子(注1)						
	QSPIX入力端子(注1)						
	SSIE入力端子(注1)						
	REMC入力端子(注1)						
RES#, NMI, TCK							
RIIC入力端子	V_{IH}	$0.7 \times VCC$	—	—			
RIICHS入力端子 (SMBusを除く)	V_{IL}	—	—	$0.3 \times VCC$			
	ΔV_T	$0.05 \times VCC$	—	—			
TAMPIn/RTClCn 端子 EXCIN 端子	V_{IH}	$0.8 \times V_{BKP}$	—	—			
	V_{IL}	—	—	$0.2 \times V_{BKP}$			
5Vトレラント対応ポート (注2)	V_{IH}	$0.8 \times VCC$	—	—			
	V_{IL}	—	—	$0.2 \times VCC$			
5Vトレラント対応ポート以外 その他の入力端子	V_{IH}	$0.8 \times VCC$	—	—			
	V_{IL}	—	—	$0.2 \times VCC$			
Highレベル入力 電圧(シュミット トリガ入力端子を 除く)	MD端子、EMLE	V_{IH}	$0.9 \times VCC$	—	—	V	
	EXTAL, RSPI入力端子、 RSPIA入力端子、 EXDMAC入力端子、WAIT#、 SDHI入力端子		$0.8 \times VCC$	—	—		
	D0~D15		$0.7 \times VCC$	—	—		
	RIIC, RIICHS (SMBus)		2.1	—	—		
Lowレベル入力 電圧(シュミット トリガ入力端子を 除く)	MD端子、EMLE	V_{IL}	—	—	$0.1 \times VCC$	V	
	EXTAL, RSPI入力端子、 RSPIA入力端子、 EXDMAC入力端子、WAIT#、 SDHI入力端子		—	—	$0.2 \times VCC$		
	D0~D15		—	—	$0.3 \times VCC$		
	RIIC, RIICHS (SMBus)		—	—	0.8		

注1. 5Vトレラント対応のポートで兼用している端子は該当しません。

注2. P07、P12~P17、P20、P21、P30~P33、P67、P73、PC0~PC3、PJ3は、5Vトレラント対応です。

表 2.5 DC 特性 (2)

条件 : $VCC = AVCC0 = AVCC1 = VCC_USB = V_{BATT} = 2.7 \sim 3.6V$, $2.7V \leq VREFH0 \leq AVCC0$,
 $VSS = AVSS0 = AVSS1 = VREFL0 = VSS_USB = 0V$,
 $T_a = T_{opr}$

項目	記号	min	typ	max	単位	測定条件
High レベル出力電圧	全出力端子	V_{OH}	$VCC - 0.5$	—	—	V $I_{OH} = -1mA$
Low レベル出力電圧	全出力端子 (RIIC0 ~ RIIC2 端子、RIICHS0 端子を除く)	V_{OL}	—	—	0.5	V $I_{OL} = 1.0mA$
	RIIC0 ~ RIIC2 出力端子 RIICHS0 出力端子	—	—	—	0.4	$I_{OL} = 3.0mA$
	RIIC0 出力端子 RIICHS0 出力端子	—	—	—	0.6	$I_{OL} = 6.0mA$
	RIIC0 出力端子 RIICHS0 出力端子	—	—	—	0.4	$I_{OL} = 15.0mA$ (ICFER.FMPE = 1)
	RIICHS0 出力端子	—	0.4	—	—	$I_{OL} = 20.0mA$ (ICFER.FMPE = 1)
RIICHS0 出力端子	—	—	—	0.4	$I_{OL} = 3.0mA$ (ICFER.HSME = 1)	
入力リーク電流	RES#, MD 端子、EMLE (注1)、 BSCANP (注1)、NMI	$ I_{in} $	—	—	1.0	μA $V_{in} = 0V$ $V_{in} = VCC$
スリーステートリーク電流(オフ状態)	5V トレラント対応ポート以外	$ I_{TSI} $	—	—	1.0	μA $V_{in} = 0V$ $V_{in} = VCC$
	5V トレラント対応ポート	—	—	—	5.0	$V_{in} = 0V$ $V_{in} = 5.5V$
入力プルアップ抵抗	P35 以外の端子	R_{PU}	10	—	100	$k\Omega$ $V_{in} = 0V$
入力プルダウン抵抗	EMLE, BSCANP	R_{PD}	10	—	100	$k\Omega$ $V_{in} = VCC$
SCLHS0 電流源のプルアップ電流	SCLHS0 端子 (P12)	I_{CS}	3	—	12	mA $VCC = 3.0 \sim 3.6V$ $V_{in} = 0.3 \times VCC \sim 0.7 \times VCC$
入力容量	全入力端子 (P12, P13, P16, P17, P20, P21, EMLE, BSCANP, USB0_DP, USB0_DM, USB1_DP, USB1_DM 以外)	C_{in}	—	—	8	pF $V_{bias} = 0V$ $V_{amp} = 20mV$ $f = 1MHz$ $T_a = 25^\circ C$
	P12, P13, P16, P17, P20, P21, EMLE, BSCANP, USB0_DP, USB0_DM, USB1_DP, USB1_DM	—	—	—	16	
バックアップ領域内電源電圧	V_{BKP}	—	VCC	—	—	V $VCC \geq V_{DET BATT}$
	V_{BKP}	—	VBATT	—	—	V $VCC < V_{DET BATT}$
VCL 端子出力電圧	V_{CL}	—	1.18	—	—	V

注 1. EMLE 端子、BSCANP 端子の入力リーク電流は $V_{in} = 0V$ 時のみの値です。

表 2.6 DC 特性 (3)

条件 : VCC = AVCC0 = AVCC1 = VCC_USB = 2.7 ~ 3.6V, 2.7V ≤ VREFH0 ≤ AVCC0,
VSS = AVSS0 = AVSS1 = VREFL0 = VSS_USB = 0V,
T_a = T_{opr}

項目	記号	Dバージョン		Gバージョン		単位	測定条件				
		typ	max	typ	max						
消費電流 (注1)	I _{CC} (注3)	最大動作 (注2)		—	55	—	68	mA	ICLK = 120MHz、 PCLKA = 120MHz、 PCLKB = 60MHz、 PCLKC = 60MHz、 PCLKD = 60MHz、 FCLK = 60MHz、 BCLK = 120MHz、 BCLK端子 = 60MHz		
		通常動作	周辺機能クロック供給状態 (注4)		23	—	23			—	
			周辺機能クロック停止状態 (注4、注5)		13	—	13			—	
		Core Mark動作	周辺機能クロック停止状態 (注4、注5)		14.5	—	14.5			—	
		スリープモード時：周辺機能クロック供給状態 (注4)		20	38	20	51				
		全モジュールクロックストップモード時 (参考値)		9	26	9	39				
		BGO動作時の増加分 (注8)	データフラッシュメモリ書き換え中のコードフラッシュメモリ読み出し		6	—	6			—	
			コードフラッシュメモリ書き換え中のコードフラッシュメモリ読み出し		7	—	7			—	
		Trusted Secure IP動作時の増加分		—	15	—	15				
		低速動作モード1：周辺機能クロック停止状態 (注4)		1.6	—	1.6	—			全クロック 1MHz	
		低速動作モード2：周辺機能クロック停止状態 (注4)		1.6	—	1.6	—			全クロック 32.768kHz	
		ソフトウェアスタンバイモード		1.1	18	1.1	27				
		ディープソフトウェアスタンバイモード	スタンバイRAM、USBレジューム検出部 (USB0のみ)、REMC電源供給あり		15.5	69	15.5			85	μA
			スタンバイRAM、USBレジューム検出部 (USB0のみ)、REMC電源供給なし	パワーオンリセット回路の低消費電力機能無効 (注6)		11.5	42			11.5	
パワーオンリセット回路の低消費電力機能有効 (注7)				4.9	32	4.9	47				
RTC動作時の増分	低CL水晶振動子使用時		1	—	1	—					
	標準CL水晶振動子使用時		2	—	2	—					
REMC動作時の増分	外部クロック (32kHz) 入力		0.1	—	0.1	—					
	標準CL水晶振動子使用時		1.4	—	1.4	—					
VCCオフ時のRTC動作 (バッテリーバックアップ機能により、RTC、サブクロック発振器のみ動作)	低CL水晶振動子使用時		0.9	—	0.9	—	V _{BATT} = 2.0V, VCC = 0V				
			1.6	—	1.6	—	V _{BATT} = 3.3V, VCC = 0V				
	標準CL水晶振動子使用時		1.6	—	1.6	—	V _{BATT} = 1.62V, VCC = 0V				
			1.7	—	1.7	—	V _{BATT} = 2.0V, VCC = 0V				
ディープソフトウェアスタンバイ復帰時のラッシュ電流	ラッシュ電流 (注9)		I _{RUSH}	—	130	—	130	mA			
	ラッシュ電流の総量 (注9)		E _{RUSH}	—	1	—	1		μC		

注1. 消費電流値は、すべての出力端子を無負荷状態にして、さらに内蔵プルアップ抵抗を無効にした場合の値です。
注2. 周辺機能はクロック供給状態。

- 注3. I_{CC} は、以下の式のとおり ICLK周波数 f (MHz)に依存します
(ICLK/PCLKA : PCLKB/PCLKC/PCLKD : BCLK : BCLK端子 = 2 : 1 : 2 : 1 @EXTAL = 12 MHz)。
- Dバージョン製品
 - $I_{CC\ max} = 0.28 \times f + 21.0$ (高速動作モード、最大動作時)
 - $I_{CC\ typ} = 0.16 \times f + 3.5$ (高速動作モード、通常動作時)
 - $I_{CC\ typ} = 0.20 \times f + 1.4$ (ICLK 1 MHz max) (低速動作モード1時)
 - $I_{CC\ max} = 0.14 \times f + 21.0$ (スリープモード時)
 - Gバージョン製品
 - $I_{CC\ max} = 0.31 \times f + 30.0$ (高速動作モード、最大動作時)
 - $I_{CC\ typ} = 0.16 \times f + 3.5$ (高速動作モード、通常動作時)
 - $I_{CC\ typ} = 0.20 \times f + 1.4$ (ICLK 1 MHz max) (低速動作モード1時)
 - $I_{CC\ max} = 0.17 \times f + 30.0$ (スリープモード時)
- 注4. 周辺機能クロックの供給/停止は、モジュールストップコントロールレジスタA~Dのビット設定でのみ制御しています。
注5. 周辺機能クロック停止時の各クロック周波数は、ICLK = 120 MHz、PCLKA = PCLKB = PCLKC = PCLKD = FCLK = BCLK = BCLK端子 = 3.75 MHz (64分周)に設定しています。
注6. 低消費電力機能無効時は、DEEPCUT[1:0]ビット = 01b。
注7. 低消費電力機能有効時は、DEEPCUT[1:0]ビット = 11b。
注8. コードフラッシュメモリでのプログラム実行中に、コードフラッシュメモリ(プログラム領域とリード領域のアドレス範囲の組み合わせに制限あり)、またはデータフラッシュメモリをプログラム/イレーズ実行した場合の増加分です。
注9. 参考値。

表 2.7 DC特性(4)

条件 : VCC = AVCC0 = AVCC1 = VCC_USB = 2.7 ~ 3.6V, 2.7V ≤ VREFH0 ≤ AVCC0,
VSS = AVSS0 = AVSS1 = VREFL0 = VSS_USB = 0V,
 $T_a = T_{opr}$

項目	記号	Dバージョン			Gバージョン			単位	測定条件	
		min	typ	max	min	typ	max			
アナログ電源電流 (注1、注2)	12ビットA/D変換中(ユニット0)	I_{AVCC0}	—	0.8	1	—	0.8	1	mA	
	12ビットA/D変換中(ユニット1)	I_{AVCC1}	—	0.6	1	—	0.6	1	mA	
	12ビットA/D変換中(ユニット1) +温度センサ		—	0.7	1.1	—	0.7	1.1		
	A/D、温度センサ変換待機時 (全ユニット)	I_{AVCC}	—	0.9	1.4	—	0.9	1.4	mA	$I_{AVCC} = I_{AVCC0} + I_{AVCC1}$
	A/D、温度センサスタンバイ時 (全ユニット)		—	1.4	6.7	—	1.4	9.0	μA	
リファレンス電源電流	12ビットA/D変換中(ユニット0)	I_{VREFH0}	—	38	60	—	38	60	μA	
	12ビットA/D変換待機時 (ユニット0)		—	0.07	0.5	—	0.07	0.6		
	12ビットA/Dモジュールストップ時(ユニット0)		—	0.07	0.4	—	0.07	0.5		
USB動作電流 (1チャンネルあたりの増加分)	ロースピード	$I_{CCUSBLS}$	—	3.7	6.5	—	3.7	6.5	mA	
	フルスピード	$I_{CCUSBFS}$	—	4.2	10	—	4.2	10	mA	
CTSU動作電流		I_{CTSU}	—	100	—	—	100	—	μA	
RAM保持電圧		V_{RAM}	2.7	—	—	2.7	—	—	V	
VCC立ち上がり勾配		$SrVCC$	8.4	—	20000	8.4	—	20000	μs/V	
VCC立ち下がり勾配(注3)		$SfVCC$	8.4	—	—	8.4	—	—	μs/V	

- 注1. 12ビットA/Dコンバータ(ユニット1)の測定値には、リファレンス電流の値も含まれています。
注2. 48ピンの製品では、AVCC0とAVCC1が端子を共有していますので、 I_{AVCC0} と I_{AVCC1} を区別できません。
注3. V_{BATT} を使用する場合に適用される規格です。

表 2.8 出力許容電流

条件 : $VCC = AVCC0 = AVCC1 = VCC_USB = V_{BATT} = 2.7 \sim 3.6V$, $2.7V \leq VREFH0 \leq AVCC0$,
 $VSS = AVSS0 = AVSS1 = VREFL0 = VSS_USB = 0V$,
 $T_a = T_{opr}$

項目		記号	min	typ	max	単位	
Low レベル出力許容電流 (1端子あたりの平均値)	全出力端子 (注1)	通常駆動	—	—	2.0	mA	
	全出力端子 (注2)	高駆動			3.8		
	全出力端子 (注3)	高速インタフェース 用高駆動			7.5		
Low レベル出力許容電流 (1端子あたりの最大値)	全出力端子 (注1)	通常駆動	—	—	4.0	mA	
	全出力端子 (注2)	高駆動			7.6		
	全出力端子 (注3)	高速インタフェース 用高駆動			15		
Low レベル出力許容電流 (総和)	全出力端子の総和		ΣI_{OL}	—	—	80	mA
High レベル出力許容電流 (1端子あたりの平均値)	全出力端子 (注1)	通常駆動	—	—	-2.0	mA	
	全出力端子 (注2)	高駆動			-3.8		
	全出力端子 (注3)	高速インタフェース 用高駆動			-7.5		
High レベル出力許容電流 (1端子あたりの最大値)	全出力端子 (注1)	通常駆動	—	—	-4.0	mA	
	全出力端子 (注2)	高駆動			-7.6		
	全出力端子 (注3)	高速インタフェース 用高駆動			-15		
High レベル出力許容電流 (総和)	全出力端子の総和		ΣI_{OH}	—	—	-80	mA

【使用上の注意】 LSI の信頼性を確保するため、出力電流値は表 2.8 の値を超えないようにしてください。

注1. 通常駆動が選択できる端子で通常駆動を設定した場合の値

注2. 通常駆動が選択できる端子で高駆動を設定した場合、あるいは高駆動固定の端子の値

注3. 高速インタフェース用高駆動設定ができる端子で、高速インタフェース用高駆動設定をした場合の値

表 2.9 標準出力特性

条件 : VCC = AVCC0 = AVCC1 = VCC_USB = V_{BATT} = 2.7 ~ 3.6V, 2.7V ≤ VREFH0 ≤ AVCC0,
VSS = AVSS0 = AVSS1 = VREFL0 = VSS_USB = 0V, T_a = 25°C

項目		記号	min	typ	max	単位	測定条件
High レベル 出力電圧	通常出力時 (P00~P02, P12~P14, P27, P36, P40~P47, P50~P52, P54~P56, P72, P74~P77, P80~P83, P90~P93, PA0~PA7, PB0~PB7, PC0~PC7, PD0~PD7, PE0~PE7, PH1, PH2)	V _{OH}	—	3.26	—	V	I _{OH} = -0.5mA
			—	3.22	—		I _{OH} = -1.0mA
			—	3.13	—		I _{OH} = -2.0mA
			—	2.94	—		I _{OH} = -4.0mA
	高駆動出力時 (P00~P02, P03, P05, P07, P12~P17, P20~P27, P30~P34, P37, P50~P56, P60~P67, P70~P77, P80~P83, P86, P87, P90~P93, PA0~PA7, PB0~PB7, PC0~PC7, PD0~PD7, PE0~PE7, PF5, PH1, PH2, PJ3, PJ5)	V _{OH}	—	3.28	—	I _{OH} = -0.5mA	
			—	3.25	—	I _{OH} = -1.0mA	
			—	3.20	—	I _{OH} = -2.0mA	
			—	3.10	—	I _{OH} = -4.0mA	
	高速インタフェース用高駆動出力時 (P00~P02, P12~P14, P17, P20~P23, P27, P30, P31, P50~P56, P70, P72, P73~P77, P80~P83, P86, P87, P90~P93, PA0~PA7, PB0~PB7, PC0~PC7, PD0~PD7, PE0~PE7, PH1, PH2)	V _{OH}	—	3.29	—	I _{OH} = -0.5mA	
			—	3.28	—	I _{OH} = -1.0mA	
			—	3.25	—	I _{OH} = -2.0mA	
			—	3.20	—	I _{OH} = -4.0mA	
	Low レベル 出力電圧	通常出力時 (P00~P02, P12~P14, P27, P36, P40~P47, P50~P52, P54~P56, P72, P74~P77, P80~P83, P90~P93, PA0~PA7, PB0~PB7, PC0~PC7, PD0~PD7, PE0~PE7, PH1, PH2)	V _{OL}	—	0.04	—	I _{OL} = 0.5mA
				—	0.09	—	I _{OL} = 1.0mA
				—	0.18	—	I _{OL} = 2.0mA
				—	0.39	—	I _{OL} = 4.0mA
高駆動出力時 (P00~P02, P03, P05, P07, P12~P17, P20~P27, P30~P34, P37, P50~P56, P60~P67, P70~P77, P80~P83, P86, P87, P90~P93, PA0~PA7, PB0~PB7, PC0~PC7, PD0~PD7, PE0~PE7, PF5, PH1, PH2, PJ3, PJ5)		V _{OL}	—	0.02	—	I _{OL} = 0.5mA	
			—	0.04	—	I _{OL} = 1.0mA	
			—	0.09	—	I _{OL} = 2.0mA	
			—	0.18	—	I _{OL} = 4.0mA	
高速インタフェース用高駆動出力時 (P00~P02, P12~P14, P17, P20~P23, P27, P30, P31, P50~P56, P70, P72, P73~P77, P80~P83, P86, P87, P90~P93, PA0~PA7, PB0~PB7, PC0~PC7, PD0~PD7, PE0~PE7, PH1, PH2)		V _{OL}	—	0.01	—	I _{OL} = 0.5mA	
			—	0.02	—	I _{OL} = 1.0mA	
			—	0.04	—	I _{OL} = 2.0mA	
			—	0.09	—	I _{OL} = 4.0mA	
—		V _{OL}	—	0.11	—	I _{OL} = 5.0mA	
			—	0.23	—	I _{OL} = 10.0mA	
—		V _{OL}	—	0.36	—	I _{OL} = 15.0mA	

表 2.10 熱抵抗値 (参考値)

項目	パッケージ	記号	max	単位	測定条件
熱抵抗	144ピンLFQFP (PLQP0144KA-B)	θ_{ja}	48.4	°C/W	JESD51-2および JESD51-7準拠
	100ピンLFQFP (PLQP0100KB-B)		51.7		
	64ピンLFQFP (PLQP0064KB-C)		51.2		
	48ピンHWQFN (PWQN0048KC-A)		19.1 (注1)		
	145ピンTFLGA (PTLG0145JC-A)		30.9		
	145ピンTFLGA (PTLG0145KB-A)		30.6		
	100ピンTFLGA (PTLG0100JB-A)		30.9		
	64ピンTFBGA (PTBG0064KB-A)		32.0		
	144ピンLFQFP (PLQP0144KA-B)	Ψ_{jt}	1.2	°C/W	JESD51-2および JESD51-7準拠
	100ピンLFQFP (PLQP0100KB-B)		1.2		
	64ピンLFQFP (PLQP0064KB-C)		1.2		
	48ピンHWQFN (PWQN0048KC-A)		0.1 (注1)		
	145ピンTFLGA (PTLG0145JC-A)		0.4		
	145ピンTFLGA (PTLG0145KB-A)		0.4		
	100ピンTFLGA (PTLG0100JB-A)		0.4		
	64ピンTFBGA (PTBG0064KB-A)		0.4		
					JESD51-2および JESD51-9準拠

注. 数値は4層の実装ボードを想定した参考値です。熱抵抗は実装ボードの層数やサイズなどの環境に依存しますので、環境の詳細については、JEDEC規格を参照してください。

注1. exposed die padにVSSを接続したときの値です。

2.4 AC 特性

表 2.11 動作周波数(高速動作モード)

条件 : $VCC = AVCC0 = AVCC1 = VCC_USB = V_{BATT} = 2.7 \sim 3.6V$, $2.7V \leq VREFH0 \leq AVCC0$,
 $VSS = AVSS0 = AVSS1 = VREFL0 = VSS_USB = 0V$,
 $T_a = T_{opr}$

項目		記号	min	typ	max	単位	
動作周波数	システムクロック (ICLK)	f	—	—	120	MHz	
	周辺モジュールクロック (PCLKA)		—	—	120		
	周辺モジュールクロック (PCLKB)		—	—	60		
	周辺モジュールクロック (PCLKC)		—	—	60		
	周辺モジュールクロック (PCLKD)		—	—	60		
	FlashIFクロック (FCLK)		— (注1)	—	60		
	外部バスクロック (BCLK)		144ピン以上	—	—		120
			100ピンのみ	—	—		60
	BCLK端子出力		144ピン以上	—	—		60
			100ピンのみ	—	—		30
	SDRAMクロック (SDCLK)		144ピン以上	—	—		60
	SDCLK端子出力		144ピン以上	—	—		60

注1. フラッシュメモリの書き換えを行う場合は、FCLKを4MHz以上としてください。

表 2.12 動作周波数(低速動作モード1)

条件 : $VCC = AVCC0 = AVCC1 = VCC_USB = V_{BATT} = 2.7 \sim 3.6V$, $2.7V \leq VREFH0 \leq AVCC0$,
 $VSS = AVSS0 = AVSS1 = VREFL0 = VSS_USB = 0V$,
 $T_a = T_{opr}$

項目		記号	min	typ	max	単位	
動作周波数	システムクロック (ICLK)	f	—	—	1	MHz	
	周辺モジュールクロック (PCLKA)		—	—	1		
	周辺モジュールクロック (PCLKB)		—	—	1		
	周辺モジュールクロック (PCLKC) (注1)		—	—	1		
	周辺モジュールクロック (PCLKD) (注1)		—	—	1		
	FlashIFクロック (FCLK)		—	—	1		
	外部バスクロック (BCLK)		144ピン以上	—	—		1
			100ピンのみ	—	—		1
	BCLK端子出力		144ピン以上	—	—		1
			100ピンのみ	—	—		1
	SDRAMクロック (SDCLK)		144ピン以上	—	—		1
	SDCLK端子出力		144ピン以上	—	—		1

注1. 12ビットA/Dコンバータを使用する場合、1MHz以上の設定が必要です。

表 2.13 動作周波数 (低速動作モード2)

条件 : $VCC = AVCC0 = AVCC1 = VCC_USB = V_{BATT} = 2.7 \sim 3.6V$, $2.7V \leq VREFH0 \leq AVCC0$, $VSS = AVSS0 = AVSS1 = VREFL0 = VSS_USB = 0V$, $T_a = T_{opr}$

項目		記号	min	typ	max	単位	
動作周波数	システムクロック (ICLK)	f	32	—	264	kHz	
	周辺モジュールクロック (PCLKA)		—	—	264		
	周辺モジュールクロック (PCLKB)		—	—	264		
	周辺モジュールクロック (PCLKC) (注1)		—	—	264		
	周辺モジュールクロック (PCLKD) (注1)		—	—	264		
	FlashIFクロック (FCLK)		32	—	264		
	外部バスクロック (BCLK)		144ピン以上	—	—		264
			100ピンのみ	—	—		264
	BCLK端子出力		144ピン以上	—	—		264
			100ピンのみ	—	—		264
	SDRAMクロック (SDCLK)		144ピン以上	—	—		264
	SDCLK端子出力		144ピン以上	—	—		264

注1. 12ビットA/Dコンバータは使用できません。

2.4.1 リセットタイミング

表2.14 リセットタイミング

条件 : VCC = AVCC0 = AVCC1 = VCC_USB = V_{BATT} = 2.7 ~ 3.6V, 2.7V ≤ VREFH0 ≤ AVCC0,
 VSS = AVSS0 = AVSS1 = VREFL0 = VSS_USB = 0V,
 T_a = T_{opr}

項目		記号	min	typ	max	単位	測定条件
RES#パルス幅	電源投入時	t _{RESWP}	1	—	—	ms	図2.1
	ディープソフトウェアスタンバイモード	t _{RESWD}	0.6	—	—	ms	図2.2
	ソフトウェアスタンバイモード、 低速動作モード2	t _{RESWS}	0.3	—	—	ms	
	コードフラッシュメモリのプログラム/イレーズ中、 データフラッシュメモリのプログラム/イレーズ/ ブランクチェック中	t _{RESWF}	200	—	—	μs	
	上記以外	t _{RESW}	200	—	—	μs	
RES#解除後待機時間		t _{RESWT}	54	—	55	t _{Lcyc}	図2.1
内部リセット時間 (独立ウォッチドッグタイマリセット、ウォッチドッグタイマリセット、ソフトウェアリセット)		t _{RESW2}	100	—	108	t _{Lcyc}	



図 2.1 電源投入時リセット入力タイミング



図 2.2 リセット入力タイミング

2.4.2 クロックタイミング

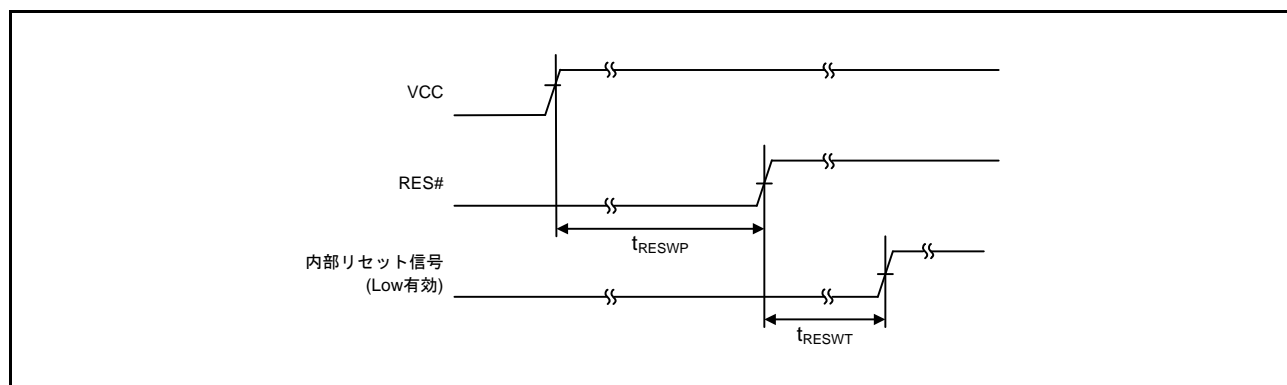
表 2.15 BCLK 端子出力、SDCLK 端子出力クロックタイミング

条件 : $VCC = AVCC0 = AVCC1 = VCC_USB = V_{BATT} = 2.7 \sim 3.6V$, $2.7V \leq VREFH0 \leq AVCC0$,
 $VSS = AVSS0 = AVSS1 = VREFL0 = VSS_USB = 0V$,
 $T_a = T_{opr}$

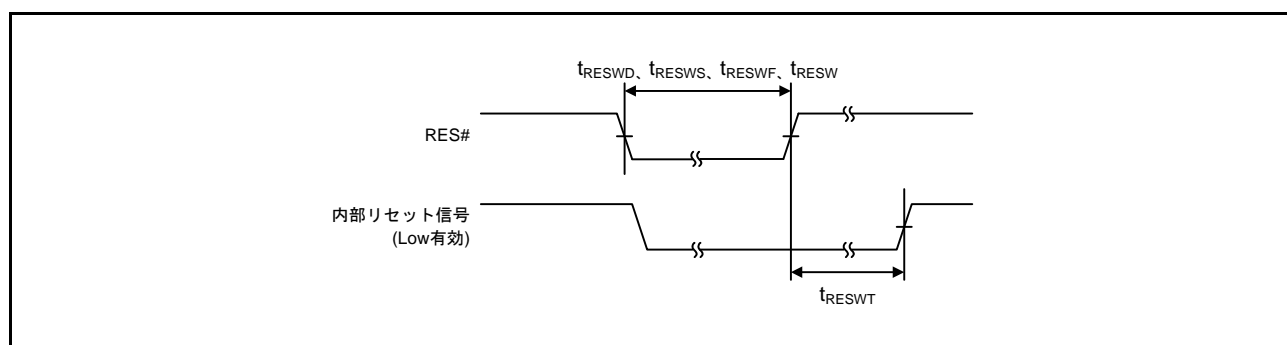
項目	記号	min	typ	max	単位	測定条件		
BCLK 端子出力サイクル時間	t_{Bcyc}	144 ピン以上	16.6	—	—	ns	図 2.3	
		100 ピン	33.2	—	—			
BCLK 端子出力 High パルス幅	t_{CH}	3.3	—	—	ns			
BCLK 端子出力 Low パルス幅	t_{CL}	3.3	—	—	ns			
BCLK 端子出力立ち上がり時間	t_{Cr}	—	—	5	ns			
BCLK 端子出力立ち下がり時間	t_{Cf}	—	—	5	ns			
SDCLK 端子出力サイクル時間	t_{Bcyc}	144 ピン以上	16.6	—	—	ns		
			t_{CH}	3.3	—	—		ns
			t_{CL}	3.3	—	—		ns
			t_{Cr}	—	—	5		ns
			t_{Cf}	—	—	5	ns	



図 2.3 BCLK 端子出力、SDCLK 端子出力タイミング

表2.16 EXTALクロックタイミング

条件 : $VCC = AVCC0 = AVCC1 = VCC_USB = V_{BATT} = 2.7 \sim 3.6V$, $2.7V \leq VREFH0 \leq AVCC0$,
 $VSS = AVSS0 = AVSS1 = VREFL0 = VSS_USB = 0V$,
 $T_a = T_{opr}$

項目	記号	$f_{EXMAIN} \leq 24MHz$			$f_{EXMAIN} > 24MHz$			単位	測定条件
		min	typ	max	min	typ	max		
EXTAL外部クロック入力サイクル時間	t_{EXcyc}	41.66	—	—	33.33	—	—	ns	図2.4
EXTAL外部クロック入力周波数	f_{EXMAIN}	—	—	24	—	—	30	MHz	
EXTAL外部クロック入力Highパルス幅	t_{EXH}	15.83	—	—	13.33	—	—	ns	
EXTAL外部クロック入力Lowパルス幅	t_{EXL}	15.83	—	—	13.33	—	—	ns	
EXTAL外部クロック立ち上がり時間	t_{EXr}	—	—	5	—	—	5	ns	
EXTAL外部クロック立ち下がり時間	t_{EXf}	—	—	5	—	—	5	ns	

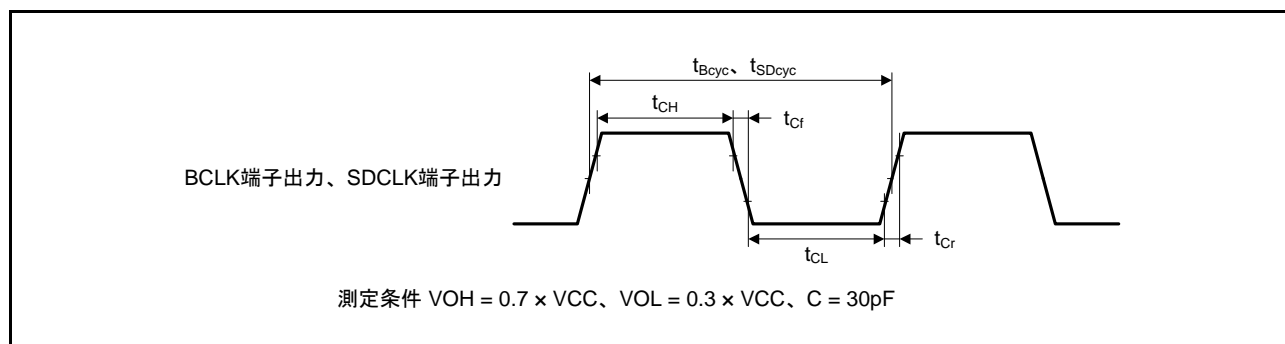

図 2.4 EXTAL 外部クロック入力タイミング

表2.17 メインクロックタイミング

条件 : $VCC = AVCC0 = AVCC1 = VCC_USB = V_{BATT} = 2.7 \sim 3.6V$, $2.7V \leq VREFH0 \leq AVCC0$,
 $VSS = AVSS0 = AVSS1 = VREFL0 = VSS_USB = 0V$,
 $T_a = T_{opr}$

項目	記号	min	typ	max	単位	測定条件
メインクロック発振器発振周波数	f_{MAIN}	8	—	24	MHz	
メインクロック発振安定時間(水晶)	$t_{MAINOSC}$	—	—	(注1)	ms	図2.5
メインクロック発振安定待機時間(水晶)	$t_{MAINOSCWT}$	—	—	(注2)	ms	

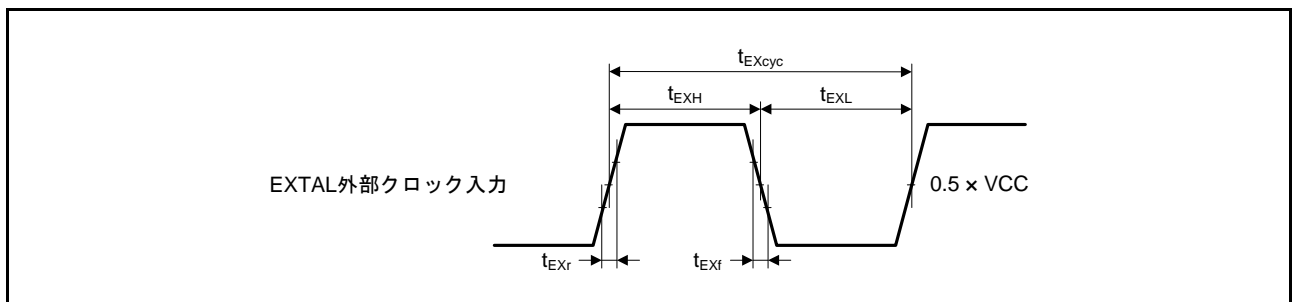
注1. メインクロックを使用する場合は、発振子メーカーに発振評価を依頼してください。発振安定時間については、発振子メーカーの評価結果を参照してください。

注2. メインクロック発振安定待機時間は、MOSCR.MSTS[7:0]ビットで選択したサイクル数に応じて、次式で算出されます。

$$t_{MAINOSCWT} = [(MSTS[7:0] \text{ビット} \times 32) + 10] / f_{Loco}$$



図 2.5 メインクロック発振開始タイミング

表2.18 LOCO, IWDT専用低速クロックタイミング

条件 : $VCC = AVCC0 = AVCC1 = VCC_USB = V_{BATT} = 2.7 \sim 3.6V$, $2.7V \leq VREFH0 \leq AVCC0$,
 $VSS = AVSS0 = AVSS1 = VREFL0 = VSS_USB = 0V$,
 $T_a = T_{opr}$

項目	記号	min	typ	max	単位	測定条件
LOCOクロックサイクル時間	t_{Lcyc}	3.78	4.16	4.63	μs	
LOCOクロック発振周波数	f_{LOCO}	216 (-10%)	240	264 (+10%)	kHz	
LOCOクロック発振安定待機時間	t_{LOCOWT}	—	—	44	μs	図2.6
IWDT専用低速クロックサイクル時間	t_{iLcyc}	7.57	8.33	9.26	μs	
IWDT専用低速クロック発振周波数	f_{iLOCO}	108 (-10%)	120	132 (+10%)	kHz	
IWDT専用低速クロック発振安定待機時間	$t_{iLOCOWT}$	—	142	190	μs	図2.7

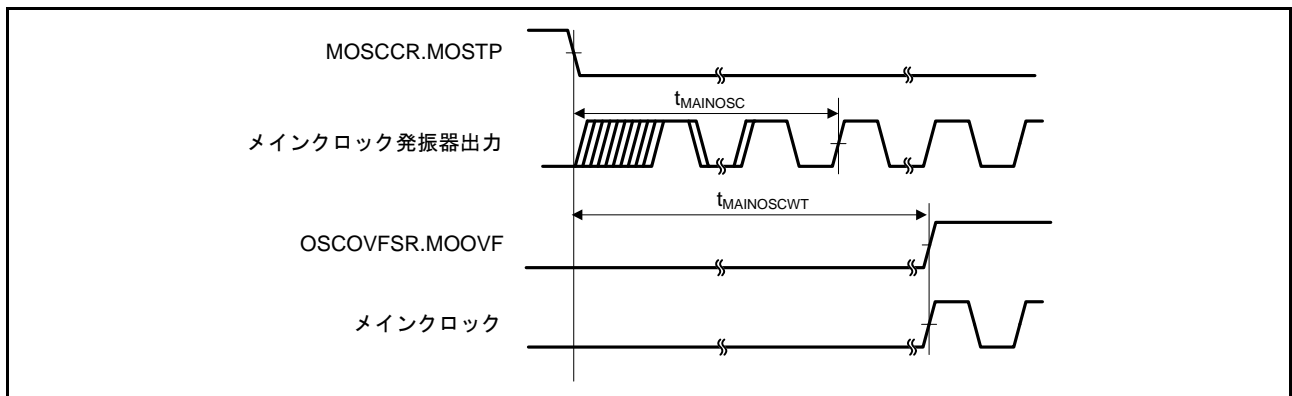

図 2.6 LOCO クロック発振開始タイミング



図 2.7 IWDT 専用低速クロック発振開始タイミング

表2.19 HOCOクロックタイミング

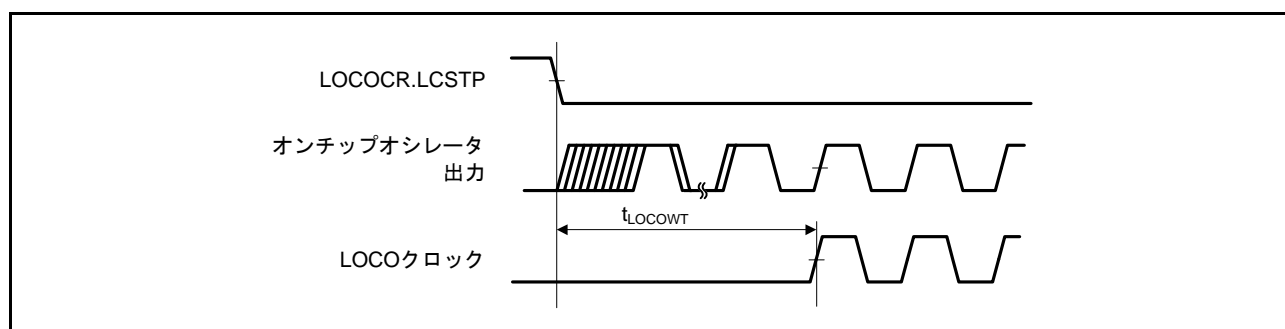
条件 : $VCC = AVCC0 = AVCC1 = VCC_USB = V_{BATT} = 2.7 \sim 3.6V$, $2.7V \leq VREFH0 \leq AVCC0$,
 $VSS = AVSS0 = AVSS1 = VREFL0 = VSS_USB = 0V$,
 $T_a = T_{opr}$

項目		記号	min	typ	max	単位	測定条件
HOCOクロック発振周波数	FLLなし	f_{HOCO}	15.616 (-2.40%)	16	16.384 (+2.40%)	MHz	$-20^{\circ}C \leq T_a$
			17.568 (-2.40%)	18	18.432 (+2.40%)		
			19.520 (-2.40%)	20	20.480 (+2.40%)		
	FLLあり	f_{HOCO}	15.520 (-3.00%)	16	16.480 (+3.00%)	MHz	$T_a < -20^{\circ}C$
			17.460 (-3.00%)	18	18.540 (+3.00%)		
			19.400 (-3.00%)	20	20.600 (+3.00%)		
HOCOクロック発振安定待機時間		t_{HOCOWT}	—	105	149	μs	図2.8
HOCOクロック電源安定時間		t_{HOCOP}	—	—	150	μs	図2.9
FLL安定待機時間		t_{FLLWT}	—	—	1.8	ms	

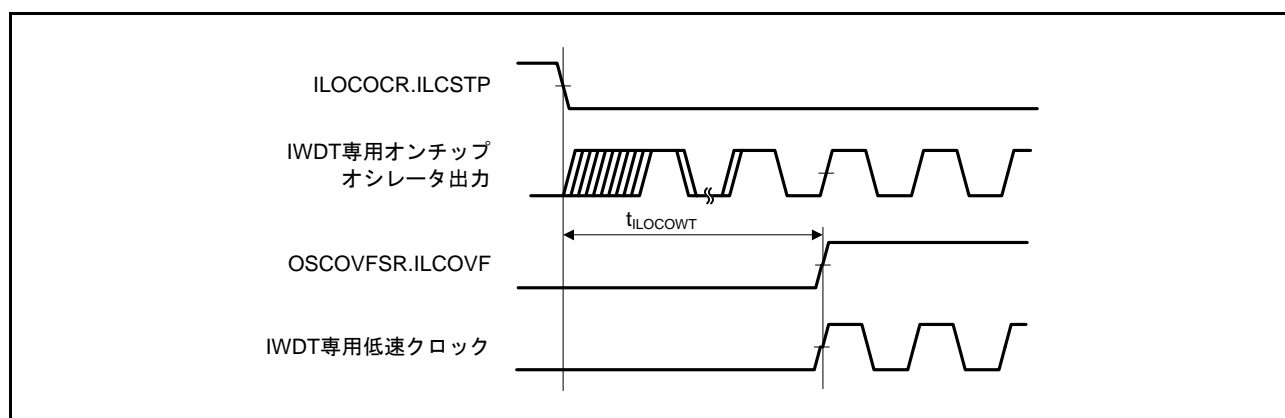

図 2.8 HOCO クロック発振開始タイミング (HOCOCR.HCSTP 設定による発振開始)



図 2.9 高速オンチップオシレータ電源制御タイミング

表 2.20 PLL クロック タイミング

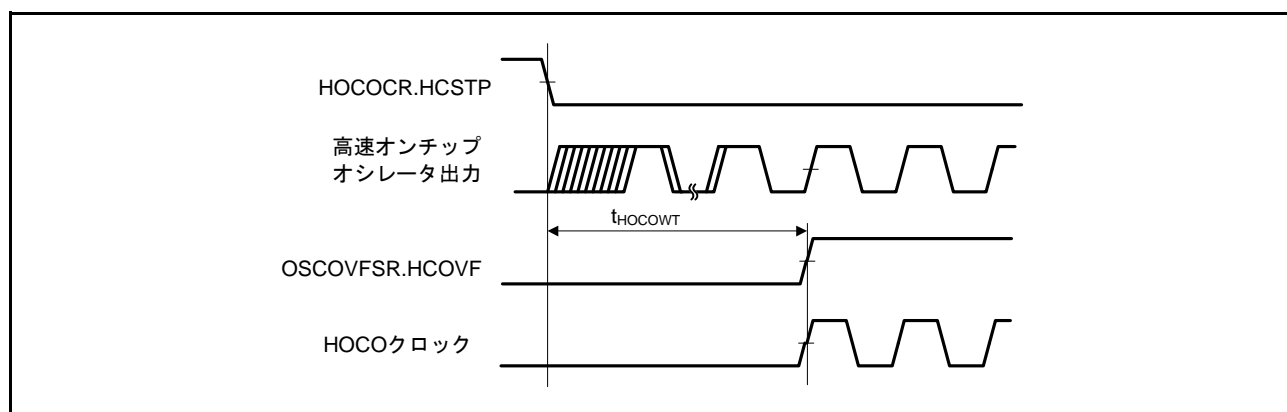
条件 : $VCC = AVCC0 = AVCC1 = VCC_USB = V_{BATT} = 2.7 \sim 3.6V$, $2.7V \leq VREFH0 \leq AVCC0$,
 $VSS = AVSS0 = AVSS1 = VREFL0 = VSS_USB = 0V$,
 $T_a = T_{opr}$

項目	記号	min	typ	max	単位	測定条件
PLL クロック 発振周波数	f_{PLL}	120	—	240	MHz	
PLL クロック 発振安定待機時間	t_{PLLWT}	—	259	320	μs	図 2.10

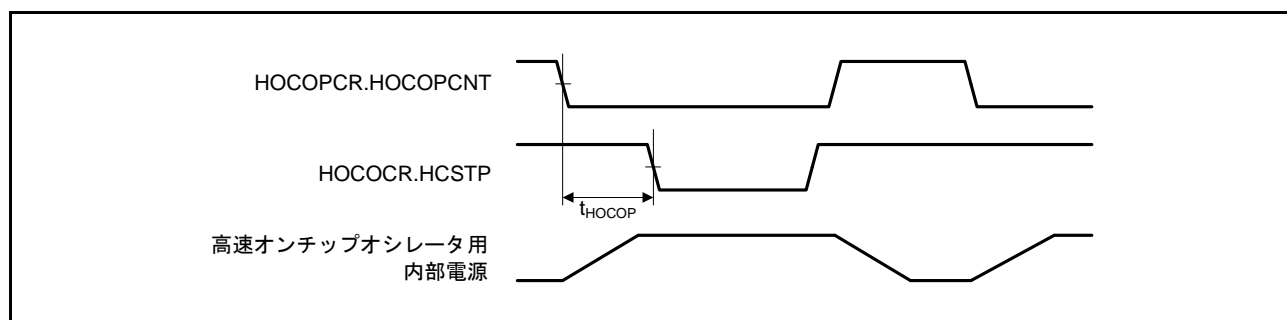

図 2.10 PLL クロック 発振開始タイミング

表 2.21 サブクロック タイミング

条件 : $VCC = AVCC0 = AVCC1 = VCC_USB = 2.7 \sim 3.6V$, $2.7V \leq VREFH0 \leq AVCC0$,
 $VSS = AVSS0 = AVSS1 = VREFL0 = VSS_USB = 0V$,
 低 CL 水晶振動子時 $V_{BATT} = 2.0 \sim 3.6V$ 、標準 CL 水晶振動子時 $V_{BATT} = 1.62 \sim 3.6V$ 、 $T_a = T_{opr}$

項目	記号	min	typ	max	単位	測定条件
サブクロック 発振器 発振周波数	f_{SUB}	—	32.768	—	kHz	
サブクロック 発振安定時間	t_{SUBOSC}	—	—	(注 1)	s	図 2.11
サブクロック 発振安定待機時間	$t_{SUBOSCWT}$	—	—	(注 2)	s	

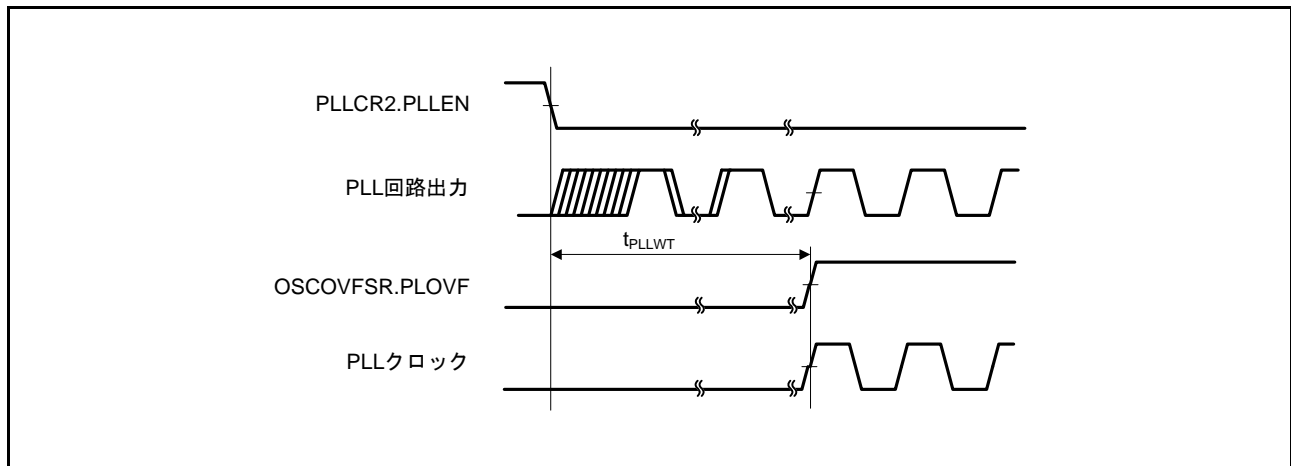
注 1. サブクロックを使用する場合は、発振子メーカーに発振評価を依頼してください。発振安定時間については、発振子メーカーの評価結果を参照してください。

注 2. サブクロック発振安定待機時間は、SOSWTCR.SSTS[7:0] ビットで選択したサイクル数に応じて、次式で算出されます。

$$t_{SUBOSCWT} = [(SSTS[7:0] \text{ ビット} \times 16384) + 10] / f_{Loco}$$



図 2.11 サブクロック 発振開始タイミング

表 2.22 CLKOUT 端子出力タイミング

条件 : $VCC = AVCC0 = AVCC1 = VCC_USB = V_{BATT} = 2.7 \sim 3.6V$, $2.7V \leq VREFH0 \leq AVCC0$,
 $VSS = AVSS0 = AVSS1 = VREFL0 = VSS_USB = 0V$,

$T_a = T_{opr}$

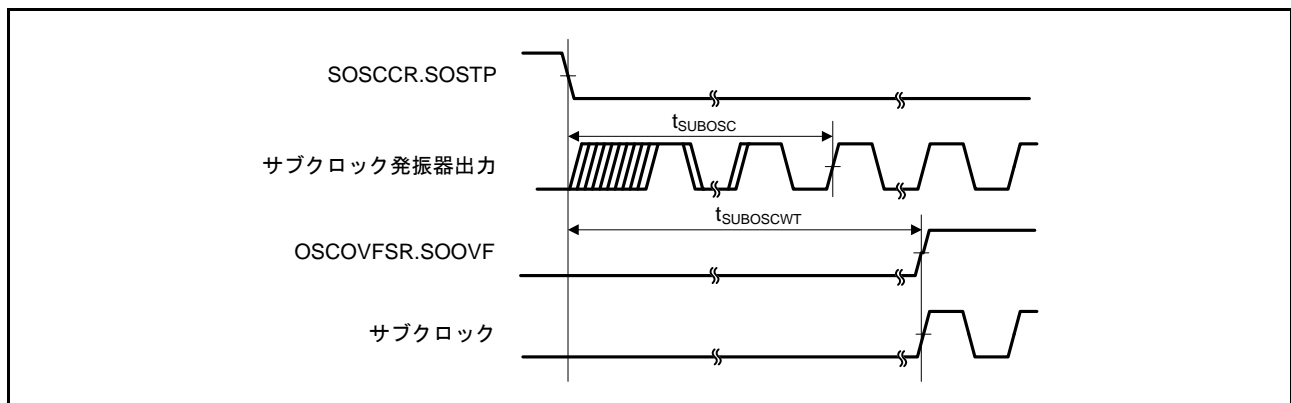
駆動能力制御レジスタは高駆動出力を選択時

項目	記号	min	typ	max	単位	測定条件
CLKOUT 端子出力サイクル時間	t_{Cyc}	25	—	—	ns	図 2.12 $t_{Cyc} = 25ns$ の場合
CLKOUT 端子出力 High パルス幅 (注1)	t_{CH}	5	—	—	ns	
CLKOUT 端子出力 Low パルス幅 (注1)	t_{CL}	5	—	—	ns	
CLKOUT 端子出力立ち上がり時間	t_{Cr}	—	—	5	ns	
CLKOUT 端子出力立ち下がり時間	t_{Cf}	—	—	5	ns	

注1. CLKOUT 出カソース選択ビット (CKOCR.CKOSEL[2:0]) でメインクロック発振器を選択、かつ、メインクロック発振器切り替えビット (MOFCR.MOSEL) で外部クロック入力を選択している場合は入力クロック波形に依存します。



図 2.12 CLKOUT 端子出力タイミング

2.4.3 低消費電力状態からの復帰タイミング

表 2.23 低消費電力状態からの復帰タイミング(1)

条件 : VCC = AVCC0 = AVCC1 = VCC_USB = V_{BATT} = 2.7 ~ 3.6V, 2.7V ≤ VREFH0 ≤ AVCC0,
VSS = AVSS0 = AVSS1 = VREFL0 = VSS_USB = 0V,
T_a = T_{opr}

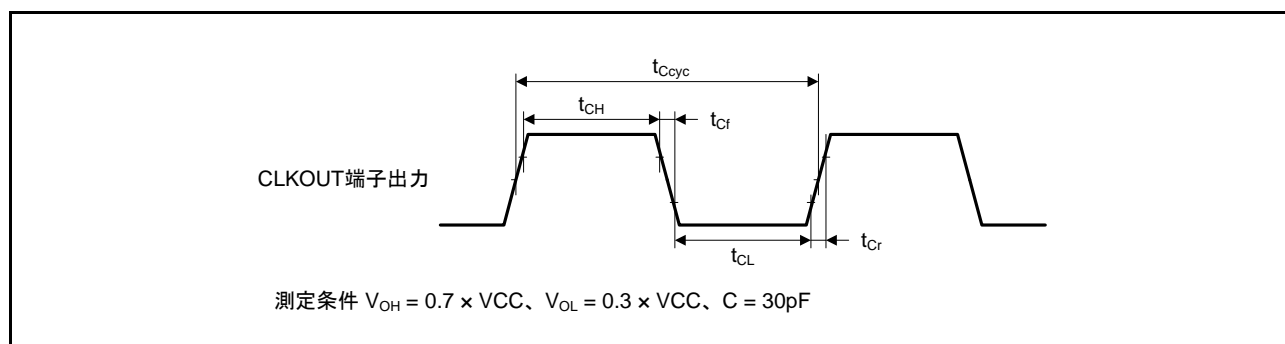
項目			記号	min	typ	max		単位	測定条件
						t _{SBYOSCWT} (注2)	t _{SBYSEQ} (注3)		
ソフトウェアスタンバイモード解除後復帰時間 (注1)	メインクロック発振器に水晶振動子を接続	メインクロック発振器動作	t _{SBYMC}	—	—	$\{(MSTS[7:0] \text{ ビット} \times 32) + 76\} / 0.216$	$100 + 7 / f_{ICLK} + 2n / f_{MAIN}$	μs	図 2.13
		メインクロック発振器、PLL回路動作	t _{SBYPC}			$\{(MSTS[7:0] \text{ ビット} \times 32) + 138\} / 0.216$	$100 + 7 / f_{ICLK} + 2n / f_{PLL}$		
	メインクロック発振器に外部クロックを入力	メインクロック発振器動作	t _{SBYEX}			352	$100 + 7 / f_{ICLK} + 2n / f_{EXMAIN}$		
		メインクロック発振器、PLL回路動作	t _{SBYPE}			639	$100 + 7 / f_{ICLK} + 2n / f_{PLL}$		
	サブクロック発振器動作		t _{SBYSC}			$\{(SSTS[7:0] \text{ ビット} \times 16384) + 13\} / 0.216 + 10 / f_{FCLK}$	$100 + 4 / f_{ICLK} + 2n / f_{SUE}$		
	高速オンチップオシレータ動作	高速オンチップオシレータ動作	t _{SBYHO}			454	$100 + 7 / f_{ICLK} + 2n / f_{HOCO}$		
		高速オンチップオシレータ動作、PLL回路動作	t _{SBYPH}			741	$100 + 7 / f_{ICLK} + 2n / f_{PLL}$		
	低速オンチップオシレータ動作 (注4)		t _{SBYLO}			338	$100 + 7 / f_{ICLK} + 2n / f_{LOCO}$		

- 注1. ソフトウェアスタンバイモード解除後復帰時間は、発振安定待機時間(t_{SBYOSCWT})とソフトウェアスタンバイモード解除シーケンサ動作時間(t_{SBYSEQ})の加算値で決まります。
- 注2. ソフトウェアスタンバイモード移行前に複数の発振器が動作している場合、発振安定待機時間はt_{SBYOSCWT}の内、最も大きな値が選択されます。
- 注3. nは内部クロックの分周設定の内、最も大きな値が選択されます。
- 注4. 本条件は、f_{ICLK}:f_{FCLK} = 1:1、2:1、4:1の場合に適用されます。



図 2.13 ソフトウェアスタンバイモード解除タイミング

表 2.24 低消費電力状態からの復帰タイミング(2)

条件 : $VCC = AVCC0 = AVCC1 = VCC_USB = V_{BATT} = 2.7 \sim 3.6V$, $2.7V \leq VREFH0 \leq AVCC0$,
 $VSS = AVSS0 = AVSS1 = VREFL0 = VSS_USB = 0V$,
 $T_a = T_{opr}$

項目	記号	min	typ	max	単位	測定条件
ディープソフトウェアスタンバイモード解除後復帰時間	t_{DSBY}	—	—	0.9	ms	図 2.14
ディープソフトウェアスタンバイモード解除後待機時間	t_{DSBYWT}	23	—	24	t_{Lcyc}	

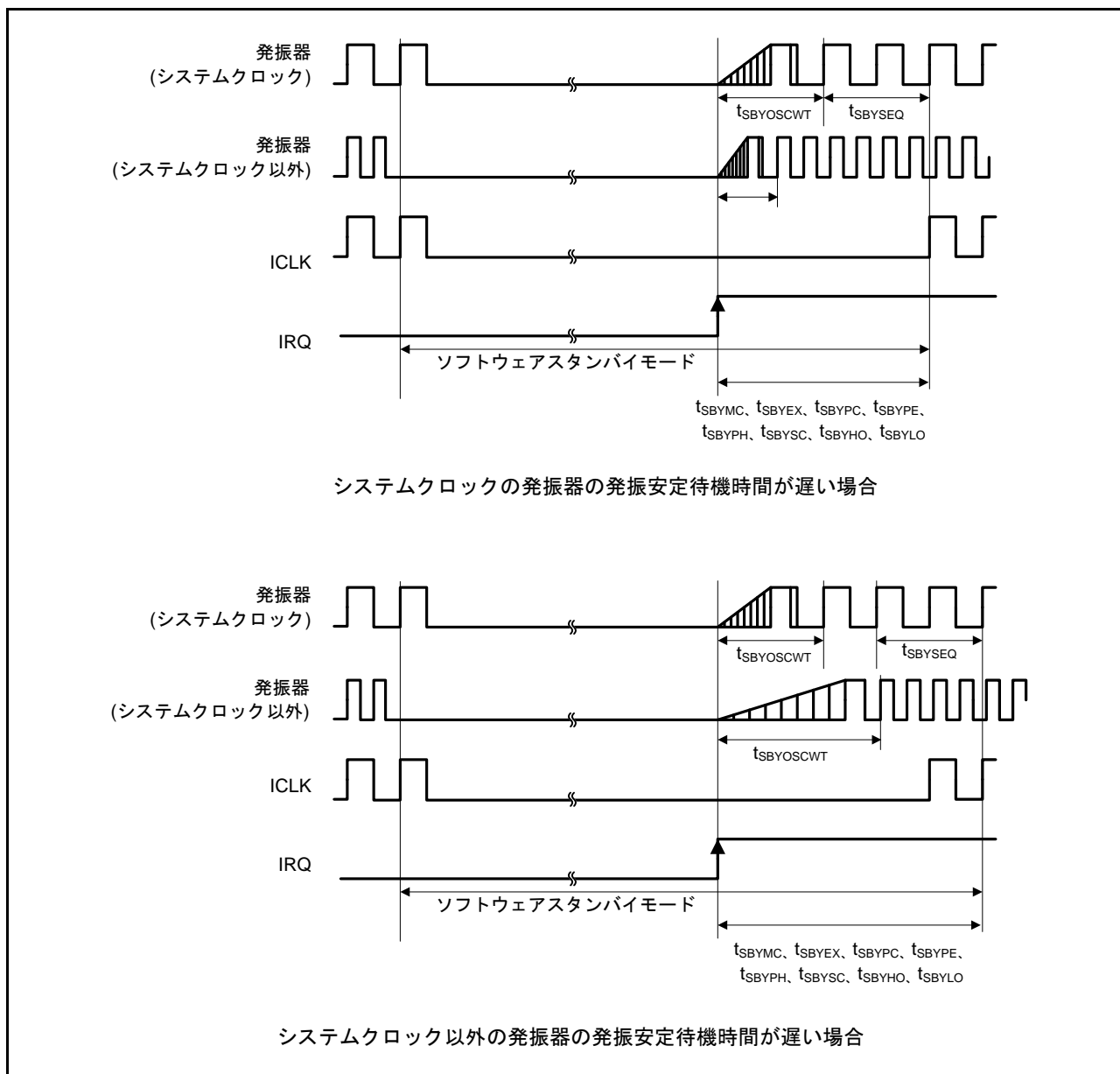

図 2.14 ディープソフトウェアスタンバイモード解除タイミング

2.4.4 制御信号タイミング

表 2.25 制御信号タイミング

条件 : $VCC = AVCC0 = AVCC1 = VCC_USB = V_{BATT} = 2.7 \sim 3.6V$, $2.7V \leq VREFH0 \leq AVCC0$,
 $VSS = AVSS0 = AVSS1 = VREFL0 = VSS_USB = 0V$,
 $PCLKB = 8 \sim 60MHz$, $T_a = T_{opr}$

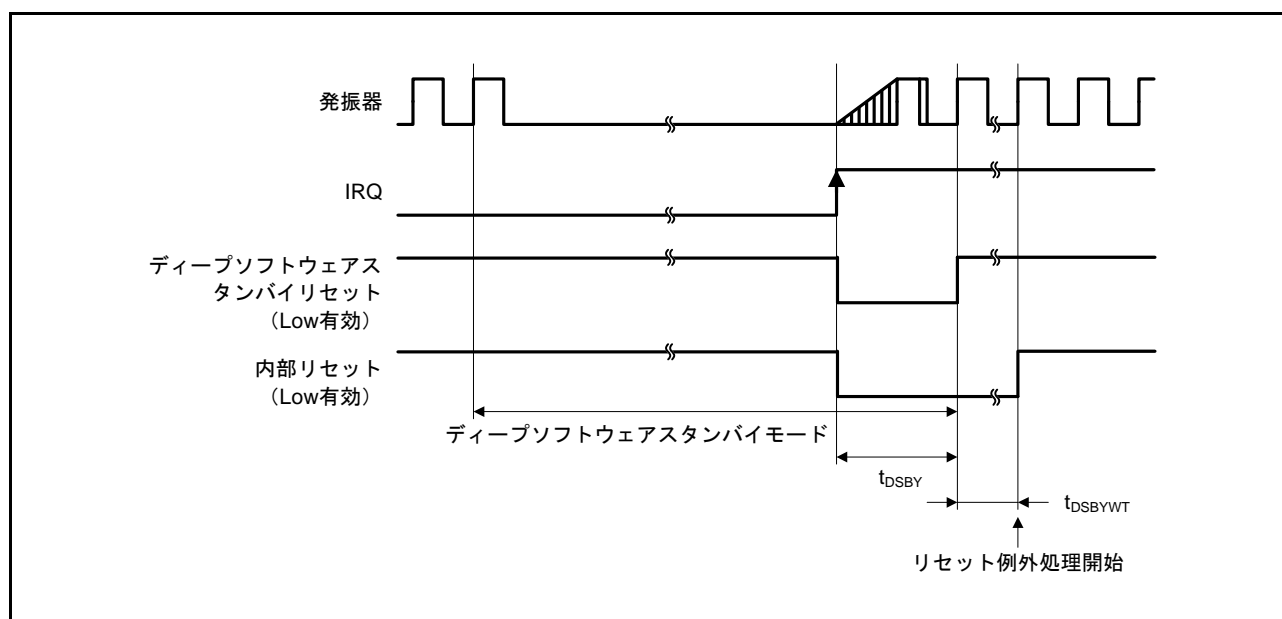
項目	記号	min (注1)	typ	max	単位	測定条件 (注1)
NMIパルス幅	t_{NMIW}	200	—	—	ns	$t_{PBcyc} \times 2 \leq 200ns$ 、図 2.15
		$t_{PBcyc} \times 2$	—	—		$t_{PBcyc} \times 2 > 200ns$ 、図 2.15
IRQパルス幅	t_{IRQW}	200	—	—	ns	$t_{PBcyc} \times 2 \leq 200ns$ 、図 2.16
		$t_{PBcyc} \times 2$	—	—		$t_{PBcyc} \times 2 > 200ns$ 、図 2.16

注1. t_{PBcyc} : PCLKBの周期



図 2.15 NMI 割り込み入力タイミング



図 2.16 IRQ 割り込み入力タイミング

2.4.5 バスタイミング

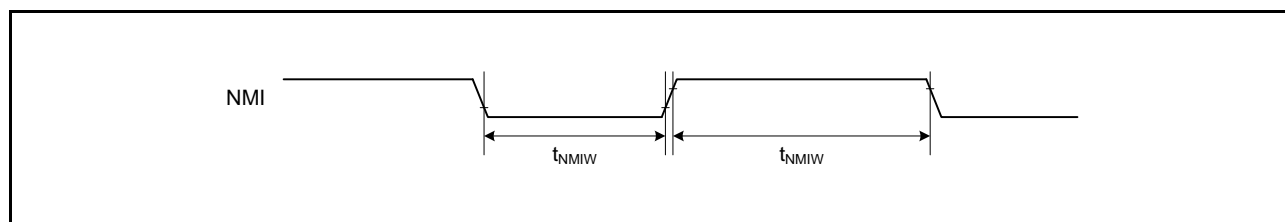
表 2.26 バスタイミング

条件 : $V_{CC} = AVCC0 = AVCC1 = V_{CC_USB} = V_{BATT} = 2.7 \sim 3.6V$, $2.7V \leq V_{REFH0} \leq AVCC0$,
 $V_{SS} = AVSS0 = AVSS1 = V_{REFL0} = V_{SS_USB} = 0V$,
 $ICLK = PCLKA = 8 \sim 120MHz$, $PCLKB = BCLK = SDCLK = 8 \sim 60MHz$, $T_a = T_{opr}$,
出力負荷条件 : $V_{OH} = 0.5 \times V_{CC}$, $V_{OL} = 0.5 \times V_{CC}$, $C = 30pF$,
駆動能力制御レジスタは高駆動出力を選択時

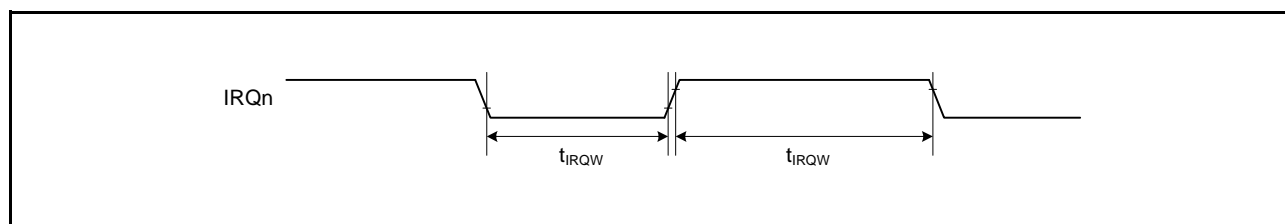
項目	記号	min	max	単位	測定条件
アドレス遅延時間	t_{AD}	—	12.5	ns	図 2.17 ~ 図 2.22
バイトコントロール遅延時間	t_{BCD}	—	12.5	ns	
CS#遅延時間	t_{CSD}	—	12.5	ns	
ALE 遅延時間	t_{ALEd}	—	12.5	ns	
RD#遅延時間	t_{RSD}	—	12.5	ns	
リードデータセットアップ時間	t_{RDS}	12.5	—	ns	
リードデータホールド時間	t_{RDH}	0	—	ns	
WR#遅延時間	t_{WRD}	—	12.5	ns	
ライトデータ遅延時間	t_{WDD}	—	12.5	ns	
ライトデータホールド時間	t_{WDH}	0	—	ns	
WAIT#セットアップ時間	t_{WTS}	12.5	—	ns	
WAIT#ホールド時間	t_{WTH}	0	—	ns	
アドレス遅延時間2 (SDRAM)	t_{AD2}	1	12.5	ns	図 2.24 ~ 図 2.30
CS#遅延時間2 (SDRAM)	t_{CSD2}	1	12.5	ns	
DQM遅延時間 (SDRAM)	t_{DQMD}	1	12.5	ns	
CKE遅延時間 (SDRAM)	t_{CKED}	1	12.5	ns	
リードデータセットアップ時間2 (SDRAM)	t_{RDS2}	10	—	ns	
リードデータホールド時間2 (SDRAM)	t_{RDH2}	0	—	ns	
ライトデータ遅延時間2 (SDRAM)	t_{WDD2}	—	12.5	ns	
ライトデータホールド時間2 (SDRAM)	t_{WDH2}	1	—	ns	
WE#遅延時間 (SDRAM)	t_{WED}	1	12.5	ns	
RAS#遅延時間 (SDRAM)	t_{RASD}	1	12.5	ns	
CAS#遅延時間 (SDRAM)	t_{CASD}	1	12.5	ns	



図 2.17 アドレス/データマルチプレクスバスのリードアクセスタイミング



図 2.18 アドレス/データマルチプレクスバスのライトアクセスタイミング

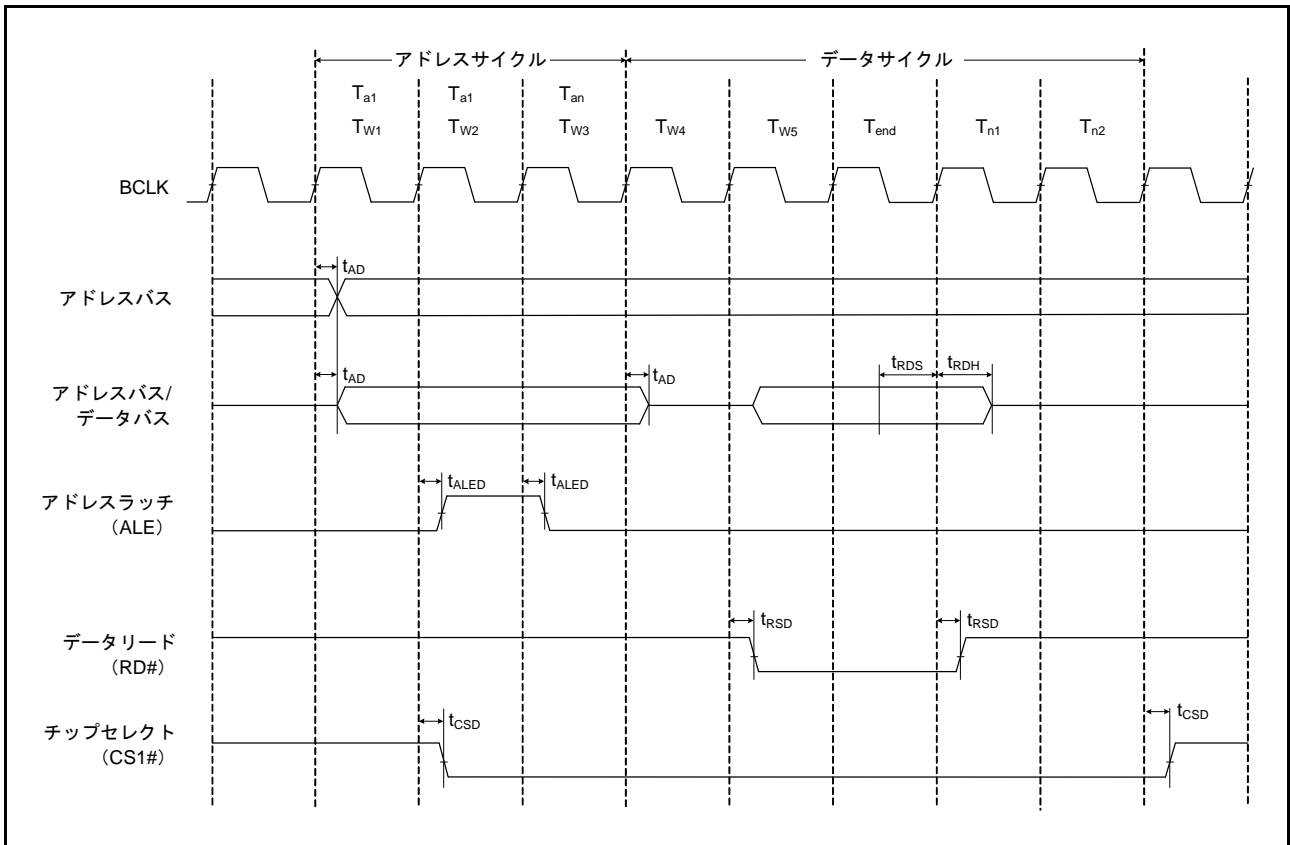

図 2.19 外部バスタイミング / ノーマルリードサイクル (バスクロック同期)

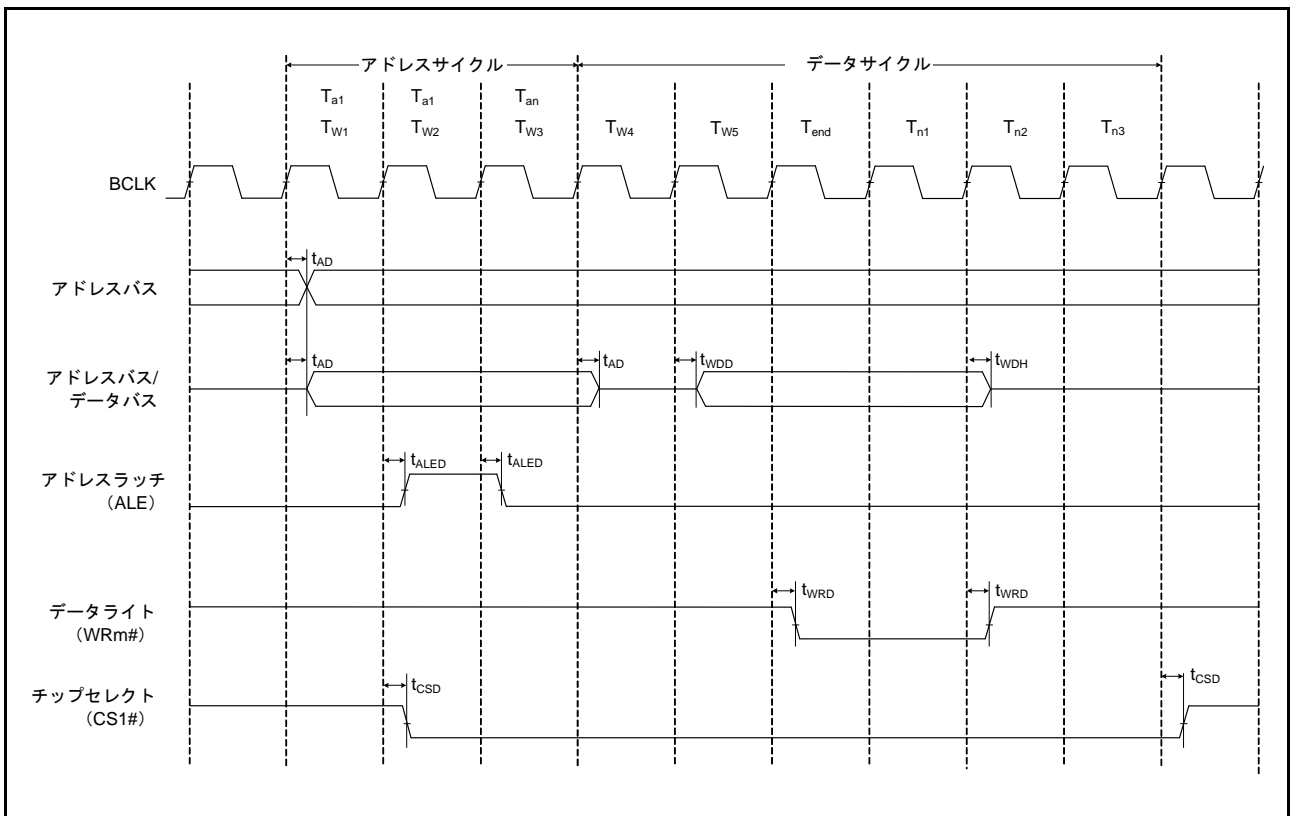

図 2.20 外部バスタイミング / ノーマルライトサイクル (バスクロック同期)

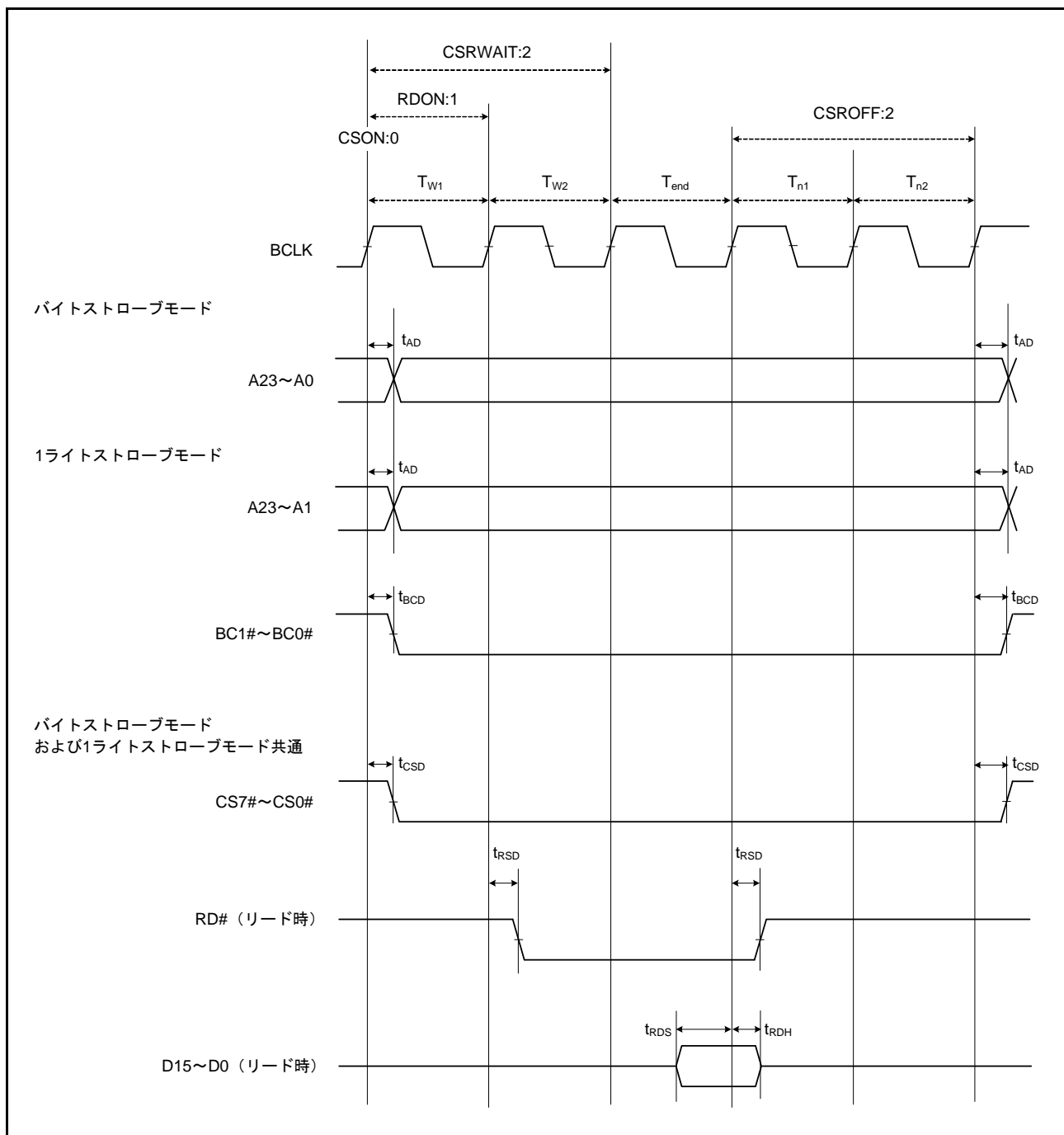

図 2.21 外部バスタイミング / ページリードサイクル (バスクロック同期)

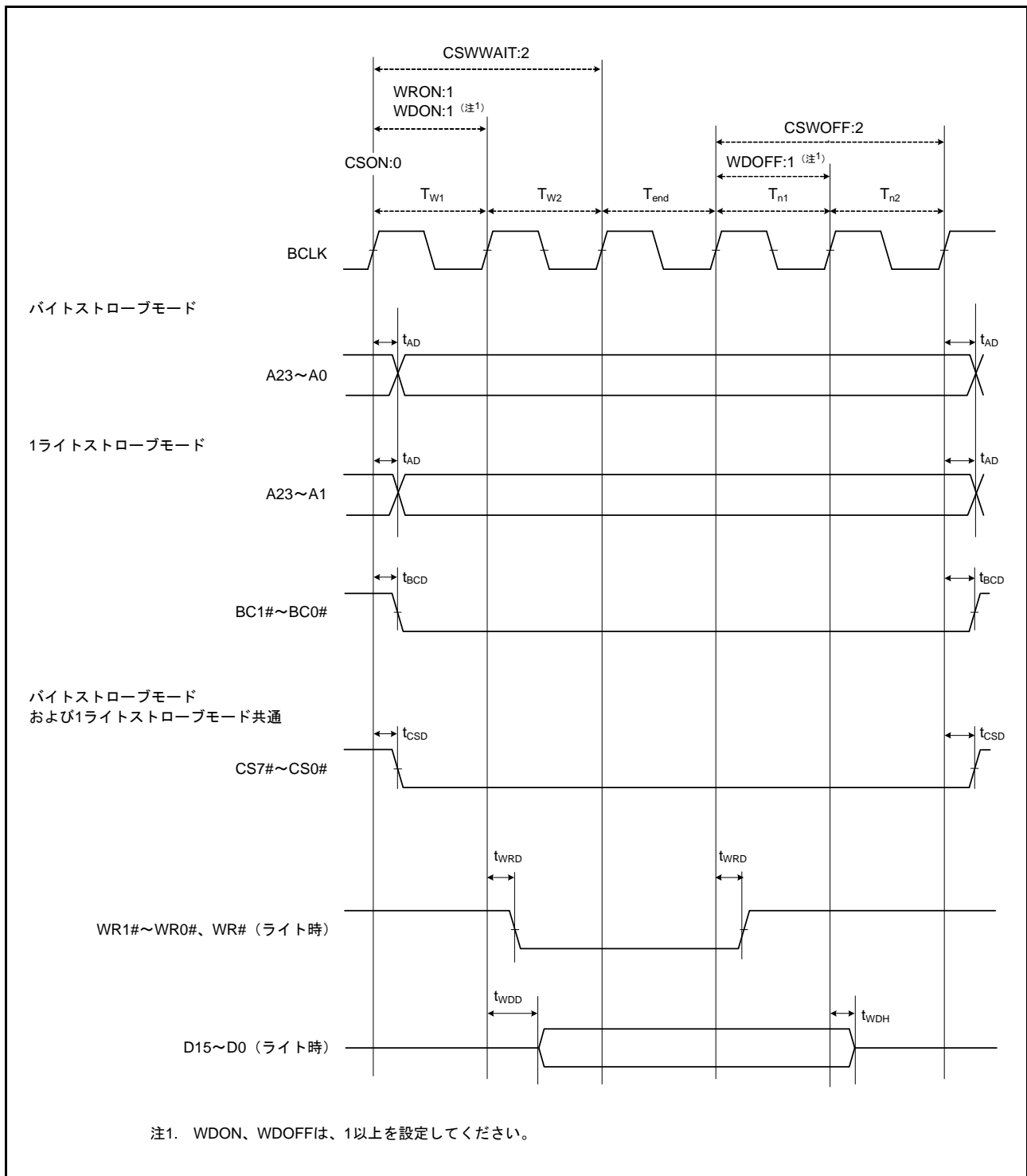

図 2.22 外部バスタイミング / ページライトサイクル (バスクロック同期)

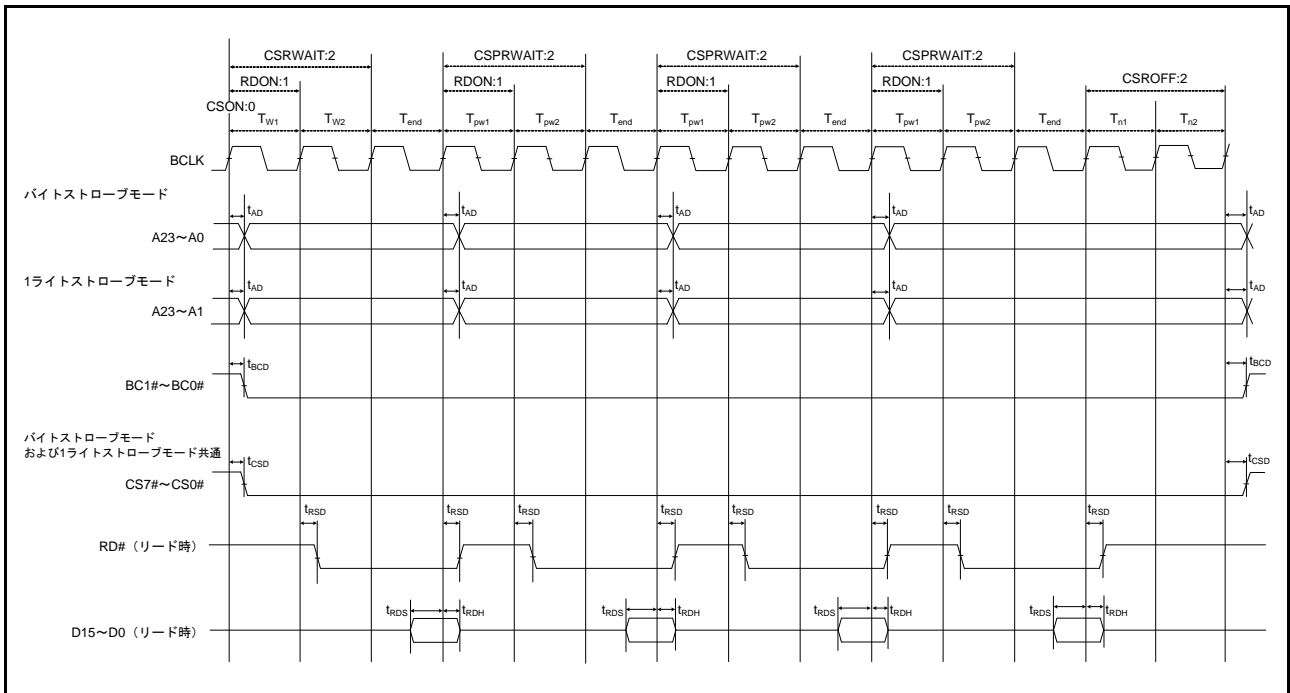

図 2.23 外部バスタイミング / 外部ウェイト制御

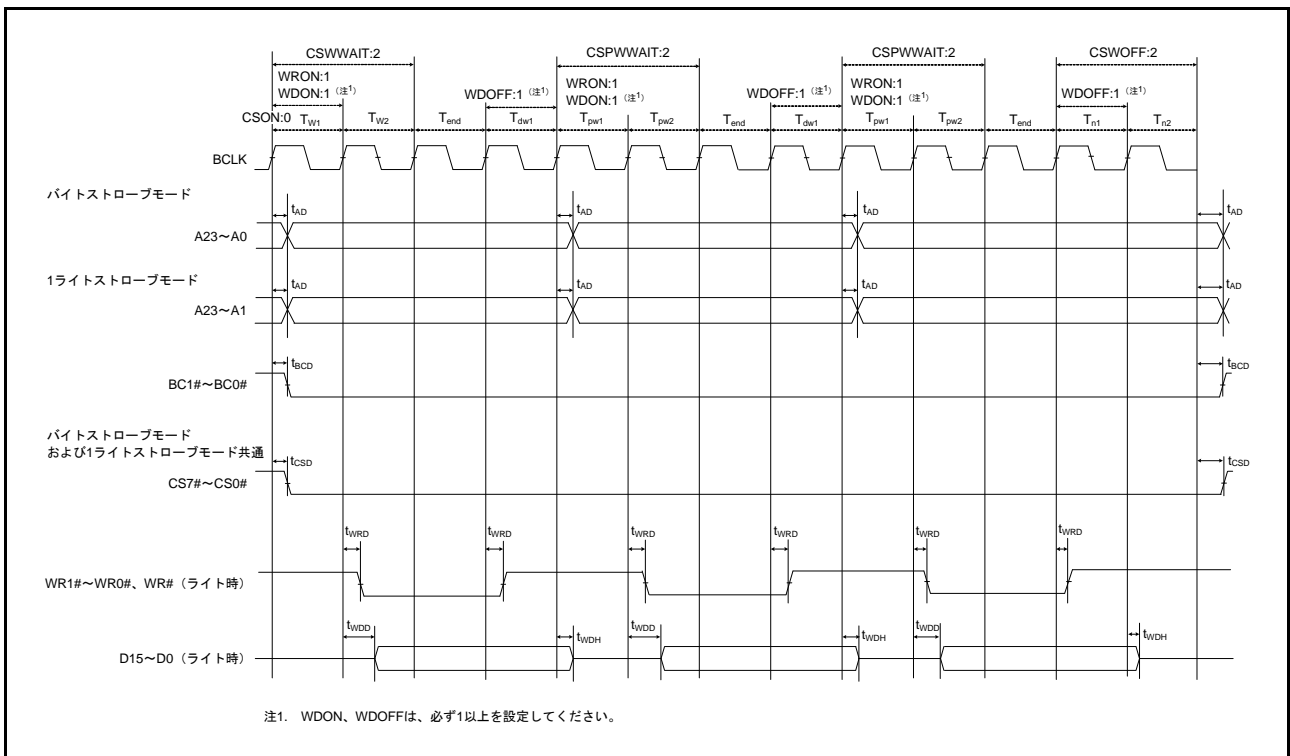

図 2.24 SDRAM 空間シングルリードバスタイミング

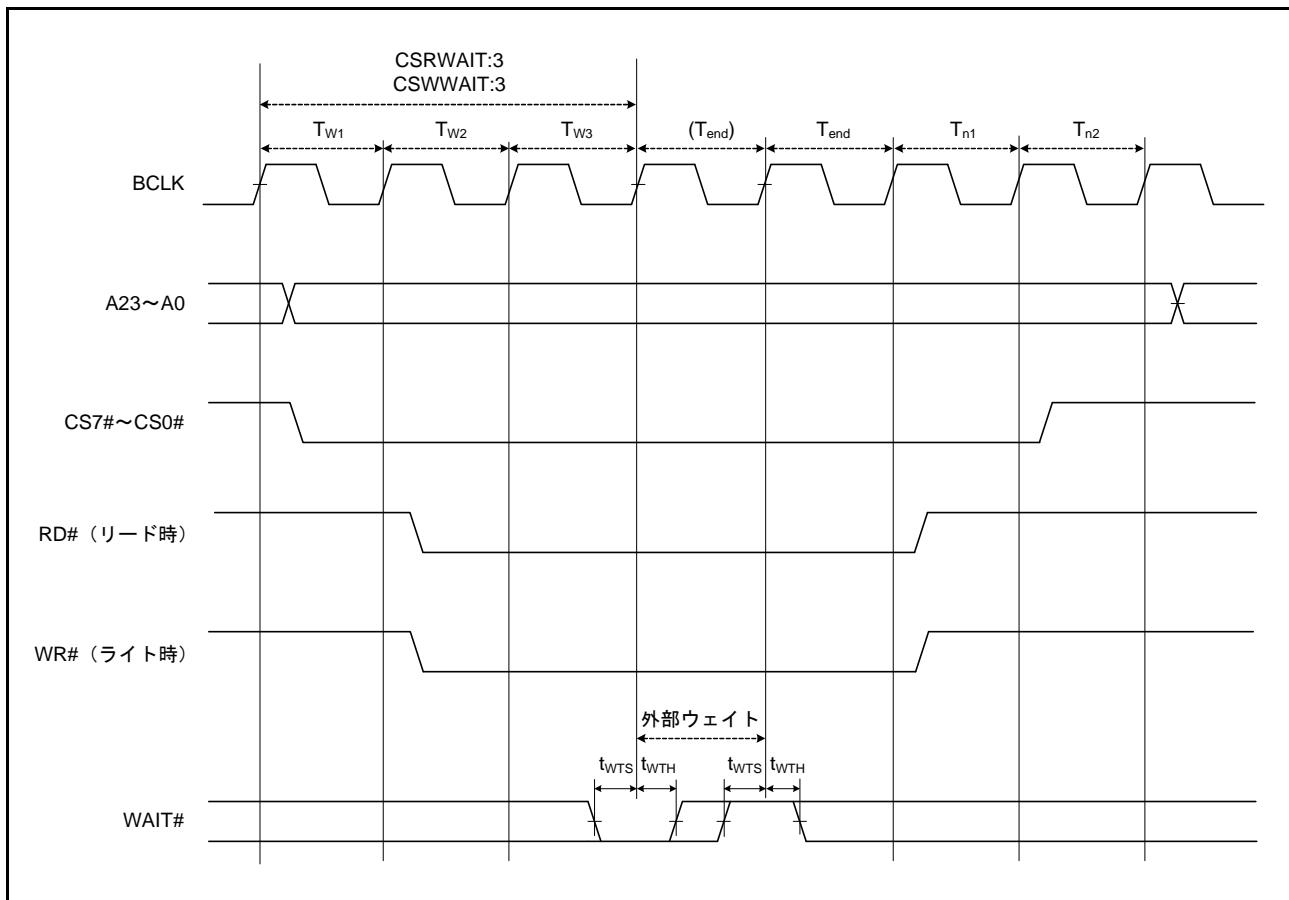

図 2.25 SDRAM 空間シングルライトバスタイミング

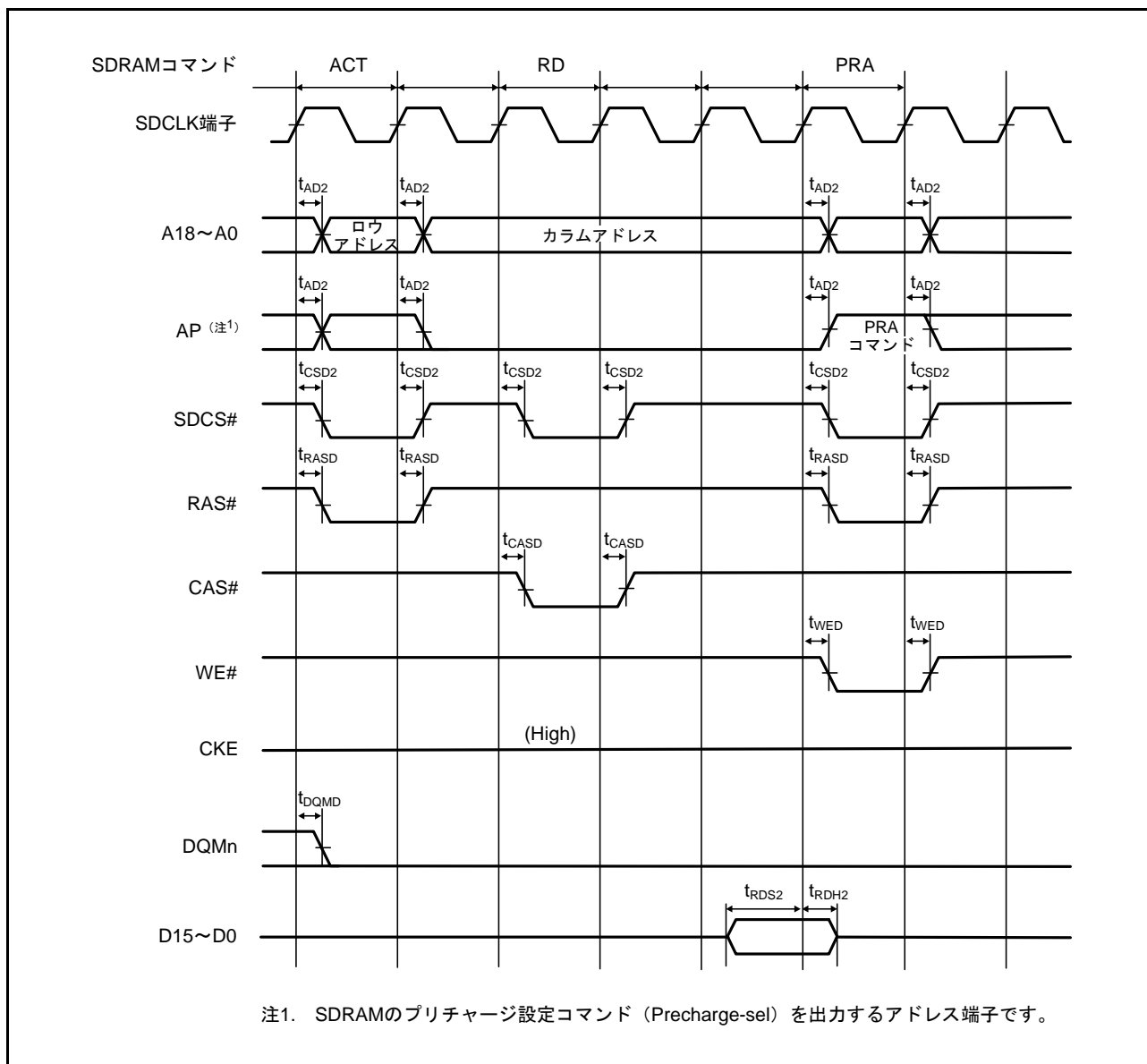

図 2.26 SDRAM 空間複数リードバスタイミング

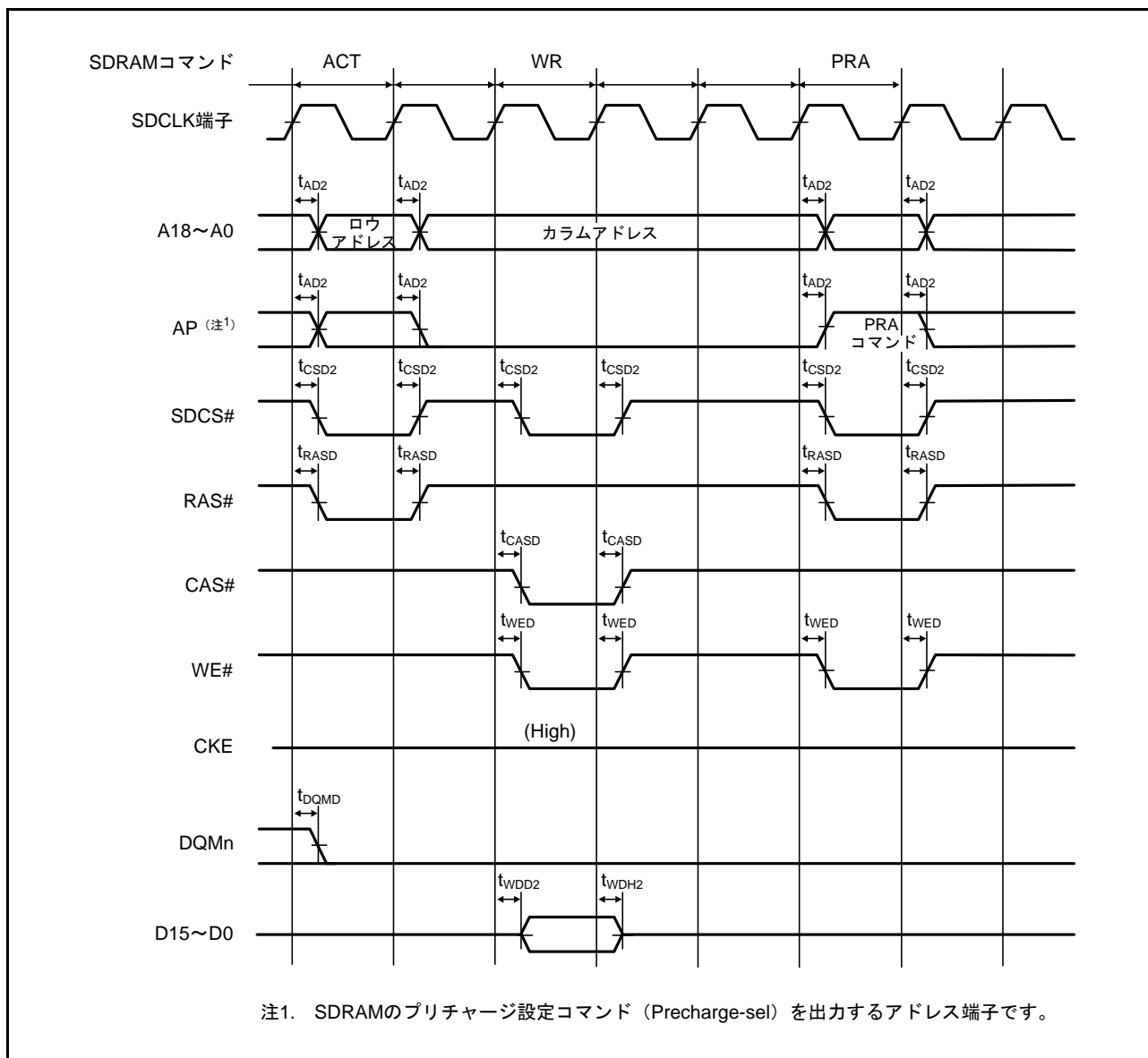

図 2.27 SDRAM 空間複数ライトバスタイミング

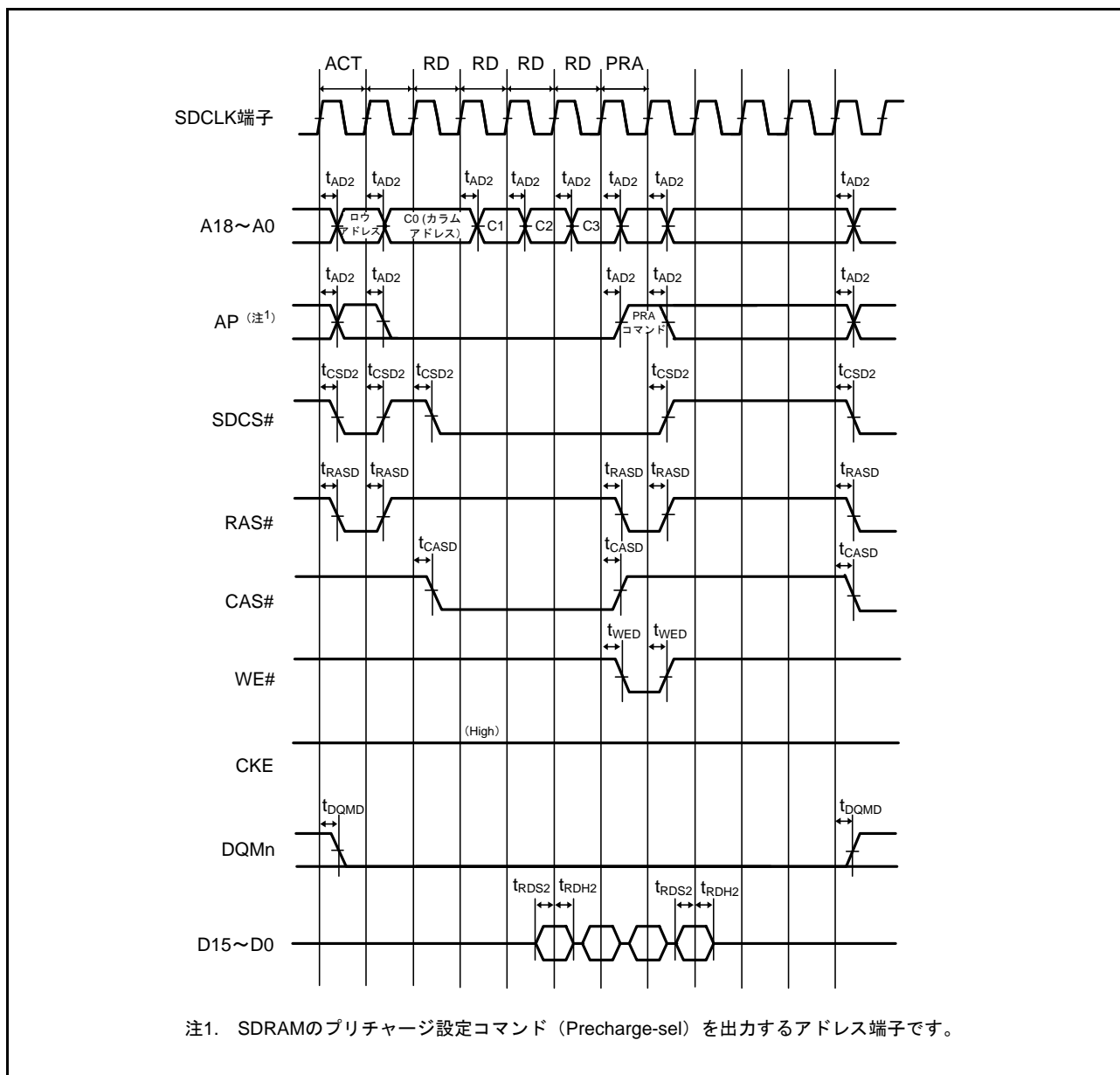

図 2.28 SDRAM 空間複数リード行またぎバスタイミング

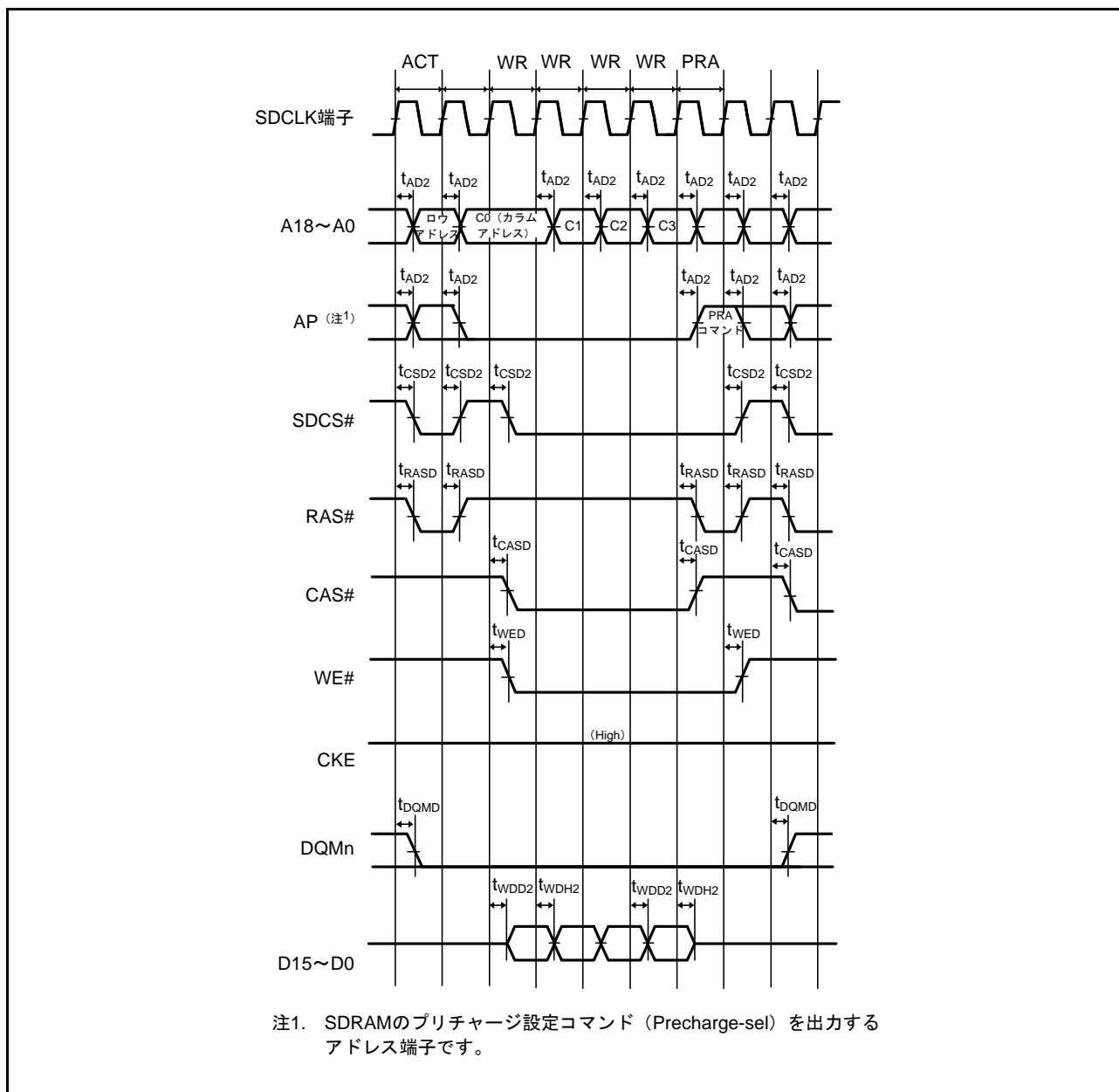

図 2.29 SDRAM 空間モードレジスタセットバスタイミング

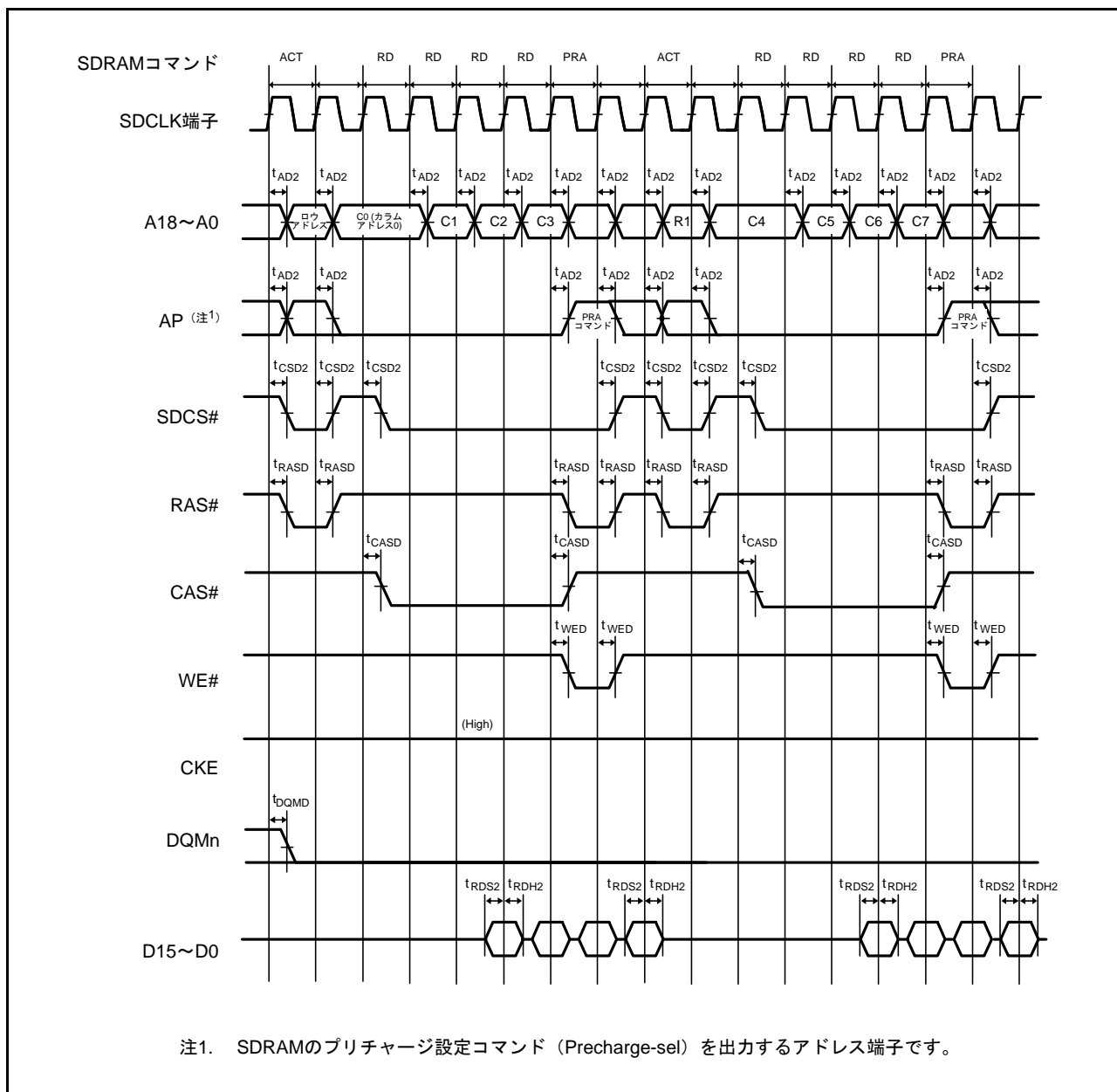

図 2.30 SDRAM 空間セルフリフレッシュバスタイミング

2.4.6 EXDMAC タイミング

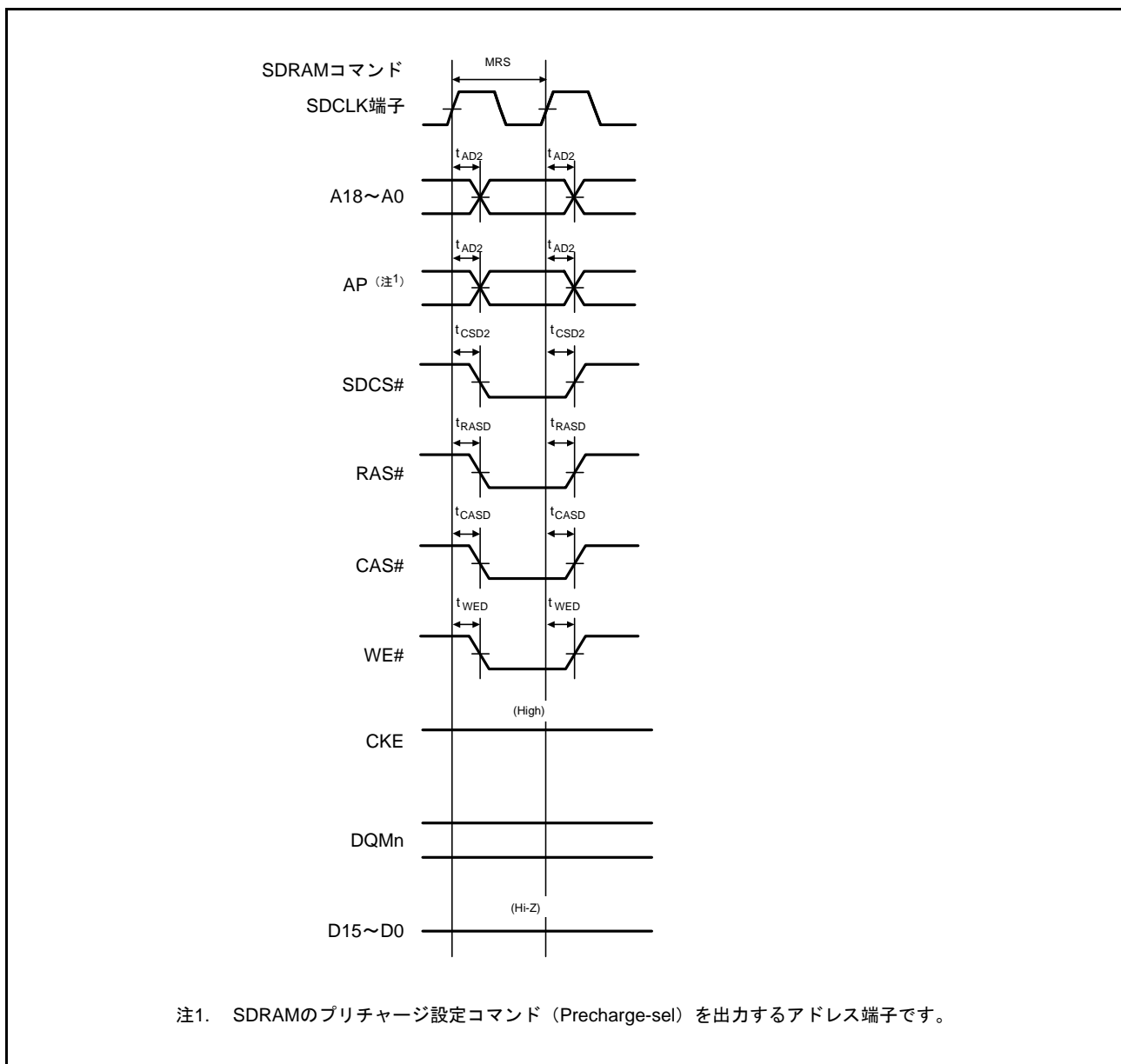
表 2.27 EXDMAC タイミング

条件 : $VCC = AVCC0 = AVCC1 = VCC_USB = V_{BATT} = 2.7 \sim 3.6V, 2.7V \leq VREFH0 \leq AVCC0,$
 $VSS = AVSS0 = AVSS1 = VREFL0 = VSS_USB = 0V,$
 $ICLK = PCLKA = 8 \sim 120MHz, PCLKB = BCLK = SDCLK = 8 \sim 60MHz, T_a = T_{opr},$
 出力負荷条件 : $V_{OH} = 0.5 \times VCC, V_{OL} = 0.5 \times VCC, C = 30pF,$
 駆動能力制御レジスタは高駆動出力を選択時

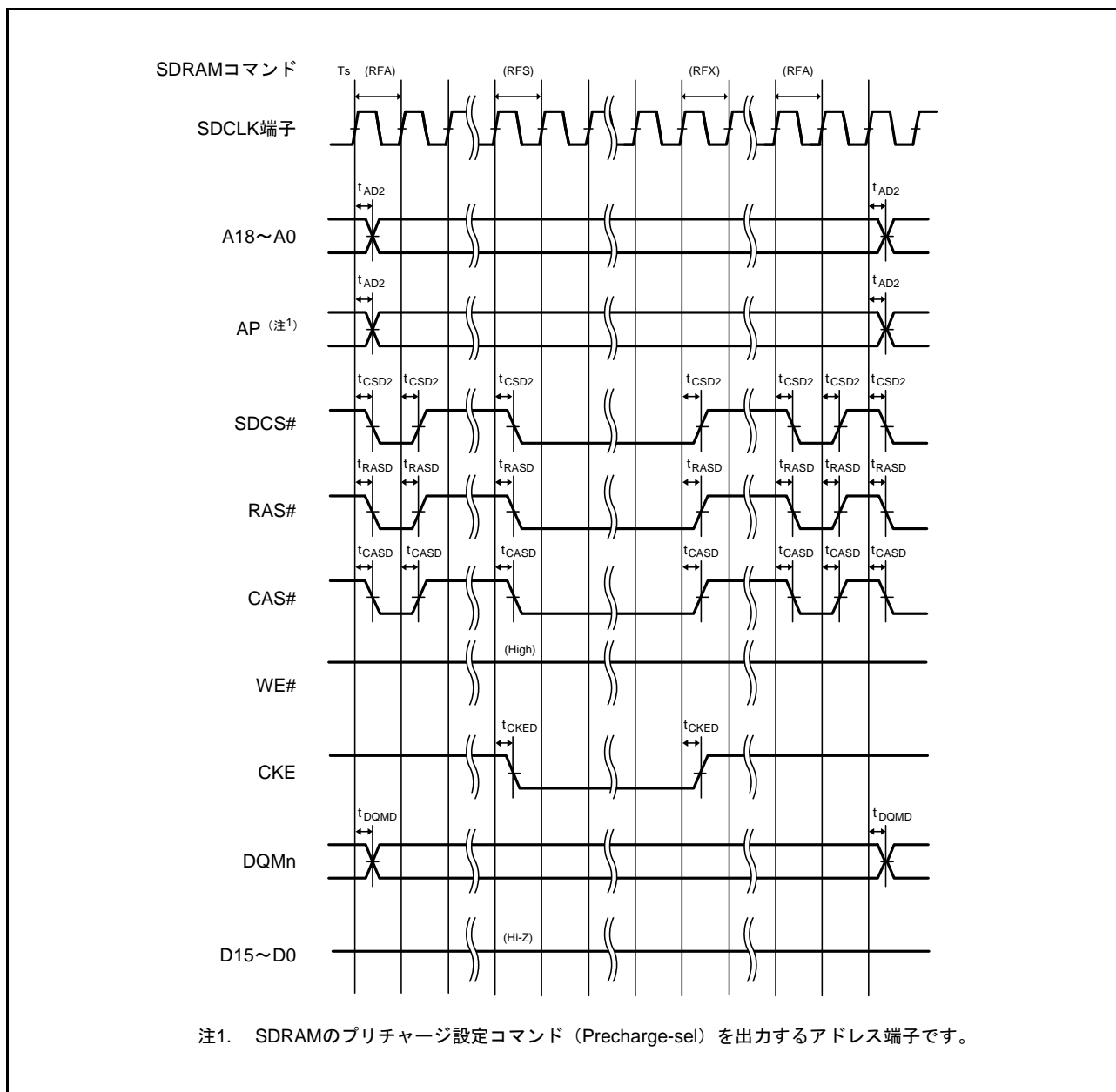
項目	記号	min	max	単位	測定条件	
EXDMAC	EDREQ セットアップ時間	t_{EDRQS}	13	—	ns	図 2.31
	EDREQ ホールド時間	t_{EDRQH}	2	—	ns	
	EDACK 遅延時間	t_{EDACD}	—	13	ns	図 2.32、 図 2.33



図 2.31 EDREQ0, EDREQ1 入カタイミング



図 2.32 EDACK0, EDACK1 シングルアドレス転送タイミング (CS 領域)

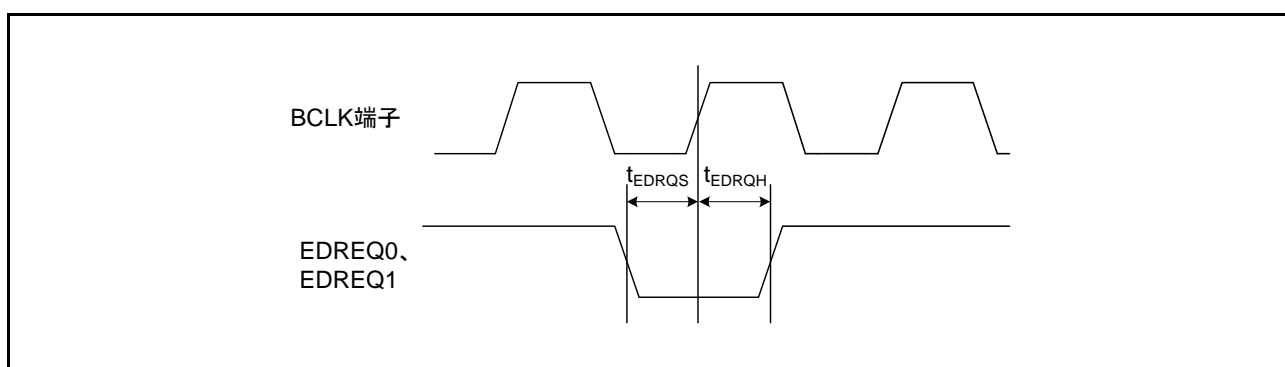

図 2.33 EDACK0, EDACK1 シングルアドレス転送タイミング (SDRAM 領域)

2.4.7 内蔵周辺モジュールタイミング

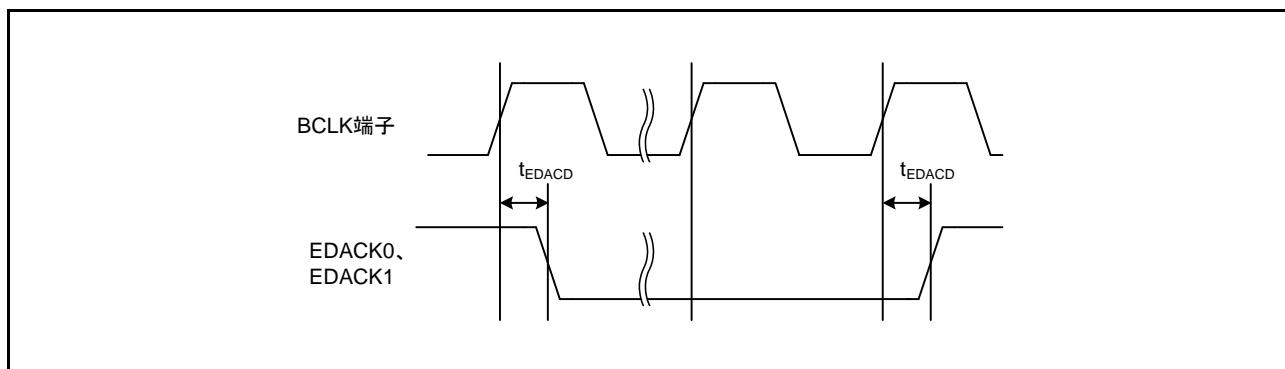
2.4.7.1 I/O ポート

表 2.28 I/O ポートタイミング

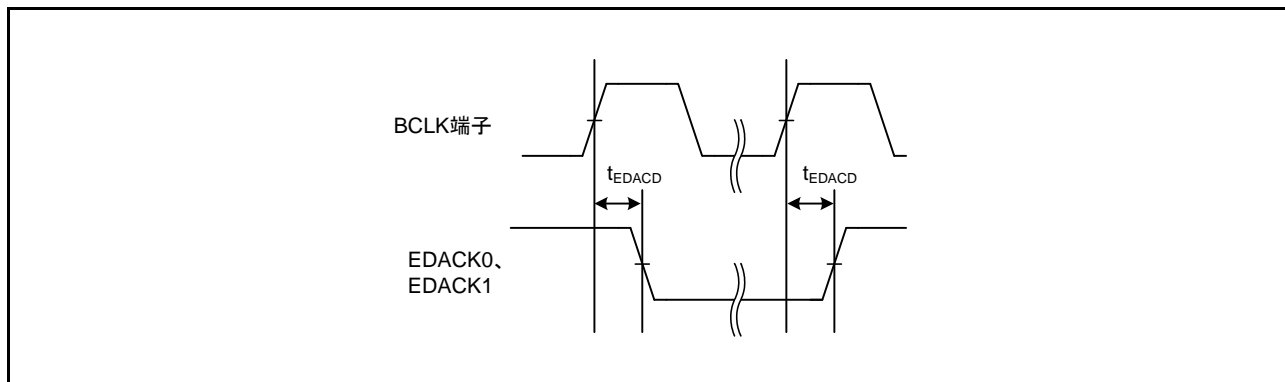
条件 : $V_{CC} = AV_{CC0} = AV_{CC1} = V_{CC_USB} = V_{BATT} = 2.7 \sim 3.6V$, $2.7V \leq V_{REFH0} \leq AV_{CC0}$,
 $V_{SS} = AV_{SS0} = AV_{SS1} = V_{REFL0} = V_{SS_USB} = 0V$,
 $PCLKA = 8 \sim 120MHz$, $PCLKB = 8 \sim 60MHz$, $T_a = T_{opr}$,
 出力負荷条件 : $V_{OH} = 0.5 \times V_{CC}$, $V_{OL} = 0.5 \times V_{CC}$, $C = 30pF$,
 駆動能力制御レジスタは高駆動出力を選択時

項目		記号	min	max	単位 (注1)	測定条件
I/Oポート	入カデータパルス幅	t_{PRW}	1.5	—	t_{PBcyc}	図 2.34

注1. t_{PBcyc} : PCLKBの周期



図 2.34 I/O ポート入力タイミング

2.4.7.2 TPU

表 2.29 TPU タイミング

条件 : $VCC = AVCC0 = AVCC1 = VCC_USB = V_{BATT} = 2.7 \sim 3.6V$, $2.7V \leq VREFH0 \leq AVCC0$,
 $VSS = AVSS0 = AVSS1 = VREFL0 = VSS_USB = 0V$,
 $PCLKA = 8 \sim 120MHz$, $PCLKB = 8 \sim 60MHz$, $T_a = T_{opr}$,
 出力負荷条件 : $V_{OH} = 0.5 \times VCC$, $V_{OL} = 0.5 \times VCC$, $C = 30pF$,
 駆動能力制御レジスタは高駆動出力を選択時

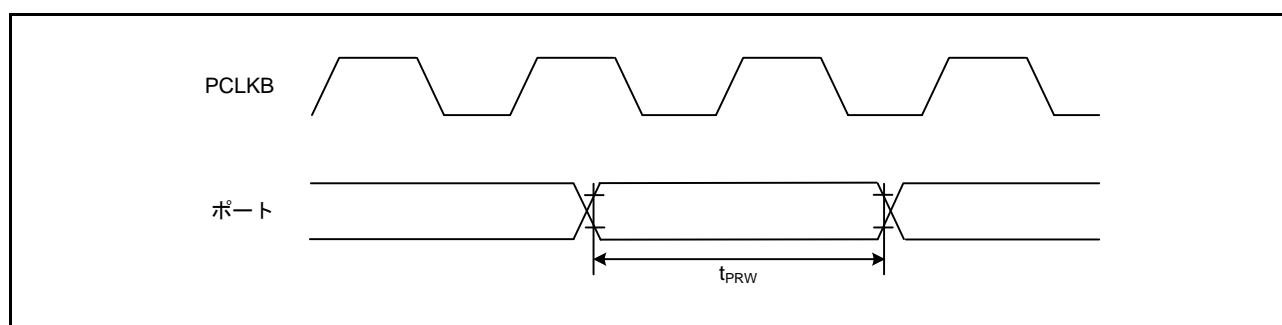
項目		記号	min	max	単位 (注1)	測定条件
TPU	インプットキャプチャ入力 パルス幅	単エッジ指定	1.5	—	t_{PBcyc}	図 2.35
		両エッジ指定	2.5	—		
	タイマクロックパルス幅	単エッジ指定	t_{TCKWH} , t_{TCKWL}	1.5	—	t_{PBcyc}
両エッジ指定		2.5		—		
位相計数モード		2.5	—			

注 1. t_{PBcyc} : PCLKB の周期



図 2.35 TPU インプットキャプチャ入力タイミング



図 2.36 TPU クロック入力タイミング

2.4.7.3 TMR

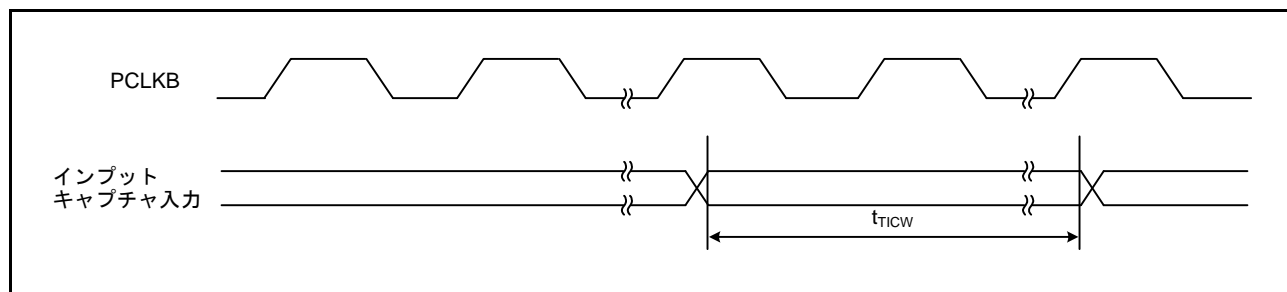
表 2.30 TMR タイミング

条件 : $VCC = AVCC0 = AVCC1 = VCC_USB = V_{BATT} = 2.7 \sim 3.6V$, $2.7V \leq VREFH0 \leq AVCC0$,
 $VSS = AVSS0 = AVSS1 = VREFL0 = VSS_USB = 0V$,
 $PCLKA = 8 \sim 120MHz$, $PCLKB = 8 \sim 60MHz$, $T_a = T_{opr}$,
 出力負荷条件 : $V_{OH} = 0.5 \times VCC$, $V_{OL} = 0.5 \times VCC$, $C = 30pF$,
 駆動能力制御レジスタは高駆動出力を選択時

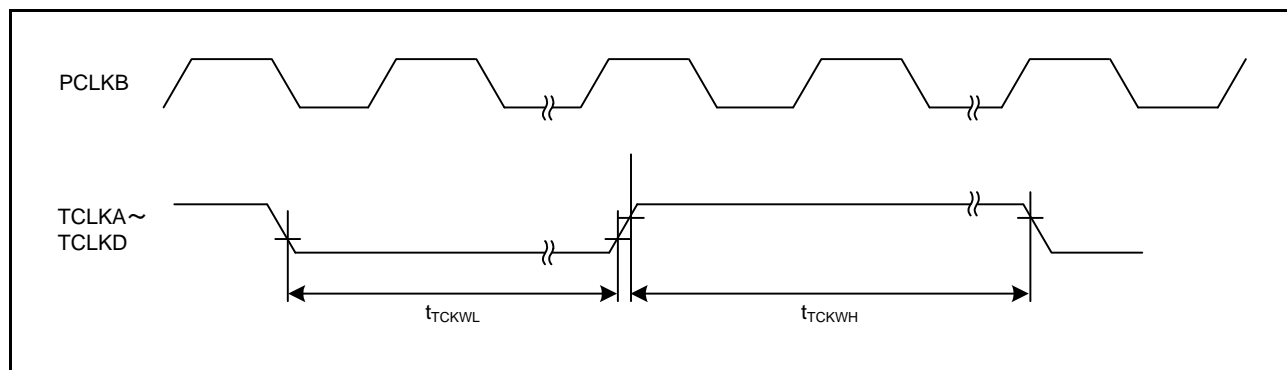
項目		記号	min	max	単位 (注1)	測定条件
TMR	タイマクロックパルス幅	単エッジ指定	1.5	—	t_{PBcyc}	図 2.37
		両エッジ指定	2.5	—		

注1. t_{PBcyc} : PCLKBの周期



図 2.37 TMR クロック入力タイミング

2.4.7.4 CMTW

表 2.31 CMTW タイミング

条件 : $VCC = AVCC0 = AVCC1 = VCC_USB = V_{BATT} = 2.7 \sim 3.6V$, $2.7V \leq VREFH0 \leq AVCC0$,
 $VSS = AVSS0 = AVSS1 = VREFL0 = VSS_USB = 0V$,
 $PCLKA = 8 \sim 120MHz$, $PCLKB = 8 \sim 60MHz$, $T_a = T_{opr}$,
 出力負荷条件 : $V_{OH} = 0.5 \times VCC$, $V_{OL} = 0.5 \times VCC$, $C = 30pF$,
 駆動能力制御レジスタは高駆動出力を選択時

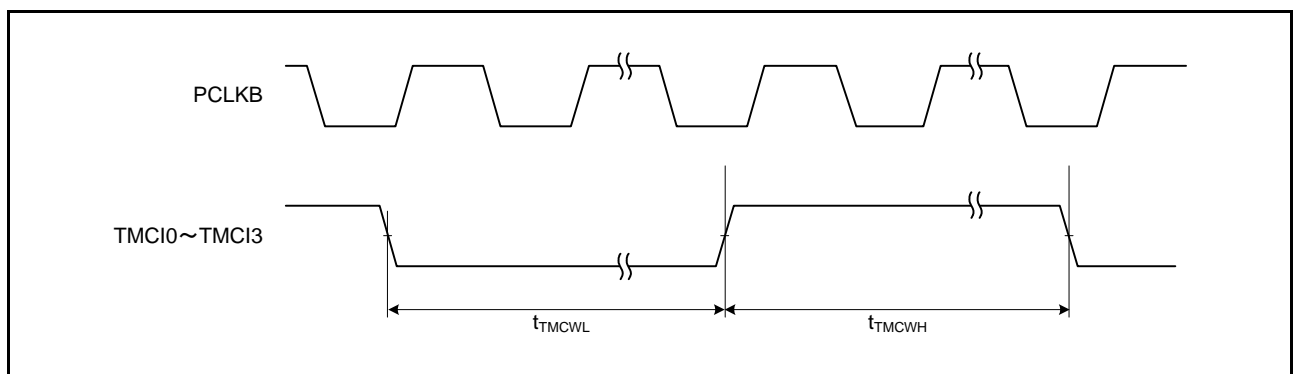
項目		記号	min	max	単位 (注1)	測定条件
CMTW	インプットキャプチャ入力 パルス幅	単エッジ指定	1.5	—	t_{PBcyc}	図 2.38
		両エッジ指定	2.5	—		

注1. t_{PBcyc} : PCLKBの周期



図 2.38 CMTW インプットキャプチャ入力タイミング

2.4.7.5 MTU

表 2.32 MTU タイミング

条件 : $VCC = AVCC0 = AVCC1 = VCC_USB = V_{BATT} = 2.7 \sim 3.6V$, $2.7V \leq VREFH0 \leq AVCC0$,
 $VSS = AVSS0 = AVSS1 = VREFL0 = VSS_USB = 0V$,
 $PCLKA = 8 \sim 120MHz$, $PCLKB = 8 \sim 60MHz$, $T_a = T_{opr}$,
出力負荷条件 : $V_{OH} = 0.5 \times VCC$, $V_{OL} = 0.5 \times VCC$, $C = 30pF$,
駆動能力制御レジスタは高駆動出力を選択時

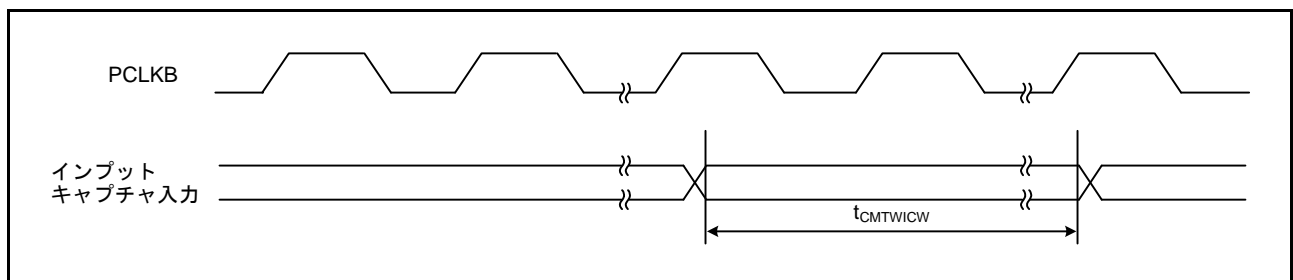
項目		記号	min	max	単位 (注1)	測定条件	
MTU	入力キャプチャ入力 パルス幅	単エッジ指定	1.5	—	t_{PAcyc}	図 2.39	
		両エッジ指定					
	タイマクロックパルス幅	単エッジ指定	t_{MTCKWH} , t_{MTCKWL}	1.5	—	t_{PAcyc}	図 2.40
		両エッジ指定					
		位相計数モード					

注1. t_{PAcyc} : PCLKAの周期



図 2.39 MTU 入力キャプチャ入力タイミング



図 2.40 MTU クロック入力タイミング

2.4.7.6 POE3

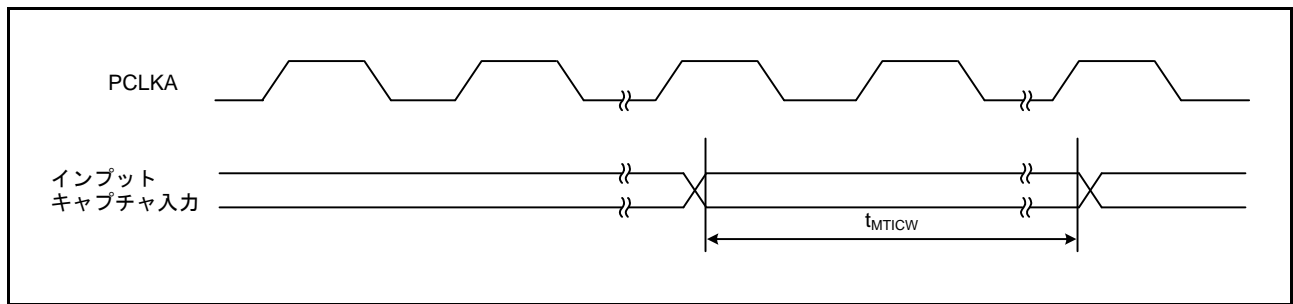
表 2.33 POE3 タイミング

条件 : $VCC = AVCC0 = AVCC1 = VCC_USB = V_{BATT} = 2.7 \sim 3.6V$, $2.7V \leq VREFH0 \leq AVCC0$,
 $VSS = AVSS0 = AVSS1 = VREFL0 = VSS_USB = 0V$,
 $PCLKA = 8 \sim 120MHz$, $PCLKB = 8 \sim 60MHz$, $T_a = T_{opr}$,
 出力負荷条件 : $V_{OH} = 0.5 \times VCC$, $V_{OL} = 0.5 \times VCC$, $C = 30pF$,
 駆動能力制御レジスタは高駆動出力を選択時

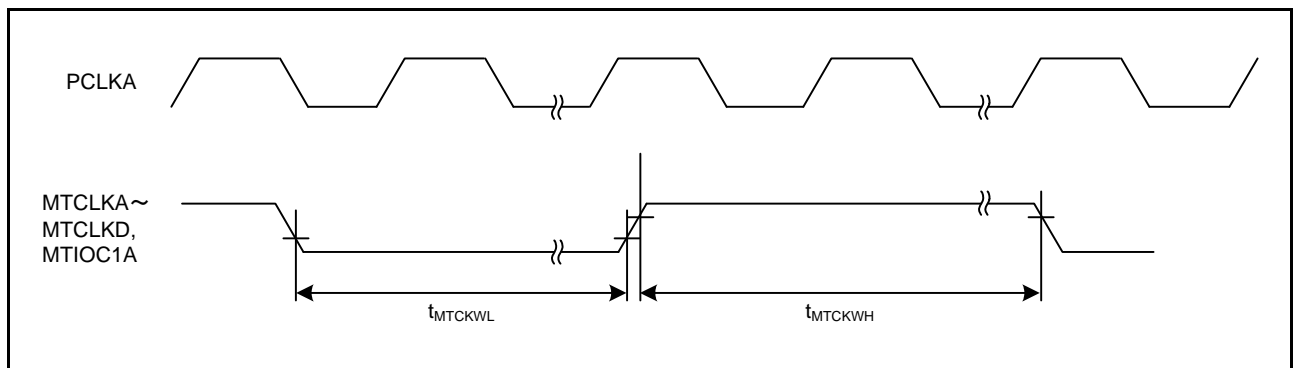
項目		記号	min	typ	max	単位 (注1)	測定条件	
POE	POEn# 入力パルス幅 (n = 0, 4, 8, 10, 11)	t_{POEW}	1.5	—	—	t_{PBcyc}	図 2.41	
	出力ディセーブル時間	POEn# 端子の変化	t_{POEDI}	—	—	$5 PCLKB + 0.24$	μs	図 2.42 立ち下がりエッジ検出時 (ICSRm.POEnM[3:0] = 0000b (m = 1~5, n = 0, 4, 8, 10, 11))
		出力端子の短絡	t_{POEDO}	—	—	$3 PCLKB + 0.2$	μs	図 2.43
	レジスタ設定	t_{POEDS}	—	—	$1 PCLKB + 0.2$	μs	図 2.44 レジスタアクセス時間は除く	
	発振停止検出	t_{POEDOS}	—	—	21	μs	図 2.45	

注 1. t_{PBcyc} : PCLKB の周期



図 2.41 POE# 端子入力タイミング



図 2.42 POE 出力ディセーブル時間 (POEn# 端子の変化)

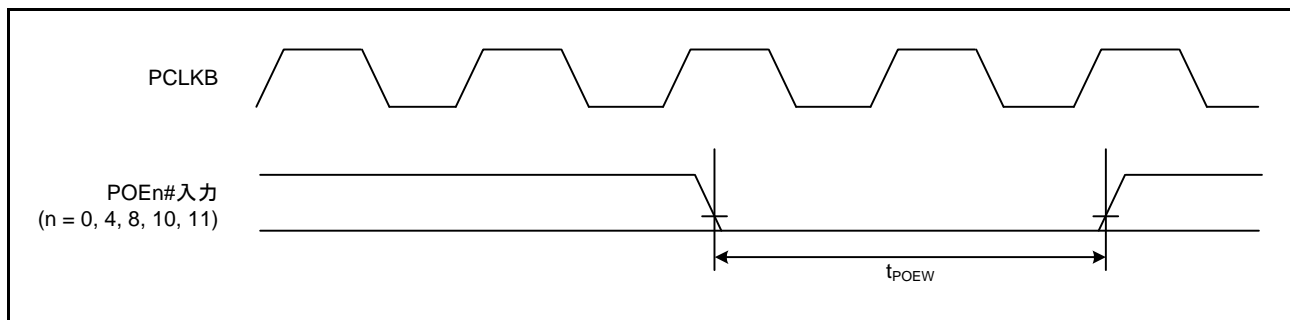

図 2.43 POE 出力ディセーブル時間 (出力端子の短絡)

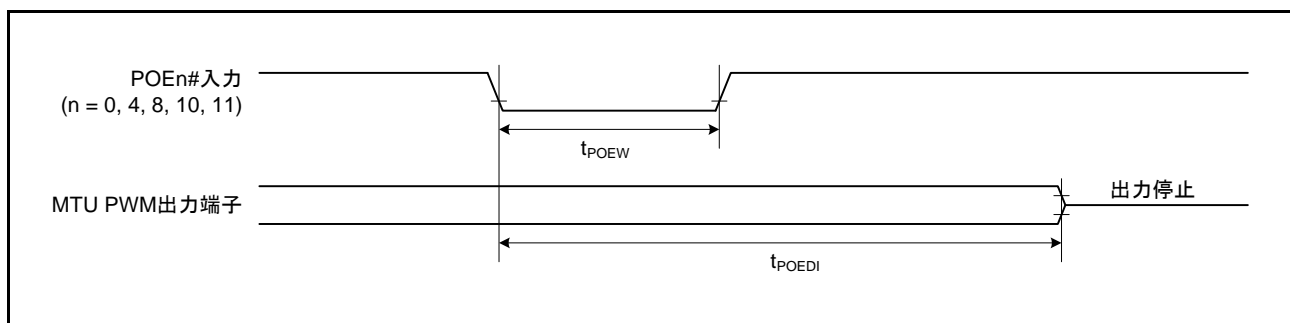

図 2.44 POE 出力ディセーブル時間 (レジスタ設定)

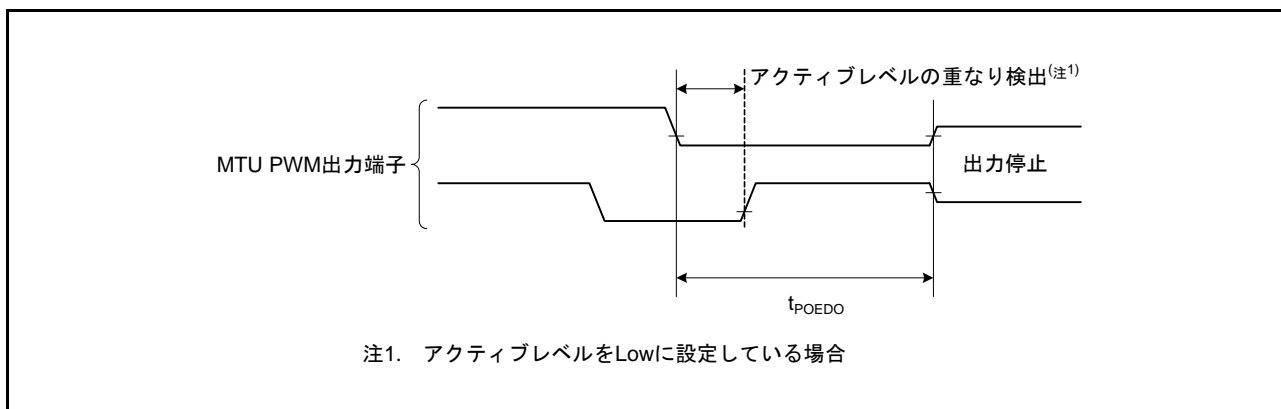

図 2.45 POE 出力ディセーブル時間 (発振停止検出)

2.4.7.7 A/D コンバータトリガ

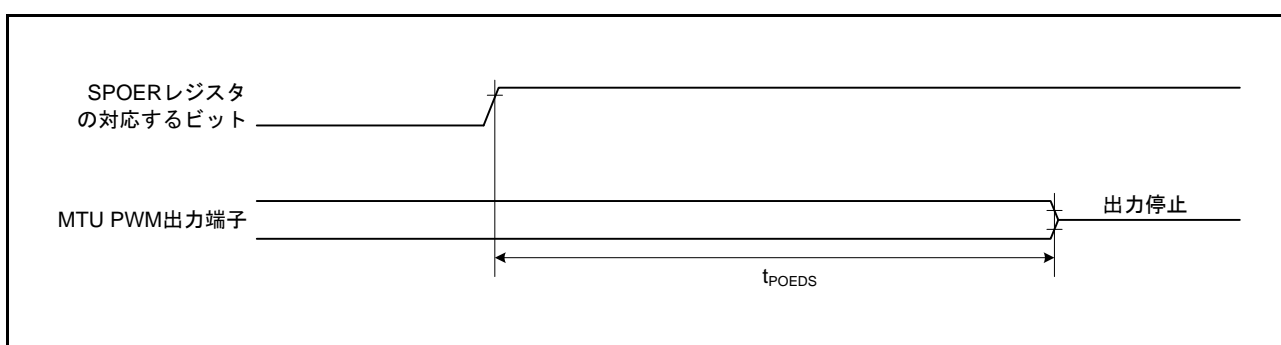
表 2.34 A/D コンバータトリガタイミング

条件 : $V_{CC} = AVCC0 = AVCC1 = V_{CC_USB} = V_{BATT} = 2.7 \sim 3.6V$, $2.7V \leq V_{REFH0} \leq AVCC0$,
 $V_{SS} = AVSS0 = AVSS1 = V_{REFL0} = V_{SS_USB} = 0V$,
 $PCLKA = 8 \sim 120MHz$, $PCLKB = 8 \sim 60MHz$, $T_a = T_{opr}$,
 出力負荷条件 : $V_{OH} = 0.5 \times V_{CC}$, $V_{OL} = 0.5 \times V_{CC}$, $C = 30pF$,
 駆動能力制御レジスタは高駆動出力を選択時

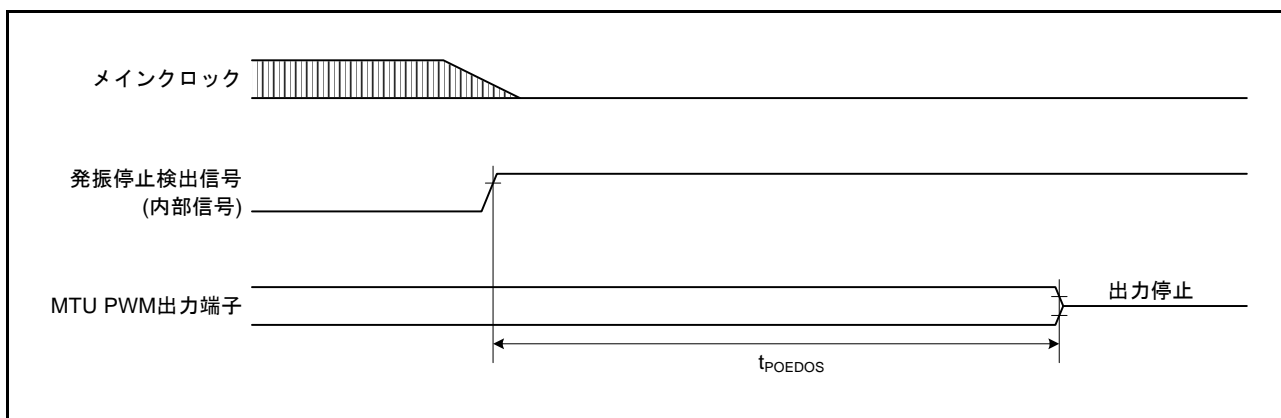
項目		記号	min	max	単位 (注1)	測定条件
A/D コンバータ	A/D コンバータトリガ入力パルス幅	t_{TRGW}	1.5	—	t_{PBcyc}	図 2.46

注 1. t_{PBcyc} : PCLKB の周期



図 2.46 A/D コンバータトリガ入力タイミング

2.4.7.8 CAC

表 2.35 CAC タイミング

条件 : $V_{CC} = AVCC0 = AVCC1 = V_{CC_USB} = V_{BATT} = 2.7 \sim 3.6V$, $2.7V \leq V_{REFH0} \leq AVCC0$,
 $V_{SS} = AVSS0 = AVSS1 = V_{REFL0} = V_{SS_USB} = 0V$,
 $PCLKA = 8 \sim 120MHz$, $PCLKB = 8 \sim 60MHz$, $T_a = T_{opr}$,
 出力負荷条件 : $V_{OH} = 0.5 \times V_{CC}$, $V_{OL} = 0.5 \times V_{CC}$, $C = 30pF$,
 駆動能力制御レジスタは高駆動出力を選択時

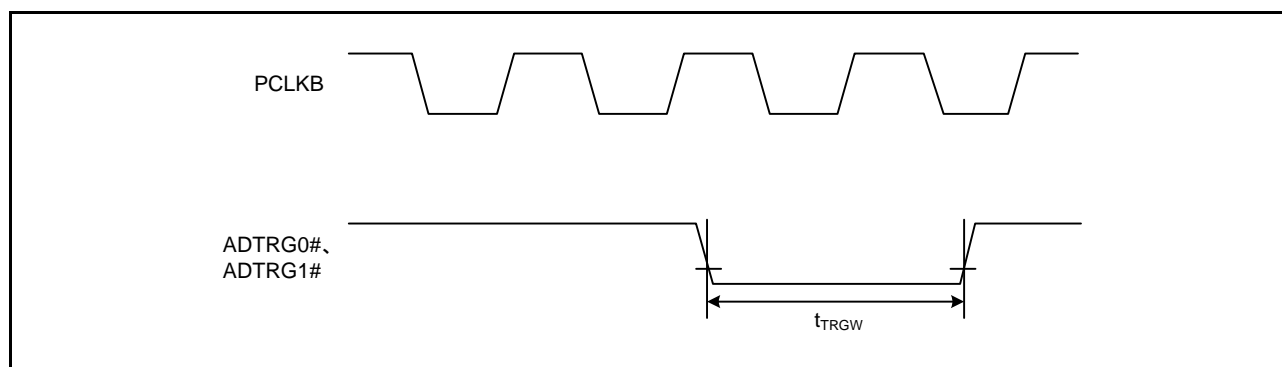
項目 (注1、注2)		記号	min (注1、注2)	max	単位	測定条件
CAC	CACREF 入力パルス幅	t_{CACREF}	$t_{PBcyc} \leq t_{cac}$	$4.5t_{cac} + 3t_{PBcyc}$	—	ns
			$t_{PBcyc} > t_{cac}$	$5t_{cac} + 6.5t_{PBcyc}$	—	

注 1. t_{PBcyc} : PCLKB の周期

注 2. t_{CAC} : CAC カウントクロックソースの周期

2.4.7.9 SCI

表 2.36 SCIk, SCIlh, SCIm タイミング

条件 : $VCC = AVCC0 = AVCC1 = VCC_USB = V_{BATT} = 2.7 \sim 3.6V$, $2.7V \leq VREFH0 \leq AVCC0$,
 $VSS = AVSS0 = AVSS1 = VREFL0 = VSS_USB = 0V$,
 $PCLKA = 8 \sim 120MHz$, $PCLKB = 8 \sim 60MHz$, $T_a = T_{opr}$,
出力負荷条件 : $V_{OH} = 0.5 \times VCC$, $V_{OL} = 0.5 \times VCC$, $C = 30pF$,
駆動能力制御レジスタは高駆動出力を選択時

項目		記号	min	max	単位 (注1)	測定条件		
SCIk, SCIlh	入力クロックサイクル	調歩同期	4	—	t_{PBcyc}	図 2.47		
		クロック同期						
	入力クロックパルス幅		t_{SCKW}	0.4	0.6		t_{Scyc}	
	入力クロック立ち上がり時間		t_{SCKr}	—	5		ns	
	入力クロック立ち下がり時間		t_{SCKf}	—	5		ns	
	出力クロックサイクル	調歩同期 (SCIk)	t_{scyc}	6	—		t_{PBcyc}	
		調歩同期 (SCIlh)		8	—			
		クロック同期		4	—			
	出力クロックパルス幅		t_{SCKW}	0.4	0.6		t_{Scyc}	
	出力クロック立ち上がり時間		t_{SCKr}	—	5		ns	
	出力クロック立ち下がり時間		t_{SCKf}	—	5		ns	
	送信データ遅延時間	クロック同期	t_{TXD}	—	28		ns	図 2.48
受信データセットアップ時間	クロック同期	t_{RXS}	15	—	ns			
受信データホールド時間	クロック同期	t_{RXH}	5	—	ns			
SCIm	入力クロックサイクル	調歩同期	4	—	t_{PAcyc}	図 2.47		
		クロック同期						
	入力クロックパルス幅		t_{SCKW}	0.4	0.6		t_{Scyc}	
	入力クロック立ち上がり時間		t_{SCKr}	—	5		ns	
	入力クロック立ち下がり時間		t_{SCKf}	—	5		ns	
	出力クロックサイクル	調歩同期	t_{scyc}	6	—		t_{PAcyc}	
		クロック同期		4	—			
	出力クロックパルス幅		t_{SCKW}	0.4	0.6		t_{Scyc}	
	出力クロック立ち上がり時間		t_{SCKr}	—	5		ns	
	出力クロック立ち下がり時間		t_{SCKf}	—	5		ns	
	送信データ遅延時間	マスタ	t_{TXD}	—	15		ns	図 2.48
		スレーブ		—	28			
受信データセットアップ時間	クロック同期	t_{RXS}	20	—	ns			
受信データホールド時間	クロック同期	t_{RXH}	5	—	ns			

注1. t_{PBcyc} : PCLKBの周期、 t_{PAcyc} : PCLKAの周期



図 2.47 SCK クロック入力タイミング



図 2.48 SCI 入出力タイミング/クロック同期式モード

表 2.37 簡易 IIC タイミング

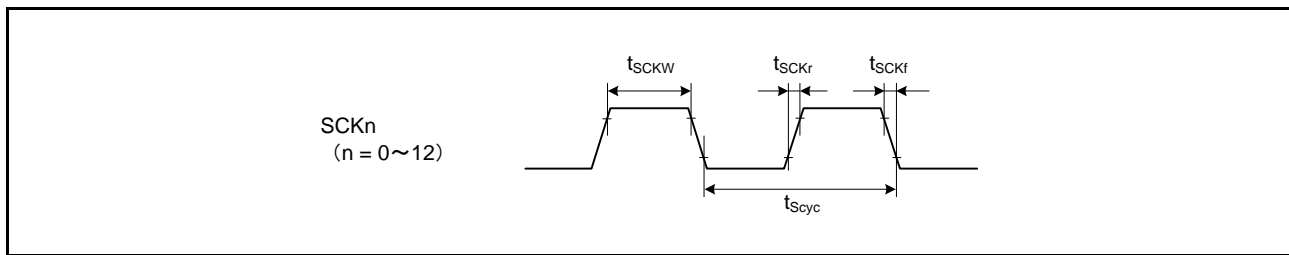
条件 : $VCC = AVCC0 = AVCC1 = VCC_USB = V_{BATT} = 2.7 \sim 3.6V$, $2.7V \leq VREFH0 \leq AVCC0$,
 $VSS = AVSS0 = AVSS1 = VREFL0 = VSS_USB = 0V$,
 $PCLKA = 8 \sim 120MHz$, $PCLKB = 8 \sim 60MHz$, $T_a = T_{opr}$,
 駆動能力制御レジスタは高駆動出力を選択時

項目	記号	min	max	単位	測定条件	
簡易 IIC (Standard-mode)	SSCL、SSDA 入力立ち上がり時間	t_{Sr}	—	1000	ns	図 2.49
	SSCL、SSDA 入力立ち下がり時間	t_{Sf}	—	300	ns	
	SSCL、SSDA 入力カスパイクパルス除去時間	t_{SP}	0	$4 \times t_{Pcyc}$	ns	
	データ入力セットアップ時間	t_{SDAS}	250	—	ns	
	データ入力ホールド時間	t_{SDAH}	0	—	ns	
	SSCL、SSDA の容量性負荷	C_b (注 1)	—	400	pF	
簡易 IIC (Fast-mode)	SSCL、SSDA 入力立ち上がり時間	t_{Sr}	—	300	ns	
	SSCL、SSDA 入力立ち下がり時間	t_{Sf}	—	300	ns	
	SSCL、SSDA 入力カスパイクパルス除去時間	t_{SP}	0	$4 \times t_{Pcyc}$	ns	
	データ入力セットアップ時間	t_{SDAS}	100	—	ns	
	データ入力ホールド時間	t_{SDAH}	0	—	ns	
	SSCL、SSDA の容量性負荷	C_b (注 1)	—	400	pF	

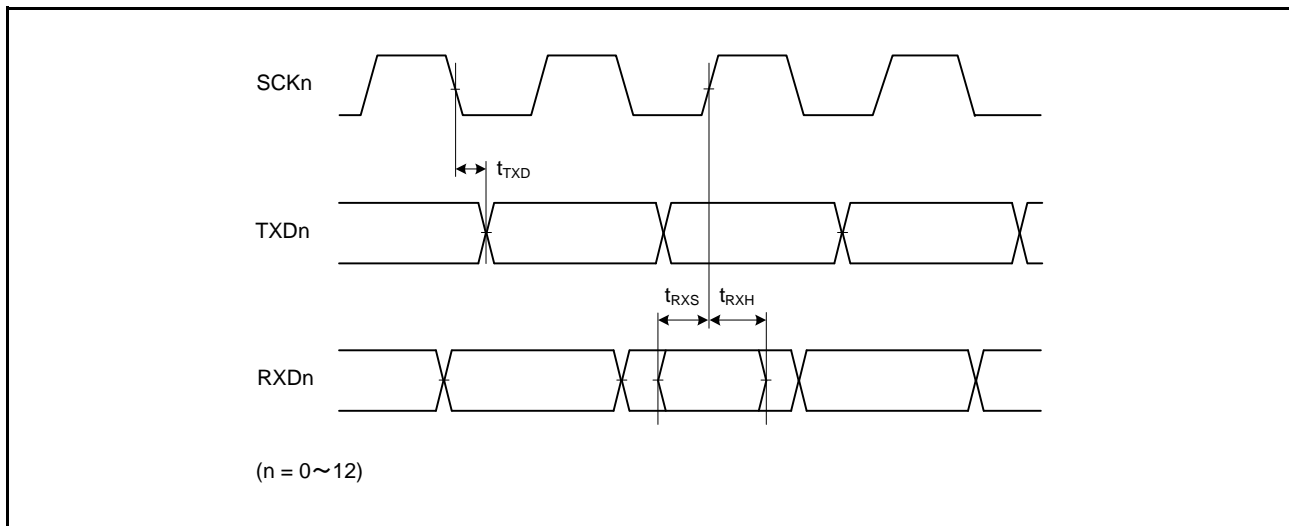
注. t_{Pcyc} : SCI10、SCI11 では PCLKA の周期を示します。SCI0 ~ SCI9、SCI12 では PCLKB の周期を示します。
 注 1. C_b はバスラインの容量総計です。



図 2.49 簡易 IIC バスインタフェース入出力タイミング

表 2.38 簡易SPIタイミング

条件 : $V_{CC} = AV_{CC0} = AV_{CC1} = V_{CC_USB} = V_{BATT} = 2.7 \sim 3.6V$, $2.7V \leq V_{REFH0} \leq AV_{CC0}$,
 $V_{SS} = AV_{SS0} = AV_{SS1} = V_{REFL0} = V_{SS_USB} = 0V$,
 $PCLKA = 8 \sim 120MHz$, $PCLKB = 8 \sim 60MHz$, $T_a = T_{opr}$,
 出力負荷条件 : $V_{OH} = 0.5 \times V_{CC}$, $V_{OL} = 0.5 \times V_{CC}$, $C = 30pF$,
 駆動能力制御レジスタは高駆動出力を選択時

項目		記号	min	max	単位	測定条件
簡易 SPI	SCKクロックサイクル出力(マスタ)	t_{SPCyc}	4	—	t_{PCyc}	図 2.50 図 2.51 ~ 図 2.54
	SCKクロックサイクル入力(スレーブ)		6	—		
	SCKクロック Highパルス幅	t_{SPCKWH}	0.4	0.6	t_{SPCyc}	
	SCKクロック Lowパルス幅	t_{SPCKWL}	0.4	0.6	t_{SPCyc}	
	SCKクロック立ち上がり/立ち下がり時間	t_{SPCKr} , t_{SPCKf}	—	20	ns	
	データ入力セットアップ時間	t_{SU}	33.3	—	ns	
	データ入力ホールド時間	t_H	33.3	—	ns	
	SS入力セットアップ時間	t_{LEAD}	1	—	t_{SPCyc}	
	SS入力ホールド時間	t_{LAG}	1	—	t_{SPCyc}	
	データ出力遅延時間	t_{OD}	—	33.3	ns	
	データ出力ホールド時間	t_{OH}	-10	—	ns	
	データ立ち上がり/立ち下がり時間	t_{Dr} , t_{Df}	—	16.6	ns	
	SS入力立ち上がり/立ち下がり時間	t_{SSLr} , t_{SSLf}	—	16.6	ns	
	スレーブアクセス時間	t_{SA}	—	5	t_{PCyc}	
スレーブ出力開放時間	t_{REL}	—	5	t_{PCyc}		

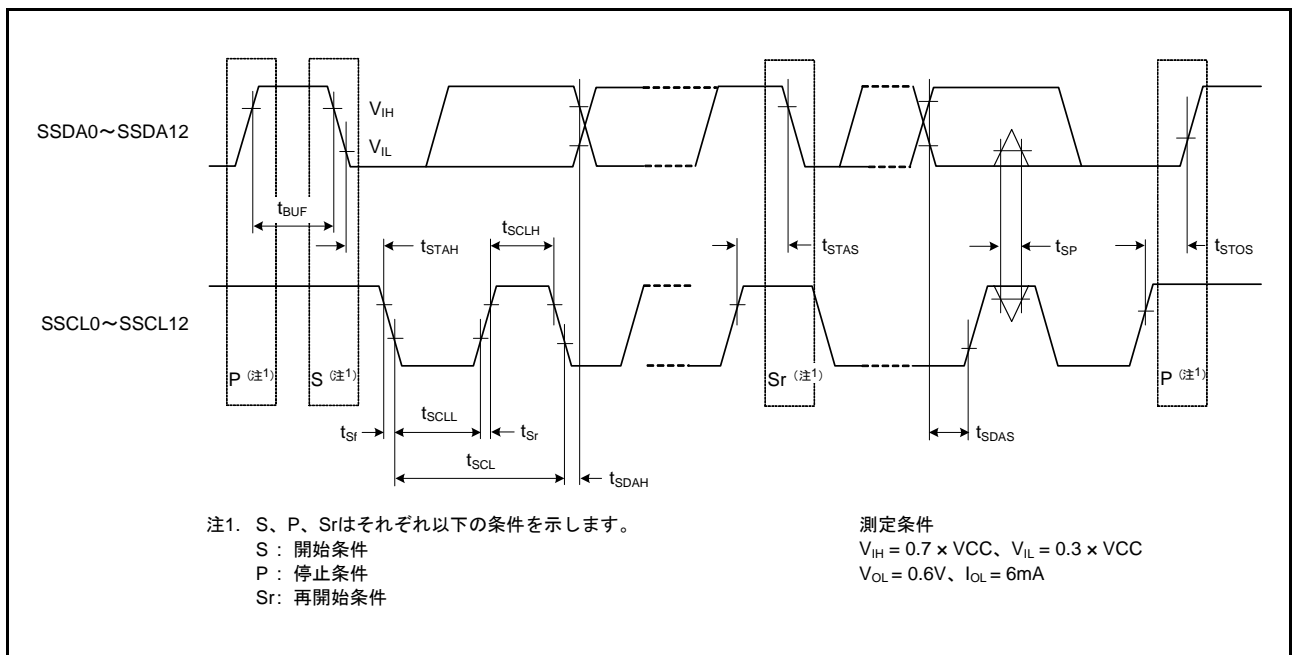
注. t_{PCyc} : SCI10、SCI11 ではPCLKAの周期を示します。SCI0 ~ SCI9、SCI12 ではPCLKBの周期を示します。



図 2.50 簡易SPIクロックタイミング



図 2.51 簡易 SPI タイミング (マスタ、CKPH = 1)

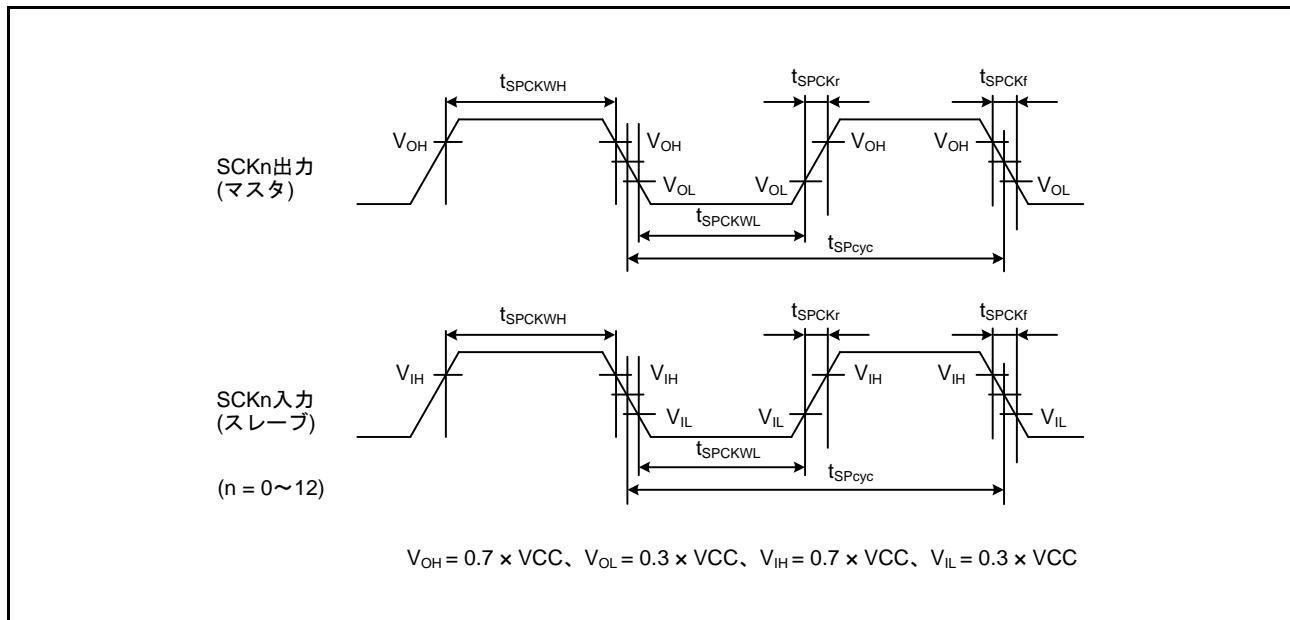

図 2.52 簡易 SPI タイミング (マスタ、CKPH = 0)

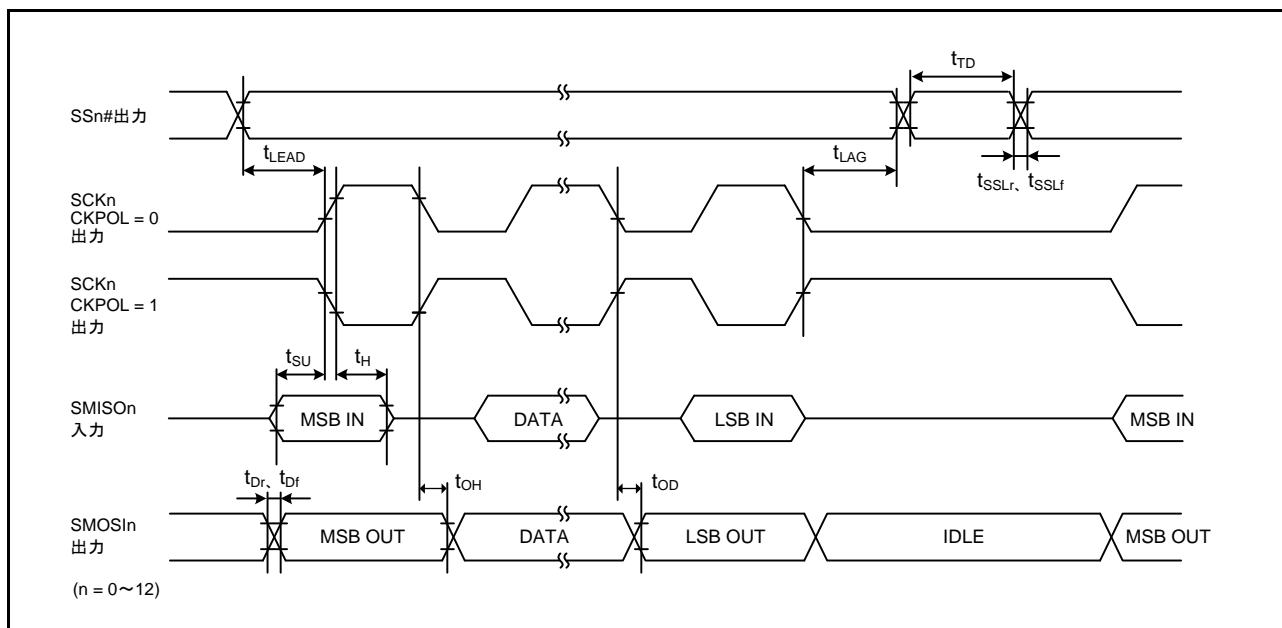

図 2.53 簡易 SPI タイミング (スレーブ、CKPH = 1)

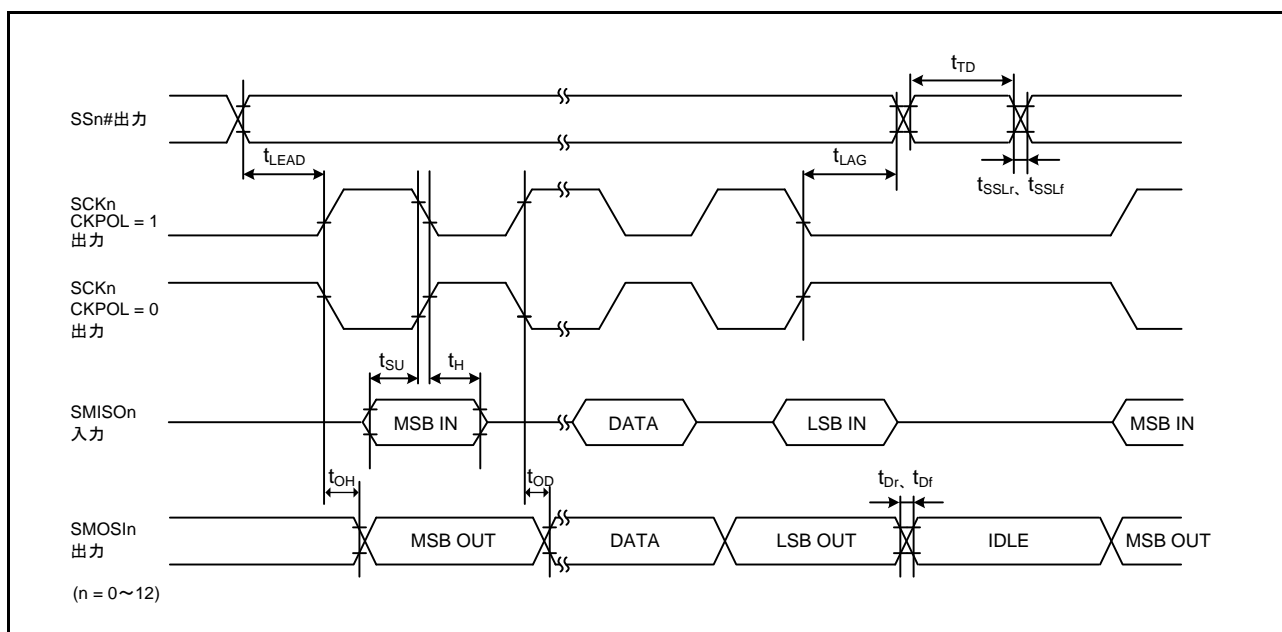

図 2.54 簡易 SPI タイミング (スレーブ、CKPH = 0)

2.4.7.10 RSCI

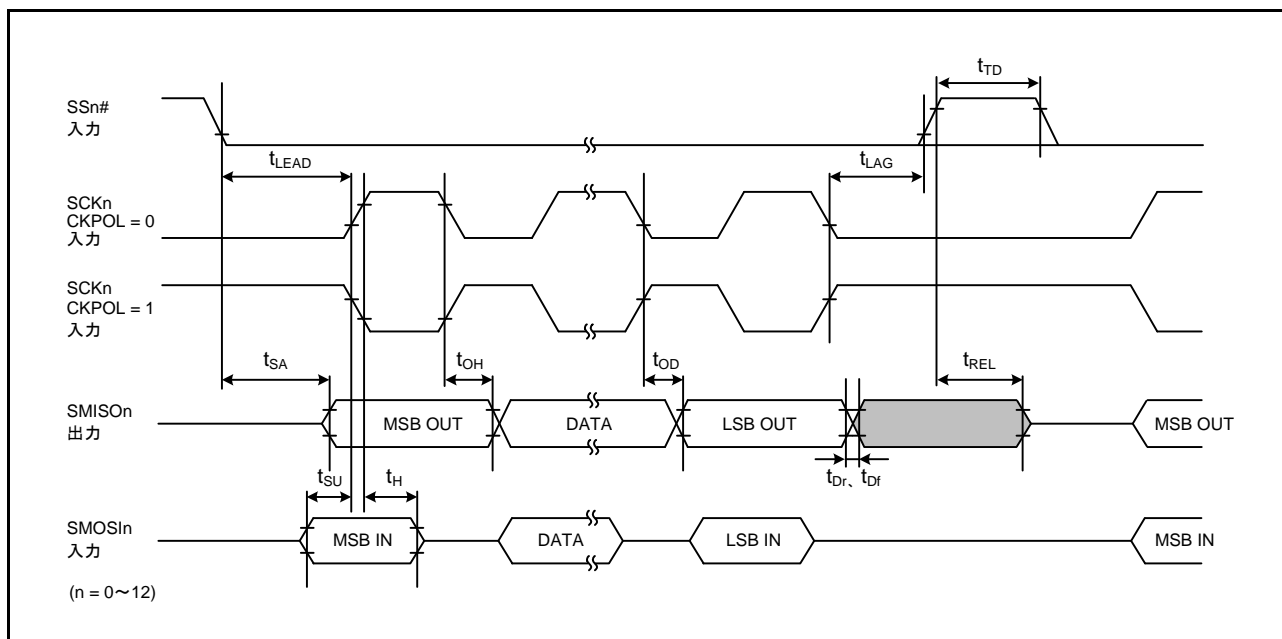
表 2.39 RSCI タイミング

条件 : $V_{CC} = AVCC0 = AVCC1 = V_{CC_USB} = V_{BATT} = 2.7 \sim 3.6V$, $2.7V \leq V_{REFH0} \leq AVCC0$,
 $V_{SS} = AVSS0 = AVSS1 = V_{REFL0} = V_{SS_USB} = 0V$,
 $PCLKA = 8 \sim 120MHz$, $PCLKB = 8 \sim 60MHz$, $T_a = T_{opr}$,
 出力負荷条件 : $V_{OH} = 0.5 \times V_{CC}$, $V_{OL} = 0.5 \times V_{CC}$, $C = 30pF$,
 駆動能力制御レジスタは高速インタフェース用高駆動出力を選択時

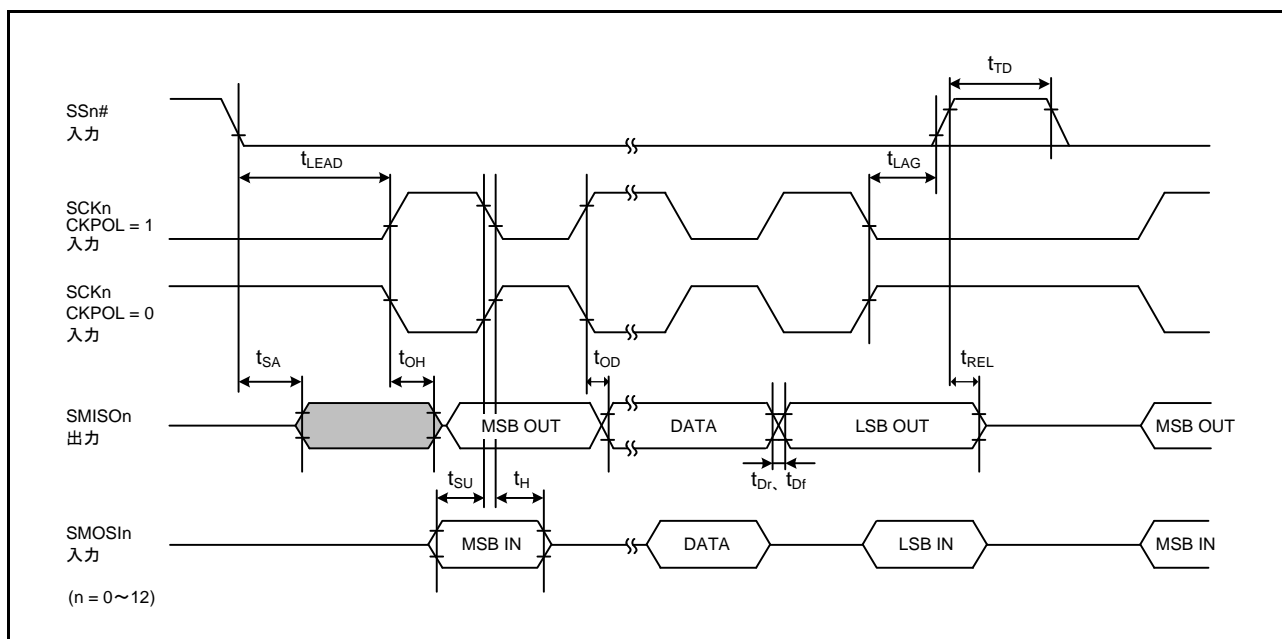
項目		記号	min	max	単位 (注1)	測定条件	
RSCI	入カロックサイクル	調歩同期	t_{Scyc}	4	—	t_{PAcyc}	図 2.55
		クロック同期		2	—		
	入カロックパルス幅		t_{SCKW}	0.4	0.6	t_{Scyc}	
	入カロック立ち上がり時間		t_{SCKr}	—	5	ns	
	入カロック立ち下がり時間		t_{SCKf}	—	5	ns	
	出カロックサイクル	調歩同期	t_{Scyc}	6	—	t_{PAcyc}	
		クロック同期		2	—		
	出カロックパルス幅		t_{SCKW}	0.4	0.6	t_{Scyc}	
	出カロック立ち上がり時間		t_{SCKr}	—	5	ns	
	出カロック立ち下がり時間		t_{SCKf}	—	5	ns	
受信データセットアップ時間	マスタ	t_{RXS}	0.5	—	ns	図 2.56	
	スレーブ		2.5	—			
受信データホールド時間	マスタ	t_{RXH}	11	—	ns		
	スレーブ		2.5	—			
送信データ遅延時間	マスタ	t_{TXD}	—	4	ns		
	スレーブ		—	15			

注1. t_{PAcyc} : PCLKAの周期、 t_{Scyc} : SCKの周期



図 2.55 SCK クロック入カタイミング



図 2.56 RSCI 入出カタイミング/クロック同期式モード

表 2.40 簡易 IIC タイミング

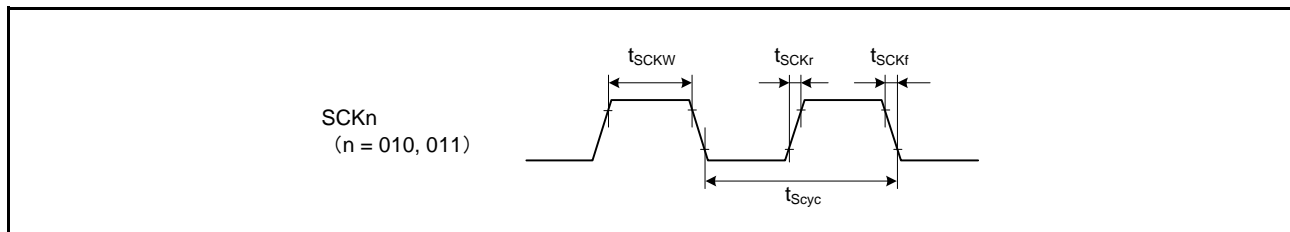
条件 : $VCC = AVCC0 = AVCC1 = VCC_USB = V_{BATT} = 2.7 \sim 3.6V, 2.7V \leq VREFH0 \leq AVCC0,$
 $VSS = AVSS0 = AVSS1 = VREFL0 = VSS_USB = 0V,$
 $PCLKA = 8 \sim 120MHz, PCLKB = 8 \sim 60MHz, T_a = T_{opr},$
 駆動能力制御レジスタは高速インタフェース用高駆動出力を選択時

項目	記号	min	max	単位	測定条件	
簡易 IIC (Standard-mode)	SSCL、SSDA 入力立ち上がり時間	t_{Sr}	—	1000	ns	図 2.57
	SSCL、SSDA 入力立ち下がり時間	t_{Sf}	—	300	ns	
	SSCL、SSDA 入カスパイクパルス除去時間	t_{SP}	0	$4 \times t_{pAcyc}$	ns	
	データ入カセットアップ時間	t_{SDAS}	250	—	ns	
	データ入カホールド時間	t_{SDAH}	0	—	ns	
	SSCL、SSDA の容量性負荷	C_b (注 1)	—	400	pF	
簡易 IIC (Fast-mode)	SSCL、SSDA 入力立ち上がり時間	t_{Sr}	—	300	ns	図 2.57
	SSCL、SSDA 入力立ち下がり時間	t_{Sf}	—	300	ns	
	SSCL、SSDA 入カスパイクパルス除去時間	t_{SP}	0	$4 \times t_{pAcyc}$	ns	
	データ入カセットアップ時間	t_{SDAS}	100	—	ns	
	データ入カホールド時間	t_{SDAH}	0	—	ns	
	SSCL、SSDA の容量性負荷	C_b (注 1)	—	400	pF	

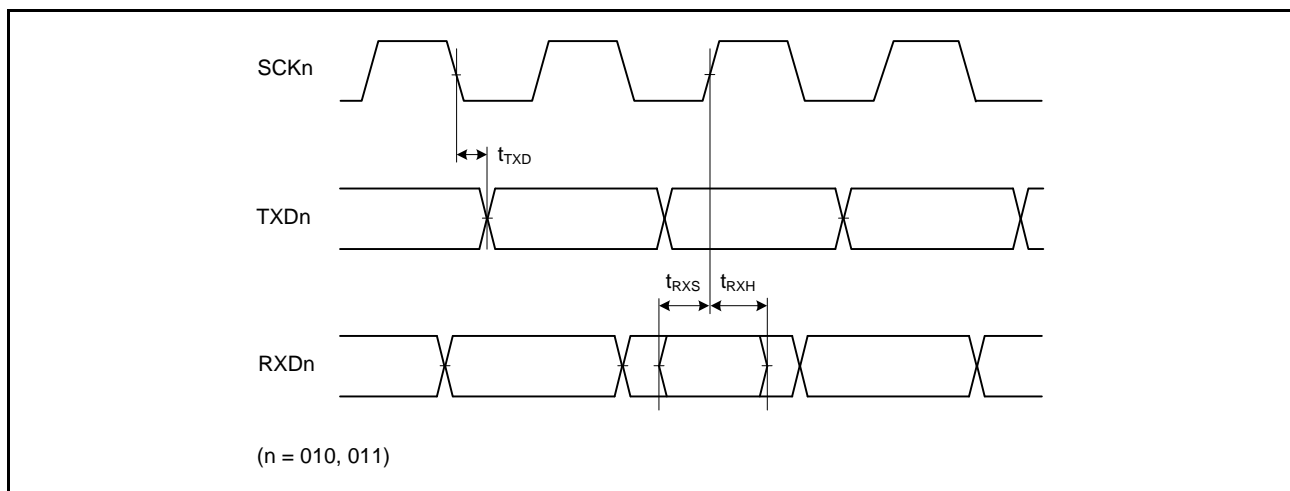
注. t_{pAcyc} : PCLKA の周期

注 1. C_b はバスラインの容量総計です。



図 2.57 簡易 IIC バスインタフェース入出力タイミング

表 2.41 簡易SPIタイミング

条件 : $V_{CC} = AVCC0 = AVCC1 = V_{CC_USB} = V_{BATT} = 2.7 \sim 3.6V, 2.7V \leq V_{REFH0} \leq AVCC0,$
 $V_{SS} = AVSS0 = AVSS1 = V_{REFL0} = V_{SS_USB} = 0V,$
 $PCLKA = 8 \sim 120MHz, PCLKB = 8 \sim 60MHz, T_a = T_{opr},$
 出力負荷条件 : $V_{OH} = 0.5 \times V_{CC}, V_{OL} = 0.5 \times V_{CC}, C = 30pF,$
 駆動能力制御レジスタは高速インタフェース用高駆動出力を選択時

項目		記号	min	max	単位 (注1)	測定条件		
簡易SPI	SCKクロックサイクル出力(マスタ)	t_{SPcyc}	2	—	t_{PAcyc}	図 2.58		
	SCKクロックサイクル入力(スレーブ)		2	—				
	SCKクロック Highパルス幅	t_{SPCKWH}	0.4	0.6	t_{SPcyc}			
	SCKクロック Lowパルス幅	t_{SPCKWL}	0.4	0.6	t_{SPcyc}			
	SCKクロック立ち上がり/ 立ち下がり時間	出力	t_{SPCKr}, t_{SPCKf}	—	5		ns	
		入力		—	1		μs	
	データ入力セットアップ時間	マスタ	t_{SU}	0.5	—		ns	図 2.59 ~ 図 2.62
		スレーブ		2.5	—			
	データ入力ホールド時間	マスタ	t_H	11	—		ns	
		スレーブ		2.5	—			
データ出力遅延時間	マスタ	t_{OD}	—	4	ns			
	スレーブ		—	15				
データ出力ホールド時間	マスタ	t_{OH}	0	—	ns			
	スレーブ		0	—				
データ立ち上がり/立ち下がり時間	出力	t_{Dr}, t_{Df}	—	5	ns			
	入力		—	1		μs		
スレーブアクセス時間		t_{SA}	—	5	t_{PAcyc}	図 2.61、 図 2.62		
スレーブ出力開放時間		t_{REL}	—	5	t_{PAcyc}			
SS入力セットアップ時間		t_{LEAD}	1	—	t_{SPcyc}	図 2.59 ~ 図 2.62		
SS入力ホールド時間		t_{LAG}	1	—	t_{SPcyc}			
SS入力立ち上がり/立ち下がり時間		t_{SSLr}, t_{SSLf}	—	1	μs			

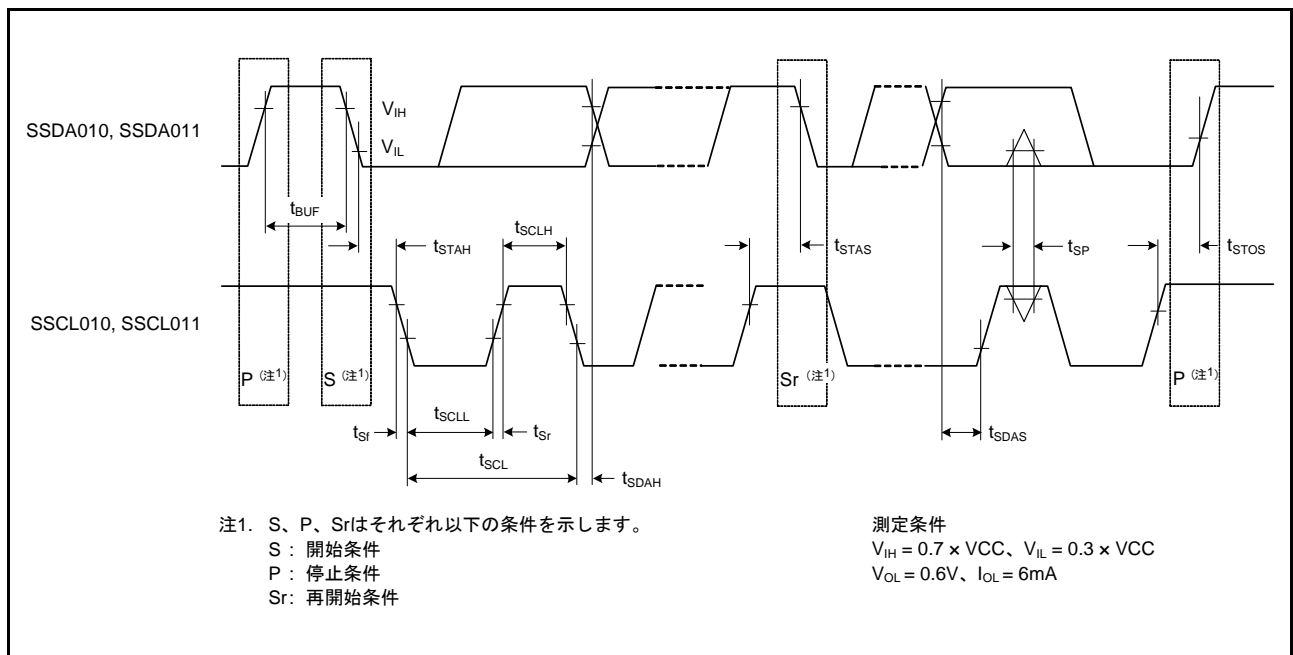
注 1. t_{PAcyc} : PCLKAの周期



図 2.58 簡易SPIクロックタイミング



図 2.59 簡易 SPI タイミング (マスタ、CPHA = 0)

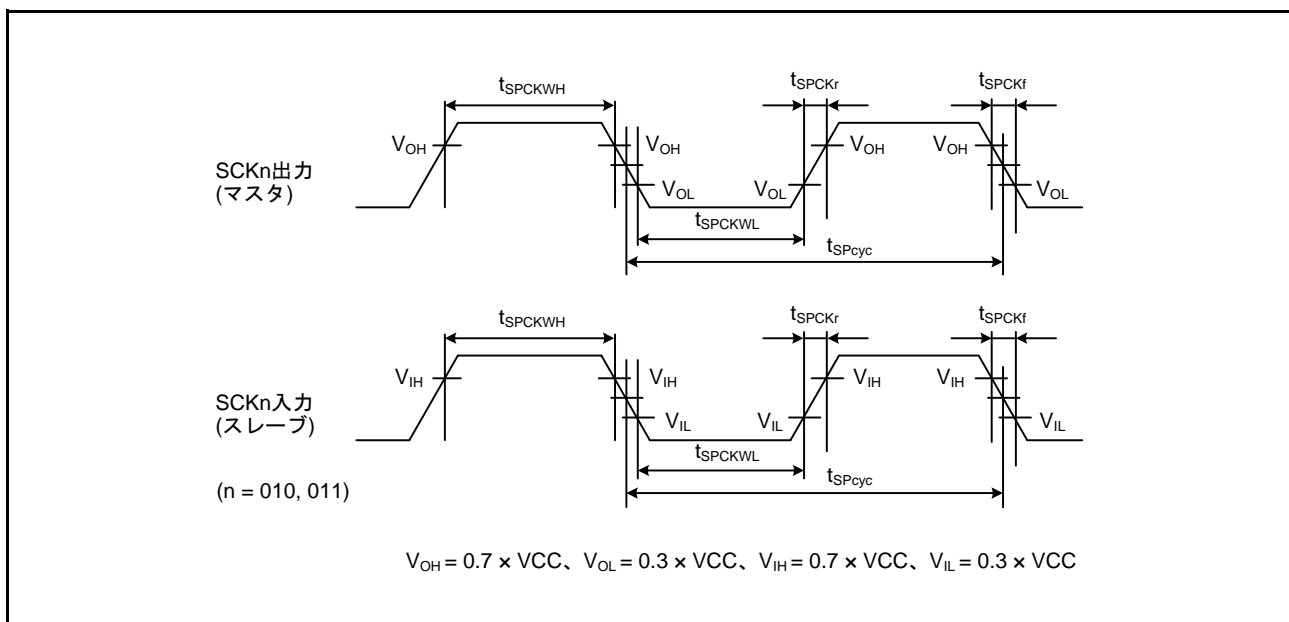

図 2.60 簡易 SPI タイミング (マスタ、CPHA = 1)

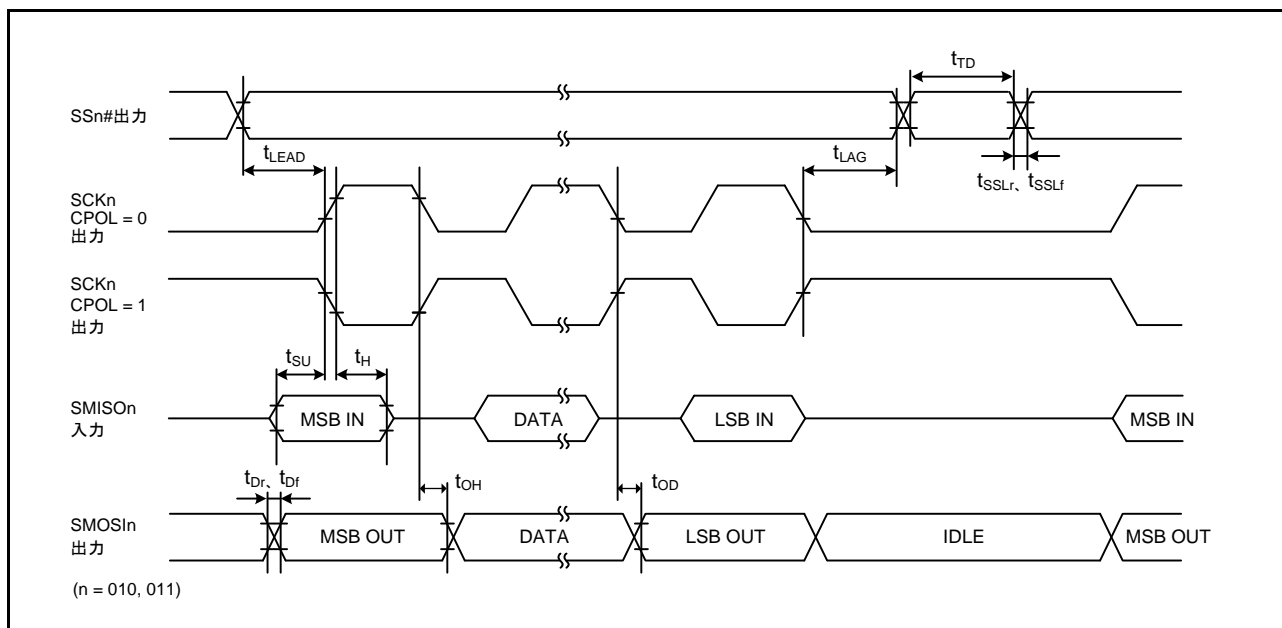

図 2.61 簡易 SPI タイミング (スレーブ、CPHA = 0)

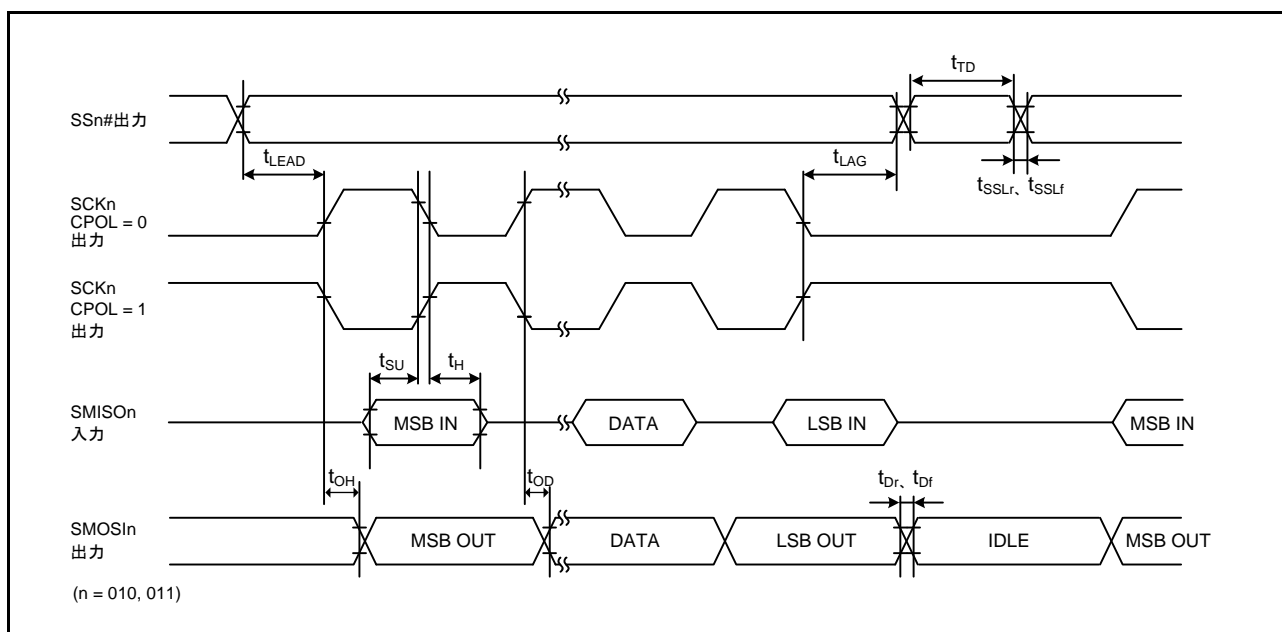

図 2.62 簡易 SPI タイミング (スレーブ、CPHA = 1)

2.4.7.11 SSIE

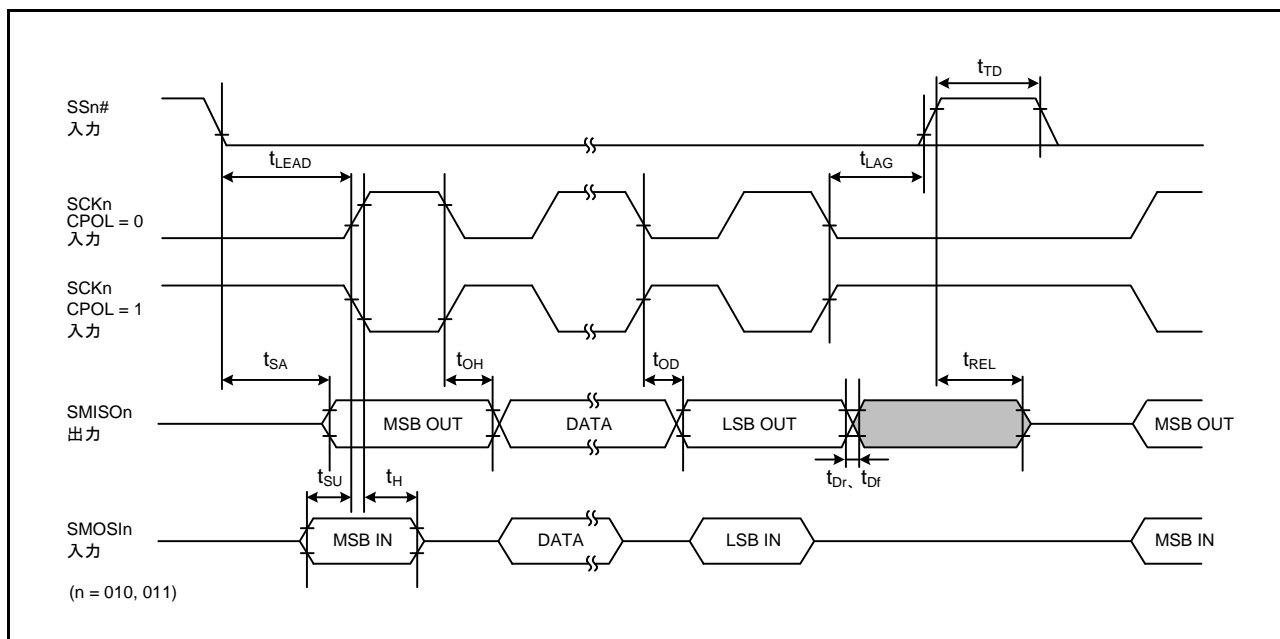
表 2.42 シリアルサウンドインタフェースタイミング

条件 : VCC = AVCC0 = AVCC1 = VCC_USB = V_{BATT} = 2.7 ~ 3.6V, 2.7V ≤ VREFH0 ≤ AVCC0,
 VSS = AVSS0 = AVSS1 = VREFL0 = VSS_USB = 0V,
 PCLKA = 8 ~ 120MHz, PCLKB = 8 ~ 60MHz, T_a = T_{opr},
 出力負荷条件 : V_{OH} = 0.5 × VCC, V_{OL} = 0.5 × VCC, C = 30pF,
 駆動能力選択制御レジスタは高駆動出力を選択時

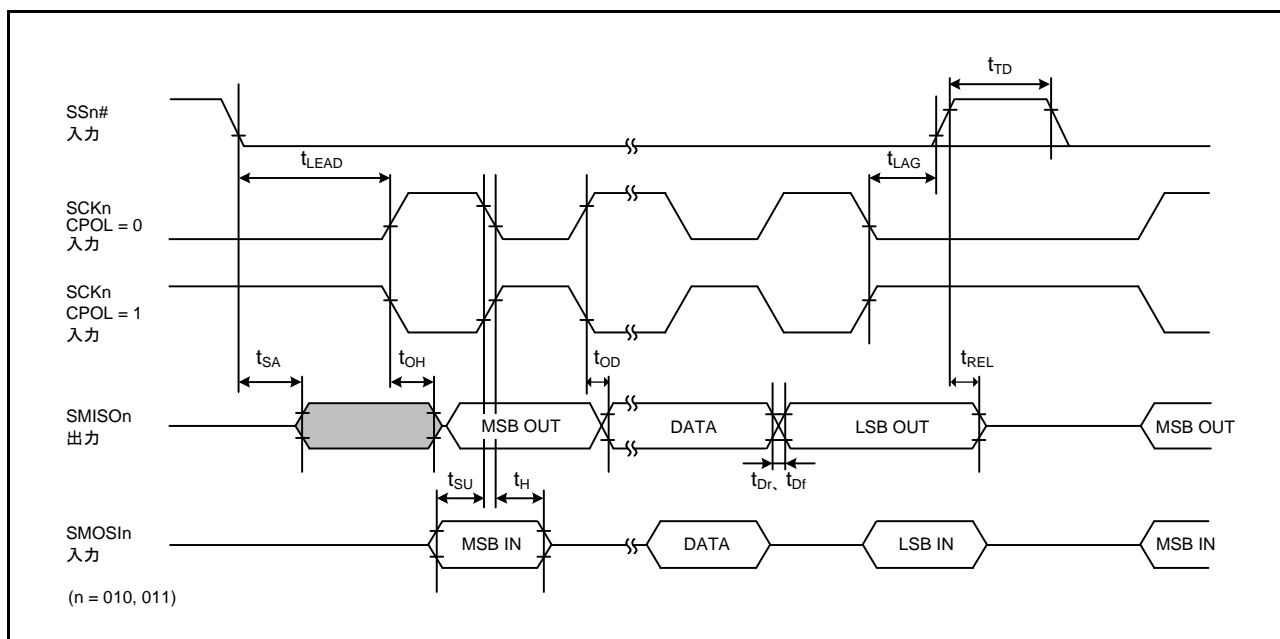
項目		記号	min	max	単位	測定条件		
AUDIO_CLK	サイクル	t _{EXcyc}	20	—	ns	図 2.63		
	High レベル/Low レベル	t _{EXL} /t _{EXH}	0.4	0.6	t _{EXcyc}			
SSIBCK0	サイクル	マスタ	t _O	80	—	ns	図 2.64	
		スレーブ	t _I	80	—			
	出カクロック High レベル	マスタ	t _{HC}	0.35	—			t _O
	出カクロック Low レベル		t _{LC}	0.35	—			t _O
	入カクロック High レベル	スレーブ	t _{HC}	0.35	—			t _I
	入カクロック Low レベル		t _{LC}	0.35	—			t _I
	出カクロック立ち上がり時間	マスタ	t _{RC}	—	0.15			t _O
	出カクロック立ち下がり時間		t _{FC}	—	0.15			t _O
	入カクロック立ち上がり時間	スレーブ	t _{RC}	—	0.15			t _I
	入カクロック立ち下がり時間		t _{FC}	—	0.15			t _I
SSILRCK0, SSITXD0, SSIRXD0	入力セットアップ時間	マスタ	t _{SR}	12	—	ns	図 2.65、図 2.66	
		スレーブ		12	—			
	入力ホールド時間	マスタ	t _{HR}	8	—			
		スレーブ		15	—			
	出力遅延時間	マスタ	t _{DTR}	-10	5			
		スレーブ		0	20			
SSILRCK0 変化時からの出力遅延時間	スレーブ	t _{DTRW}	—	20	ns	図 2.67		



図 2.63 クロック入力タイミング



図 2.64 SSIE クロック入出力タイミング

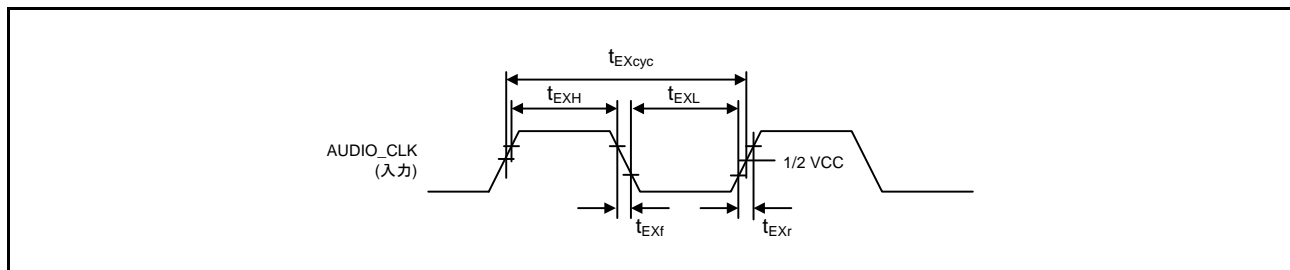

図 2.65 SSICR.BCKP = 0 の場合の SSIE データ送受信タイミング

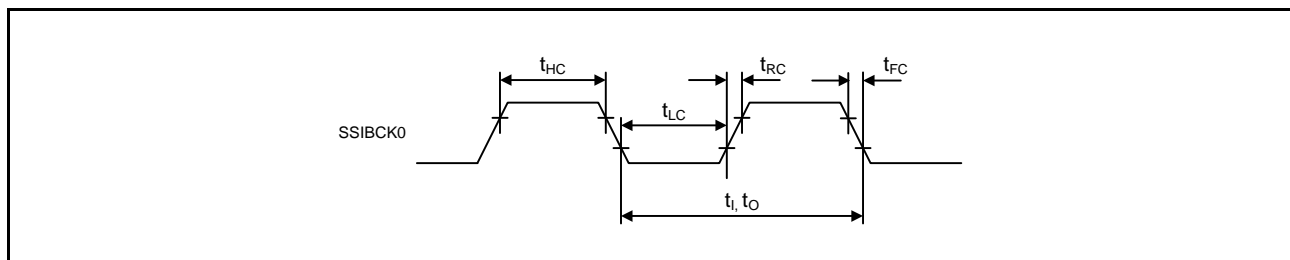

図 2.66 SSICR.BCKP = 1 の場合の SSIE データ送受信タイミング

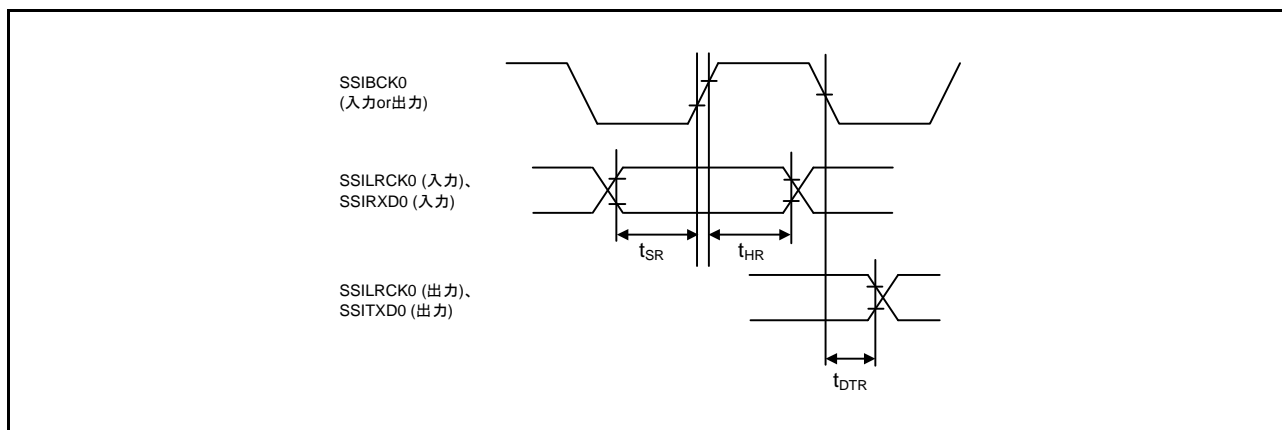

図 2.67 SSILRCK0 変化時からの SSIE データ出力遅延

2.4.7.12 RSPI

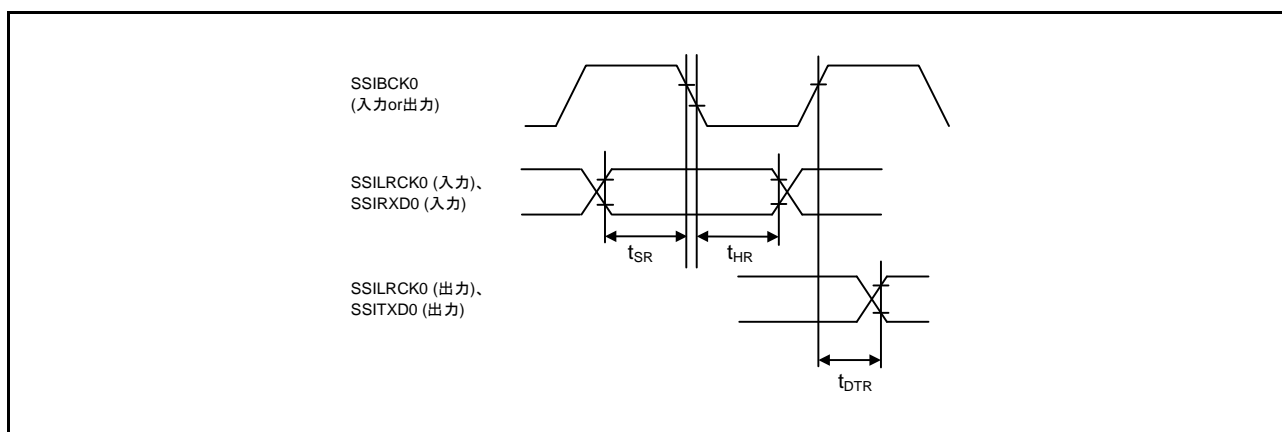
表 2.43 RSPI タイミング

条件 : VCC = AVCC0 = AVCC1 = VCC_USB = V_{BATT} = 2.7 ~ 3.6V, 2.7V ≤ VREFH0 ≤ AVCC0,
 VSS = AVSS0 = AVSS1 = VREFL0 = VSS_USB = 0V,
 PCLKA = 8 ~ 120MHz, PCLKB = 8 ~ 60MHz, T_a = T_{opr},
 出力負荷条件 : V_{OH} = 0.5 × VCC, V_{OL} = 0.5 × VCC, C = 30pF,
 駆動能力制御レジスタは高駆動出力を選択時

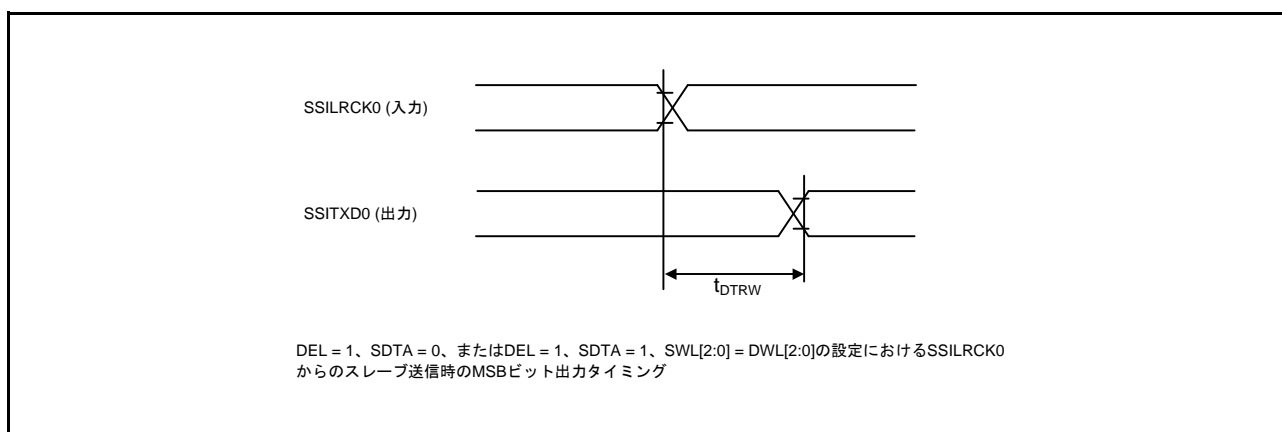
項目		記号	min (注1)	max (注1)	単位 (注1)	測定条件 (注2)		
RSPI	RSPCK クロックサイクル	マスタ	t _{SPcyc}	2	—	t _{PAcyc}	図 2.68	
		スレーブ		4	—			
	RSPCK クロック Highパルス幅	マスタ	t _{SPCKWH}	$(t_{SPcyc} - t_{SPCKr} - t_{SPCKf}) / 2 - 3$		—		ns
		スレーブ		0.4	0.6	t _{SPcyc}		
	RSPCK クロック Lowパルス幅	マスタ	t _{SPCKWL}	$(t_{SPcyc} - t_{SPCKr} - t_{SPCKf}) / 2 - 3$		—		ns
		スレーブ		0.4	0.6	t _{SPcyc}		
	RSPCK クロック 立ち上がり/立ち下がり時間	出力	t _{SPCKr} , t _{SPCKf}	—	5	ns		
		入力		—	1	μs		
	データ入力セットアップ時間	マスタ	t _{SU}	6	—	ns		図 2.69 ~ 図 2.74
		スレーブ		8.3	—			
	データ入力ホールド時間	マスタ	PCLKAを2分周に設定	t _{HF}	0	—		ns
			PCLKAを2分周以外に設定	t _H	t _{PAcyc}	—		
		スレーブ			8.3	—		
	SSL セットアップ時間	マスタ	t _{LEAD}	1	8	t _{SPcyc}		
		スレーブ		4	—	t _{PAcyc}		
	SSL ホールド時間	マスタ	t _{LAG}	1	8	t _{SPcyc}		
スレーブ		4		—	t _{PAcyc}			
データ出力遅延時間	マスタ	t _{OD}	—	6.3	ns			
	スレーブ		—	28				
データ出力ホールド時間	マスタ	t _{OH}	0	—	ns			
	スレーブ		0	—				
連続送信遅延時間	マスタ	t _{TD}	$t_{SPcyc} + 2 \times t_{PAcyc}$	$8 \times t_{SPcyc} + 2 \times t_{PAcyc}$	ns			
	スレーブ		$4 \times t_{PAcyc}$	—				
MOSI, MISO 立ち上がり/立ち下がり時間	出力	t _{Dr} , t _{Df}	—	5	ns			
	入力		—	1		μs		
SSL 立ち上がり/立ち下がり時間	出力	t _{SSLr} , t _{SSLf}	—	5	ns			
	入力		—	1		μs		
スレーブアクセス時間		t _{SA}	—	28	ns	図 2.73、 図 2.74		
スレーブ出力開放時間		t _{REL}	—	28	ns			

注 1. t_{PAcyc} : PCLKAの周期

注 2. 端子名に-A、-Bなどのグループ名を表す記号が付加されている場合、同一グループ内の端子を組み合わせで使用することを推奨します。RSPIのAC特性は、各グループ内の端子間で測定しています。



図 2.68 RSPCK クロックタイミング



図 2.69 RSPCK タイミング (マスタ、CPHA = 0) (ビットレート : PCLKA を 2 分周以外に設定)

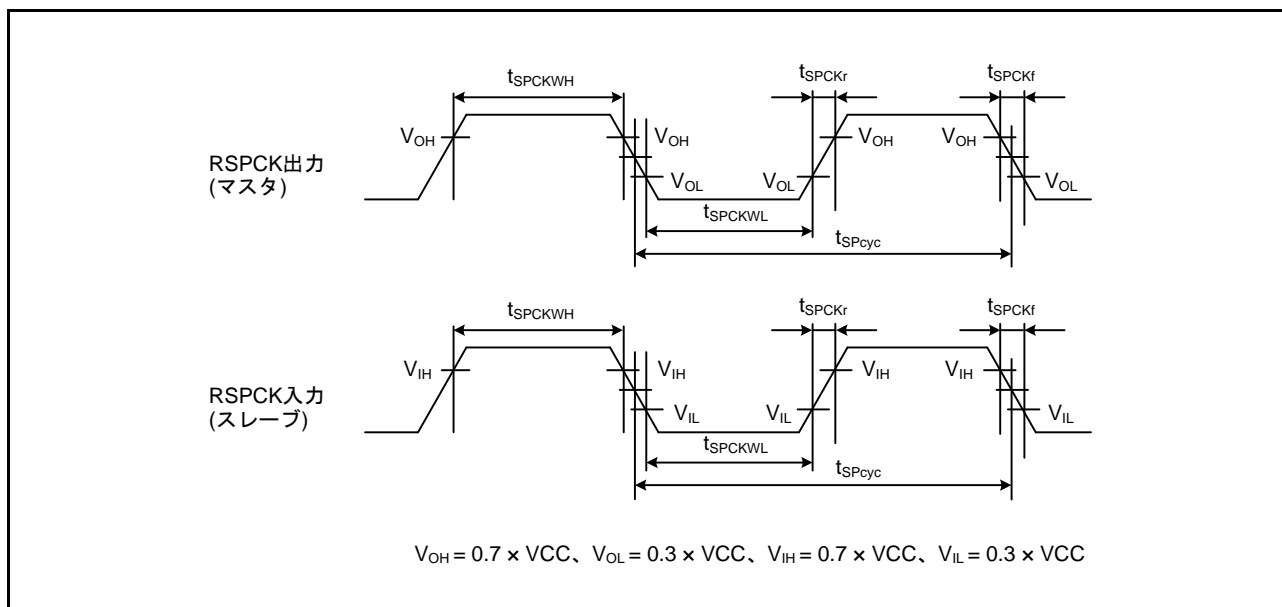

図 2.70 RSPI タイミング (マスタ、CPHA = 0) (ビットレート : PCLKA を 2 分周に設定)

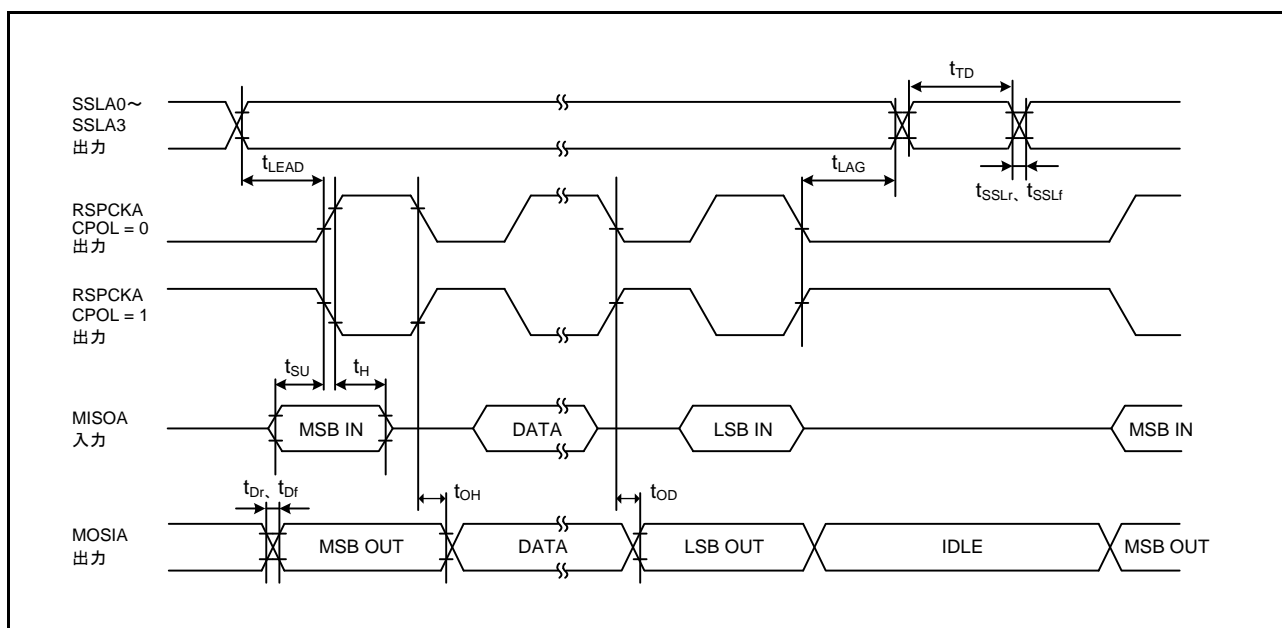

図 2.71 RSPI タイミング (マスタ、CPHA = 1) (ビットレート : PCLKA を 2 分周以外に設定)

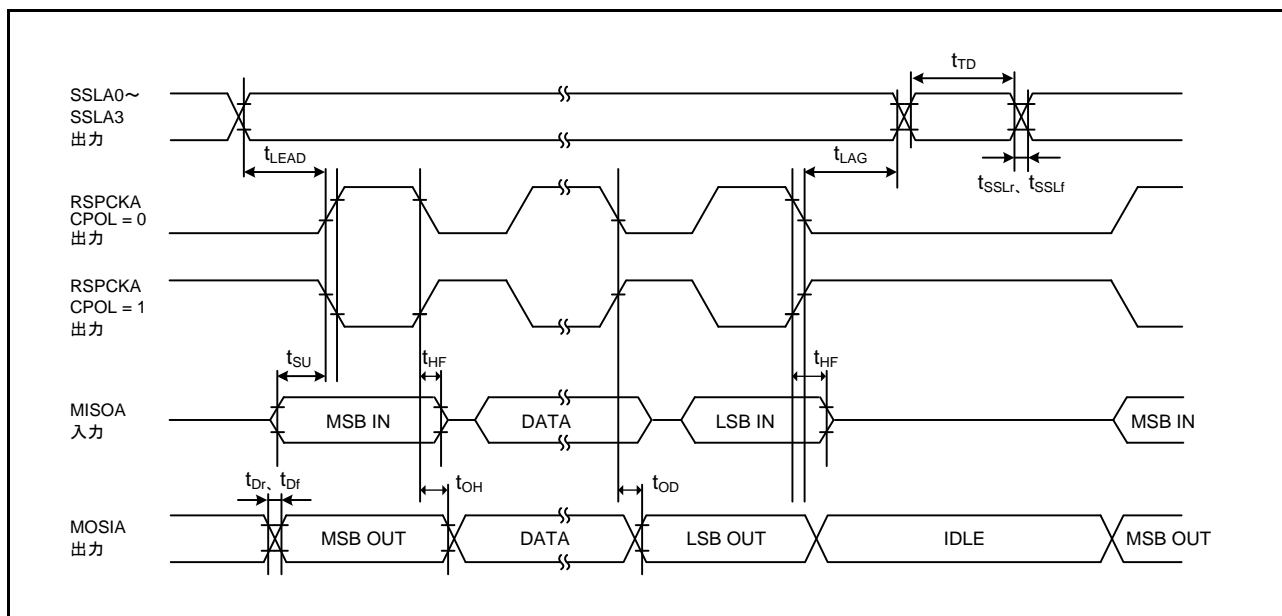

図 2.72 RSPI タイミング (マスタ、CPHA = 1) (ビットレート : PCLKA を 2 分周に設定)

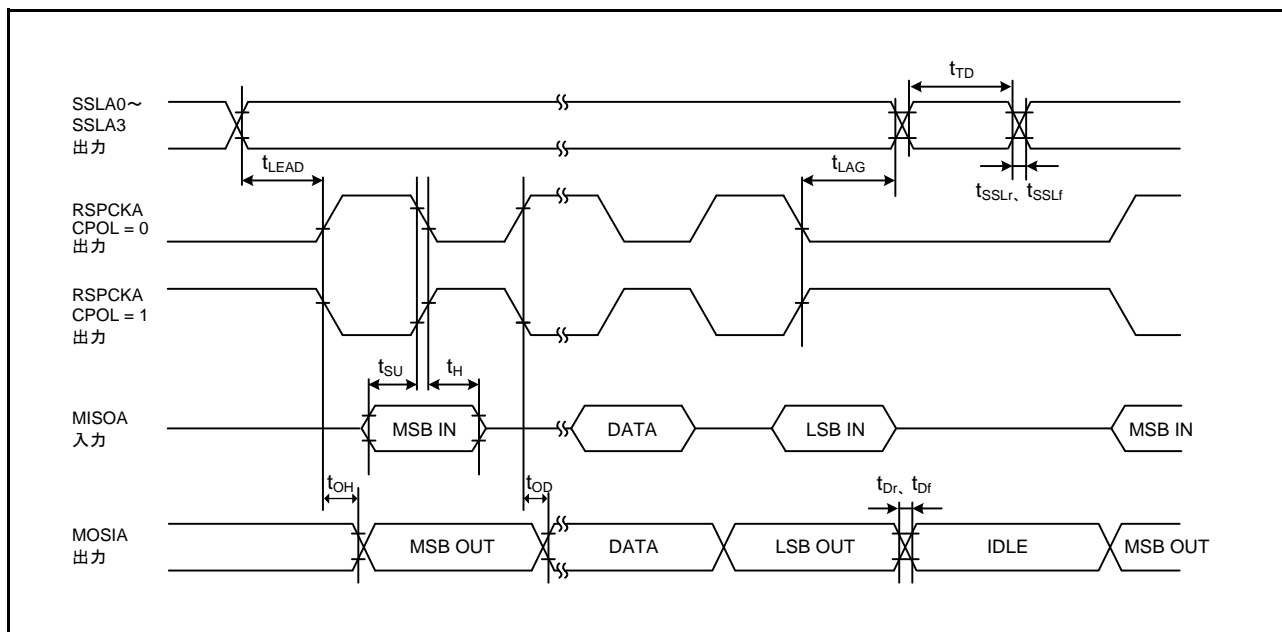

図 2.73 RSPI タイミング (スレーブ、CPHA = 0)

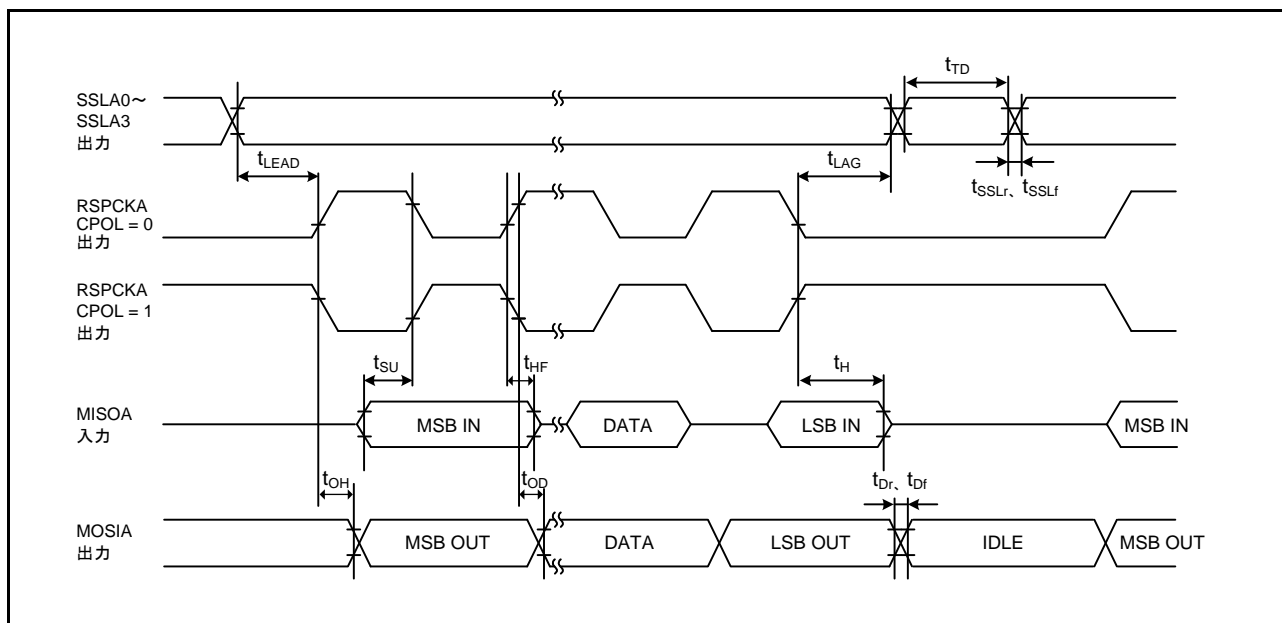

図 2.74 RSPI タイミング (スレーブ、CPHA = 1)

2.4.7.13 RSPIA

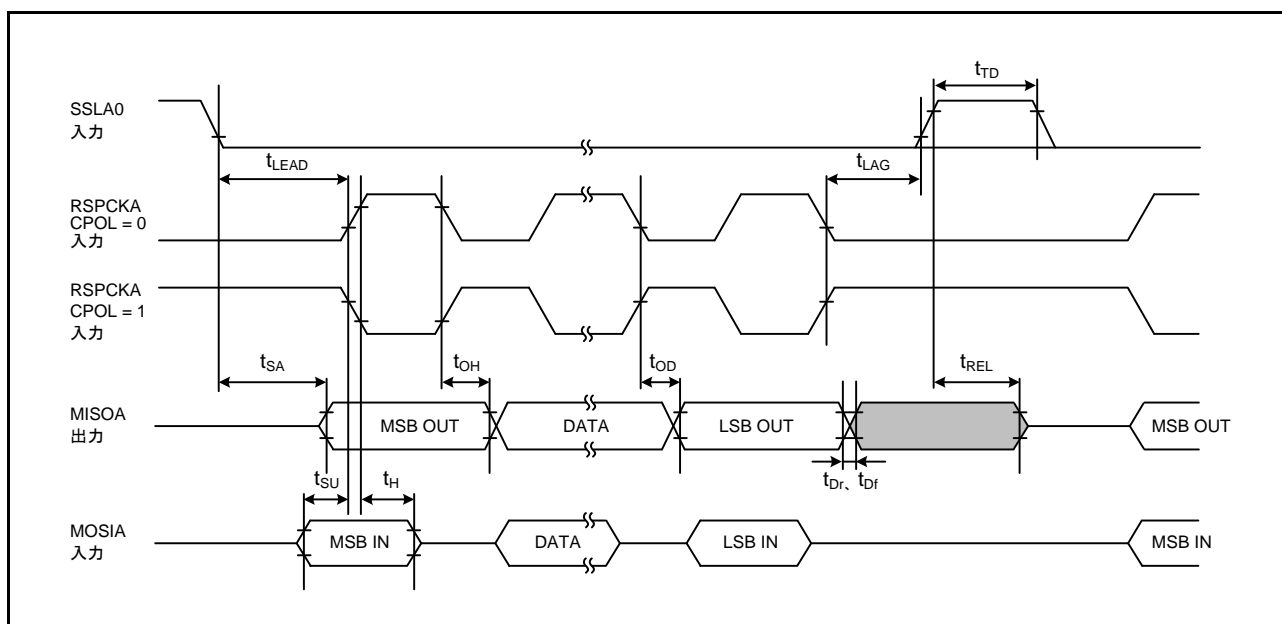
表2.44 RSPIA タイミング

条件 : VCC = AVCC0 = AVCC1 = VCC_USB = V_{BATT} = 2.7 ~ 3.6V, 2.7V ≤ VREFH0 ≤ AVCC0,
VSS = AVSS0 = AVSS1 = VREFL0 = VSS_USB = 0V,
PCLKA = 8 ~ 120MHz, PCLKB = 8 ~ 60MHz, T_a = T_{opr},
出力負荷条件 : V_{OH} = 0.5 × VCC, V_{OL} = 0.5 × VCC, C = 30pF,
駆動能力制御レジスタは高速インタフェース用高駆動出力を選択時

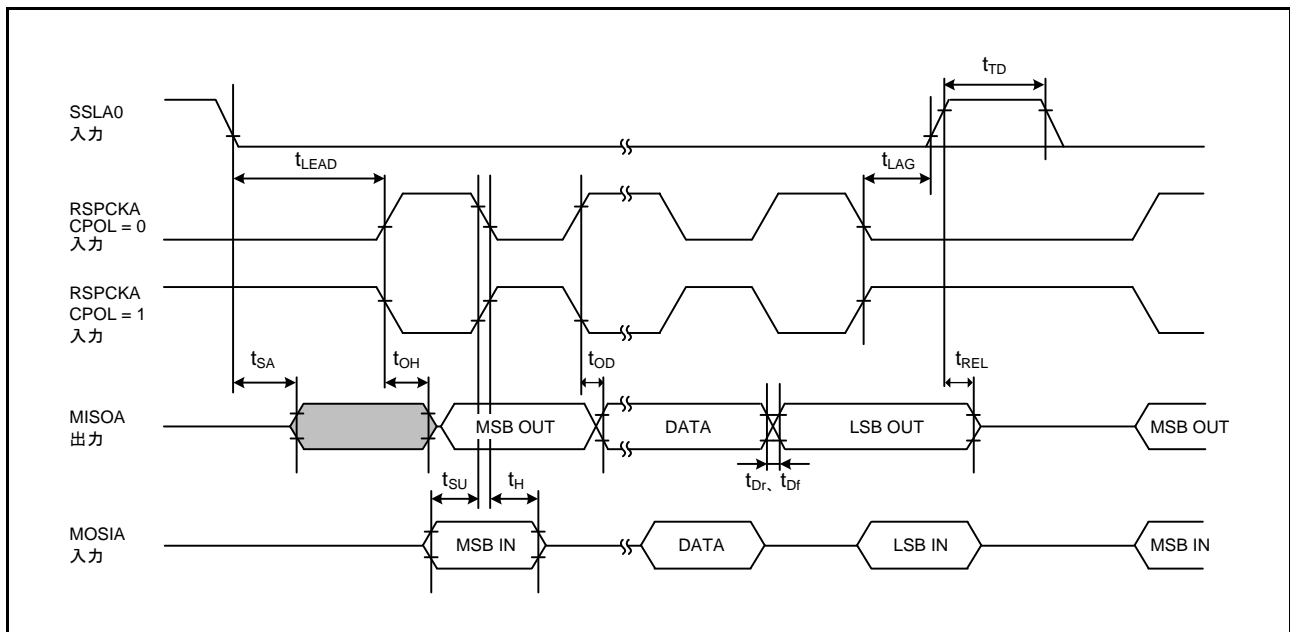
項目		記号	min (注1)	max (注1)	単位 (注1)	測定条件 (注2)	
RSPIA	RSPCK クロックサイクル	マスタ	2	—	t _{PAcyc}	図2.75	
		スレーブ	2	—			
	RSPCK クロック Highパルス幅	マスタ	$(t_{SPcyc} - t_{SPCKr} - t_{SPCKf}) / 2 - 3$	—	ns		
		スレーブ	0.4	0.6	t _{SPcyc}		
	RSPCK クロック Lowパルス幅	マスタ	$(t_{SPcyc} - t_{SPCKr} - t_{SPCKf}) / 2 - 3$	—	ns		
		スレーブ	0.4	0.6	t _{SPcyc}		
	RSPCK クロック 立ち上がり/立ち下がり時間	出力	—	5	ns		
		入力	—	1	μs		
	データ入力セットアップ時間	マスタ	0	—	ns	図2.76 ~ 図2.82	
		スレーブ	2.5	—			
	データ入力ホールド時間	マスタ	5.7	—	ns		
		スレーブ	2.5	—			
	SSL セットアップ時間	マスタ	1	8	t _{SPcyc}		
		スレーブ	6	—	t _{PAcyc}		
	SSL ホールド時間	マスタ	1	8	t _{SPcyc}		
		スレーブ	6	—	t _{PAcyc}		
	データ出力遅延時間	マスタ	—	4	ns		
		スレーブ	—	14			
	データ出力ホールド時間	マスタ	0	—	ns		
		スレーブ	0	—			
	連続送信遅延時間	マスタ	$t_{SPcyc} + 2 \times t_{PAcyc}$	$8 \times t_{SPcyc} + 2 \times t_{PAcyc}$	ns		
		スレーブ	t _{SPcyc}	—			
	MOSI, MISO 立ち上がり/立ち下がり時間	出力	—	5	ns		
		入力	—	1			μs
	SSL 立ち上がり/立ち下がり時間	出力	—	5	ns		
		入力	—	1			μs
スレーブアクセス時間		t _{SA}	—	20	ns	図2.79、 図2.80	
スレーブ出力開放時間		t _{REL}	—	20	ns		
	TI SSP SS 入力セットアップ時間	スレーブ	t _{TISS}	4.5	ns	図2.81、 図2.82	
	TI SSP SS 入力ホールド時間	スレーブ	t _{TISH}	2.5	ns		
	TI SSP 次アクセス遅延時間	スレーブ	t _{TIND}	$2 \times t_{PAcyc} + \text{SLNDL 値} \times t_{PAcyc}$	ns		
	TI SSP SS 出力遅延時間	マスタ	t _{TISSOD}	—	7	ns	図2.78

注1. t_{PAcyc} : PCLKAの周期

注2. 端子名に-A、-Bなどのグループ名を表す記号が付加されている場合、同一グループ内の端子を組み合わせ使用することを推奨します。RSPIAのAC特性は、各グループ内の端子間で測定しています。



図 2.75 RSPCK0 クロックタイミング



図 2.76 RSPCK0 タイミング (マスター、Motorola SPI、CPHA = 0)

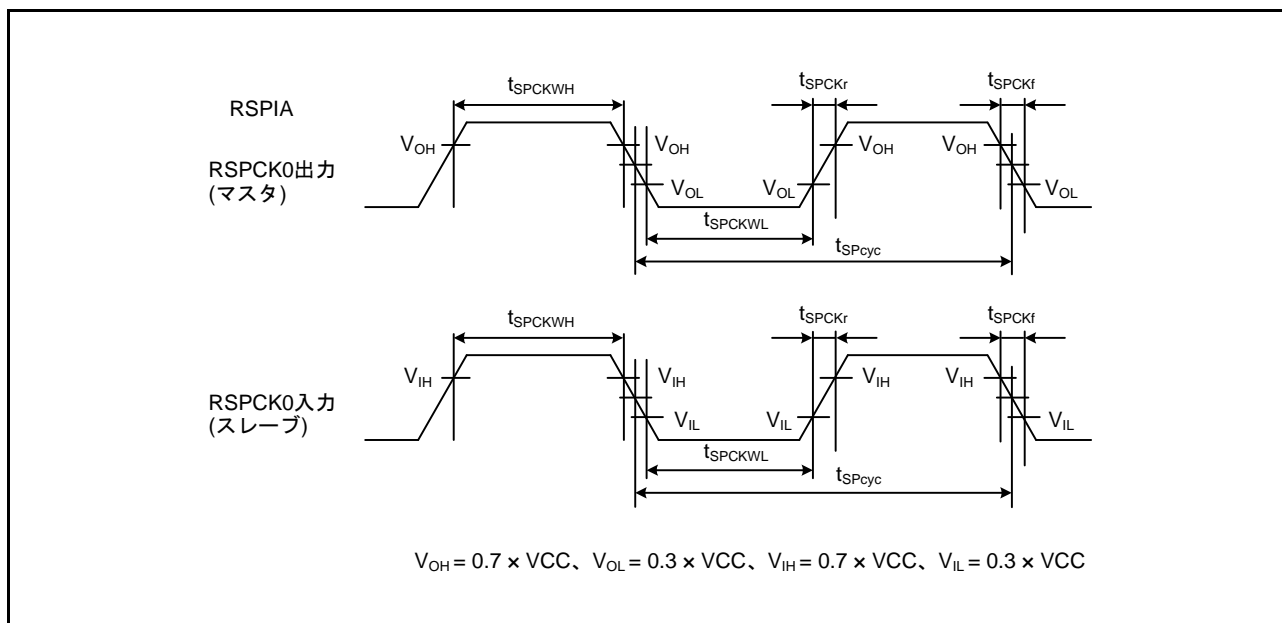

図 2.77 RSPIA タイミング (マスタ、Motorola SPI、CPHA = 1)

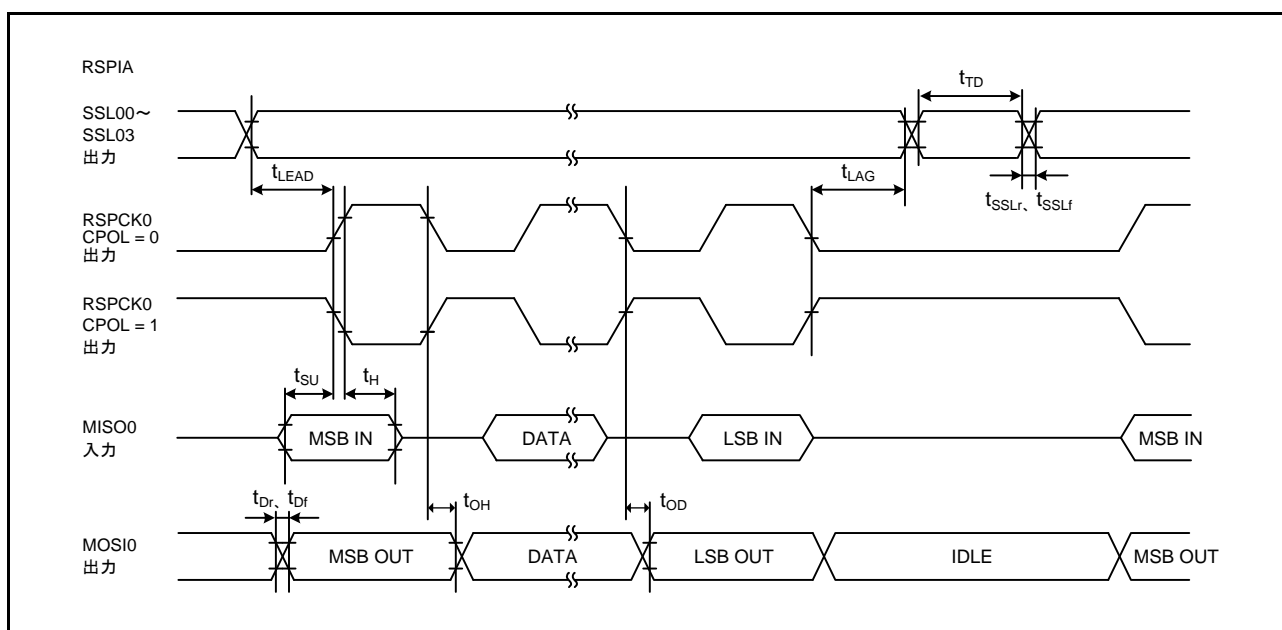

図 2.78 RSPIA タイミング (マスタ、TI SSP)

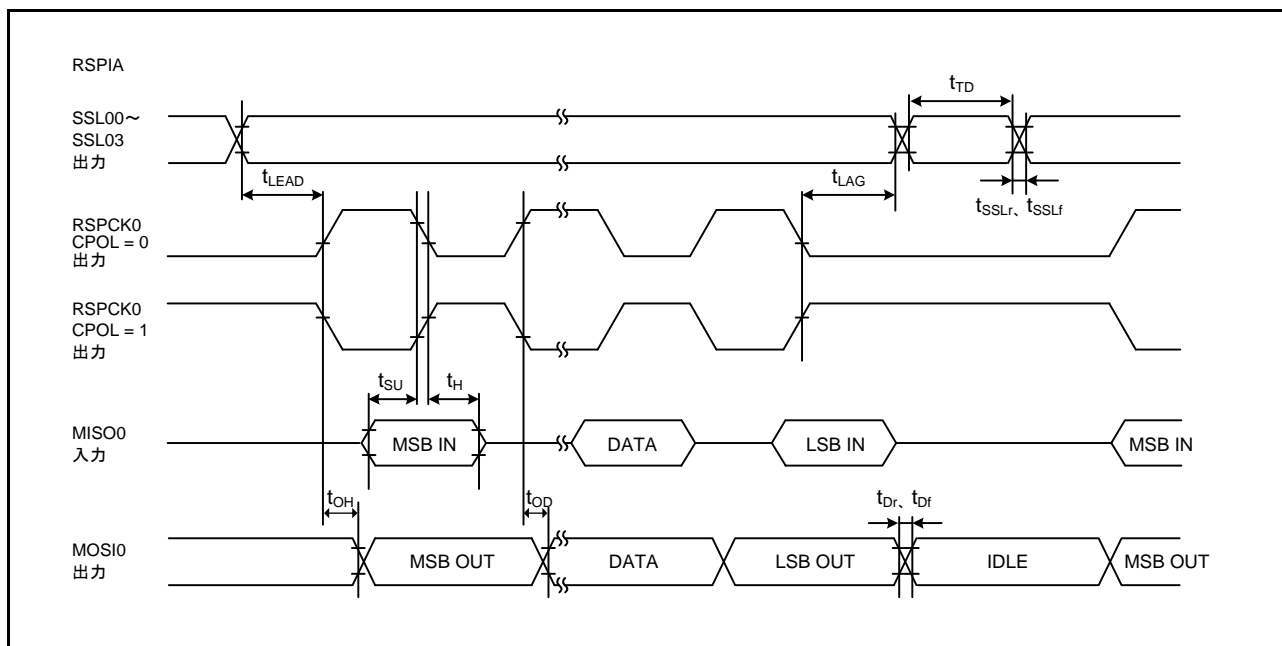

図 2.79 RSPCIA タイミング (スレーブ、Motorola SPI、CPHA = 0)

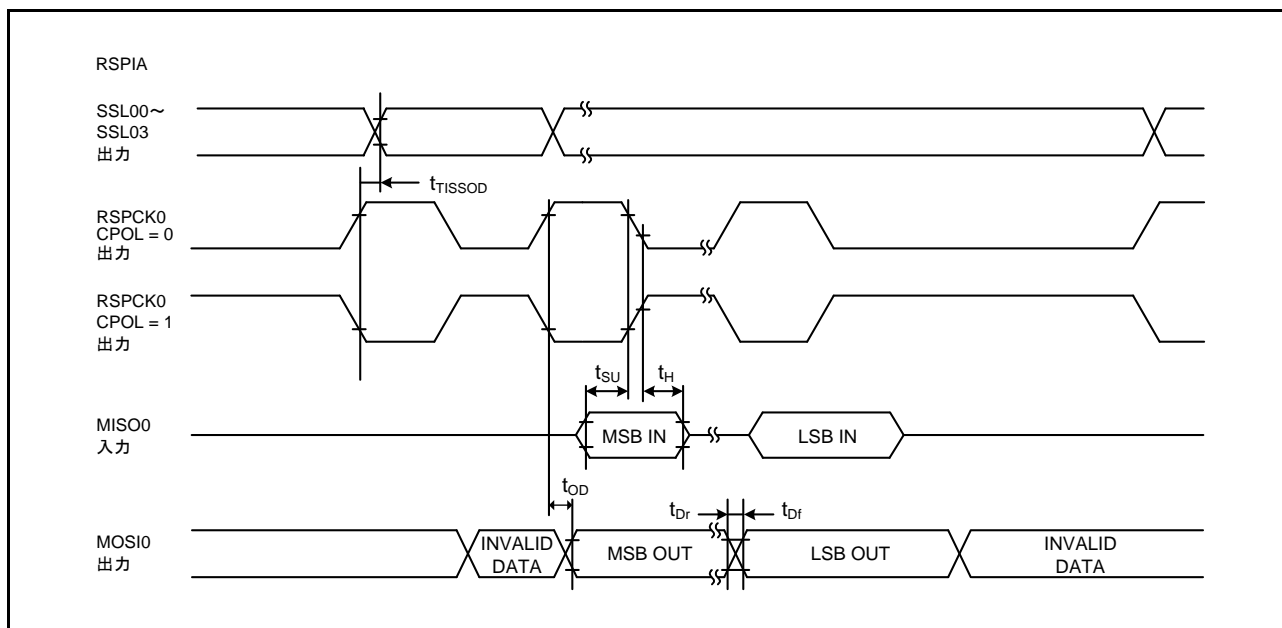

図 2.80 RSPCIA タイミング (スレーブ、Motorola SPI、CPHA = 1)

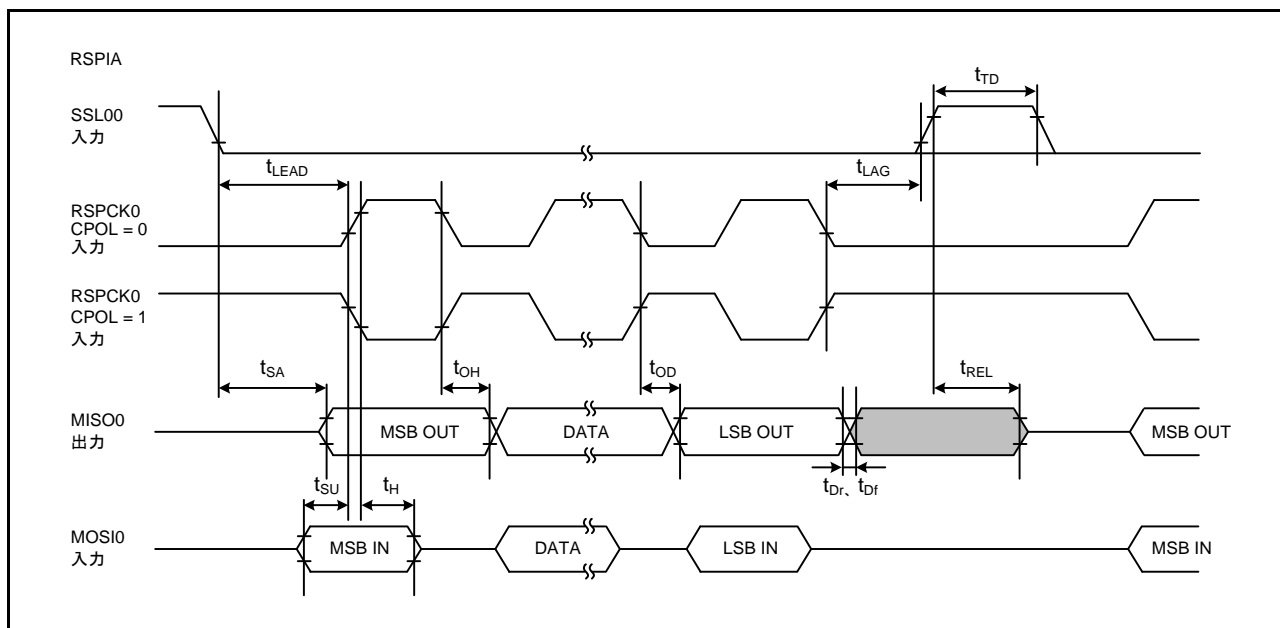

図 2.81 RSPIA タイミング (スレーブ、TI SSP、フレーム間遅延あり)

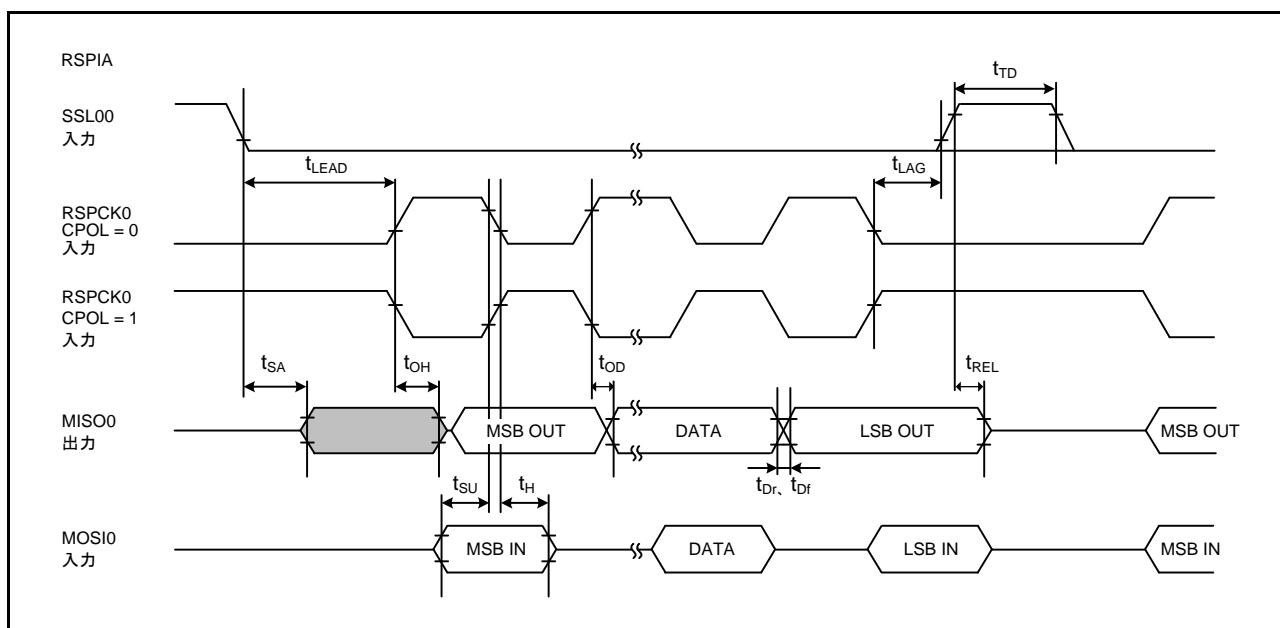

図 2.82 RSPIA タイミング (スレーブ、TI SSP、フレーム間遅延なし)

2.4.7.14 QSPIX

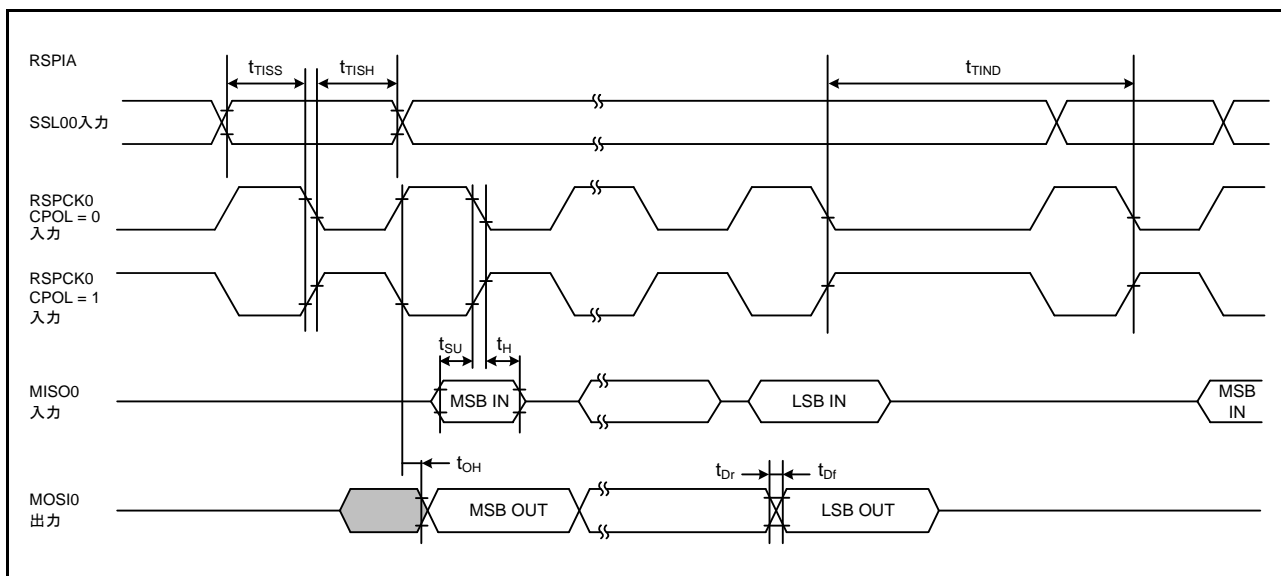
表2.45 QSPIX タイミング

条件 : VCC = AVCC0 = AVCC1 = VCC_USB = V_{BATT} = 2.7 ~ 3.6V, 2.7V ≤ VREFH0 ≤ AVCC0,
 VSS = AVSS0 = AVSS1 = VREFL0 = VSS_USB = 0V,
 ICLK = 8 ~ 120MHz, PCLKA = 8 ~ 120MHz, PCLKB = 8 ~ 60MHz, T_a = T_{opr},
 出力負荷条件 : V_{OH} = 0.5 × VCC, V_{OL} = 0.5 × VCC, C = 30pF,
 駆動能力制御レジスタは高速インタフェース用高駆動出力を選択時

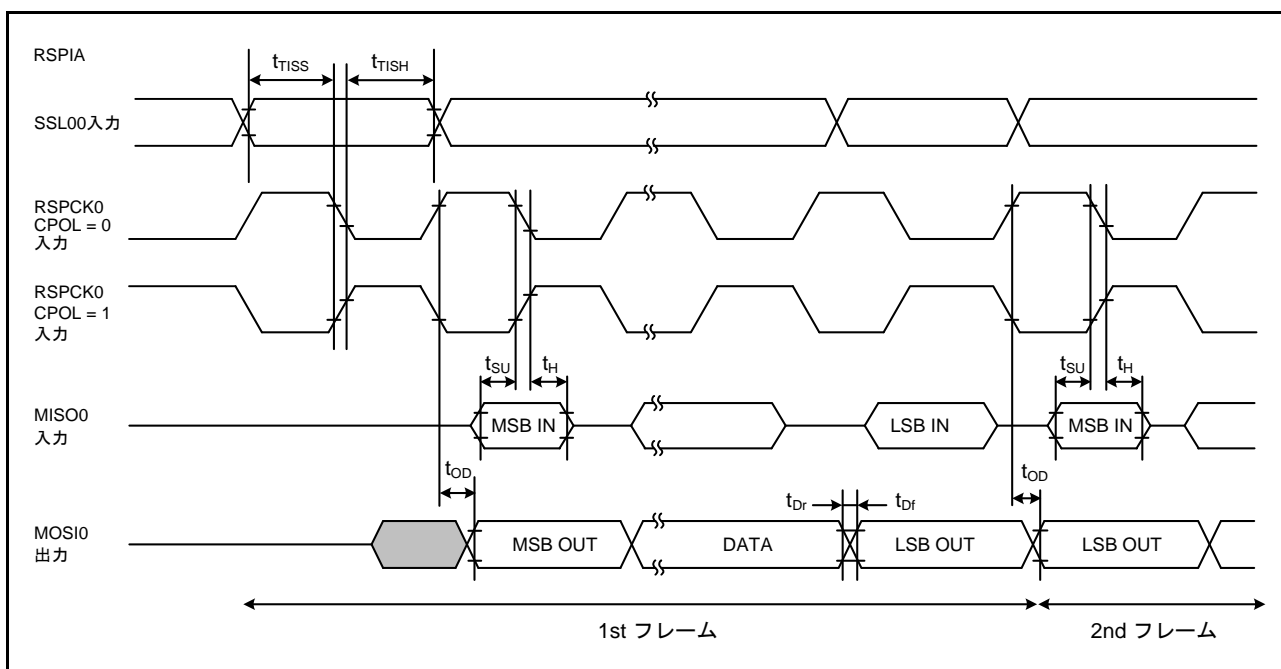
項目	記号	min	max	単位	測定条件	
QSPIX	QSPCLKクロックサイクル	t _{QScyc}	2	48	t _{lcyc} (注1)	図2.83
	QSPCLKクロックHighパルス幅	t _{QSWH}	t _{QScyc} × 0.4	—	ns	
	QSPCLKクロックLowパルス幅	t _{QSWL}	t _{QScyc} × 0.4	—	ns	
QSPIX	データ入力セットアップ時間	t _{Su}	8	—	ns	図2.84
	データ入力ホールド時間	t _{IH}	0	—	ns	
	QSSLセットアップ時間	t _{LEAD}	(N + 0.5) × t _{QScyc} - 5 (注2)	(N + 0.5) × t _{QScyc} + 100 (注2)	ns	
	QSSLホールド時間	t _{LAG}	(N + 0.5) × t _{QScyc} - 5 (注3)	(N + 0.5) × t _{QScyc} + 100 (注3)	ns	
	データ出力遅延時間	t _{OD}	—	4	ns	
	データ出力ホールド時間	t _{OH}	-3.3	—	ns	
	連続転送遅延時間	t _{TD}	1	16	t _{QScyc}	

注1. t_{lcyc} : ICLKの周期
 注2. N : SPSSCR.SSSUビットの設定値 (0, 1)
 注3. N : SPSSCR.SSHLDビットの設定値 (0, 1)



図 2.83 QSPIX クロックタイミング



図 2.84 送受信タイミング

2.4.7.15 RIIC

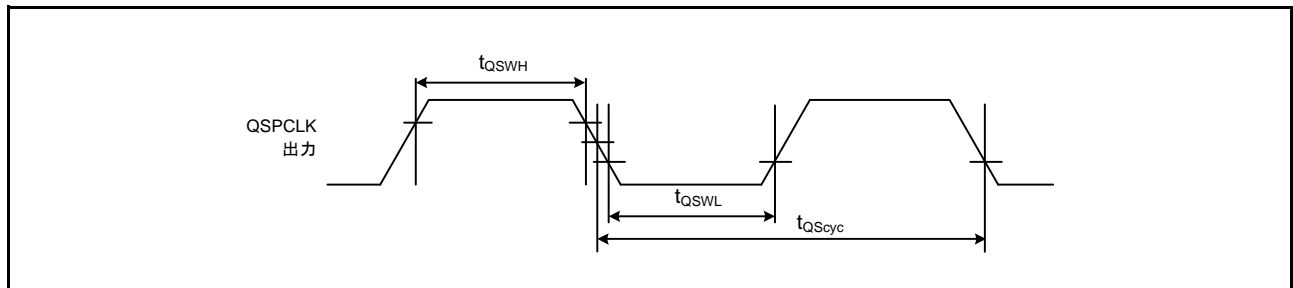
表 2.46 RIIC タイミング (1)

条件 : $VCC = AVCC0 = AVCC1 = VCC_USB = V_{BATT} = 2.7 \sim 3.6V$, $2.7V \leq VREFH0 \leq AVCC0$,
 $VSS = AVSS0 = AVSS1 = VREFL0 = VSS_USB = 0V$,
 $PCLKA = 8 \sim 120MHz$, $PCLKB = 8 \sim 60MHz$, $T_a = T_{opr}$

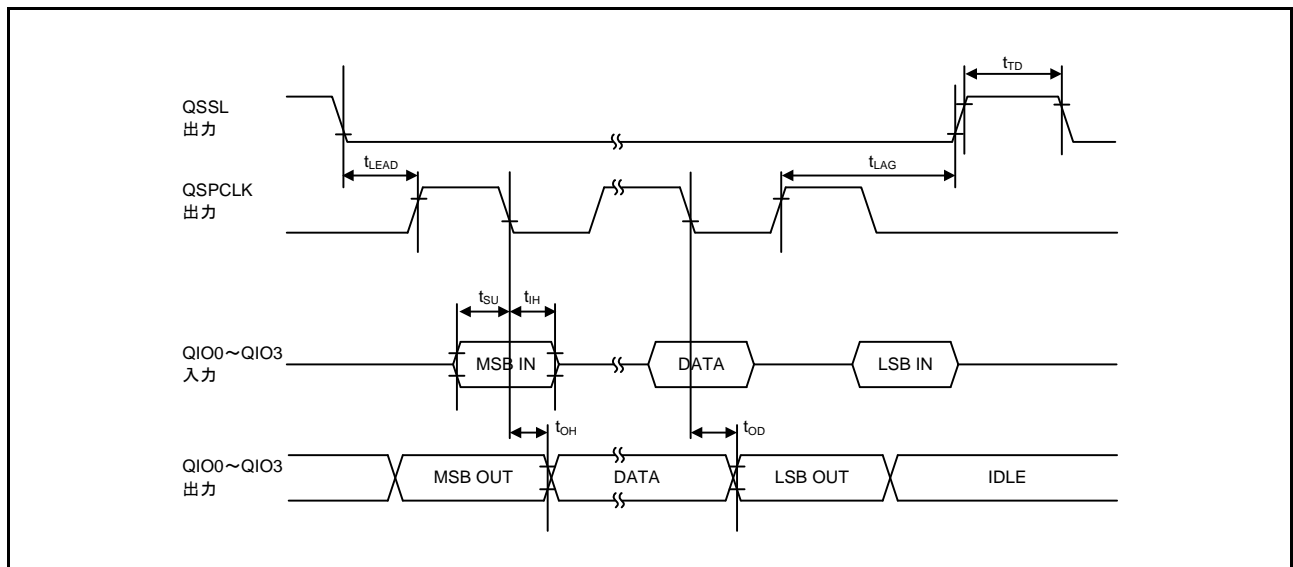
項目		記号	min (注1)	max	単位	測定条件
RIIC (Standard-mode, SMBus) ICFER.FMPE = 0	SCL 入力サイクル時間	t_{SCL}	$6(12) \times t_{IICcyc} + 1300$	—	ns	図 2.85
	SCL 入力 High パルス幅	t_{SCLH}	$3(6) \times t_{IICcyc} + 300$	—	ns	
	SCL 入力 Low パルス幅	t_{SCLL}	$3(6) \times t_{IICcyc} + 300$	—	ns	
	SCL、SDA 入力立ち上がり時間	t_{Sr}	—	1000	ns	
	SCL、SDA 入力立ち下がり時間	t_{Sf}	—	300	ns	
	SCL、SDA 入カスパイクパルス除去時間	t_{SP}	0	$1(4) \times t_{IICcyc}$	ns	
	SDA 入力バスフリー時間	t_{BUF}	$3(6) \times t_{IICcyc} + 300$	—	ns	
	開始条件入力ホールド時間	t_{STAH}	$t_{IICcyc} + 300$	—	ns	
	再送開始条件入力セットアップ時間	t_{STAS}	1000	—	ns	
	停止条件入力セットアップ時間	t_{STOS}	1000	—	ns	
	データ入力セットアップ時間	t_{SDAS}	$t_{IICcyc} + 50$	—	ns	
	データ入力ホールド時間	t_{SDAH}	0	—	ns	
	SCL、SDA の容量性負荷	C_b (注2)	—	400	pF	
RIIC (Fast-mode) ICFER.FMPE = 0	SCL 入力サイクル時間	t_{SCL}	$6(12) \times t_{IICcyc} + 600$	—	ns	
	SCL 入力 High パルス幅	t_{SCLH}	$3(6) \times t_{IICcyc} + 300$	—	ns	
	SCL 入力 Low パルス幅	t_{SCLL}	$3(6) \times t_{IICcyc} + 300$	—	ns	
	SCL、SDA 入力立ち上がり時間	t_{Sr}	$20 \times$ (外付け プルアップ電圧 /5.5V)	300	ns	
	SCL、SDA 入力立ち下がり時間	t_{Sf}	$20 \times$ (外付け プルアップ電圧 /5.5V)	300	ns	
	SCL、SDA 入カスパイクパルス除去時間	t_{SP}	0	$1(4) \times t_{IICcyc}$	ns	
	SDA 入力バスフリー時間	t_{BUF}	$3(6) \times t_{IICcyc} + 300$	—	ns	
	開始条件入力ホールド時間	t_{STAH}	$t_{IICcyc} + 300$	—	ns	
	再送開始条件入力セットアップ時間	t_{STAS}	300	—	ns	
	停止条件入力セットアップ時間	t_{STOS}	300	—	ns	
	データ入力セットアップ時間	t_{SDAS}	$t_{IICcyc} + 50$	—	ns	
	データ入力ホールド時間	t_{SDAH}	0	—	ns	
	SCL、SDA の容量性負荷	C_b (注2)	—	400	pF	

注. t_{IICcyc} : RIIC の内部基準クロック (IIC ϕ) の周期

注1. ()内の数値は、ICFER.NFE = 1 でデジタルフィルタを有効にした状態で ICMR3.NF[1:0] = 11b の場合を示します。

注2. C_b はバスラインの容量総計です。

表 2.47 RIIC タイミング (2)

条件 : $VCC = AVCC0 = AVCC1 = VCC_USB = V_{BATT} = 2.7 \sim 3.6V$, $2.7V \leq VREFH0 \leq AVCC0$,
 $VSS = AVSS0 = AVSS1 = VREFL0 = VSS_USB = 0V$,
 $PCLKA = 8 \sim 120MHz$, $PCLKB = 8 \sim 60MHz$, $T_a = T_{opr}$

項目	記号	min (注1)	max	単位	測定条件	
RIIC (Fast-mode+) ICFER.FMPE = 1	SCL 入力サイクル時間	t_{SCL}	$6(12) \times t_{IICcyc} + 240$	—	ns	図 2.85
	SCL 入力 High パルス幅	t_{SCLH}	$3(6) \times t_{IICcyc} + 120$	—	ns	
	SCL 入力 Low パルス幅	t_{SCLL}	$3(6) \times t_{IICcyc} + 120$	—	ns	
	SCL、SDA 入力立ち上がり時間	t_{Sr}	—	120	ns	
	SCL、SDA 入力立ち下がり時間	t_{Sf}	—	120	ns	
	SCL、SDA 入力スパイクパルス除去時間	t_{SP}	0	$1(4) \times t_{IICcyc}$	ns	
	SDA 入力バスフリー時間	t_{BUF}	$3(6) \times t_{IICcyc} + 120$	—	ns	
	開始条件入力ホールド時間	t_{STAH}	$t_{IICcyc} + 120$	—	ns	
	再送開始条件入力セットアップ時間	t_{STAS}	120	—	ns	
	停止条件入力セットアップ時間	t_{STOS}	120	—	ns	
	データ入力セットアップ時間	t_{SDAS}	$t_{IICcyc} + 20$	—	ns	
	データ入力ホールド時間	t_{SDAH}	0	—	ns	
	SCL、SDA の容量性負荷	C_b (注2)	—	550	pF	

注. t_{IICcyc} : RIIC の内部基準クロック (IICφ) の周期

注1. () 内の数値は、ICFER.NFE = 1 でデジタルフィルタを有効にした状態で ICMR3.NF[1:0] = 11b の場合を示します。

注2. C_b はバスラインの容量総計です。



図 2.85 RIIC バスインタフェース入出力タイミング

2.4.7.16 RIICHS

表2.48 RIICHSタイミング(1)

条件 : VCC = AVCC0 = AVCC1 = VCC_USB = V_{BATT} = 2.7 ~ 3.6V, 2.7V ≤ VREFH0 ≤ AVCC0,
 VSS = AVSS0 = AVSS1 = VREFL0 = VSS_USB = 0V,
 PCLKA = 8 ~ 120MHz, PCLKB = 8 ~ 60MHz, T_a = T_{opr}

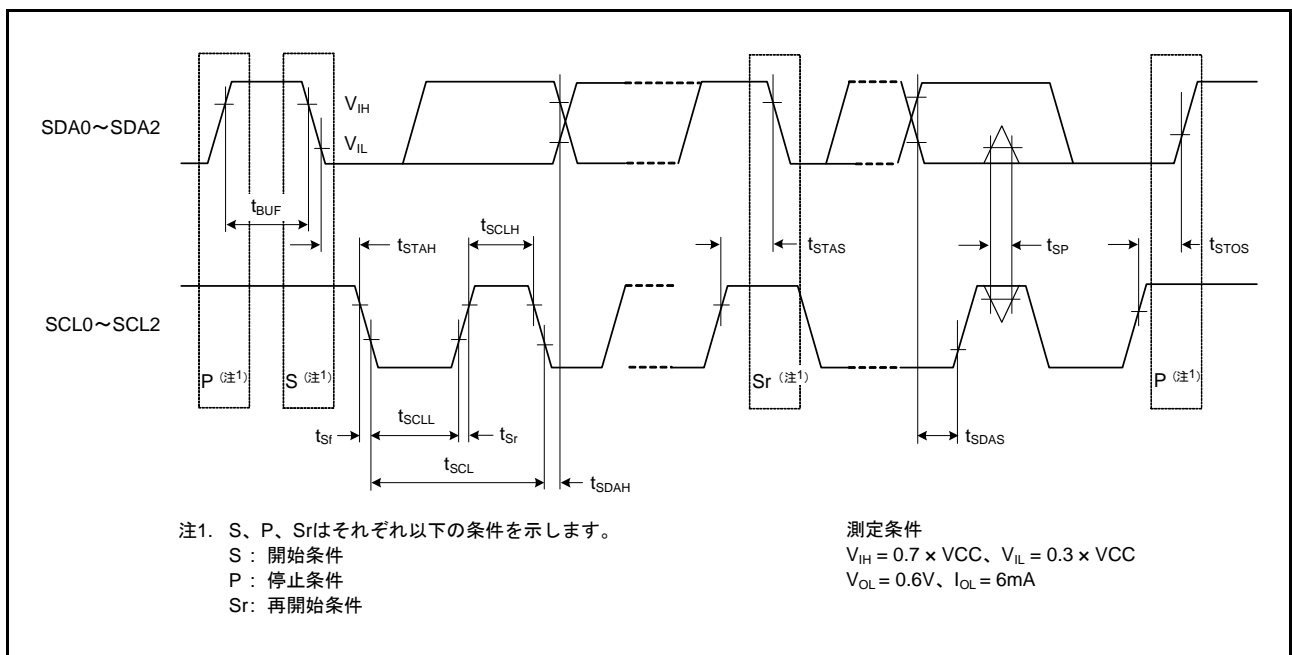
項目		記号	min (注1)	max	単位	測定条件
RIICHS (Standard-mode, SMBus) ICFER.FMPE = 0	SCLHS入力サイクル時間	t _{SCL}	10(18) × t _{IIcCyc} + 1300	—	ns	図2.86
	SCLHS入力Highパルス幅	t _{SCLH}	5(9) × t _{IIcCyc} + 300	—	ns	
	SCLHS入力Lowパルス幅	t _{SCLL}	5(9) × t _{IIcCyc} + 300	—	ns	
	SCLHS、SDAHS入力立ち上がり時間	t _{Sr}	—	1000	ns	
	SCLHS、SDAHS入力立ち下がり時間	t _{Sf}	—	300	ns	
	SCLHS、SDAHS入カスパイクパルス除去時間	t _{SP}	0	1(4) × t _{IIcCyc}	ns	
	SDAHS入力バスフリー時間	t _{BUF}	5(9) × t _{IIcCyc} + 300	—	ns	
	開始条件入力ホールド時間	t _{STAH}	t _{IIcCyc} + 300	—	ns	
	再送開始条件入力セットアップ時間	t _{STAS}	1000	—	ns	
	停止条件入力セットアップ時間	t _{STOS}	1000	—	ns	
	データ入力セットアップ時間	t _{SDAS}	t _{IIcCyc} + 50	—	ns	
	データ入力ホールド時間	t _{SDAH}	0	—	ns	
	SCLHS、SDAHSの容量性負荷	C _b (注2)	—	400	pF	
RIICHS (Fast-mode) ICFER.FMPE = 0	SCLHS入力サイクル時間	t _{SCL}	10(18) × t _{IIcCyc} + 600	—	ns	
	SCLHS入力Highパルス幅	t _{SCLH}	5(9) × t _{IIcCyc} + 300	—	ns	
	SCLHS入力Lowパルス幅	t _{SCLL}	5(9) × t _{IIcCyc} + 300	—	ns	
	SCLHS、SDAHS入力立ち上がり時間	t _{Sr}	20 × (外付け プルアップ電圧 / 5.5V)	300	ns	
	SCLHS、SDAHS入力立ち下がり時間	t _{Sf}	20 × (外付け プルアップ電圧 / 5.5V)	300	ns	
	SCLHS、SDAHS入カスパイクパルス除去時間	t _{SP}	0	1(4) × t _{IIcCyc}	ns	
	SDAHS入力バスフリー時間	t _{BUF}	5(9) × t _{IIcCyc} + 300	—	ns	
	開始条件入力ホールド時間	t _{STAH}	t _{IIcCyc} + 300	—	ns	
	再送開始条件入力セットアップ時間	t _{STAS}	300	—	ns	
	停止条件入力セットアップ時間	t _{STOS}	300	—	ns	
	データ入力セットアップ時間	t _{SDAS}	t _{IIcCyc} + 50	—	ns	
	データ入力ホールド時間	t _{SDAH}	0	—	ns	
	SCLHS、SDAHSの容量性負荷	C _b (注2)	—	400	pF	
RIICHS (Fast-mode+) ICFER.FMPE = 1	SCLHS入力サイクル時間	t _{SCL}	10(18) × t _{IIcCyc} + 240	—	ns	
	SCLHS入力Highパルス幅	t _{SCLH}	5(9) × t _{IIcCyc} + 120	—	ns	
	SCLHS入力Lowパルス幅	t _{SCLL}	5(9) × t _{IIcCyc} + 120	—	ns	
	SCLHS、SDAHS入力立ち上がり時間	t _{Sr}	—	120	ns	
	SCLHS、SDAHS入力立ち下がり時間	t _{Sf}	—	120	ns	
	SCLHS、SDAHS入カスパイクパルス除去時間	t _{SP}	0	1(4) × t _{IIcCyc}	ns	
	SDAHS入力バスフリー時間	t _{BUF}	5(9) × t _{IIcCyc} + 120	—	ns	
	開始条件入力ホールド時間	t _{STAH}	t _{IIcCyc} + 120	—	ns	
	再送開始条件入力セットアップ時間	t _{STAS}	120	—	ns	
	停止条件入力セットアップ時間	t _{STOS}	120	—	ns	
	データ入力セットアップ時間	t _{SDAS}	t _{IIcCyc} + 20	—	ns	
	データ入力ホールド時間	t _{SDAH}	0	—	ns	
	SCLHS、SDAHSの容量性負荷	C _b (注2)	—	550	pF	

注. t_{IIcCyc} : RIICHSの内部基準クロック(IICφ)の周期

注1. ()内の数値は、ICICR.NFE = 1でデジタルフィルタを有効にした状態でICICR.NF[3:0] = 0011bの場合を示します。
 注2. C_b はバスラインの容量総計です。



図 2.86 RIICHS バスインタフェース入出力タイミング

表 2.49 RIICHS タイミング (2)

条件 : $V_{CC} = AV_{CC0} = AV_{CC1} = V_{CC_USB} = V_{BATT} = 2.7 \sim 3.6V$, $2.7V \leq V_{REFH0} \leq AV_{CC0}$,
 $V_{SS} = AV_{SS0} = AV_{SS1} = V_{REFL0} = V_{SS_USB} = 0V$,
 $PCLKA = 8 \sim 120MHz$, $PCLKB = 8 \sim 60MHz$, $T_a = T_{opr}$

項目		記号	min (注1)	max	単位	測定条件	
RIICHS (Hs-mode) ICFER.HSME = 1	SCLHS入力サイクル時間	t_{SCL}	$10(12) \times t_{IICcyc} + 80$	—	ns	図 2.87	
	SCLHS入力Highパルス幅	t_{SCLH}	$5(6) \times t_{IICcyc}$	—	ns		
	SCLHS入力Lowパルス幅	t_{SCLL}	$5(6) \times t_{IICcyc}$	—	ns		
	SCLHS入力立ち上がり時間	$C_b=400pF$ $C_b=100pF$	t_{SrCL}	—	80		ns
				—	40		
	SDAHS入力立ち上がり時間	$C_b=400pF$ $C_b=100pF$	t_{SrDA}	—	160		ns
				—	80		
	SCLHS入力立ち下がり時間	$C_b=400pF$ $C_b=100pF$	t_{SrCL}	—	80		ns
				—	40		
	SDAHS入力立ち下がり時間	$C_b=400pF$ $C_b=100pF$	t_{SrDA}	—	160		ns
—				80			
SCLHS、SDAHS入カスパイクパルス除去時間		t_{SP}	0	$1(1) \times t_{IICcyc}$	ns	図 2.86	
SDAHS入力バスフリー時間		t_{BUF}	$5(6) \times t_{IICcyc} + 40$	—	ns	図 2.87	
開始条件入力ホールド時間		t_{STAH}	$t_{IICcyc} + 40$	—	ns		
再送開始条件入力セットアップ時間		t_{STAS}	40	—	ns		
停止条件入力セットアップ時間		t_{STOS}	40	—	ns		
データ入力セットアップ時間		t_{SDAS}	10	—	ns		
データ入力ホールド時間	$C_b=400pF$ $C_b=100pF$	t_{SDAH}	0	150	ns		
			0	70			
SCLHS、SDAHSの容量性負荷		C_b (注2)	—	400	pF		

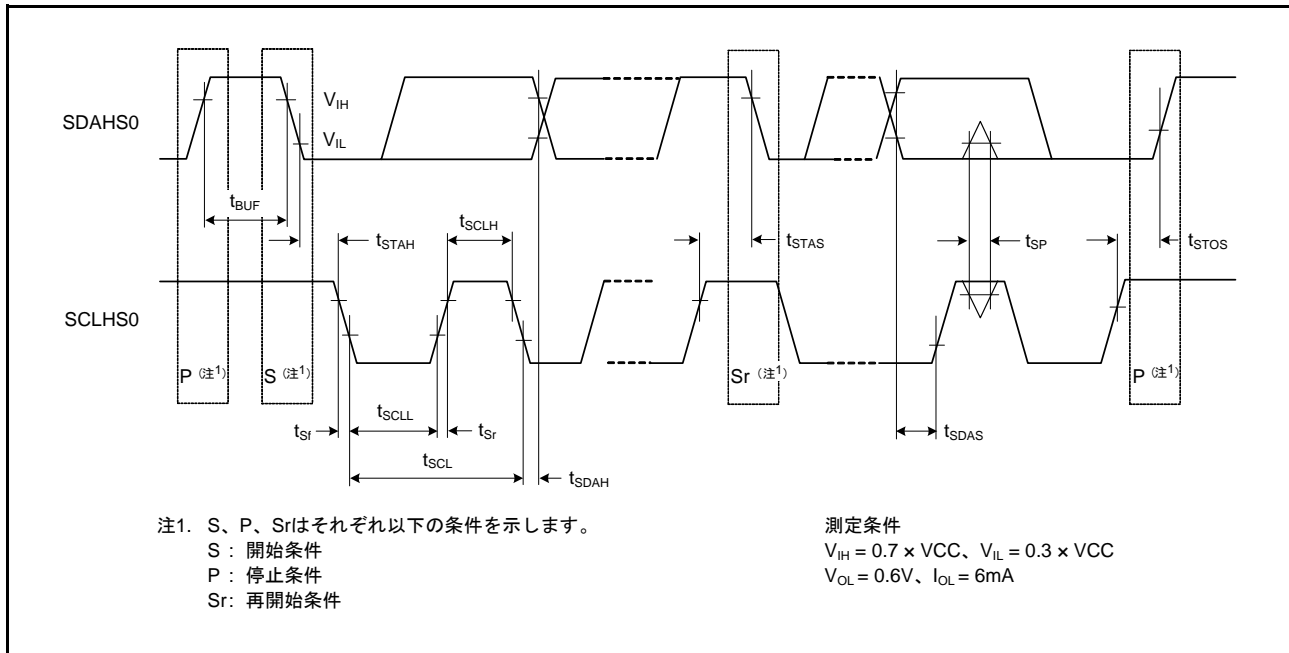
注. t_{IICcyc} : RIICHSの内部基準クロック(IICφ)の周期

注1. ()内の数値は、ICICR.NFE = 1でデジタルフィルタを有効にした状態でICICR.NF[3:0] = 0011bの場合を示します。ただし、Hsモード時は下位2ビットが無視され、デジタルフィルタ1段相当です。

注2. C_b はバスラインの容量総計です。



図 2.87 RIICHS バスインタフェース入出カタイミング (Hs モード)

2.4.7.17 SDHI

表 2.50 SDHI タイミング

条件 : $V_{CC} = AVCC0 = AVCC1 = V_{CC_USB} = V_{BATT} = 2.7 \sim 3.6V$, $2.7V \leq V_{REFH0} \leq AVCC0$,
 $V_{SS} = AVSS0 = AVSS1 = V_{REFL0} = V_{SS_USB} = 0V$,
 $PCLKA = 8 \sim 120MHz$, $PCLKB = 8 \sim 60MHz$, $T_a = T_{opr}$,
 出力負荷条件 : $V_{OH} = 0.5 \times V_{CC}$, $V_{OL} = 0.5 \times V_{CC}$, $C = 30pF$,
 駆動能力制御レジスタは高駆動出力を選択時

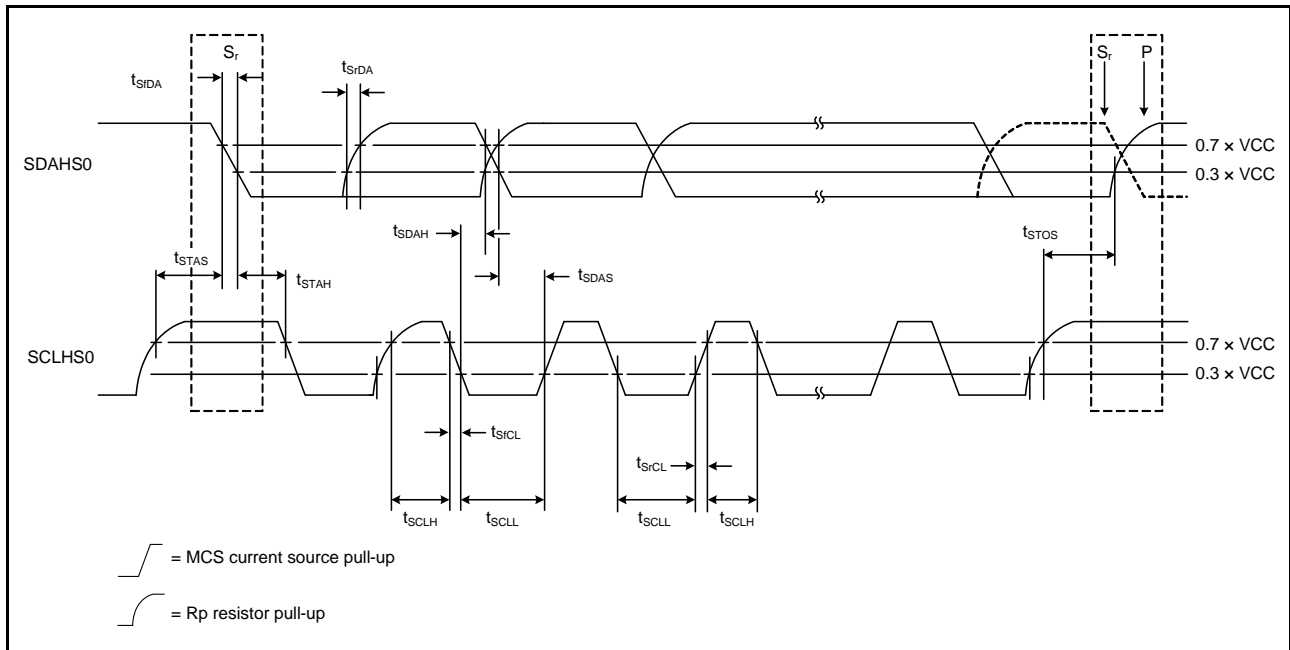
項目	記号	min	max	単位	測定条件 (注1)	
SDHI	SDHI_CLK 端子出力サイクル時間	$t_{PP(SD)}$	—	ns	図 2.88	
	SDHI_CLK 端子出力 High パルス幅	$t_{WH(SD)}$	$0.4 \times t_{PP(SD)}$	ns		
	SDHI_CLK 端子出力 Low パルス幅	$t_{WL(SD)}$	$0.4 \times t_{PP(SD)}$	ns		
	SDHI_CLK 端子出力立ち上がり時間	$t_{TLH(SD)}$	—	3		
	SDHI_CLK 端子出力立ち下がり時間	$t_{THL(SD)}$	—	3		
	SDHI_CMD、SDHI_D3～SDHI_D0 端子 出力データ遅延時間(データ転送モード)	$t_{ODLY(SD)}$	-6.5	4		ns
	SDHI_CMD、SDHI_D3～SDHI_D0 端子 入力データセットアップ時間	$t_{SU(SD)}$	6	—		ns
SDHI_CMD、SDHI_D3～SDHI_D0 端子 入力データホールド時間	$t_{H(SD)}$	2	—	ns		

注1. 端子名に -A、-B などのグループ名を表す記号が付加されている場合、同一グループ内の端子を組み合わせで使用することを推奨します。SDHI の AC 特性は、各グループ内の端子間で測定しています。



図 2.88 SD ホストインタフェース入出力信号タイミング

2.5 USB 特性

表 2.51 内蔵 USB ロースピード (Hostのみ) 特性 (DP, DM 端子特性)

条件 : $VCC = AVCC0 = AVCC1 = VCC_USB = V_{BATT} = 3.0 \sim 3.6V$, $3.0V \leq VREFH0 \leq AVCC0$,
 $VSS = AVSS0 = AVSS1 = VREFL0 = VSS_USB = 0V$,
 $UCLK = 48MHz$, $PCLKA = 8 \sim 120MHz$,
 $PCLKB = 8 \sim 60MHz$, $T_a = T_{opr}$

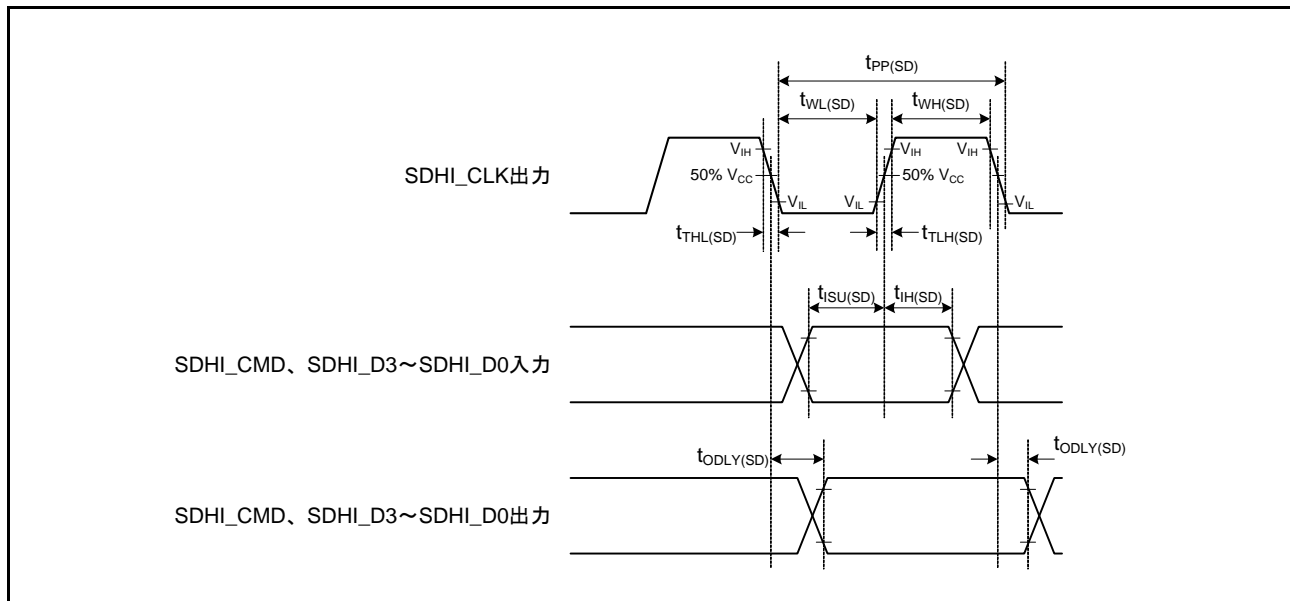
項目	記号	min	Typ	max	単位	測定条件	
入力特性	High レベル入力電圧	V_{IH}	2.0	—	—	V	
	Low レベル入力電圧	V_{IL}	—	—	0.8	V	
	差動入力感度	V_{DI}	0.2	—	—	V	DP - DM
	差動コモンモードレンジ	V_{CM}	0.8	—	2.5	V	
出力特性	High レベル出力電圧	V_{OH}	2.8	—	3.6	V	$I_{OH} = -200\mu A$
	Low レベル出力電圧	V_{OL}	0.0	—	0.3	V	$I_{OL} = 2mA$
	クロスオーバー電圧	V_{CRS}	1.3	—	2.0	V	図 2.89
	立ち上がり時間	t_{LR}	75	—	300	ns	
	立ち下がり時間	t_{LF}	75	—	300	ns	
	立ち上がり/立ち下がり時間比	t_{LR} / t_{LF}	80	—	125	%	t_{LR} / t_{LF}
プルダウン特性	DP/DM プルダウン抵抗 (ホスト選択時)	R_{pd}	14.25	—	24.80	k Ω	



図 2.89 DP、DM 出カタイミング (ロースピード時)



図 2.90 測定回路 (ロースピード時)

表 2.52 内蔵USBフルスピード特性(DP, DM端子特性)

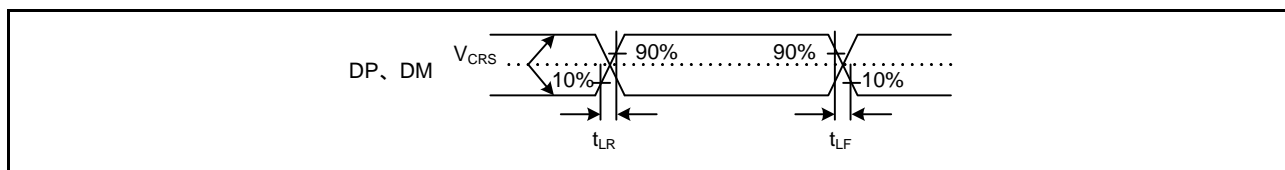
条件 : $VCC = AVCC0 = AVCC1 = VCC_USB = V_{BATT} = 3.0 \sim 3.6V$, $3.0V \leq VREFH0 \leq AVCC0$,
 $VSS = AVSS0 = AVSS1 = VREFL0 = VSS_USB = 0V$,
 $UCLK = 48MHz$, $PCLKA = 8 \sim 120MHz$,
 $PCLKB = 8 \sim 60MHz$, $T_a = T_{opr}$

項目	記号	min	Typ	max	単位	測定条件	
入力特性	Highレベル入力電圧	V_{IH}	2.0	—	—	V	
	Lowレベル入力電圧	V_{IL}	—	—	0.8	V	
	差動入力感度	V_{DI}	0.2	—	—	V	DP - DM
	差動共通モードレンジ	V_{CM}	0.8	—	2.5	V	
出力特性	Highレベル出力電圧	V_{OH}	2.8	—	3.6	V	$I_{OH} = -200\mu A$
	Lowレベル出力電圧	V_{OL}	0.0	—	0.3	V	$I_{OL} = 2mA$
	クロスオーバー電圧	V_{CRS}	1.3	—	2.0	V	図 2.91
	立ち上がり時間	t_{FR}	4	—	20	ns	
	立ち下がり時間	t_{FF}	4	—	20	ns	
	立ち上がり/立ち下がり時間比	t_{FR} / t_{FF}	90	—	111.11	%	
	出力抵抗	Z_{DRV}	28	—	44	Ω	$R_s = 27\Omega$ 含む
プリアップ、 プルダウン 特性	DP プリアップ抵抗 (ファンクション選択時)	R_{pu}	0.900	—	1.575	k Ω	アイドル時
			1.425	—	3.090	k Ω	送受信時
	DP/DMプルダウン抵抗 (ホスト選択時)	R_{pd}	14.25	—	24.80	k Ω	

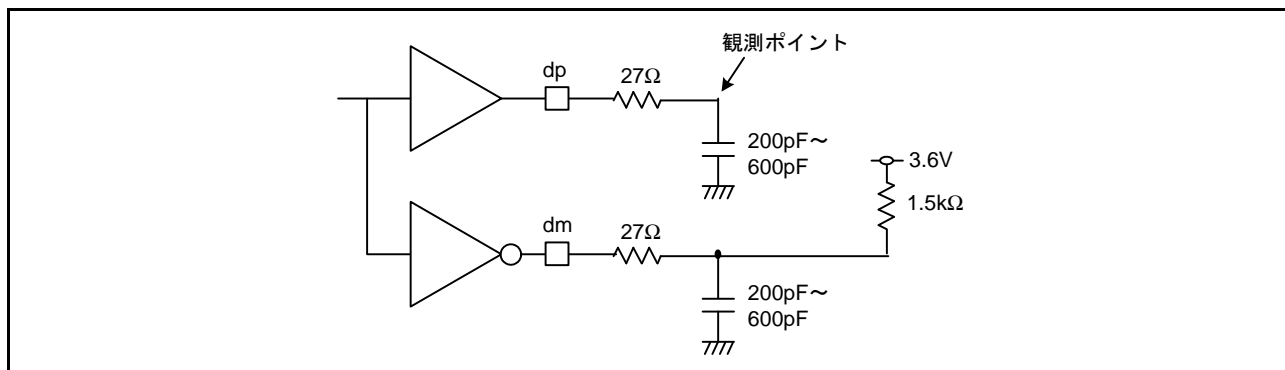

図 2.91 DP、DM 出カタイミング (フルスピード時)



図 2.92 測定回路 (フルスピード時)

2.6 A/D 変換特性

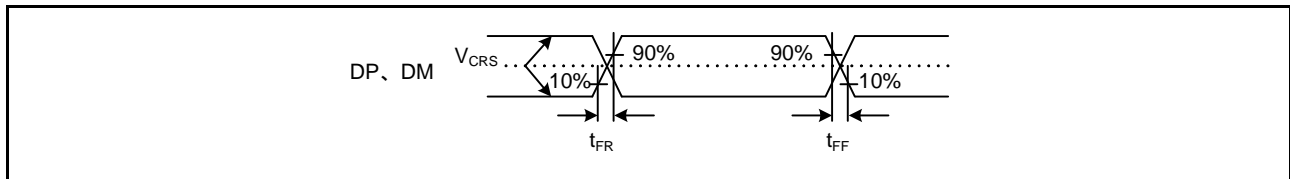
表 2.53 12ビット A/D (ユニット0) 変換特性

条件 : $VCC = AVCC0 = AVCC1 = VCC_USB = V_{BATT} = 2.7 \sim 3.6V$, $2.7V \leq VREFH0 \leq AVCC0$,
 $VSS = AVSS0 = AVSS1 = VREFL0 = VSS_USB = 0V$,
 $PCLKB = PCLKC = 1MHz \sim 60MHz$, $T_a = T_{opr}$,
 信号源インピーダンス = 1.0k Ω

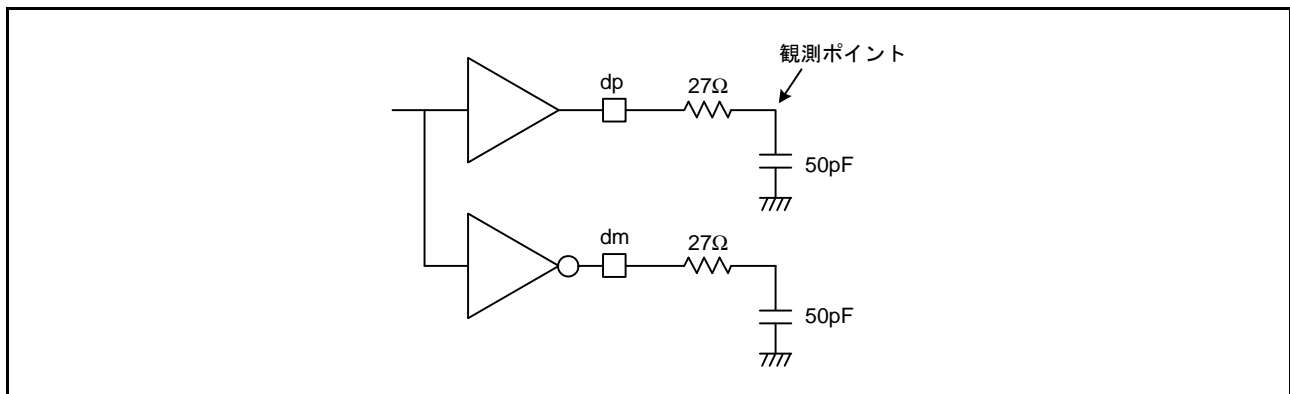
項目	min	typ	max	単位	測定条件
分解能	8	—	12	ビット	
アナログ入力容量	—	—	30	pF	
変換時間 (注1) (PCLKC = 60MHz時)	0.48 (0.267) (注2)	—	—	μ s	サンプリング16ステート
オフセット誤差	—	± 1.0	± 2.5	LSB	
フルスケール誤差	—	± 1.0	± 2.5	LSB	
量子化誤差	—	± 0.5	—	LSB	
絶対精度	—	± 2.5	± 4.5	LSB	
DNL 微分非直線性誤差	—	± 0.5	± 1.5	LSB	
INL 積分非直線性誤差	—	± 1.0	± 2.5	LSB	

注. 上記規格値は、A/D変換中に外部バスアクセスを行わなかった場合の数値です。A/D変換中に外部バスアクセスを行った場合は、上記規格値に収まらない可能性があります。

注1. 変換時間はサンプリング時間と比較時間の合計です。各項目には、測定条件にサンプリングステート数を示します。

注2. ()はサンプリング時間を示します。

表 2.54 12ビット A/D (ユニット1) 変換特性

条件 : $VCC = AVCC0 = AVCC1 = VCC_USB = V_{BATT} = 2.7 \sim 3.6V$, $2.7V \leq VREFH0 \leq AVCC0$,
 $VSS = AVSS0 = AVSS1 = VREFL0 = VSS_USB = 0V$,
 $PCLKB = PCLKD = 1MHz \sim 60MHz$, $T_a = T_{opr}$,
 信号源インピーダンス = 1.0k Ω

項目	min	typ	max	単位	測定条件
分解能	8	—	12	ビット	
変換時間 (注1) (PCLKD = 60MHz時)	0.88 (0.633) (注2)	—	—	μ s	サンプリング38ステート (ADSAM.SAM = 1)
変換時間 (注1) (PCLKD = 30MHz時)	1 (0.500) (注2)	—	—	μ s	サンプリング15ステート (ADSAM.SAM = 1)
アナログ入力容量	—	—	30	pF	
オフセット誤差	—	± 2.0	± 3.5	LSB	
フルスケール誤差	—	± 2.0	± 3.5	LSB	
量子化誤差	—	± 0.5	—	LSB	
絶対精度	—	± 4.0	± 6.0	LSB	
DNL 微分非直線性誤差 (PCLKD = 60MHz時)	—	± 1.5	± 4.0	LSB	
DNL 微分非直線性誤差 (PCLKD = 30MHz時)	—	± 1.5	± 2.5	LSB	
INL 積分非直線性誤差 (PCLKD = 60MHz時)	—	± 2.0	± 4.0	LSB	
INL 積分非直線性誤差 (PCLKD = 30MHz時)	—	± 2.0	± 3.5	LSB	

注. 上記規格値は、A/D変換中に外部バスアクセスを行わなかった場合の数値です。A/D変換中に外部バスアクセスを行った場合は、上記規格値に収まらない可能性があります。

注1. 変換時間はサンプリング時間と比較時間の合計です。各項目には、測定条件にサンプリングステート数を示します。

注2. ()はサンプリング時間を示します。

表 2.55 A/D内部基準電圧特性

条件 : $VCC = AVCC0 = AVCC1 = VCC_USB = V_{BATT} = 2.7 \sim 3.6V$, $2.7V \leq VREFH0 \leq AVCC0$,
 $VSS = AVSS0 = AVSS1 = VREFL0 = VSS_USB = 0V$,
 $PCLKB = PCLKD = 60MHz$, $T_a = T_{opr}$

項目	min	typ	max	単位	測定条件
A/D内部基準電圧	1.13	1.18	1.23	V	

2.7 温度センサ特性

表 2.56 温度センサ特性

条件 : $VCC = AVCC0 = AVCC1 = VCC_USB = V_{BATT} = 2.7 \sim 3.6V$, $2.7V \leq VREFH0 \leq AVCC0$,
 $VSS = AVSS0 = AVSS1 = VREFL0 = VSS_USB = 0V$,
 $T_a = T_{opr}$

項目	min	typ	max	単位	測定条件
相対精度	—	±1	—	°C	
温度傾斜	—	4	—	mV/°C	
出力電位	—	1.21	—	V	$T_a = 25^\circ C$
温度センサ起動時間	—	—	30	μs	
サンプリング時間 (注1)	4.15	—	—	μs	

注1. 12ビットA/Dコンバータのサンプリング時間が本規格を満たすようにS12AD1.ADSSTRTレジスタを設定してください。

2.8 CTSU 特性

表 2.57 CTSU 特性

条件 : $VCC = AVCC0 = AVCC1 = VCC_USB = V_{BATT} = 2.7 \sim 3.6V$, $2.7V \leq VREFH0 \leq AVCC0$,
 $VSS = AVSS0 = AVSS1 = VREFL0 = VSS_USB = 0V$,
 $T_a = T_{opr}$

項目	記号	min	typ	max	単位	測定条件
TSCAP端子外付け容量	C_{tscap}	9	10	11	nF	
TS端子負荷容量	C_{base}	—	—	50	pF	
Highレベル総出力電流 (注1)	ΣI_{OH}	—	—	-40 (注2)	mA	相互容量方式適用時

注1. TSCAP、TS0～TS16以外の端子の I_{OH} の総和

注2. 相互容量方式では、他のI/Oの電流出力が大きいか、VCCの電圧降下が大きくなり、計測値に影響します。CTSU使用時は他の端子の I_{OH} の総和をこの値以下にすることを推奨します。

2.9 パワーオンリセット回路、電圧検出回路特性

表 2.58 パワーオンリセット回路、電圧検出回路特性

条件 : $V_{CC} = AV_{CC0} = AV_{CC1} = V_{CC_USB} = V_{BATT} = 2.7 \sim 3.6V$, $2.7V \leq V_{REFH0} \leq AV_{CC0}$,
 $V_{SS} = AV_{SS0} = AV_{SS1} = V_{REFL0} = V_{SS_USB} = 0V$,
 $T_a = T_{opr}$

項目		記号	min	typ	max	単位	測定条件	
電圧検出レベル	パワーオンリセット (POR)	低消費電力機能無効 (注1)	V_{POR}	2.5	2.6	2.7	V	図 2.93
		低消費電力機能有効 (注2)		1.8	2.25	2.7		
	電圧検出回路 (LVD0)		V_{det0_1}	2.84	2.94	3.04		図 2.94
			V_{det0_2}	2.77	2.87	2.97		
			V_{det0_3}	2.70	2.80	2.90		
	電圧検出回路 (LVD1)		V_{det1_1}	2.89	2.99	3.09		図 2.95
			V_{det1_2}	2.82	2.92	3.02		
			V_{det1_3}	2.75	2.85	2.95		
	電圧検出回路 (LVD2)		V_{det2_1}	2.89	2.99	3.09		図 2.96
			V_{det2_2}	2.82	2.92	3.02		
			V_{det2_3}	2.75	2.85	2.95		
	内部リセット時間	パワーオンリセット時間	t_{POR}	—	4.6	—		ms
LVD0 リセット時間		t_{LVD0}	—	0.70	—	図 2.94		
LVD1 リセット時間		t_{LVD1}	—	0.57	—	図 2.95		
LVD2 リセット時間		t_{LVD2}	—	0.57	—	図 2.96		
最小 VCC 低下時間		t_{VOFF}	200	—	—	μs	図 2.93、 図 2.94	
応答遅延時間		t_{det}	—	—	200	μs	図 2.93 ~ 図 2.96	
LVD 動作安定時間 (LVD 有効切り替え時)		$t_{d(E-A)}$	—	—	10	μs	図 2.95、 図 2.96	
ヒステリシス幅 (LVD1, LVD2)		V_{LVH}	—	70	—	mV		

注. 最小 VCC 低下時間は、VCC が POR/LVD の電圧検出レベル V_{POR} , V_{det1} , V_{det2} の min 値を下回っている時間です。

注1. 低消費電力機能無効 DEEPCUT[1:0] = 00b、または 01b

注2. 低消費電力機能有効 DEEPCUT[1:0] = 11b



図 2.93 パワーオンリセットタイミング



図 2.94 電圧検出回路タイミング (V_{det0})

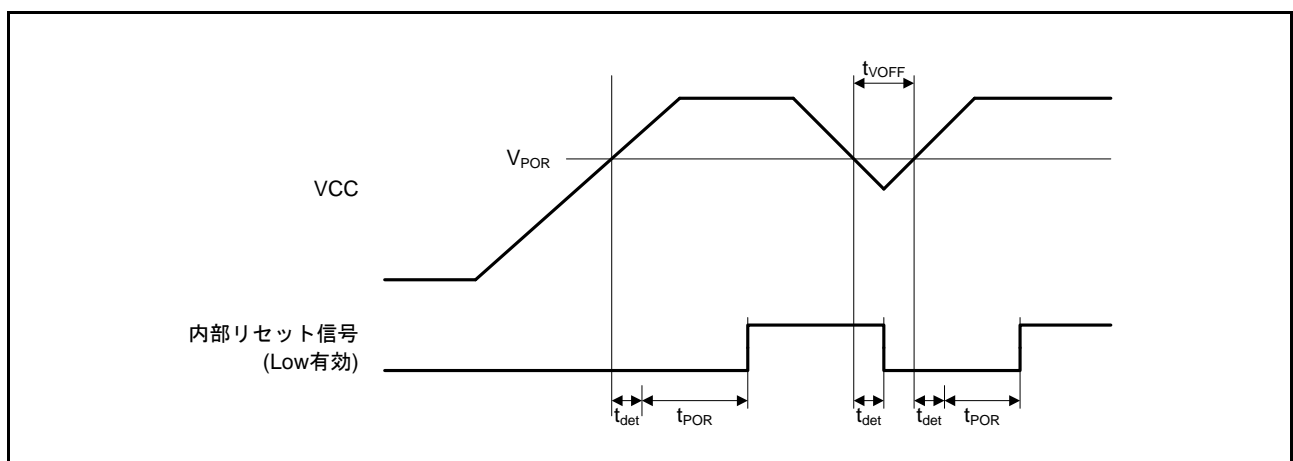

図 2.95 電圧検出回路タイミング (V_{det1})

図 2.96 電圧検出回路タイミング (V_{det2})

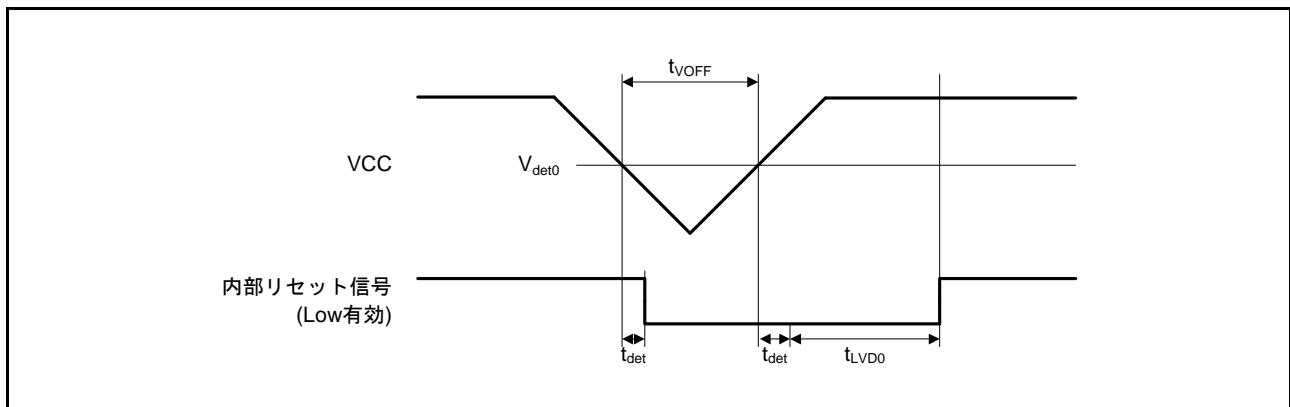
2.10 発振停止検出タイミング

表 2.59 発振停止検出回路特性

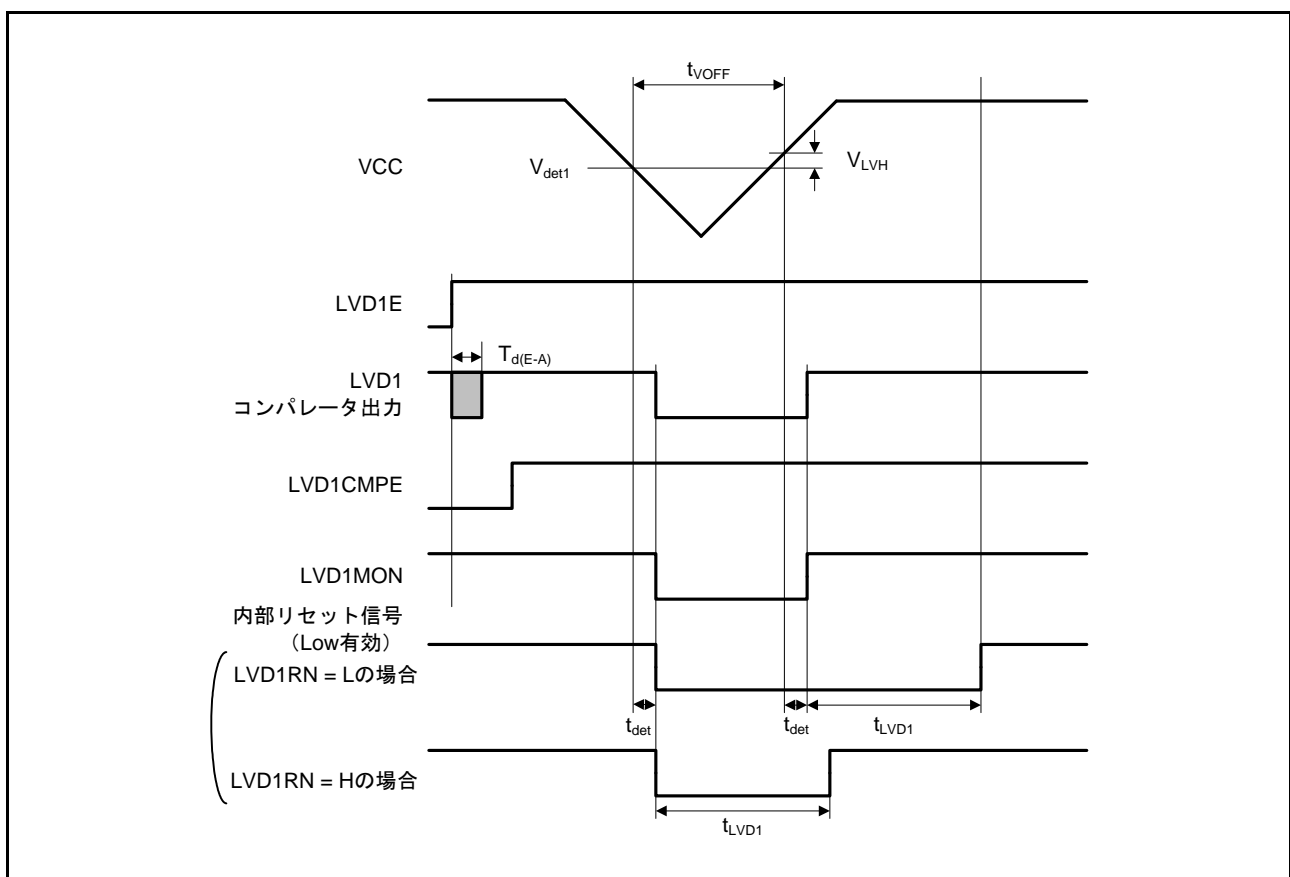
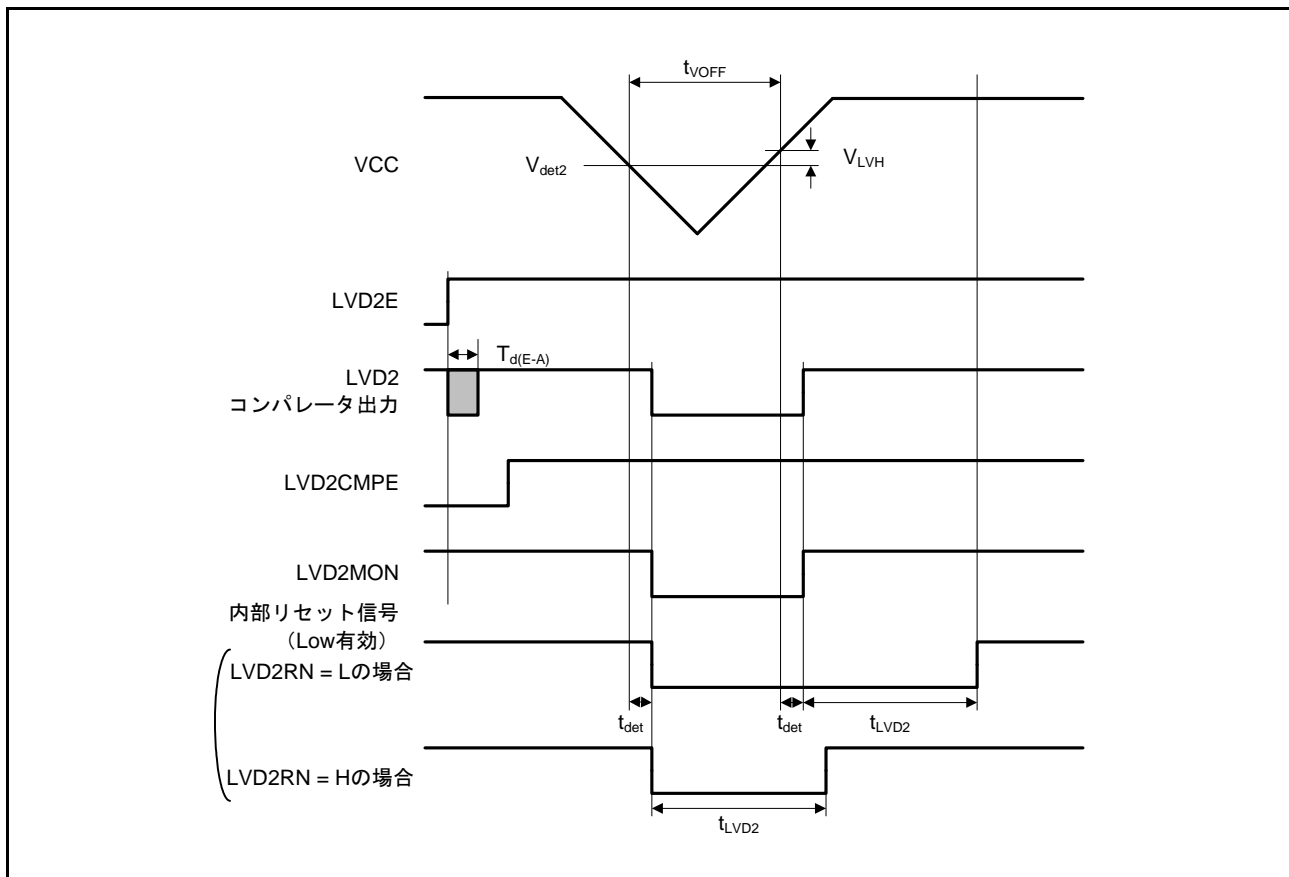
条件 : $VCC = AVCC0 = AVCC1 = VCC_USB = V_{BATT} = 2.7 \sim 3.6V, 2.7V \leq VREFH0 \leq AVCC0,$
 $VSS = AVSS0 = AVSS1 = VREFL0 = VSS_USB = 0V,$
 $T_a = T_{opr}$

項目	記号	min	typ	max	単位	測定条件
検出時間	t_{dr}	—	—	1	ms	図 2.97



図 2.97 発振停止検出タイミング

2.11 バッテリバックアップ機能特性

表2.60 バッテリバックアップ機能特性

条件 : $V_{CC} = AV_{CC0} = AV_{CC1} = V_{CC_USB} = 2.7 \sim 3.6V$, $2.7V \leq V_{REFH0} \leq AV_{CC0}$,
 $V_{SS} = AV_{SS0} = AV_{SS1} = V_{REFL0} = V_{SS_USB} = 0V$,
 $V_{BATT} = 1.62 \sim 3.6V$, $T_a = T_{opr}$

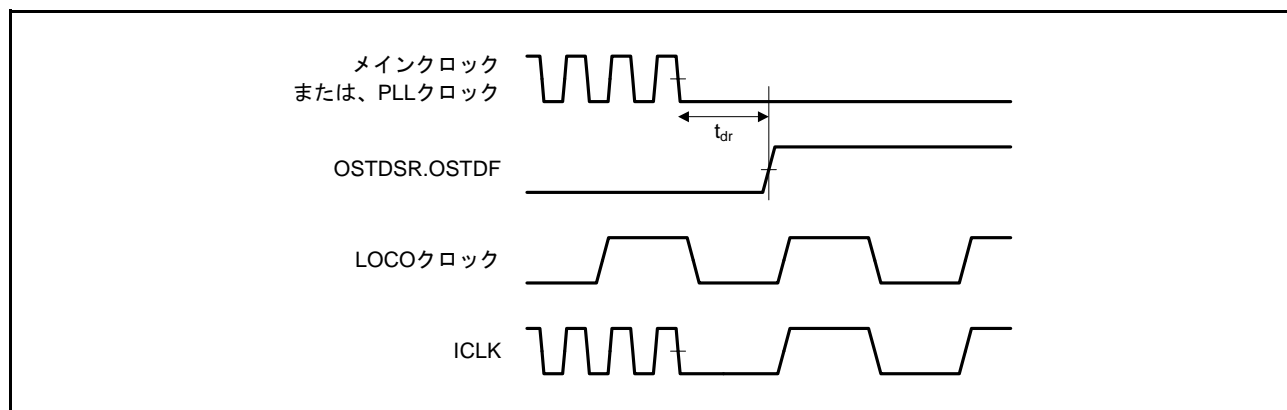
項目	記号	min	typ	max	単位	測定条件
バッテリバックアップ切り替え電圧レベル	V_{DET_BATT}	2.50	2.60	2.70	V	図2.98
VCC電圧低下電源切り替え時 V_{BATT} 下限電圧	V_{BATT_SW}	2.00	—	—	V	
切り替え可能VCCオフ期間(注1)	$t_{V_{OFF}BATT}$	200	—	—	μs	
バックアップ領域パワーダウン検出レベル	$V_{PDR(BKP)}$	1.45	1.5	1.55	V	図2.99
バックアップ領域リセット信号アサート遅延時間(注2)	$t_p(PDR_L)$	—	—	2000	μs	
バックアップ領域リセット信号ネゲート遅延時間	$t_p(PDR_H)$	—	—	1000	μs	
タンパ入力パルス幅	$t_w(TAMP_I)$	200	—	—	ns	図2.100

注1. 切り替え可能VCCオフ期間は、VCCがバッテリバックアップ切り替え電圧レベル V_{DET_BATT} のmin値を下回ってから、VBATT端子からの電源供給に切り替わるまでの時間です。この時間内にVCCが復旧した場合、VBATTからの供給に切り替わずにVCCからの供給のままになります。

注2. この時間以内に V_{BKP} が復旧した場合、バックアップ領域リセット信号が生成されないことがあります。



図 2.98 バッテリバックアップ機能特性



図 2.99 バックアップ領域リセット特性

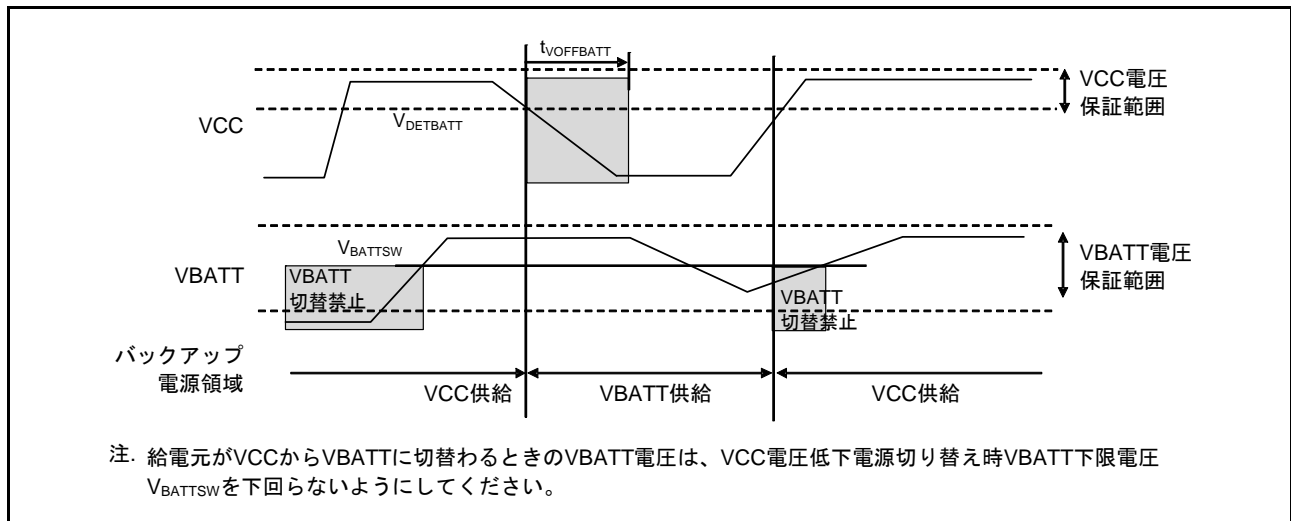

図 2.100 TAMPIn 入力タイミング

2.12 フラッシュメモリ特性

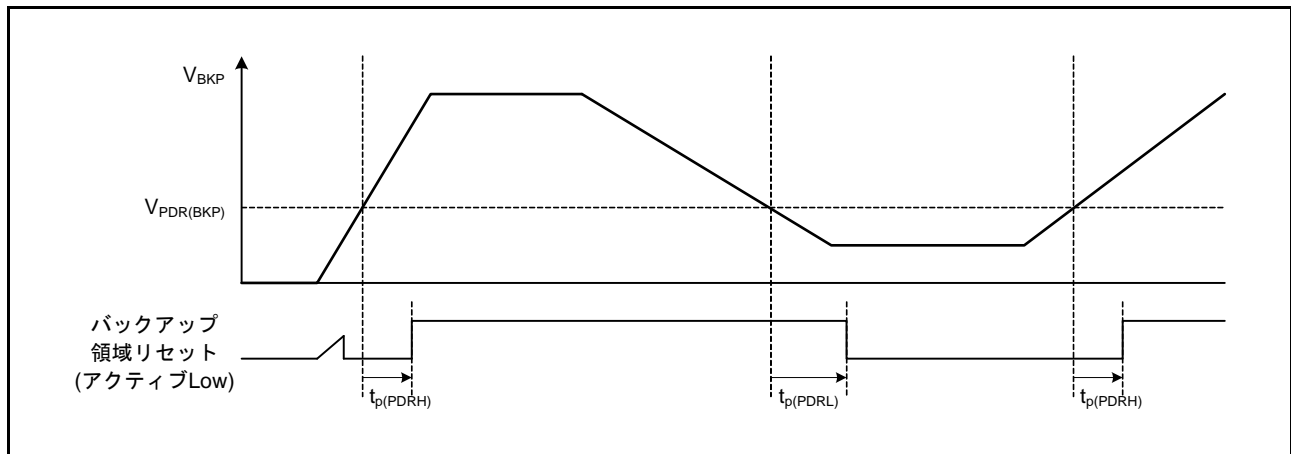
表2.61 コードフラッシュメモリ特性

条件 : VCC = AVCC0 = AVCC1 = VCC_USB = V_{BATT} = 2.7 ~ 3.6V, 2.7V ≤ VREFH0 ≤ AVCC0,
 VSS = AVSS0 = AVSS1 = VREFL0 = VSS_USB = 0V,
 プログラム/イレーズ時の動作温度範囲 : T_a = T_{opr}

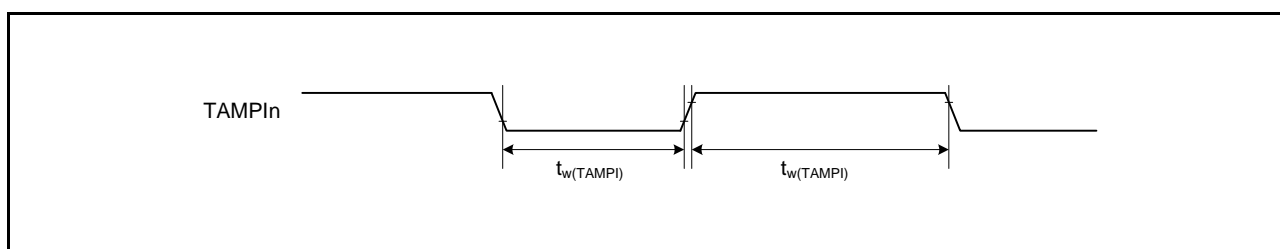
項目	記号	FCLK = 4MHz			FCLK = 15MHz			20MHz ≤ FCLK ≤ 60MHz			単位	測定条件	
		min	typ	max	min	typ	max	min	typ	max			
プログラム時間 N _{PEC} ≤ 100回 のとき	128バイト	t _{P128}	—	0.75	13.2	—	0.38	6.6	—	0.34	6	ms	
	8Kバイト	t _{P8K}	—	49	176	—	25	88	—	22	80	ms	
	32Kバイト	t _{P32K}	—	194	704	—	97	352	—	88	320	ms	
プログラム時間 N _{PEC} > 100回 のとき	128バイト	t _{P128}	—	0.91	15.8	—	0.46	8	—	0.41	7.2	ms	
	8Kバイト	t _{P8K}	—	60	212	—	30	106	—	27	96	ms	
	32Kバイト	t _{P32K}	—	234	848	—	117	424	—	106	384	ms	
イレーズ時間 N _{PEC} ≤ 100回 のとき	8Kバイト	t _{E8K}	—	78	216	—	48	132	—	43	120	ms	
	32Kバイト	t _{E32K}	—	283	864	—	173	528	—	157	480	ms	
イレーズ時間 N _{PEC} > 100回 のとき	8Kバイト	t _{E8K}	—	94	260	—	58	158	—	52	144	ms	
	32Kバイト	t _{E32K}	—	341	1040	—	208	632	—	189	576	ms	
プログラム/イレーズ回数 (注1)	N _{PEC}	10000 (注2)	—	—	10000 (注2)	—	—	10000 (注2)	—	—	—	回	
プログラム中のサスペンド 遅延時間	t _{SPD}	—	—	264	—	—	132	—	—	120	μs		
イレーズ中の1回目のサスペンド 遅延時間 (サスペンド優先モード時)	t _{SESD1}	—	—	216	—	—	132	—	—	120	μs		
イレーズ中の2回目のサスペンド 遅延時間 (サスペンド優先モード時)	t _{SESD2}	—	—	1.7	—	—	1.7	—	—	1.7	ms		
イレーズ中のサスペンド 遅延時間 (イレーズ優先モード時)	t _{SEED}	—	—	1.7	—	—	1.7	—	—	1.7	ms		
強制終了コマンド	t _{FD}	—	—	32	—	—	22	—	—	20	μs		
データ保持時間 (注3、注4)	t _{DRP}	20	—	—	20	—	—	20	—	—	—	年	T _a ≤ 85°C
		10	—	—	10	—	—	10	—	—	—		T _a ≤ 105°C

- 注1. プログラム/イレーズ回数の定義 : プログラム/イレーズ回数は、ブロックごとのイレーズ回数です。
 プログラム/イレーズ回数がn回の場合、ブロックごとにそれぞれn回ずつイレーズすることができます。
 たとえば、8Kバイトのブロックについて、それぞれ異なる番地に128バイトプログラムを64回に分けて行った後に、そのブロックをイレーズした場合も、プログラム/イレーズ回数は1回と数えます。ただし、イレーズ1回に対して、同一アドレスに複数回のプログラムを行うことはできません(上書き禁止)。
- 注2. プログラム/イレーズ回数が増えるに従い、特性は悪化します。この数値は、この表に記載された特性を保証できるプログラム/イレーズ回数の最低値です。
- 注3. フラッシュメモリライタまたは弊社提供のセルフプログラミングライブラリを使用し、かつプログラム/イレーズ回数が規定の回数を超えていない場合の特性です。
- 注4. 信頼性試験から得られた結果です。

表 2.62 データフラッシュメモリ特性

条件 : $VCC = AVCC0 = AVCC1 = VCC_USB = V_{BATT} = 2.7 \sim 3.6V$, $2.7V \leq VREFH0 \leq AVCC0$, $VSS = AVSS0 = AVSS1 = VREFL0 = VSS_USB = 0V$,プログラム/イレーズ時の動作温度範囲 : $T_a = T_{opr}$

項目	記号	FCLK = 4MHz			FCLK = 15MHz			20MHz ≤ FCLK ≤ 60MHz			単位	測定条件		
		min	typ	max	min	typ	max	min	typ	max				
プログラム時間	4バイト	t_{DP4}	—	0.36	3.8	—	0.18	1.9	—	0.16	1.7	ms		
イレーズ時間	64バイト	t_{DP64}	—	3.1	18	—	1.9	11	—	1.7	10	ms		
	128バイト	t_{DP128}	—	4.7	27	—	2.9	16	—	2.6	15	ms		
	256バイト	t_{DP256}	—	8.9	50	—	5.4	31	—	4.9	28	ms		
ブランクチェック時間	4バイト	t_{DBC4}	—	—	84	—	—	33	—	—	30	μs		
	64バイト	t_{DBC64}	—	—	280	—	—	110	—	—	100	μs		
	2Kバイト	t_{DBC2K}	—	—	6160	—	—	2420	—	—	2200	μs		
プログラム/イレーズ回数 (注1)	N_{DPEC}	100000 (注2)	—	—	—	100000 (注2)	—	—	—	100000 (注2)	—	—	回	
プログラム中のサスペンド 遅延時間	t_{DSPD}	—	—	264	—	—	132	—	—	120	μs			
イレーズ中の 1回目のサスペンド 遅延時間 (サスペンド 優先モード時)	64バイト	—	—	—	216	—	—	132	—	—	120	μs		
	128バイト	—	—	—	216	—	—	132	—	—	120	μs		
	256バイト	—	—	—	216	—	—	132	—	—	120	μs		
イレーズ中の 2回目のサスペンド 遅延時間 (サスペンド 優先モード時)	64バイト	—	—	—	300	—	—	300	—	—	300	μs		
	128バイト	—	—	—	390	—	—	390	—	—	390	μs		
	256バイト	—	—	—	570	—	—	570	—	—	570	μs		
イレーズ中の サスペンド遅延 時間 (イレーズ優先 モード時)	64バイト	—	—	—	300	—	—	300	—	—	300	μs		
	128バイト	—	—	—	390	—	—	390	—	—	390	μs		
	256バイト	—	—	—	570	—	—	570	—	—	570	μs		
強制終了コマンド	t_{FD}	—	—	32	—	—	22	—	—	20	μs			
データ保持時間 (注3、注4)	t_{DDRP}	20	—	—	—	20	—	—	—	20	—	—	年	$T_a \leq 85^\circ C$
		10	—	—	—	10	—	—	—	10	—	—		$T_a \leq 105^\circ C$

注1. プログラム/イレーズ回数の定義 : プログラム/イレーズ回数は、ブロックごとのイレーズ回数です。

プログラム/イレーズ回数がn回の場合、ブロックごとにそれぞれn回ずつイレーズすることができます。

たとえば、2Kバイトのブロックについて、それぞれ異なる番地に4バイトプログラムを512回に分けて行った後に、そのブロックをイレーズした場合も、プログラム/イレーズ回数は1回と数えます。ただし、イレーズ1回に対して、同一アドレスに複数回のプログラムを行うことはできません(上書き禁止)。

注2. プログラム/イレーズ回数が増えるに従い、特性は悪化します。この数値は、この表に記載された特性を保証できるプログラム/イレーズ回数の最低値です。

注3. フラッシュメモリライタまたは弊社提供のセルフプログラミングライブラリを使用し、かつプログラム/イレーズ回数が規定の回数を超えていない場合の特性です。

注4. 信頼性試験から得られた結果です。



図 2.101 フラッシュメモリプログラム/イレーズサスペンドタイミング

2.13 バウンダリスキャン

表 2.63 バウンダリスキャン特性

条件 : $V_{CC} = AVCC0 = AVCC1 = V_{CC_USB} = V_{BATT} = 2.7 \sim 3.6V$, $2.7V \leq V_{REFH0} \leq AVCC0$,
 $V_{SS} = AVSS0 = AVSS1 = V_{REFL0} = V_{SS_USB} = 0V$,

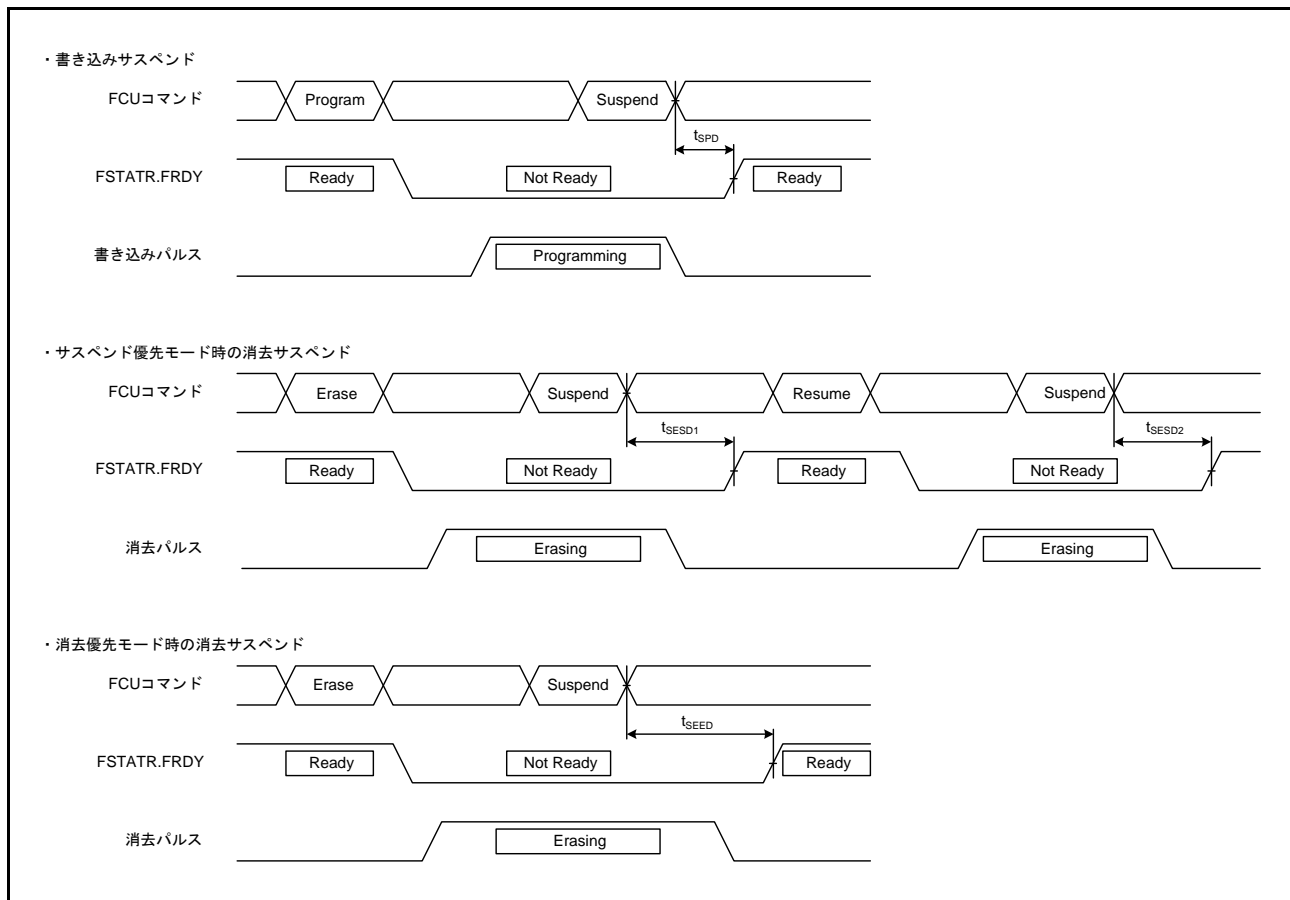
$T_a = T_{opr}$

出力負荷条件 : $V_{OH} = 0.5 \times V_{CC}$, $V_{OL} = 0.5 \times V_{CC}$, $C = 30pF$,

駆動能力制御レジスタは高駆動出力を選択時

項目	記号	min	typ	max	単位	測定条件
TCKクロックサイクル時間	t_{TCKcyc}	100	—	—	ns	図 2.102
TCKクロック Highパルス幅	t_{TCKH}	45	—	—	ns	
TCKクロック Lowパルス幅	t_{TCKL}	45	—	—	ns	
TCKクロック立ち上がり時間	t_{TCKr}	—	—	5	ns	
TCKクロック立ち下がり時間	t_{TCKf}	—	—	5	ns	
TRST#パルス幅	t_{TRSTW}	20	—	—	t_{TCKcyc}	図 2.103
TMSセットアップ時間	t_{TMSS}	20	—	—	ns	図 2.104
TMSホールド時間	t_{TMSH}	20	—	—	ns	
TDIセットアップ時間	t_{TDIS}	20	—	—	ns	
TDIホールド時間	t_{TDIH}	20	—	—	ns	
TDOデータ遅延時間	t_{TDOD}	—	—	40	ns	



図 2.102 バウンダリスキャン TCK タイミング



図 2.103 バウンダリスキャン TRST# タイミング

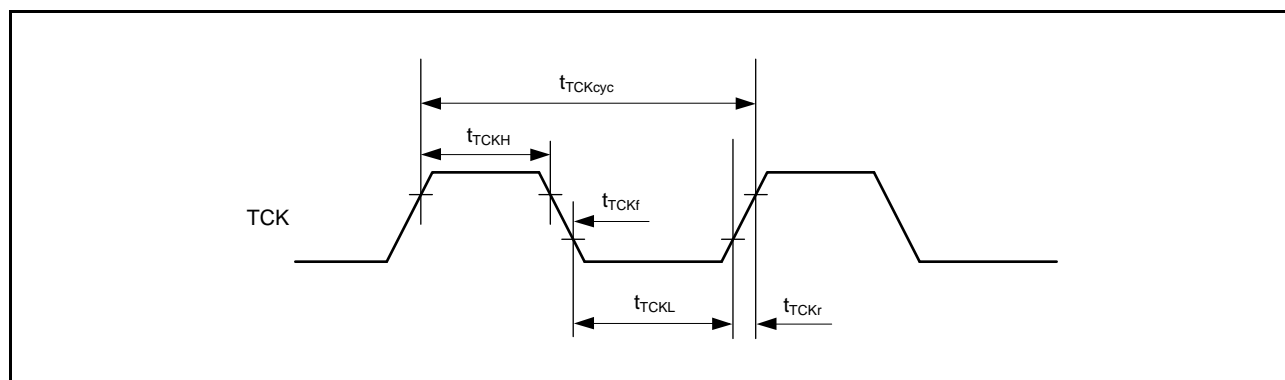

図 2.104 バウンダリスキャン入出力タイミング

付録 1. 外形寸法図

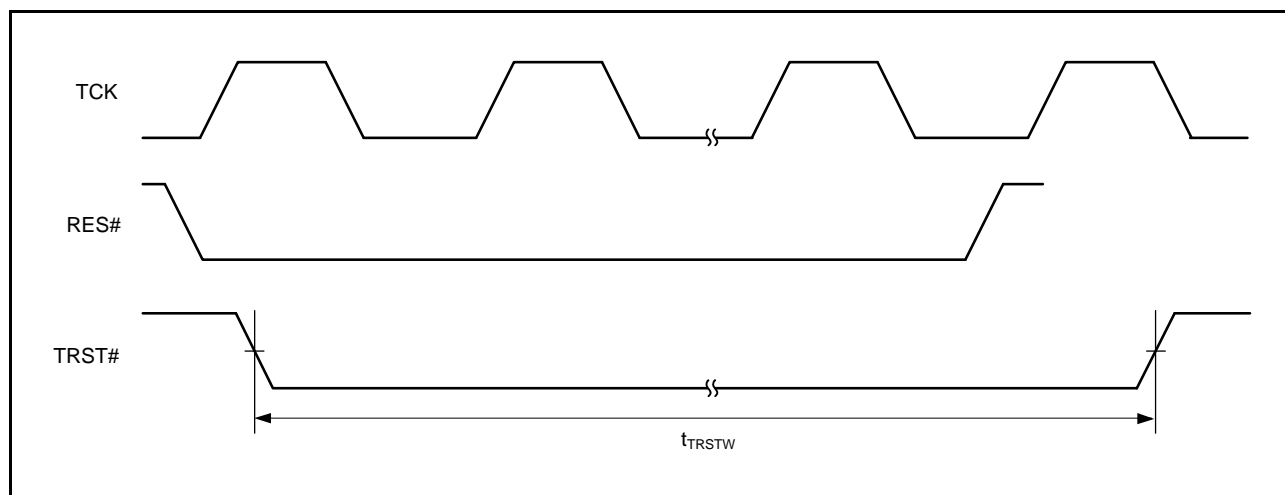
外形寸法図の最新版や実装に関する情報は、ルネサス エレクトロニクスホームページの「パッケージ」に掲載されています。

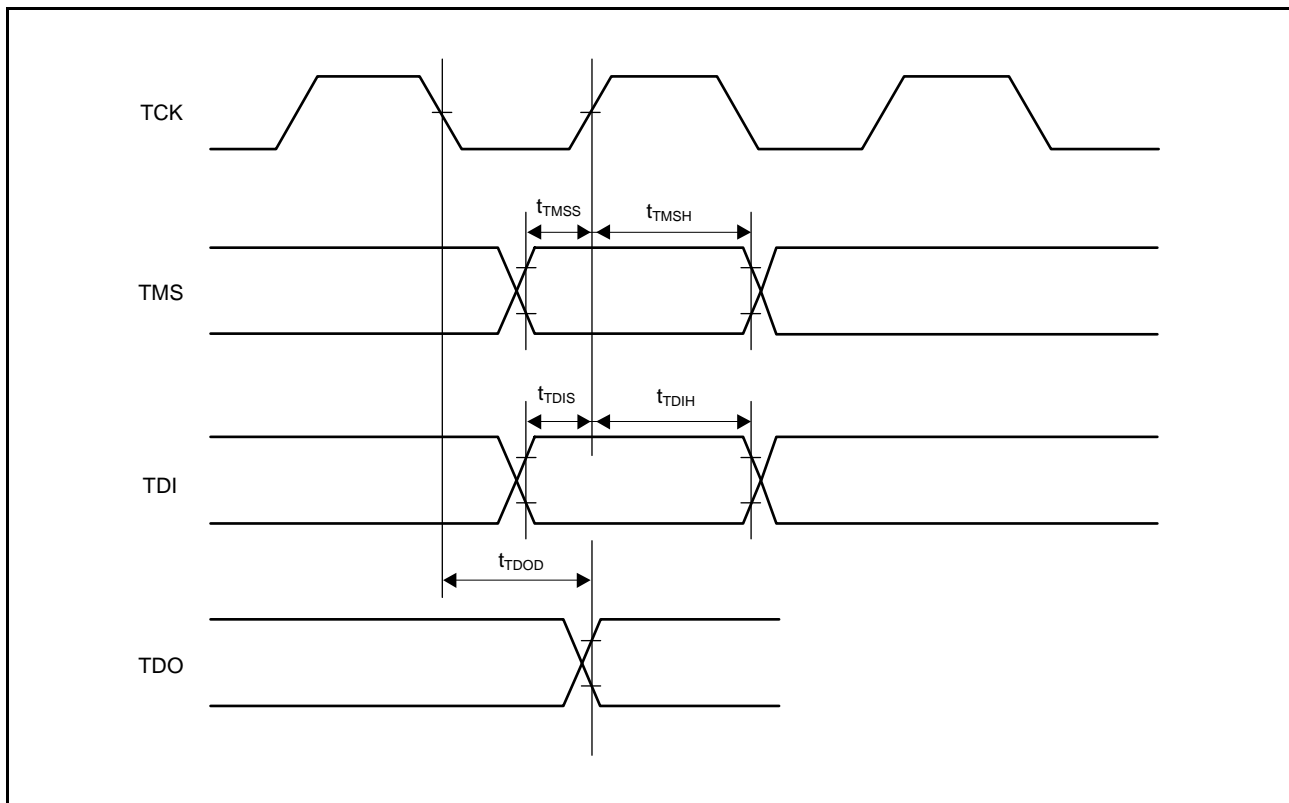

図 A. 145 ピン TFLGA (PTLG0145JC-A)



図 B. 145 ピン TFLGA (PTLG0145KB-A)

JEITA Package Code	RENESAS Code	Previous Code	MASS (Typ) [g]
P-LFQFP144-20x20-0.50	PLQP0144KA-B	—	1.2

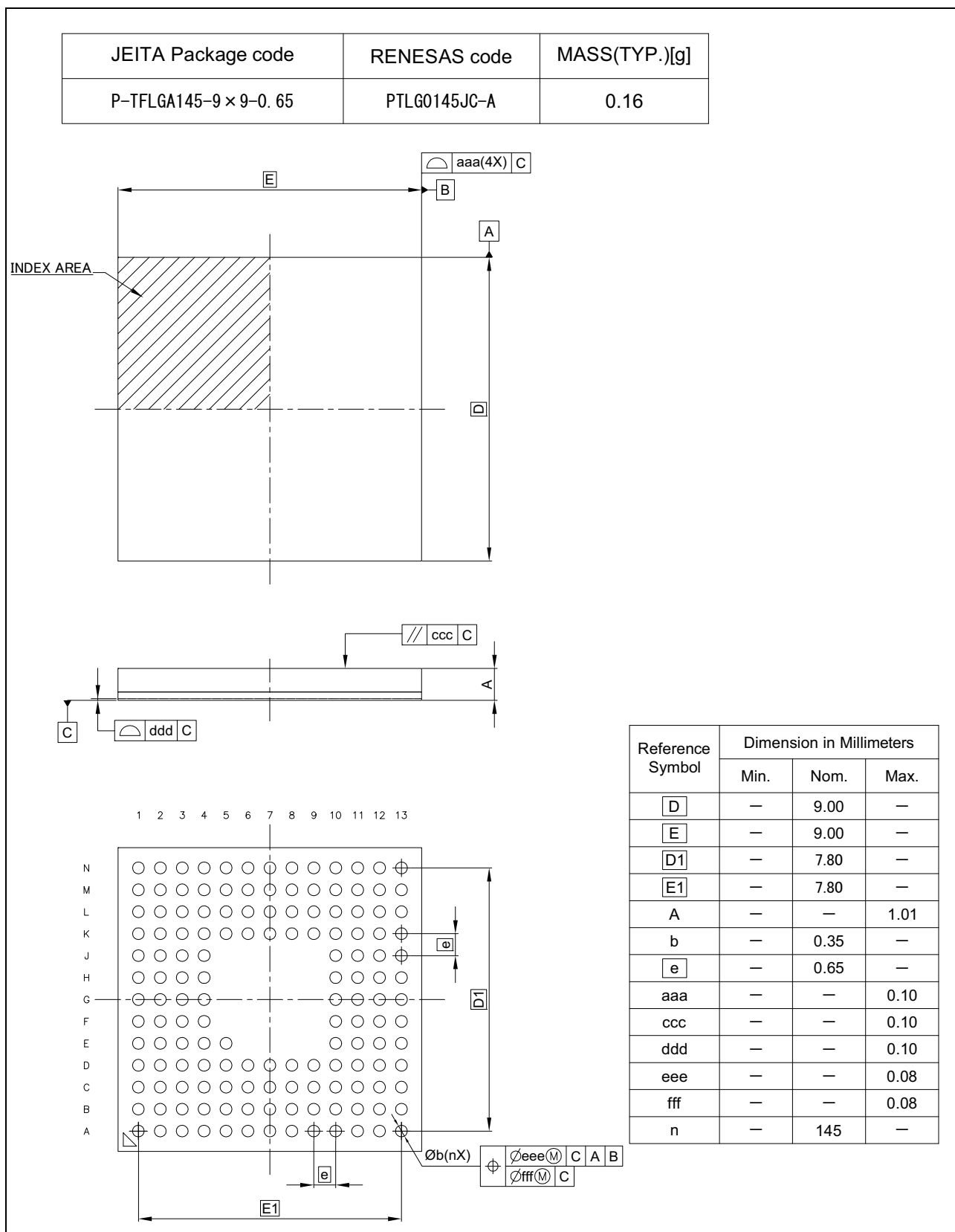
Unit: mm

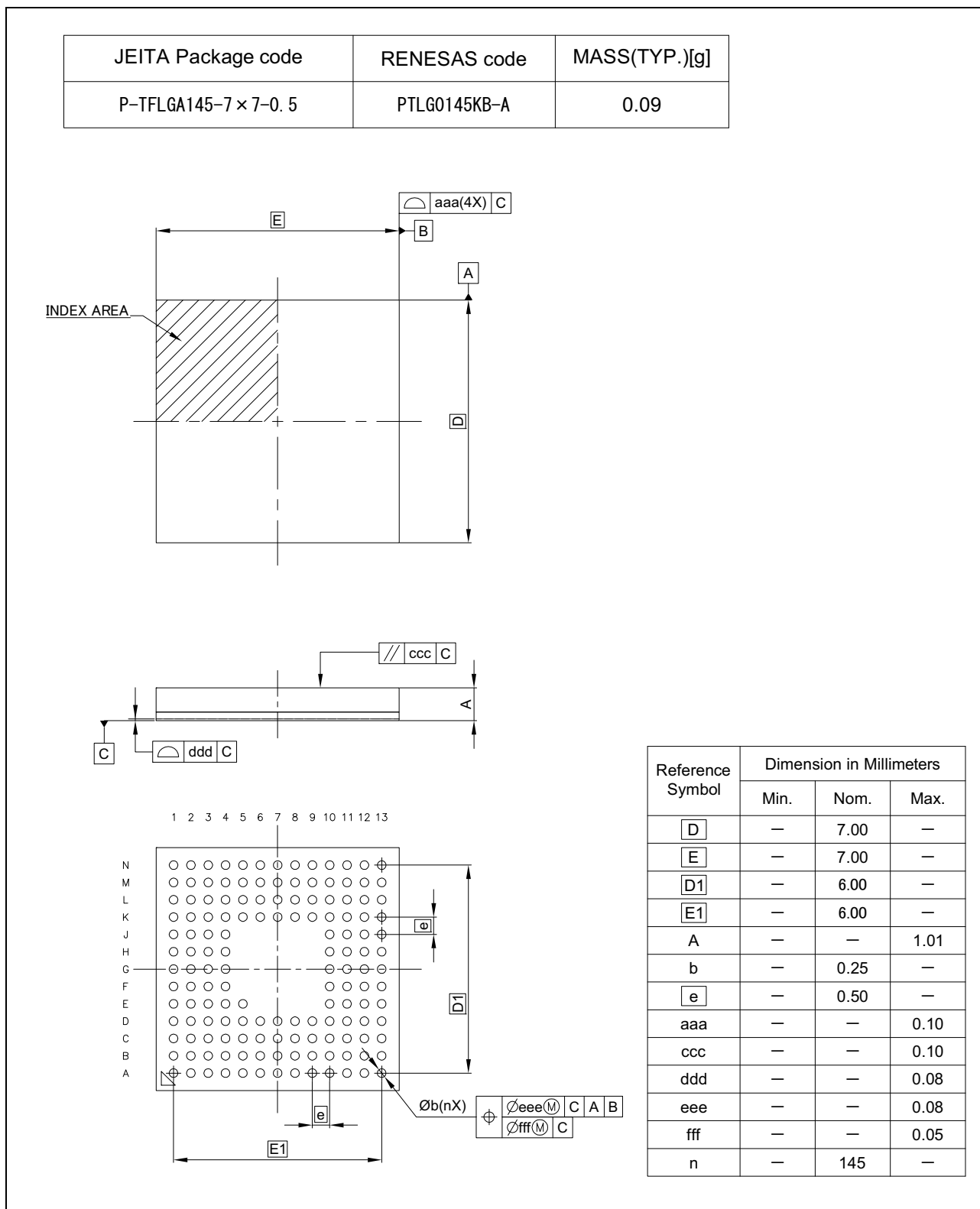
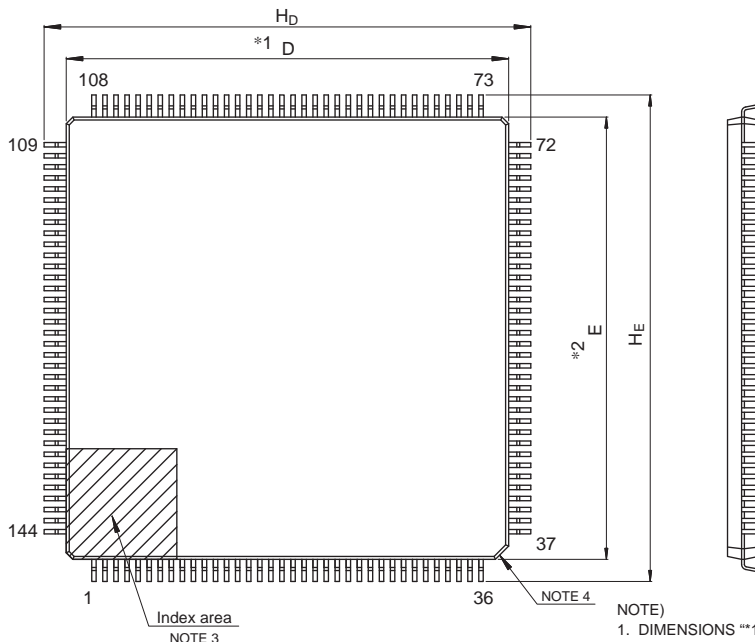

- NOTE)
1. DIMENSIONS “*1” AND “*2” DO NOT INCLUDE MOLD FLASH.
 2. DIMENSION “*3” DOES NOT INCLUDE TRIM OFFSET.
 3. PIN 1 VISUAL INDEX FEATURE MAY VARY, BUT MUST BE LOCATED WITHIN THE HATCHED AREA.
 4. CHAMFERS AT CORNERS ARE OPTIONAL, SIZE MAY VARY.

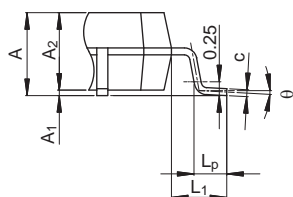
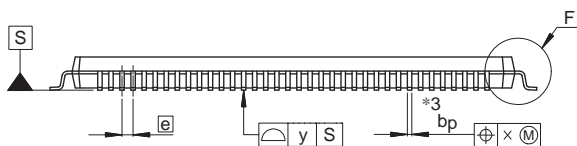

Detail F

Reference Symbol	Dimensions in millimeters		
	Min	Nom	Max
D	19.9	20.0	20.1
E	19.9	20.0	20.1
A ₂	—	1.4	—
H _D	21.8	22.0	22.2
H _E	21.8	22.0	22.2
A	—	—	1.7
A ₁	0.05	—	0.15
b _p	0.17	0.20	0.27
c	0.09	—	0.20
θ	0°	3.5°	8°
e	—	0.5	—
x	—	—	0.08
y	—	—	0.10
L _p	0.45	0.6	0.75
L ₁	—	1.0	—

☒ C. 144 ピン LFQFP (PLQP0144KA-B)

JEITA Package code	RENESAS code	MASS(TYP.)[g]
P-TFLGA100-7 × 7-0.65	PTLG0100JB-A	0.09

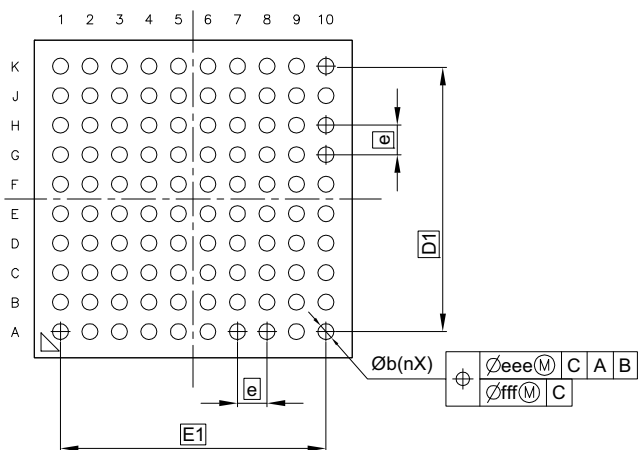
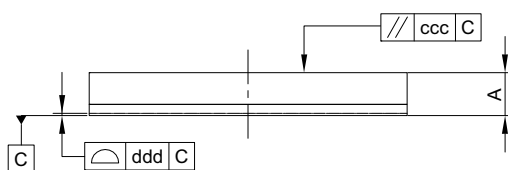
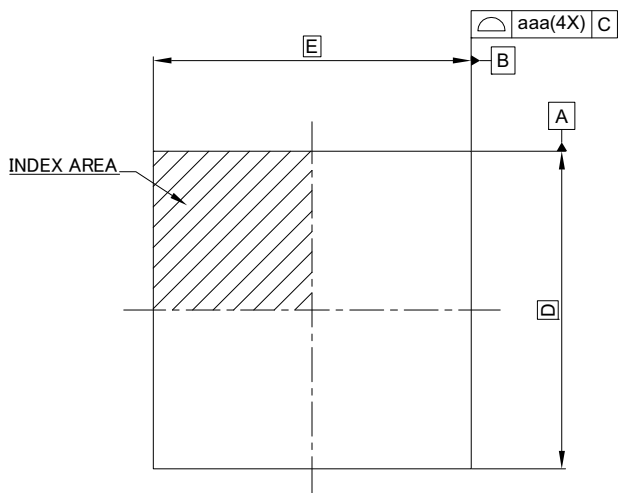

Reference Symbol	Dimension in Millimeters		
	Min.	Nom.	Max.
D	—	7.00	—
E	—	7.00	—
D1	—	5.85	—
E1	—	5.85	—
A	—	—	1.01
b	—	0.35	—
e	—	0.65	—
aaa	—	—	0.10
ccc	—	—	0.10
ddd	—	—	0.08
eee	—	—	0.08
fff	—	—	0.08
n	—	100	—

図 D. 100 ピン TFLGA (PTLG0100JB-A)

JEITA Package Code	RENESAS Code	Previous Code	MASS (Typ) [g]
P-LFQFP100-14x14-0.50	PLQP0100KB-B	—	0.6

Unit: mm

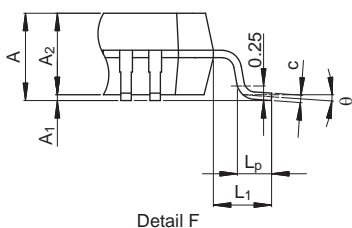
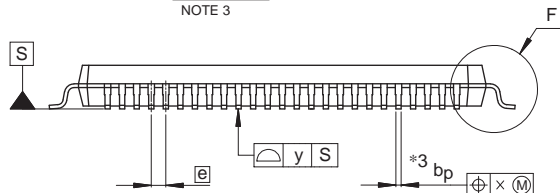
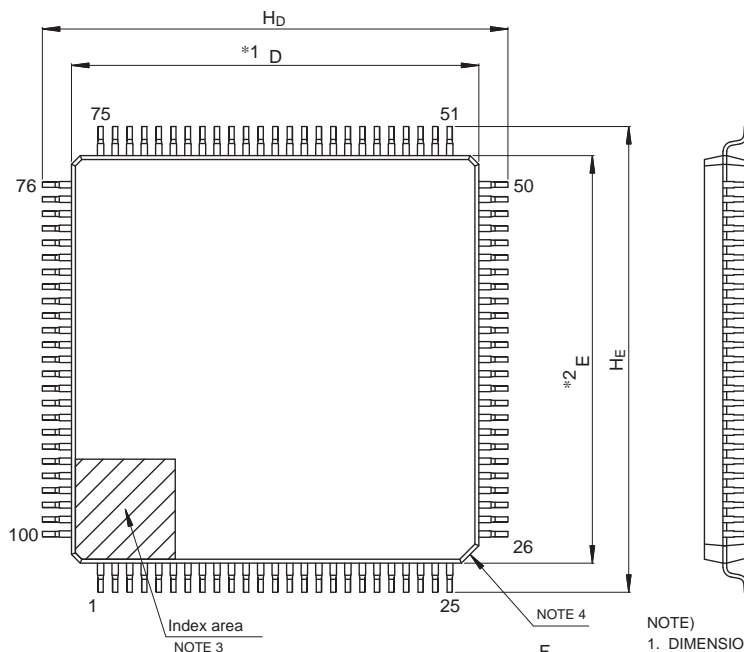

- NOTE)
1. DIMENSIONS “*1” AND “*2” DO NOT INCLUDE MOLD FLASH.
 2. DIMENSION “*3” DOES NOT INCLUDE TRIM OFFSET.
 3. PIN 1 VISUAL INDEX FEATURE MAY VARY, BUT MUST BE LOCATED WITHIN THE HATCHED AREA.
 4. CHAMFERS AT CORNERS ARE OPTIONAL. SIZE MAY VARY.

Reference Symbol	Dimensions in millimeters		
	Min	Nom	Max
D	13.9	14.0	14.1
E	13.9	14.0	14.1
A ₂	—	1.4	—
H _D	15.8	16.0	16.2
H _E	15.8	16.0	16.2
A	—	—	1.7
A ₁	0.05	—	0.15
b _p	0.15	0.20	0.27
c	0.09	—	0.20
θ	0°	3.5°	8°
e	—	0.5	—
x	—	—	0.08
y	—	—	0.08
L _p	0.45	0.6	0.75
L ₁	—	1.0	—

☒ E. 100 ピン LFQFP (PLQP0100KB-B)



図 F. 64 ピン TFBGA (PTBG0064KB-A)

JEITA Package Code	RENESAS Code	Previous Code	MASS[Typ.]
P-LFQFP64-10x10-0.50	PLQP0064KB-C	—	0.3g



- NOTE)
1. DIMENSIONS *1* AND *2* DO NOT INCLUDE MOLD FLASH.
 2. DIMENSION *3* DOES NOT INCLUDE TRIM OFFSET.
 3. PIN 1 VISUAL INDEX FEATURE MAY VARY, BUT MUST BE LOCATED WITHIN THE HATCHED AREA.
 4. CHAMFERS AT CORNERS ARE OPTIONAL; SIZE MAY VARY.

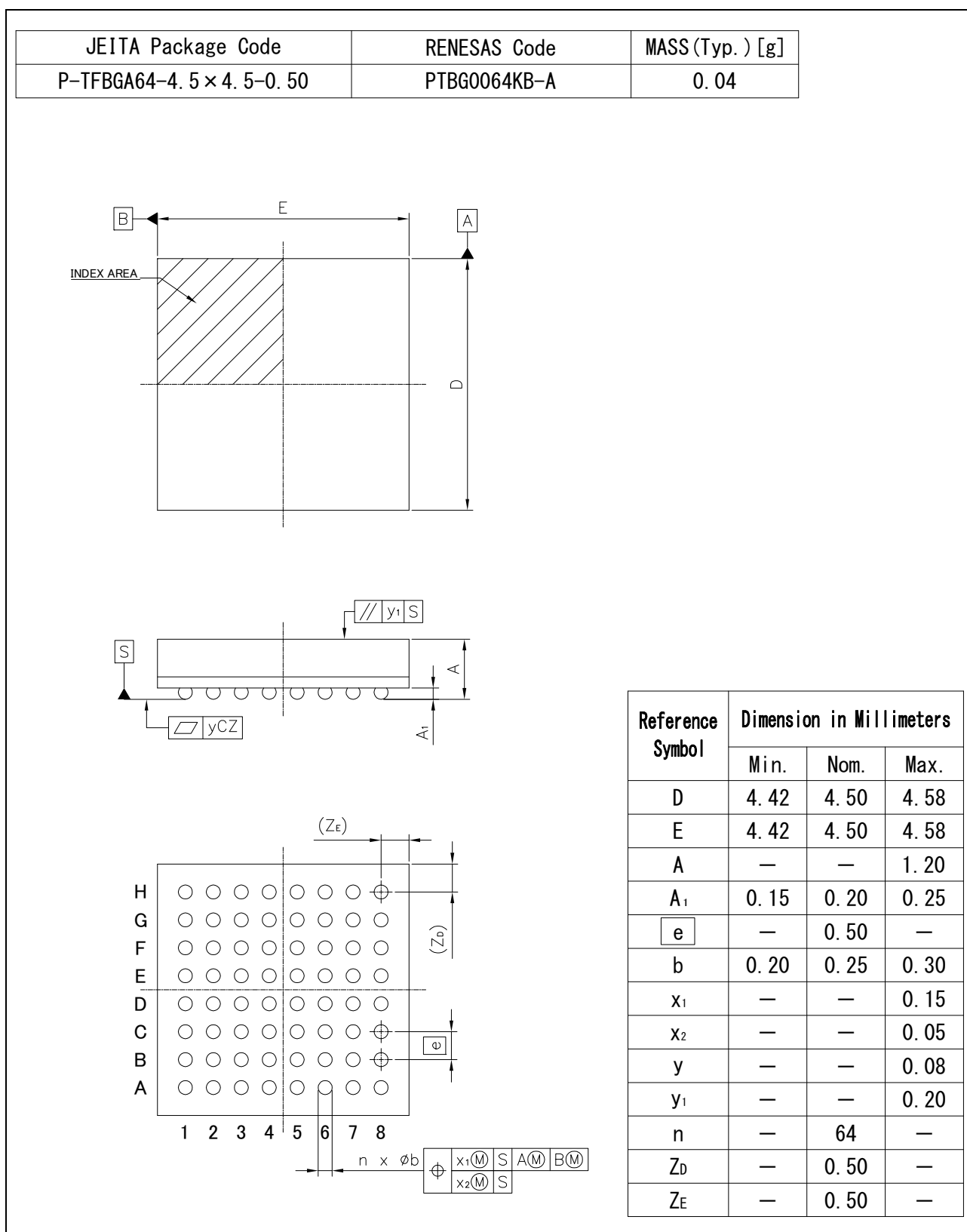
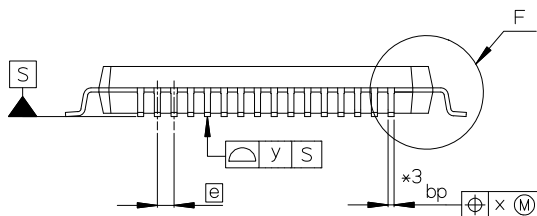
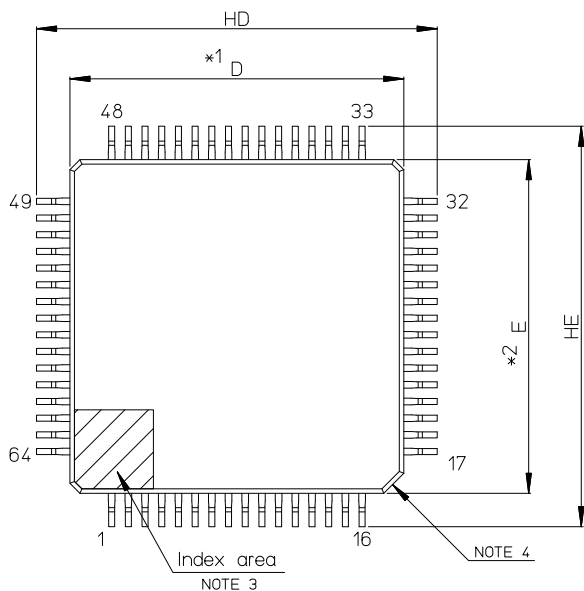
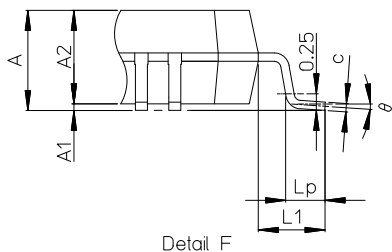

Reference Symbol	Dimension in Millimeters		
	Min	Nom	Max
D	9.9	10.0	10.1
E	9.9	10.0	10.1
A2	—	1.4	—
HD	11.8	12.0	12.2
HE	11.8	12.0	12.2
A	—	—	1.7
A1	0.05	—	0.15
bp	0.15	0.20	0.27
c	0.09	—	0.20
θ	0°	3.5°	8°
[e]	—	0.5	—
x	—	—	0.08
y	—	—	0.08
Lp	0.45	0.6	0.75
L1	—	1.0	—

☒ G. 64 ピン LFQFP (PLQP0064KB-C)

JEITA Package code	RENESAS code	MASS(TYP.)[g]
P-HWQFN048-7x7-0.50	PWQN0048KC-A	0.13 g

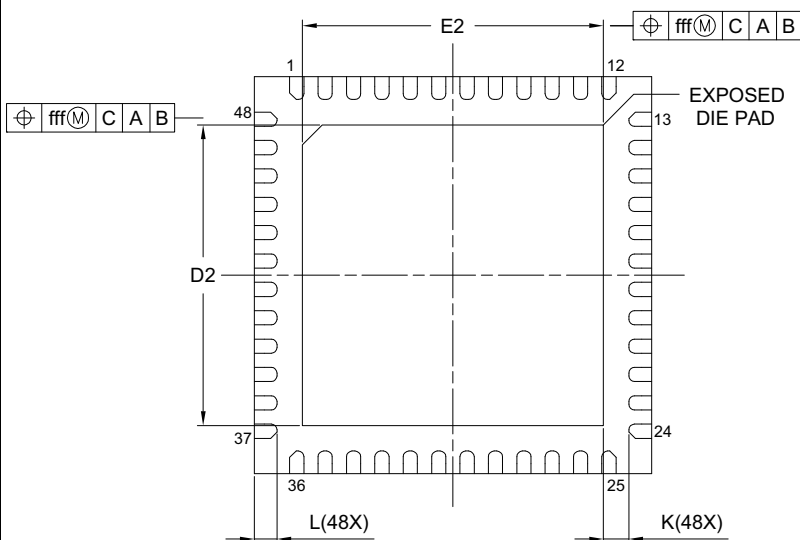
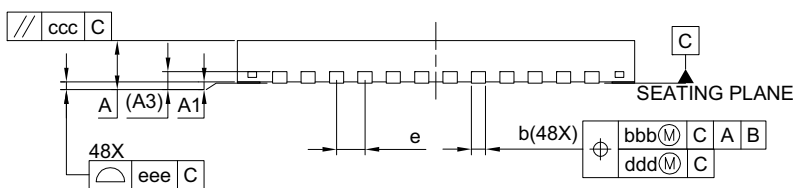
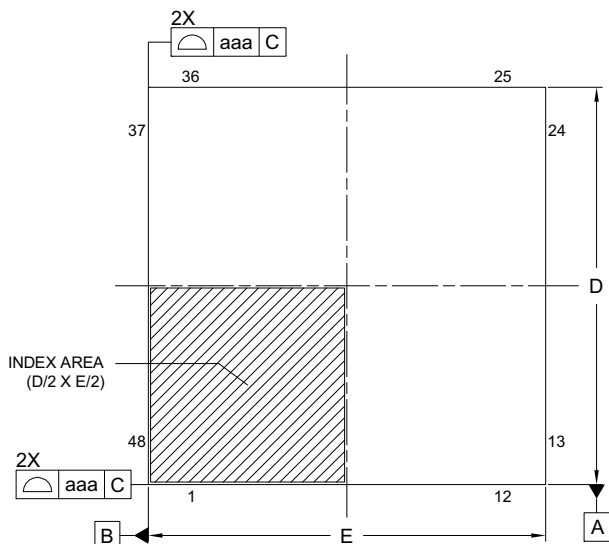

Reference Symbol	Dimension in Millimeters		
	Min.	Nom.	Max.
A	—	—	0.80
A ₁	0.00	0.02	0.05
A ₃	0.203 REF.		
b	0.20	0.25	0.30
D	7.00 BSC		
E	7.00 BSC		
e	0.50 BSC		
L	0.30	0.40	0.50
K	0.20	—	—
D ₂	5.25	5.30	5.35
E ₂	5.25	5.30	5.35
aaa	0.15		
bbb	0.10		
ccc	0.10		
ddd	0.05		
eee	0.08		
fff	0.10		

図 H. 48ピン HWQFN (PWQN0048KC-A)

改訂記録	RX671 グループ データシート
------	-------------------

改訂区分の説明

- テクニカルアップデート発行番号のある項目：発行済みの該当テクニカルアップデートを反映した変更
- テクニカルアップデート発行番号のない項目：テクニカルアップデートを発行しない軽微な変更

Rev.	発行日	改訂内容		改訂区分
		ページ	ポイント	
1.00	2021.03.31	—	初版発行	
1.10	2022.04.15	特長		
		1	Coremark値 変更	
		1	IEC60730対応機能 変更	
		1. 概要		
		7	表 1.1 仕様概要(6 / 9) 変更	
		10	表 1.1 仕様概要(9 / 9) 変更	
		13～15	表 1.3 製品一覧表 変更	
		15	図 1.1 型名とメモリサイズ・パッケージ 変更	
		16	図 1.2 ブロック図 変更	
		20	表 1.4 端子機能一覧(4 / 7) 変更	
		21	表 1.4 端子機能一覧(5 / 7) 変更	
		23	表 1.4 端子機能一覧 注記 変更	
		2. 電気的特性		
		84	表 2.9 標準出力特性 追加	
		85	表 2.10 熱抵抗値(参考値) 変更	
		付録 1. 外形寸法図		
		165	図 A. 145 ピン TFLGA (PTLG0145JC-A) 追加	
		166	図 B. 145 ピン TFLGA (PTLG0145KB-A) 追加	
		168	図 D. 100 ピン TFLGA (PTLG0100JB-A) 追加	
		170	図 F. 64 ピン TFBGA (PTBG0064KB-A) 追加	
		172	図 H. 48 ピン HWQFN (PWQN0048KC-A) 追加	

製品ご使用上の注意事項

ここでは、マイコン製品全体に適用する「使用上の注意事項」について説明します。個別の使用上の注意事項については、本ドキュメントおよびテクニカルアップデートを参照してください。

1. 静電気対策

CMOS 製品の取り扱いの際は静電気防止を心がけてください。CMOS 製品は強い静電気によってゲート絶縁破壊を生じることがあります。運搬や保存の際には、当社が出荷梱包に使用している導電性のトレーやマガジンケース、導電性の緩衝材、金属ケースなどを利用し、組み立て工程にはアースを施してください。プラスチック板上に放置したり、端子を触ったりしないでください。また、CMOS 製品を実装したボードについても同様の扱いをしてください。

2. 電源投入時の処置

電源投入時は、製品の状態は不定です。電源投入時には、LSI の内部回路の状態は不確定であり、レジスタの設定や各端子の状態は不定です。外部リセット端子でリセットする製品の場合、電源投入からリセットが有効になるまでの期間、端子の状態は保証できません。同様に、内蔵パワーオンリセット機能を使用してリセットする製品の場合、電源投入からリセットのかかる一定電圧に達するまでの期間、端子の状態は保証できません。

3. 電源オフ時における入力信号

当該製品の電源がオフ状態のときに、入力信号や入出力プルアップ電源を入れしないでください。入力信号や入出力プルアップ電源からの電流注入により、誤動作を引き起こしたり、異常電流が流れ内部素子を劣化させたりする場合があります。資料中に「電源オフ時における入力信号」についての記載のある製品は、その内容を守ってください。

4. 未使用端子の処理

未使用端子は、「未使用端子の処理」に従って処理してください。CMOS 製品の入力端子のインピーダンスは、一般に、ハイインピーダンスとなっています。未使用端子を開放状態で動作させると、誘導現象により、LSI 周辺のノイズが印加され、LSI 内部で貫通電流が流れたり、入力信号と認識されて誤動作を起こす恐れがあります。

5. クロックについて

リセット時は、クロックが安定した後、リセットを解除してください。プログラム実行中のクロック切り替え時は、切り替え先クロックが安定した後、リセットを解除してください。リセット時、外部発振子（または外部発振回路）を用いたクロックで動作を開始するシステムでは、クロックが十分安定した後、リセットを解除してください。また、プログラムの途中で外部発振子（または外部発振回路）を用いたクロックに切り替える場合は、切り替え先のクロックが十分安定してから切り替えてください。

6. 入力端子の印加波形

入力ノイズや反射波による波形歪みは誤動作の原因になりますので注意してください。CMOS 製品の入力がノイズなどに起因して、 V_{IL} (Max.) から V_{IH} (Min.) までの領域にとどまるような場合は、誤動作を引き起こす恐れがあります。入力レベルが固定の場合はもちろん、 V_{IL} (Max.) から V_{IH} (Min.) までの領域を通過する遷移期間中にチャタリングノイズなどが入らないように使用してください。

7. リザーブアドレス（予約領域）のアクセス禁止

リザーブアドレス（予約領域）のアクセスを禁止します。アドレス領域には、将来の拡張機能用に割り付けられている リザーブアドレス（予約領域）があります。これらのアドレスをアクセスしたときの動作については、保証できませんので、アクセスしないようにしてください。

8. 製品間の相違について

型名の異なる製品に変更する場合は、製品型名ごとにシステム評価試験を実施してください。同じグループのマイコンでも型名が違えば、フラッシュメモリ、レイアウトパターンの相違などにより、電気的特性の範囲で、特性値、動作マージン、ノイズ耐量、ノイズ放射量などが異なる場合があります。型名が異なる製品に変更する場合は、個々の製品ごとにシステム評価試験を実施してください。

ご注意書き

1. 本資料に記載された回路、ソフトウェアおよびこれらに関連する情報は、半導体製品の動作例、応用例を説明するものです。回路、ソフトウェアおよびこれらに関連する情報を使用する場合、お客様の責任において、お客様の機器・システムを設計ください。これらの使用に起因して生じた損害（お客様または第三者いずれに生じた損害も含みます。以下同じです。）に関し、当社は、一切その責任を負いません。
2. 当社製品または本資料に記載された製品データ、図、表、プログラム、アルゴリズム、応用回路例等の情報の使用に起因して発生した第三者の特許権、著作権その他の知的財産権に対する侵害またはこれらに関する紛争について、当社は、何らの保証を行うものではなく、また責任を負うものではありません。
3. 当社は、本資料に基づき当社または第三者の特許権、著作権その他の知的財産権を何ら許諾するものではありません。
4. 当社製品を組み込んだ製品の輸出入、製造、販売、利用、配布その他の行為を行うにあたり、第三者保有の技術の利用に関するライセンスが必要となる場合、当該ライセンス取得の判断および取得はお客様の責任において行ってください。
5. 当社製品を、全部または一部を問わず、改造、改変、複製、リバースエンジニアリング、その他、不適切に使用しないでください。かかる改造、改変、複製、リバースエンジニアリング等により生じた損害に関し、当社は、一切その責任を負いません。
6. 当社は、当社製品の品質水準を「標準水準」および「高品質水準」に分類しており、各品質水準は、以下に示す用途に製品が使用されることを意図しております。

標準水準： コンピュータ、OA 機器、通信機器、計測機器、AV 機器、家電、工作機械、パーソナル機器、産業用ロボット等

高品質水準：輸送機器（自動車、電車、船舶等）、交通制御（信号）、大規模通信機器、金融端末基幹システム、各種安全制御装置等

当社製品は、データシート等により高信頼性、Harsh environment 向け製品と定義しているものを除き、直接生命・身体に危害を及ぼす可能性のある機器・システム（生命維持装置、人体に埋め込み使用するもの等）、もしくは多大な物的損害を発生させるおそれのある機器・システム（宇宙機器と、海底中継器、原子力制御システム、航空機制御システム、プラント基幹システム、軍事機器等）に使用されることを意図しておらず、これらの用途に使用することは想定していません。たとえ、当社が想定していない用途に当社製品を使用したことにより損害が生じて、当社は一切その責任を負いません。

7. あらゆる半導体製品は、外部攻撃からの安全性を 100%保証されているわけではありません。当社ハードウェア/ソフトウェア製品にはセキュリティ対策が組み込まれているものもありますが、これによって、当社は、セキュリティ脆弱性または侵害（当社製品または当社製品が使用されているシステムに対する不正アクセス・不正使用を含みますが、これに限りません。）から生じる責任を負うものではありません。当社は、当社製品または当社製品が使用されたあらゆるシステムが、不正な改変、攻撃、ウイルス、干渉、ハッキング、データの破壊または窃盗その他の不正な侵入行為（「脆弱性問題」といいます。）によって影響を受けないことを保証しません。当社は、脆弱性問題に起因したまたはこれに関連して生じた損害について、一切責任を負いません。また、法令において認められる限りにおいて、本資料および当社ハードウェア/ソフトウェア製品について、商品性および特定目的との合致に関する保証ならびに第三者の権利を侵害しないことの保証を含め、明示または黙示のいかなる保証も行いません。
8. 当社製品をご使用の際は、最新の製品情報（データシート、ユーザーズマニュアル、アプリケーションノート、信頼性ハンドブックに記載の「半導体デバイスの使用上の一般的な注意事項」等）をご確認の上、当社が指定する最大定格、動作電源電圧範囲、放熱特性、実装条件その他指定条件の範囲内でご使用ください。指定条件の範囲を超えて当社製品をご使用された場合の故障、誤動作の不具合および事故につきましては、当社は、一切その責任を負いません。
9. 当社は、当社製品の品質および信頼性の向上に努めていますが、半導体製品はある確率で故障が発生したり、使用条件によっては誤動作したりする場合があります。また、当社製品は、データシート等において高信頼性、Harsh environment 向け製品と定義しているものを除き、耐放射線設計を行っておりません。仮に当社製品の故障または誤動作が生じた場合であっても、人身事故、火災事故その他社会的損害等を生じさせないよう、お客様の責任において、冗長設計、延焼対策設計、誤動作防止設計等の安全設計およびエージング処理等、お客様の機器・システムとしての出荷保証を行ってください。特に、マイコンソフトウェアは、単独での検証は困難なため、お客様の機器・システムとしての安全検証をお客様の責任で行ってください。
10. 当社製品の環境適合性等の詳細につきましては、製品個別に必ず当社営業窓口までお問合せください。ご使用に際しては、特定の物質の含有・使用を規制する RoHS 指令等、適用される環境関連法令を十分調査のうえ、かかる法令に適合するようご使用ください。かかる法令を遵守しないことにより生じた損害に関して、当社は、一切その責任を負いません。
11. 当社製品および技術を国内外の法令および規則により製造・使用・販売を禁止されている機器・システムに使用することはできません。当社製品および技術を輸出、販売または移転等する場合は、「外国為替及び外国貿易法」その他日本国および適用される外国の輸出管理関連法規を遵守し、それらの定めるところに従い必要な手続きを行ってください。
12. お客様が当社製品を第三者に転売等される場合には、事前に当該第三者に対して、本ご注意書き記載の諸条件を通知する責任を負うものといたします。
13. 本資料の全部または一部を当社の文書による事前の承諾を得ることなく転載または複製することを禁じます。
14. 本資料に記載されている内容または当社製品についてご不明な点がございましたら、当社の営業担当者までお問合せください。

注 1. 本資料において使用されている「当社」とは、ルネサス エレクトロニクス株式会社およびルネサス エレクトロニクス株式会社が直接的、間接的に支配する会社をいいます。

注 2. 本資料において使用されている「当社製品」とは、注 1 において定義された当社の開発、製造製品をいいます。

(Rev.5.0-1 2020.10)

本社所在地

〒135-0061 東京都江東区豊洲 3-2-24（豊洲フォレスト）

www.renesas.com

お問合せ窓口

弊社の製品や技術、ドキュメントの最新情報、最寄の営業お問合せ窓口に関する情報などは、弊社ウェブサイトをご覧ください。

www.renesas.com/contact/

商標について

ルネサスおよびルネサスロゴはルネサス エレクトロニクス株式会社の商標です。すべての商標および登録商標は、それぞれの所有者に帰属します。