

お客様各位

カタログ等資料中の旧社名の扱いについて

2010年4月1日を以って NEC エレクトロニクス株式会社及び株式会社ルネサステクノロジが合併し、両社の全ての事業が当社に承継されております。従いまして、本資料中には旧社名での表記が残っておりますが、当社の資料として有効ですので、ご理解の程宜しくお願ひ申し上げます。

ルネサスエレクトロニクス ホームページ (<http://www.renesas.com>)

2010年4月1日
ルネサスエレクトロニクス株式会社

【発行】ルネサスエレクトロニクス株式会社 (<http://www.renesas.com>)

【問い合わせ先】 <http://japan.renesas.com/inquiry>

ご注意書き

1. 本資料に記載されている内容は本資料発行時点のものであり、予告なく変更することがあります。当社製品のご購入およびご使用にあたりましては、事前に当社営業窓口で最新の情報をご確認いただきますとともに、当社ホームページなどを通じて公開される情報に常にご注意ください。
2. 本資料に記載された当社製品および技術情報の使用に関連し発生した第三者の特許権、著作権その他の知的財産権の侵害等に関し、当社は、一切その責任を負いません。当社は、本資料に基づき当社または第三者の特許権、著作権その他の知的財産権を何ら許諾するものではありません。
3. 当社製品を改造、改変、複製等しないでください。
4. 本資料に記載された回路、ソフトウェアおよびこれらに関連する情報は、半導体製品の動作例、応用例を説明するものです。お客様の機器の設計において、回路、ソフトウェアおよびこれらに関連する情報を使用する場合には、お客様の責任において行ってください。これらの使用に起因しお客様または第三者に生じた損害に関し、当社は、一切その責任を負いません。
5. 輸出に際しては、「外国為替及び外国貿易法」その他輸出関連法令を遵守し、かかる法令の定めるところにより必要な手続を行ってください。本資料に記載されている当社製品および技術を大量破壊兵器の開発等の目的、軍事利用の目的その他軍事事務の目的で使用しないでください。また、当社製品および技術を国内外の法令および規則により製造・使用・販売を禁止されている機器に使用することができません。
6. 本資料に記載されている情報は、正確を期すため慎重に作成したのですが、誤りがないことを保証するものではありません。万一、本資料に記載されている情報の誤りに起因する損害がお客様に生じた場合においても、当社は、一切その責任を負いません。
7. 当社は、当社製品の品質水準を「標準水準」、「高品質水準」および「特定水準」に分類しております。また、各品質水準は、以下に示す用途に製品が使われることを意図しておりますので、当社製品の品質水準をご確認ください。お客様は、当社の文書による事前の承諾を得ることなく、「特定水準」に分類された用途に当社製品を使用することができません。また、お客様は、当社の文書による事前の承諾を得ることなく、意図されていない用途に当社製品を使用することができません。当社の文書による事前の承諾を得ることなく、「特定水準」に分類された用途または意図されていない用途に当社製品を使用したことによりお客様または第三者に生じた損害等に関し、当社は、一切その責任を負いません。なお、当社製品のデータ・シート、データ・ブック等の資料で特に品質水準の表示がない場合は、標準水準製品であることを表します。
標準水準： コンピュータ、OA 機器、通信機器、計測機器、AV 機器、家電、工作機械、パーソナル機器、産業用ロボット
高品質水準： 輸送機器（自動車、電車、船舶等）、交通用信号機器、防災・防犯装置、各種安全装置、生命維持を目的として設計されていない医療機器（厚生労働省定義の管理医療機器に相当）
特定水準： 航空機器、航空宇宙機器、海中継機器、原子力制御システム、生命維持のための医療機器（生命維持装置、人体に埋め込み使用するもの、治療行為（患部切り出し等）を行うもの、その他直接人命に影響を与えるもの）（厚生労働省定義の高度管理医療機器に相当）またはシステム等
8. 本資料に記載された当社製品のご使用につき、特に、最大定格、動作電源電圧範囲、放熱特性、実装条件その他諸条件につきましては、当社保証範囲内でご使用ください。当社保証範囲を超えて当社製品をご使用された場合の故障および事故につきましては、当社は、一切その責任を負いません。
9. 当社は、当社製品の品質および信頼性の向上に努めておりますが、半導体製品はある確率で故障が発生したり、使用条件によっては誤動作したりする場合があります。また、当社製品は耐放射線設計については行っておりません。当社製品の故障または誤動作が生じた場合も、人身事故、火災事故、社会的損害などを生じさせないようお客様の責任において冗長設計、延焼対策設計、誤動作防止設計等の安全設計およびエージング処理等、機器またはシステムとしての出荷保証をお願いいたします。特に、マイコンソフトウェアは、単独での検証は困難なため、お客様が製造された最終の機器・システムとしての安全検証をお願いいたします。
10. 当社製品の環境適合性等、詳細につきましては製品個別に必ず当社営業窓口までお問合せください。ご使用に際しては、特定の物質の含有・使用を規制する RoHS 指令等、適用される環境関連法令を十分調査のうえ、かかる法令に適合するようご使用ください。お客様がかかる法令を遵守しないことにより生じた損害に関し、当社は、一切その責任を負いません。
11. 本資料の全部または一部を当社の文書による事前の承諾を得ることなく転載または複製することを固くお断りいたします。
12. 本資料に関する詳細についてのお問い合わせその他お気付きの点等がございましたら当社営業窓口までご照会ください。

注 1. 本資料において使用されている「当社」とは、ルネサスエレクトロニクス株式会社およびルネサスエレクトロニクス株式会社がその総株主の議決権の過半数を直接または間接に保有する会社をいいます。

注 2. 本資料において使用されている「当社製品」とは、注 1 において定義された当社の開発、製造製品をいいます。

H8/38524 グループ

ハードウェアマニュアル

ルネサス16ビットシングルチップマイクロコンピュータ

H8 ファミリ / H8/300H Super Low Power シリーズ

H8/38524グループ	H8/38524
	H8/38523
	H8/38522
	H8/38521
	H8/38520

本資料ご利用に際しての留意事項

1. 本資料は、お客様に用途に応じた適切な弊社製品をご購入いただくための参考資料であり、本資料中に記載の技術情報について弊社または第三者の知的財産権その他の権利の実施、使用を許諾または保証するものではありません。
2. 本資料に記載の製品データ、図、表、プログラム、アルゴリズムその他応用回路例など全ての情報の使用に起因する損害、第三者の知的財産権その他の権利に対する侵害に関し、弊社は責任を負いません。
3. 本資料に記載の製品および技術を大量破壊兵器の開発等の目的、軍事利用の目的、あるいはその他軍事事務の目的で使用しないでください。また、輸出に際しては、「外国為替及び外国貿易法」その他輸出関連法令を遵守し、それらの定めるところにより必要な手続を行ってください。
4. 本資料に記載の製品データ、図、表、プログラム、アルゴリズムその他応用回路例などの全ての情報は本資料発行時点のものであり、弊社は本資料に記載した製品または仕様等を予告なしに変更することがあります。弊社の半導体製品のご購入およびご使用に当たりましては、事前に弊社営業窓口で最新の情報をご確認頂きますとともに、弊社ホームページ (<http://www.renesas.com>) などを通じて公開される情報に常にご注意下さい。
5. 本資料に記載した情報は、正確を期すため慎重に制作したのですが、万一本資料の記述の誤りに起因する損害がお客様に生じた場合においても、弊社はその責任を負いません。
6. 本資料に記載の製品データ、図、表などに示す技術的な内容、プログラム、アルゴリズムその他応用回路例などの情報を流用する場合は、流用する情報を単独で評価するだけでなく、システム全体で十分に評価し、お客様の責任において適用可否を判断して下さい。弊社は、適用可否に対する責任を負いません。
7. 本資料に記載された製品は、各種安全装置や運輸・交通用、医療用、燃焼制御用、航空宇宙用、原子力、海底中継用の機器・システムなど、その故障や誤動作が直接人命を脅かしあるいは人体に危害を及ぼすおそれのあるような機器・システムや特に高度な品質・信頼性が要求される機器・システムでの使用を意図して設計、製造されたものではありません（弊社が自動車用と指定する製品を自動車に使用する場合を除きます）。これらの用途に利用されることをご検討の際には、必ず事前に弊社営業窓口へご照会下さい。なお、上記用途に使用されたことにより発生した損害等について弊社はその責任を負いかねますのでご了承願います。
8. 第7項にかかわらず、本資料に記載された製品は、下記の用途には使用しないで下さい。これらの用途に使用されたことにより発生した損害等につきましては、弊社は一切の責任を負いません。
 - 1) 生命維持装置。
 - 2) 人体に埋め込み使用するもの。
 - 3) 治療行為（患部切り出し、薬剤投与等）を行なうもの。
 - 4) その他、直接人命に影響を与えるもの。
9. 本資料に記載された製品のご使用につき、特に最大定格、動作電源電圧範囲、放熱特性、実装条件およびその他諸条件につきましては、弊社保証範囲内でご使用ください。弊社保証値を越えて製品をご使用された場合の故障および事故につきましては、弊社はその責任を負いません。
10. 弊社は製品の品質および信頼性の向上に努めておりますが、特に半導体製品はある確率で故障が発生したり、使用条件によっては誤動作したりする場合があります。弊社製品の故障または誤動作が生じた場合も人身事故、火災事故、社会的損害などを生じさせないよう、お客様の責任において冗長設計、延焼対策設計、誤動作防止設計などの安全設計（含むハードウェアおよびソフトウェア）およびエージング処理等、機器またはシステムとしての出荷保証をお願いいたします。特にマイコンソフトウェアは、単独での検証は困難なため、お客様が製造された最終の機器・システムとしての安全検証をお願い致します。
11. 本資料に記載の製品は、これを搭載した製品から剥がれた場合、幼児が口に入れて誤飲する等の事故の危険性があります。お客様の製品への実装後に容易に本製品が剥がれることがなきよう、お客様の責任において十分な安全設計をお願いします。お客様の製品から剥がれた場合の事故につきましては、弊社はその責任を負いません。
12. 本資料の全部または一部を弊社の文書による事前の承諾なしに転載または複製することを固くお断り致します。
13. 本資料に関する詳細についてのお問い合わせ、その他お気付きの点等がございましたら弊社営業窓口までご照会下さい。

製品ご使用上の注意事項

ここでは、マイコン製品全体に適用する「使用上の注意事項」について説明します。個別の使用上の注意事項については、本文を参照してください。なお、本マニュアルの本文と異なる記載がある場合は、本文の記載が優先するものとします。

1. 未使用端子の処理

【注意】未使用端子は、本文の「未使用端子の処理」に従って処理してください。

CMOS製品の入力端子のインピーダンスは、一般に、ハイインピーダンスとなっています。未使用端子を開放状態で動作させると、誘導現象により、LSI周辺のノイズが印加され、LSI内部で貫通電流が流れたり、入力信号と認識されて誤動作を起こす恐れがあります。未使用端子は、本文「未使用端子の処理」で説明する指示に従い処理してください。

2. 電源投入時の処置

【注意】電源投入時は、製品の状態は不定です。

電源投入時には、LSIの内部回路の状態は不確定であり、レジスタの設定や各端子の状態は不定です。外部リセット端子でリセットする製品の場合、電源投入からリセットが有効になるまでの期間、端子の状態は保証できません。

同様に、内蔵パワーオンリセット機能を使用してリセットする製品の場合、電源投入からリセットのかかる一定電圧に達するまでの期間、端子の状態は保証できません。

3. リザーブアドレスのアクセス禁止

【注意】リザーブアドレスのアクセスを禁止します。

アドレス領域には、将来の機能拡張用に割り付けられているリザーブアドレスがあります。これらのアドレスをアクセスしたときの動作については、保証できませんので、アクセスしないようにしてください。

4. クロックについて

【注意】リセット時は、クロックが安定した後、リセットを解除してください。

プログラム実行中のクロック切り替え時は、切り替え先クロックが安定した後に切り替えてください。

リセット時、外部発振子（または外部発振回路）を用いたクロックで動作を開始するシステムでは、クロックが十分安定した後、リセットを解除してください。また、プログラムの途中で外部発振子（または外部発振回路）を用いたクロックに切り替える場合は、切り替え先のクロックが十分安定してから切り替えてください。

5. 製品間の相違について

【注意】型名の異なる製品に変更する場合は、事前に問題ないことをご確認下さい。

同じグループのマイコンでも型名が違くと、内部メモリ、レイアウトパターンの相違などにより、特性が異なる場合があります。型名の異なる製品に変更する場合は、製品型名ごとにシステム評価試験を実施してください。

このマニュアルの使い方

1. 目的と対象者

このマニュアルは、本マイコンのハードウェア機能と電気的特性をユーザに理解していただくためのマニュアルです。本マイコンを用いた応用システムを設計するユーザを対象にしています。このマニュアルを使用するには、電気回路、論理回路、マイクロコンピュータに関する基本的な知識が必要です。

このマニュアルは、大きく分類すると、製品の概要、CPU、システム制御機能、周辺機能、電気的特性、使用上の注意で構成されています。

本マイコンは、注意事項を十分確認の上、使用してください。注意事項は、各章の本文中、各章の最後、注意事項の章に記載しています。

改訂記録は旧版の記載内容に対して訂正または追加した主な箇所をまとめたものです。改訂内容すべてを記録したものではありません。詳細は、このマニュアルの本文でご確認ください。

H8/38524 グループでは次のドキュメントを用意しています。ドキュメントは最新版を使用してください。最新版はルネサス テクノロジーのホームページに掲載されています。

ドキュメントの種類	記載内容	資料名	資料番号
データシート	ハードウェアの概要と電気的特性	—	—
ハードウェアマニュアル	ハードウェアの仕様（ピン配置、メモリマップ、周辺機能の仕様、電気的特性、タイミング）と動作説明	H8/38524 グループハードウェアマニュアル	本ハードウェアマニュアル
ソフトウェアマニュアル	CPU・命令セットの説明	H8/300H シリーズプログラミングマニュアル	RJJ09B0141
アプリケーションノート	応用例参考プログラムなど	ルネサス テクノロジーのホームページに掲載されています。	
RENESAS TECHNICAL UPDATE	製品の仕様、ドキュメント等に関する速報		

2. 数や記号の表記

このマニュアルで使用するレジスタ名やビット名、数字や記号の表記の凡例を以下に説明します。

(1) 全体的な表記

本文中ではビットの説明をする場合、モジュールやレジスタとの関連を明確にするため、ビット名を「モジュール名. レジスタ名. ビット名」または「レジスタ名. ビット名」と表記している場合があります。

(2) レジスタの表記

同一または類似した機能が複数チャンネルに存在する場合に「レジスタ名_チャンネル番号」の表記を使用します。

(例) CMCSR_0: コンペアマッチタイマのチャンネル0 (_0) のCMCSRレジスタを示します。

(3) 数字の表記

2進数はB'nnnn (明らかに2進数と判断できる場合はB'を省略)、16進数はH'nnnnまたは0xnnnn、10進数はnnnnで表します。

(例) 2進数: B'11または11

16進数: H'EFA0または0xEFA0

10進数: 1234

(4) ローアクティブの表記

ローアクティブの信号および端子には上線を付けて表記しています。

(例) WDTOVF

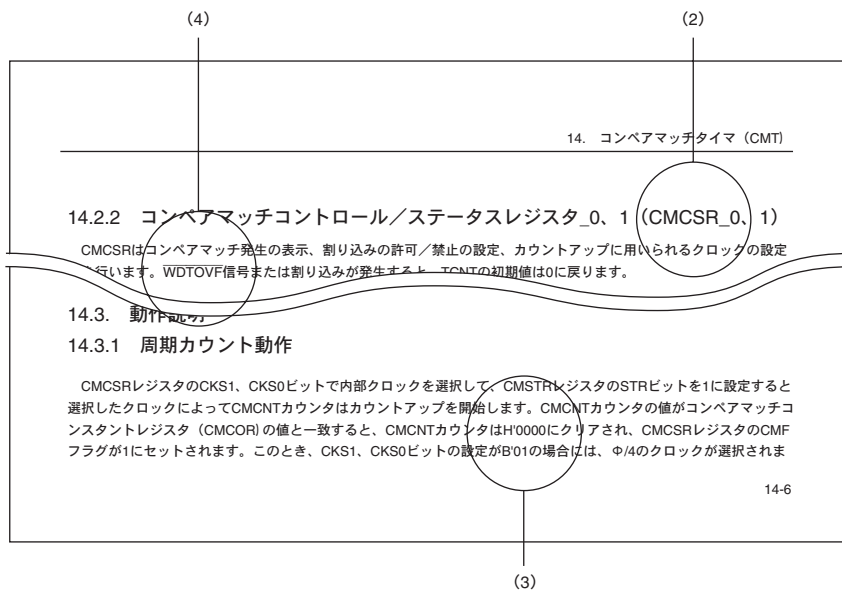

【注】 上記した図中のビット名や文章は例であり、マニュアルの内容とは関係がありません。

3. レジスタの表記

各レジスタの説明には、ビットの並びを示すビット図とビットに設定する内容を説明するビット表があります。

使用する記号、用語を以下に説明します。

(1)	(2)	(3)	(4)	(5)
ビット	ビット名	初期値	R/W	説明
15 14	—	0	R R	リザーブビット 読み出すと常に0が読み出されます。
13~11	ASID2~0	すべて0	R/W	アドレス識別子 端子機能の有効/無効を設定できます。
10	—	0	R	リザーブビット 読み出すと常に0が読み出されます。
9	—	1	R	リザーブビット 読み出すと常に1が読み出されます。
—	—	0	—	—

【注】 上記した図中のビット名や文章は例であり、マニュアルの内容とは関係がありません。

(1) ビット

ビット番号を示します。

32ビットレジスタの場合は31から0の順に、16ビットレジスタの場合は15から0の順に示します。

(2) ビット名

ビット名またはフィールド名を示します。

フィールドでビット桁数を明示する必要があるときは、ASID[3:0]というように桁数の表記を追加します。

また、リザーブビットの場合は「—」と表記します。

ただし、タイムカウンタなどをはじめとして、ビット名の記載をせずに空白のままとしているものもあります。

(3) 初期値

各ビットのパワーオンリセット後の値を初期値として示します。

0 : 初期値は0であることを示します。

1 : 初期値は1であることを示します。

— : 初期値は不足であることを示します。

(4) R/W

各ビットが読み出し可能か、書き込み可能か、または書き込みも読み出しも不可であることを示します。

使用する表記を以下に説明します。

R/W : 読み出しおよび書き込みが可能なビットまたはフィールドです。

R(W) : 読み出しおよび書き込みが可能なビットまたはフィールドです。

ただし書き込みは、フラグをクリアするための書き込みのみ可能です。

R : 読み出しが可能なビットまたはフィールドです。

リザーブビットはすべて「R」と表記します。書き込む必要がある場合は、

ビット表で指定された値を書き込んでください。

W : 書き込みが可能なビットまたはフィールドです。

(5) 説明

ビットの機能について説明しています。

4. 略語および略称の説明

以下に本書内で使用されている略語または略称を示します。

- 略語または略称

略語／略称	英語名	日本語名
ACIA	Asynchronous Communication Interface Adapter	調歩同期式通信アダプタ
bps	bits per second	転送速度を表す単位
CRC	Cyclic Redundancy Check	周期的冗長検査
DMA	Direct Memory Access	ダイレクトメモリアクセス
DMAC	Direct Memory Access Controller	ダイレクトメモリアクセスコントローラ
GSM	Global System for Mobile Communications	ジーエスエム
Hi-Z	High Impedance	ハイインピーダンス
IEBus	Inter Equipment bus	NEC エレクトロニクス社提唱の通信方式
I/O	Input/Output	入出力
IrDA	Infrared Data Association	赤外線データアソシエーション
LSB	Least Significant Bit	最下位ビット
MSB	Most Significant Bit	最上位ビット
NC	Non-Connection	未接続端子
PLL	Phase Locked Loop	位相ロックループ
PWM	Pulse Width Modulation	パルス幅変調
SFR	Special Function Registers	周辺回路制御用レジスタ群
SIM	Subscriber Identity Module	ISO-7816 規定の通信方式
UART	Universal Asynchronous Receiver/Transmitter	非同期シリアルインタフェース
VCO	Voltage Controlled Oscillator	電圧制御発振器

5. 製品仕様一覧

以下にグループごとの製品仕様の一覧を示します。

		H8/38524 グループ	
		フラッシュメモリ	マスク ROM
メモリ	ROM	16K、32K	8K、12K、16K、24K、32K
	RAM	1K	512、1K
動作電圧と 動作周波数	4.5～5.5V	20MHz	20MHz
	2.7～5.5V	20MHz	20MHz
	1.8～5.5V	—	—
	2.7～3.6V	—	—
	1.8～3.6V	—	—
I/O ポート	入力	9	9
	出力	6	6
	入出力	50	50
タイマ	時計用 (タイマ A)	1	1
	リロード (タイマ C)	1	1
	コンペア (タイマ F)	1	1
	キャプチャ (タイマ G)	1	1
	AEC	1	1
	WDT		
	WDT (独立型)	1	1
SCI	UART/クロック同期	1ch	1ch
A-D (分解能×入力 ch)		10bit×8ch	10bit×8ch
LCD	seg	32	32
	com	4	4
外部割り込み (内ウェイクアップ)		13 (8)	13 (8)
POR (パワーオンリセット)		1	1
LVD (低電圧検出回路)		1	1
パッケージ		FP-80A	FP-80A
		TFP-80C	TFP-80C
動作温度		通常仕様 : -20～75℃ WTR : -40～85℃	

すべての商標および登録商標は、それぞれの所有者に帰属します。

目次

1. 概要	1-1
1.1 特長	1-1
1.1.1 用途	1-1
1.1.2 仕様概要	1-2
1.2 製品一覧	1-6
1.3 ブロック図	1-7
1.4 ピン配置図	1-8
1.5 端子機能	1-9
2. CPU	2-1
2.1 アドレス空間とメモリマップ	2-3
2.2 レジスタ構成	2-8
2.2.1 汎用レジスタ	2-8
2.2.2 プログラムカウンタ (PC)	2-9
2.2.3 コンディションコードレジスタ (CCR)	2-10
2.3 データ形式	2-11
2.3.1 汎用レジスタのデータ形式	2-11
2.3.2 メモリ上のデータ形式	2-13
2.4 命令セット	2-14
2.4.1 命令の機能別一覧	2-14
2.4.2 命令の基本フォーマット	2-22
2.5 アドレッシングモードと実効アドレス	2-23
2.5.1 アドレッシングモード	2-23
2.5.2 実効アドレスの計算方法	2-26
2.6 基本バスサイクル	2-28
2.6.1 内蔵メモリ (RAM、ROM)	2-28
2.6.2 内蔵周辺モジュール	2-29
2.7 CPUの状態	2-30
2.8 使用上の注意事項	2-31
2.8.1 空きエリアへのデータアクセス	2-31
2.8.2 EEPMOV 命令	2-31
2.8.3 ビット操作命令	2-32

3.	例外処理	3-1
3.1	概要	3-1
3.2	リセット	3-1
3.2.1	概要	3-1
3.2.2	リセットシーケンス	3-1
3.2.3	リセット直後の割り込み	3-3
3.3	割り込み	3-3
3.3.1	概要	3-3
3.3.2	各レジスタの説明	3-5
3.3.3	外部割り込み	3-14
3.3.4	内部割り込み	3-15
3.3.5	割り込み動作	3-15
3.3.6	割り込み応答時間	3-20
3.4	使用上の注意事項	3-21
3.4.1	スタック領域に関する使用上の注意事項	3-21
3.4.2	ポートモードレジスタを書き換える際の注意事項	3-22
3.4.3	割り込み要求フラグをクリアする方法	3-25
4.	クロック発振器	4-1
4.1	概要	4-1
4.1.1	ブロック図	4-1
4.1.2	システムクロックとサブクロック	4-2
4.1.3	レジスタの説明	4-2
4.2	システムクロック発振器	4-4
4.3	サブクロック発振器	4-7
4.4	プリスケアラ	4-9
4.5	発振子に関する注意事項	4-10
4.5.1	発振安定待機時間の定義	4-11
4.5.2	水晶発振子を使用する場合の注意事項（セラミック発振子は除く）	4-13
4.6	注意事項	4-13
5.	低消費電力モード	5-1
5.1	概要	5-1
5.1.1	システムコントロールレジスタ	5-4
5.2	スリープモード	5-8
5.2.1	スリープモードへの遷移	5-8
5.2.2	スリープモードの解除	5-8
5.2.3	スリープ（中速）モードの動作周波数について	5-8
5.3	スタンバイモード	5-8
5.3.1	スタンバイモードへの遷移	5-8

5.3.2	スタンバイモードの解除.....	5-9
5.3.3	スタンバイモード解除後の発振安定時間の設定.....	5-10
5.3.4	スタンバイモードへの遷移と端子状態.....	5-11
5.3.5	スタンバイモード前後で外部入力信号が変化する場合の注意事項.....	5-11
5.4	ウォッチモード.....	5-12
5.4.1	ウォッチモードへの遷移.....	5-12
5.4.2	ウォッチモードの解除.....	5-12
5.4.3	ウォッチモード解除後の発振安定時間の設定.....	5-13
5.4.4	ウォッチモード前後で外部入力信号が変化する場合の注意事項.....	5-13
5.5	サブスリープモード.....	5-13
5.5.1	サブスリープモードへの遷移.....	5-13
5.5.2	サブスリープモードの解除.....	5-13
5.6	サブアクティブモード.....	5-14
5.6.1	サブアクティブモードへの遷移.....	5-14
5.6.2	サブアクティブモードの解除.....	5-14
5.6.3	サブアクティブモードの動作周波数について.....	5-14
5.7	アクティブ（中速）モード.....	5-14
5.7.1	アクティブ（中速）モードへの遷移.....	5-14
5.7.2	アクティブ（中速）モードの解除.....	5-15
5.7.3	アクティブ（中速）モードの動作周波数について.....	5-15
5.8	直接遷移.....	5-15
5.8.1	直接遷移の概要.....	5-15
5.8.2	直接遷移の時間.....	5-16
5.8.3	直接遷移前後で外部入力信号が変化する場合の注意事項.....	5-18
5.9	モジュールスタンバイモード.....	5-19
5.9.1	モジュールスタンバイモードの設定.....	5-19
5.9.2	モジュールスタンバイモードの解除.....	5-19
6.	ROM.....	6-1
6.1	概要.....	6-1
6.2	フラッシュメモリの概要.....	6-1
6.2.1	特長.....	6-1
6.2.2	ブロック図.....	6-2
6.2.3	ブロック構成.....	6-3
6.2.4	レジスタ構成.....	6-5
6.3	フラッシュメモリのレジスタの説明.....	6-5
6.3.1	フラッシュメモリコントロールレジスタ 1 (FLMCR1).....	6-5
6.3.2	フラッシュメモリコントロールレジスタ 2 (FLMCR2).....	6-7
6.3.3	ブロック指定レジスタ (EBR).....	6-8
6.3.4	フラッシュメモリパワーコントロールレジスタ (FLPWCR).....	6-8

6.3.5	フラッシュメモリイネーブルレジスタ (FENR)	6-9
6.4	オンボードプログラミング	6-10
6.4.1	ブートモード	6-11
6.4.2	ユーザモードでの書き込み/消去	6-13
6.4.3	オンボードプログラミングの注意事項	6-14
6.5	書き込み/消去プログラム	6-14
6.5.1	プログラム/プログラムベリファイ	6-14
6.5.2	イレース/イレースベリファイ	6-18
6.5.3	フラッシュメモリの書き込み/消去時の割り込み	6-18
6.6	書き込み/消去プロテクト	6-20
6.6.1	ハードウェアプロテクト	6-20
6.6.2	ソフトウェアプロテクト	6-20
6.6.3	エラープロテクト	6-20
6.7	ライターモード	6-21
6.7.1	ソケットアダプタ	6-21
6.7.2	ライターモードのコマンド	6-21
6.7.3	メモリ読み出し	6-23
6.7.4	自動書き込み	6-26
6.7.5	自動消去	6-28
6.7.6	ステータス読み出し	6-29
6.7.7	ステータスポーリング	6-31
6.7.8	ライターモードへの遷移時間	6-31
6.7.9	ライターモード使用時の注意事項	6-31
6.8	フラッシュメモリの低消費電力動作	6-32
7.	RAM	7-1
7.1	概要	7-1
7.1.1	ブロック図	7-1
8.	I/O ポート	8-1
8.1	概要	8-1
8.2	ポート1	8-3
8.2.1	概要	8-3
8.2.2	レジスタの構成と説明	8-3
8.2.3	端子機能	8-7
8.2.4	端子状態	8-8
8.2.5	入力プルアップ MOS	8-8
8.3	ポート3	8-9
8.3.1	概要	8-9
8.3.2	レジスタの構成と説明	8-9

8.3.3	端子機能	8-13
8.3.4	端子状態	8-14
8.3.5	入力プルアップ MOS	8-14
8.4	ポート4	8-15
8.4.1	概要	8-15
8.4.2	レジスタの構成と説明	8-15
8.4.3	端子機能	8-17
8.4.4	端子状態	8-17
8.5	ポート5	8-18
8.5.1	概要	8-18
8.5.2	レジスタの構成と説明	8-18
8.5.3	端子機能	8-20
8.5.4	端子状態	8-20
8.5.5	入力プルアップ MOS	8-21
8.6	ポート6	8-22
8.6.1	概要	8-22
8.6.2	レジスタの構成と説明	8-22
8.6.3	端子機能	8-24
8.6.4	端子状態	8-24
8.6.5	入力プルアップ MOS	8-24
8.7	ポート7	8-25
8.7.1	概要	8-25
8.7.2	レジスタの構成と説明	8-25
8.7.3	端子機能	8-26
8.7.4	端子状態	8-26
8.8	ポート8	8-27
8.8.1	概要	8-27
8.8.2	レジスタの構成と説明	8-27
8.8.3	端子機能	8-28
8.8.4	端子状態	8-29
8.9	ポート9	8-30
8.9.1	概要	8-30
8.9.2	レジスタの構成と説明	8-30
8.9.3	端子機能	8-31
8.9.4	端子状態	8-32
8.10	ポートA	8-33
8.10.1	概要	8-33
8.10.2	レジスタの構成と説明	8-33
8.10.3	端子機能	8-34
8.10.4	端子状態	8-35
8.11	ポートB	8-36

8.11.1	概要	8-36
8.11.2	レジスタの構成と説明	8-36
8.11.3	端子機能	8-37
8.12	入出力データ反転機能	8-39
8.12.1	概要	8-39
8.12.2	レジスタの構成と説明	8-39
8.12.3	シリアルポートコントロールレジスタを書き換える際の注意事項	8-40
8.13	使用上の注意事項	8-41
8.13.1	未使用端子の処理	8-41
9.	タイマ	9-1
9.1	概要	9-1
9.2	タイマA	9-2
9.2.1	概要	9-2
9.2.2	各レジスタの説明	9-4
9.2.3	動作説明	9-5
9.2.4	タイマ A の動作モード	9-6
9.2.5	使用上の注意事項	9-6
9.3	タイマC	9-7
9.3.1	概要	9-7
9.3.2	各レジスタの説明	9-9
9.3.3	動作説明	9-12
9.3.4	タイマ C の動作モード	9-13
9.4	タイマF	9-14
9.4.1	概要	9-14
9.4.2	各レジスタの説明	9-16
9.4.3	CPU とのインタフェース	9-22
9.4.4	動作説明	9-25
9.4.5	使用上の注意事項	9-27
9.5	タイマG	9-31
9.5.1	概要	9-31
9.5.2	各レジスタの説明	9-33
9.5.3	ノイズ除去回路	9-37
9.5.4	動作説明	9-38
9.5.5	使用上の注意事項	9-43
9.5.6	タイマ G の使用例	9-46
9.6	ウォッチドッグタイマ	9-47
9.6.1	概要	9-47
9.6.2	各レジスタの説明	9-48
9.6.3	動作説明	9-52

9.6.4	ウォッチドッグタイマの動作モード	9-54
9.7	非同期イベントカウンタ (AEC)	9-55
9.7.1	概要	9-55
9.7.2	各レジスタの構成	9-58
9.7.3	動作説明	9-66
9.7.4	非同期イベントカウンタの動作モード	9-71
9.7.5	使用上の注意事項	9-71
10.	シリアルコミュニケーションインタフェース	10-1
10.1	概要	10-1
10.1.1	特長	10-1
10.1.2	ブロック図	10-3
10.1.3	端子構成	10-4
10.1.4	レジスタ構成	10-4
10.2	各レジスタの説明	10-5
10.2.1	レシーブシフトレジスタ (RSR)	10-5
10.2.2	レシーブデータレジスタ (RDR)	10-5
10.2.3	トランスミットシフトレジスタ (TSR)	10-5
10.2.4	トランスミットデータレジスタ (TDR)	10-6
10.2.5	シリアルモードレジスタ (SMR)	10-6
10.2.6	シリアルコントロールレジスタ 3 (SCR3)	10-10
10.2.7	シリアルステータスレジスタ (SSR)	10-13
10.2.8	ビットレートレジスタ (BRR)	10-17
10.2.9	クロック停止レジスタ 1 (CKSTPR1)	10-21
10.2.10	シリアルポートコントロールレジスタ (SPCR)	10-21
10.3	動作説明	10-23
10.3.1	概要	10-23
10.3.2	調歩同期式モード時の動作	10-27
10.3.3	クロック同期式モード時の動作	10-36
10.4	割り込み要因	10-43
10.5	使用上の注意事項	10-44
11.	10 ビット PWM	11-1
11.1	概要	11-1
11.1.1	特長	11-1
11.1.2	ブロック図	11-2
11.1.3	端子構成	11-3
11.1.4	レジスタ構成	11-3
11.2	各レジスタの説明	11-4
11.2.1	PWM コントロールレジスタ (PWCRm)	11-4

11.2.2	PWM データレジスタ U、L (PWDRUm、PWRDLm)	11-5
11.2.3	クロック停止レジスタ 2 (CKSTPR2)	11-5
11.3	動作説明	11-6
11.3.1	動作説明	11-6
11.3.2	PWM の動作モード	11-7
12.	A/D 変換器	12-1
12.1	概要	12-1
12.1.1	特長	12-1
12.1.2	ブロック図	12-2
12.1.3	端子構成	12-3
12.1.4	レジスタ構成	12-3
12.2	各レジスタの説明	12-4
12.2.1	A/D リザルトレジスタ (ADRRH、ADRRL)	12-4
12.2.2	A/D モードレジスタ (AMR)	12-4
12.2.3	A/D スタートレジスタ (ADSR)	12-6
12.2.4	クロック停止レジスタ 1 (CKSTPR1)	12-6
12.3	動作説明	12-7
12.3.1	A/D 変換動作	12-7
12.3.2	外部トリガによる A/D 変換器の起動	12-7
12.3.3	A/D 変換器の動作モード	12-7
12.4	割り込み要因	12-8
12.5	使用例	12-8
12.6	A/D変換精度の定義	12-12
12.7	使用上の注意	12-14
12.7.1	許容信号源インピーダンスについて	12-14
12.7.2	絶対精度への影響について	12-14
12.7.3	その他の使用上の注意	12-14
13.	LCD コントローラ/ドライバ	13-1
13.1	概要	13-1
13.1.1	特長	13-1
13.1.2	ブロック図	13-2
13.1.3	端子構成	13-3
13.1.4	レジスタ構成	13-3
13.2	各レジスタの説明	13-4
13.2.1	LCD ポートコントロールレジスタ (LPCR)	13-4
13.2.2	LCD コントロールレジスタ (LCR)	13-5
13.2.3	LCD コントロールレジスタ 2 (LCR2)	13-7
13.2.4	クロック停止レジスタ 2 (CKSTPR2)	13-9

13.3	動作説明	13-10
13.3.1	LCD 表示までのセッティング	13-10
13.3.2	LCD RAM と表示の関係	13-11
13.3.3	低消費電力モード時の動作	13-16
13.3.4	LCD 駆動電源の強化	13-17
14.	パワーオンリセット&低電圧検出回路	14-1
14.1	概要	14-1
14.1.1	特長	14-1
14.1.2	ブロック図	14-2
14.1.3	端子構成	14-3
14.1.4	レジスタ構成	14-3
14.2	各レジスタの説明	14-4
14.2.1	低電圧検出コントロールレジスタ (LVDCR)	14-4
14.2.2	低電圧検出ステータスレジスタ (LVDSR)	14-6
14.2.3	低電圧検出カウンタ (LVDCNT)	14-7
14.2.4	クロック停止レジスタ 2 (CKSTPR2)	14-8
14.3	動作説明	14-9
14.3.1	パワーオンリセット回路	14-9
14.3.2	低電圧検出回路	14-10
15.	電源回路	15-1
15.1	内部電源降圧回路を使用する場合	15-1
15.2	内部電源降圧回路を使用しない場合	15-2
16.	レジスタ一覧	16-1
16.1	レジスタアドレス一覧 (アドレス順)	16-2
16.2	レジスタビット一覧	16-5
16.3	各動作モードにおけるレジスタの状態	16-8
17.	電气的特性	17-1
17.1	絶対最大定格 (F-ZTAT版、マスクROM版)	17-1
17.2	電气的特性 (F-ZTAT版、マスクROM版)	17-2
17.2.1	電源電圧と動作範囲	17-2
17.2.2	DC 特性	17-6
17.2.3	AC 特性	17-13
17.2.4	A/D 変換器特性	17-15
17.2.5	LCD 特性	17-16
17.2.6	フラッシュメモリ特性	17-17
17.2.7	電源電圧検出回路特性	17-19

17.2.8	パワーオンリセット特性.....	17-21
17.2.9	ウォッチドッグタイマ特性.....	17-22
17.3	動作タイミング.....	17-23
17.4	出力負荷回路.....	17-25
17.5	発振子の等価回路.....	17-25
17.6	使用上の注意.....	17-26
付録	付録-1
A.	命令.....	付録-1
A.1	命令一覧.....	付録-1
A.2	オペレーションコードマップ.....	付録-16
A.3	命令実行ステート数.....	付録-19
A.4	命令とアドレッシングモードの組み合わせ.....	付録-28
B.	I/Oポートブロック図.....	付録-29
B.1	ポート1ブロック図.....	付録-29
B.2	ポート3ブロック図.....	付録-31
B.3	ポート4ブロック図.....	付録-36
B.4	ポート5ブロック図.....	付録-40
B.5	ポート6ブロック図.....	付録-41
B.6	ポート7ブロック図.....	付録-42
B.7	ポート8ブロック図.....	付録-43
B.8	ポート9ブロック図.....	付録-44
B.9	ポートAブロック図.....	付録-46
B.10	ポートBブロック図.....	付録-47
C.	各処理状態におけるポートの状態.....	付録-50
D.	製品型名一覧.....	付録-51
E.	外形寸法図.....	付録-53
索引	索引-1

1. 概要

1.1 特長

H8/38524 グループは、ルネサスオリジナルマイコン H8/300 CPU に対し上位互換アーキテクチャを持ち、内部 32 ビット構成の H8/300H CPU をコアとする CISC (Complex Instruction Set Computer) マイコンです。

周辺機能は豊富なタイマを内蔵しており、低コストでのシステム構築を可能にします。これらは、低消費電力モードにより、ダイナミックな消費電力制御が可能です。

1.1.1 用途

応用分野例：モータ制御、電力メータ、健康機器など

1. 概要

1.1.2 仕様概要

表1.1に、本マイコンの仕様概要を示します。

表 1.1 仕様概要

分類	モジュール/機能	説明
メモリ	ROM	<ul style="list-style-type: none">ROM 展開：フラッシュメモリ版、マスク ROM 版ROM 容量：8K、12K、16K、24K、32K バイト
	RAM	<ul style="list-style-type: none">RAM 容量：512、1024 バイト
CPU	CPU	<ul style="list-style-type: none">H8/300H CPU (CISC タイプ)H8/300 CPU に対してオブジェクトレベルで上位互換汎用レジスタ方式 (汎用レジスタ：16 ビット×16 本)アドレッシングモード：8 種類アドレス空間：64K バイト (プログラム：64K バイト、データ：64K バイト)基本命令数 62 種類 (ビット演算、乗除算、ビット操作など)最小命令実行時間 (ns) 400ns @システムクロック ϕ=5MHz、Vcc=2.7~3.6V (ADD 命令) 動作時乗算器を内蔵 (16×16→32 ビット)
	動作モード	<ul style="list-style-type: none">ノーマルモード
	MCU 動作モード	<ul style="list-style-type: none">モード：シングルチップモード低消費電力状態 (SLEEP 命令により低消費電力状態に遷移)
割り込み (要因)	割り込み コントローラ (INTC)	<ul style="list-style-type: none">外部割り込み端子：13 本 (IRQAEC、$\overline{IRQ4}$、$\overline{IRQ3}$、$\overline{IRQ1}$、$\overline{IRQ0}$、WKP7~WKP0)内部割り込み要因数：9 本独立したベクタアドレス
クロック	クロック発振器 (CPG)	<ul style="list-style-type: none">クロック発生回路：2 回路機能モジュールごとにクロックがあり、独立に設定可能周波数分周回路で構成され、動作周波数を選択可能低消費電力モード：7 種類 アクティブ (中速) モード、スリープ (高速/中速) モード、サブアクティブ モード、サブスリープモード、スタンバイモード、ウォッチモードオンチップオシレータ搭載

分類	モジュール/機能	説明
A/D コンバータ	A/D 変換器 (ADC)	<ul style="list-style-type: none"> • 分解能 (10 ビット) × 入力チャンネル数 (8 チャンネル) • サンプル&ホールド機能付き • 変換時間: 1 チャンネル当たり 12.4μs (ϕ = 5MHz 動作時) / 6.2μs (ϕ = 10MHz 動作時) • 外部トリガ入力により、A/D 変換開始を指定可能
タイマ	10 ビット PWM	<ul style="list-style-type: none"> • 10 ビット × 2 チャンネル • 4 種類の変換周期選択が可能 • リップル低減を図ったパルス分割方式
	タイマ A	<ul style="list-style-type: none"> • 8 ビットタイマ • インターバルタイマ機能: 8 種類の内部クロックを選択可能 • 時計用タイムベース機能: 4 種類のオーバーフロー周期を選択可能 • オーバーフローで割り込みを発生
	タイマ C	<ul style="list-style-type: none"> • 8 ビットタイマ • 8 種類のクロックを選択可能 • オートリロード機能をサポート • オーバーフローで割り込みを発生 • アップ/ダウンカウンタ切り替え可能
	タイマ F	<ul style="list-style-type: none"> • 16 ビットタイマ (独立した 2 本の 8 ビットタイマとしても使用可能) • 5 種類のクロックを選択可能 • アウトプットコンペア機能をサポート • トグル出力機能をサポート • 割り込み要因: 2 種類 コンペアマッチ、オーバーフロー
	タイマ G	<ul style="list-style-type: none"> • 8 ビットタイマ • 4 種類のカウンタ入力クロックを選択可能 • インพุットキャプチャ機能をサポート (ノイズ除去回路内蔵) • カウンタのオーバーフロー時のレベル検出可能 • カウンタのクリア指定可能 • 割り込み要因: 2 種類 インพุットキャプチャ、オーバーフロー
	非同期イベント カウンタ (AEC)	<ul style="list-style-type: none"> • 16 ビットタイマ (8 ビット × 2 チャンネルとしても使用可能) • 非同期の外部イベントのカウントが可能
ウォッチドッグ タイマ	ウォッチドッグタイマ (WDT)	<ul style="list-style-type: none"> • 8 ビット × 1 チャンネル (10 種類のカウンタ入力クロックを選択可能)

1. 概要

分類	モジュール/機能	説明
シリアル インタフェース	シリアルコミュニケーションインタフェース 3 (SCI3)	<ul style="list-style-type: none"> • 非同期式/クロック同期式兼 • 全二重通信が可能 • 任意のビットレートを選択可能 • 割り込み要因: 6種類
I/Oポート		<ul style="list-style-type: none"> • CMOS入力専用: 9本 • CMOS出力専用: 6本 • CMOS入出力: 50本 • 大電流駆動ポート: 6本 (ポート9) • プルアップ抵抗: 27本 • オープンドレイン: 7本
LCD (Liquid Crystal Display) 駆動	LCDコントローラ/ ドライバ	<ul style="list-style-type: none"> • セグメント端子: 最大32本、コモン端子: 4本 • 4種類のデューティ比 (スタティック、1/2、1/3、1/4 デューティ) を選択可能 • LCD RAM容量: 8ビット×16バイト (128ビット) • LCD RAMはワードアクセス可能 • セグメント出力端子を4端子ごとにポートとして使用可能 • デューティ比により使用しないコモン出力端子をコモンダブルバッファ用 (並列接続用) として使用可能 • スタンバイモード以外の動作モードで表示可能 • フレーム周波数を11種類より選択可能 • 電源分割抵抗を内蔵し、LCD駆動電源を供給 • ソフトウェアによりA波形、B波形の選択可能 • ソフトウェアにより分割抵抗切り離しの制御可能
電源電圧降下 対策	パワーオンリセット& 低電圧検出回路	<ul style="list-style-type: none"> • パワーオンリセット回路 外部にコンデンサを接続することにより、電源投入時に内部リセット信号を発生 • 低電圧検出回路 電源電圧を監視して、一定電圧より降下または上昇した場合に、内部リセット信号や割り込みを発生
内部電源降圧 回路	電源回路	<ul style="list-style-type: none"> • 外部Vcc端子に接続された電源電圧に依存することなく、内部電源を約3.0Vに固定可能 • 内部電源降圧回路を使用せず、内部電源電圧を外部電源電圧と同一として使用も可能

分類	モジュール/機能	説明
パッケージ		<ul style="list-style-type: none">• QFP-80 : FP-80A (ボディサイズ : 14×14mm、ピンピッチ : 0.65mm)• TQFP-80 : TFP-80C (ボディサイズ : 12×12mm、ピンピッチ : 0.50mm)
動作周波数/電源電圧		<ul style="list-style-type: none">• 動作周波数 2MHz~20MHz• 電源電圧 Vcc=2.7~5.5V, AVcc=2.7~5.5V• 消費電流 4.0mA typ (Vcc=5.0V, AVcc=5.0V、ϕ = 10MHz) (F-ZTAT 版) 3.3mA typ (Vcc=5.0V, AVcc=5.0V、ϕ = 10MHz) (マスク ROM 版)
動作周囲温度 (°C)		<ul style="list-style-type: none">• -20~+75°C (通常仕様品)• -40~+85°C (広温度範囲仕様品)

1. 概要

1.2 製品一覧

表 1.2 に製品一覧表、図 1.1 に製品型名の読み方を示します。

表 1.2 製品一覧表

グループ	製品型名	ROM 容量	RAM 容量	パッケージ	備考
H8/38524 グループ	HD64F38524	32K バイト	1K バイト	FP-80A、	フラッシュメモリ版
	HD64338524	32K バイト	1K バイト	TFP-80C	マスク ROM 版
	HD64338523	24K バイト	1K バイト		マスク ROM 版
	HD64F38522	16K バイト	1K バイト		フラッシュメモリ版
	HD64338522	16K バイト	1K バイト		マスク ROM 版
	HD64338521	12K バイト	512 バイト		マスク ROM 版
	HD64338520	8K バイト	512 バイト		マスク ROM 版



図 1.1 製品型名の読み方

1.3 ブロック図

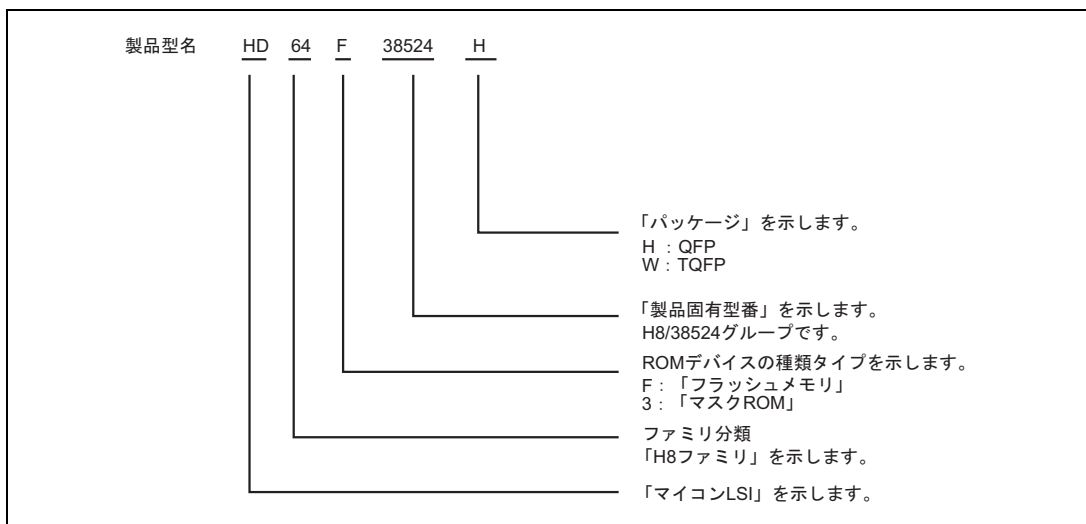

図 1.2 ブロック図

1. 概要

1.4 ピン配置図

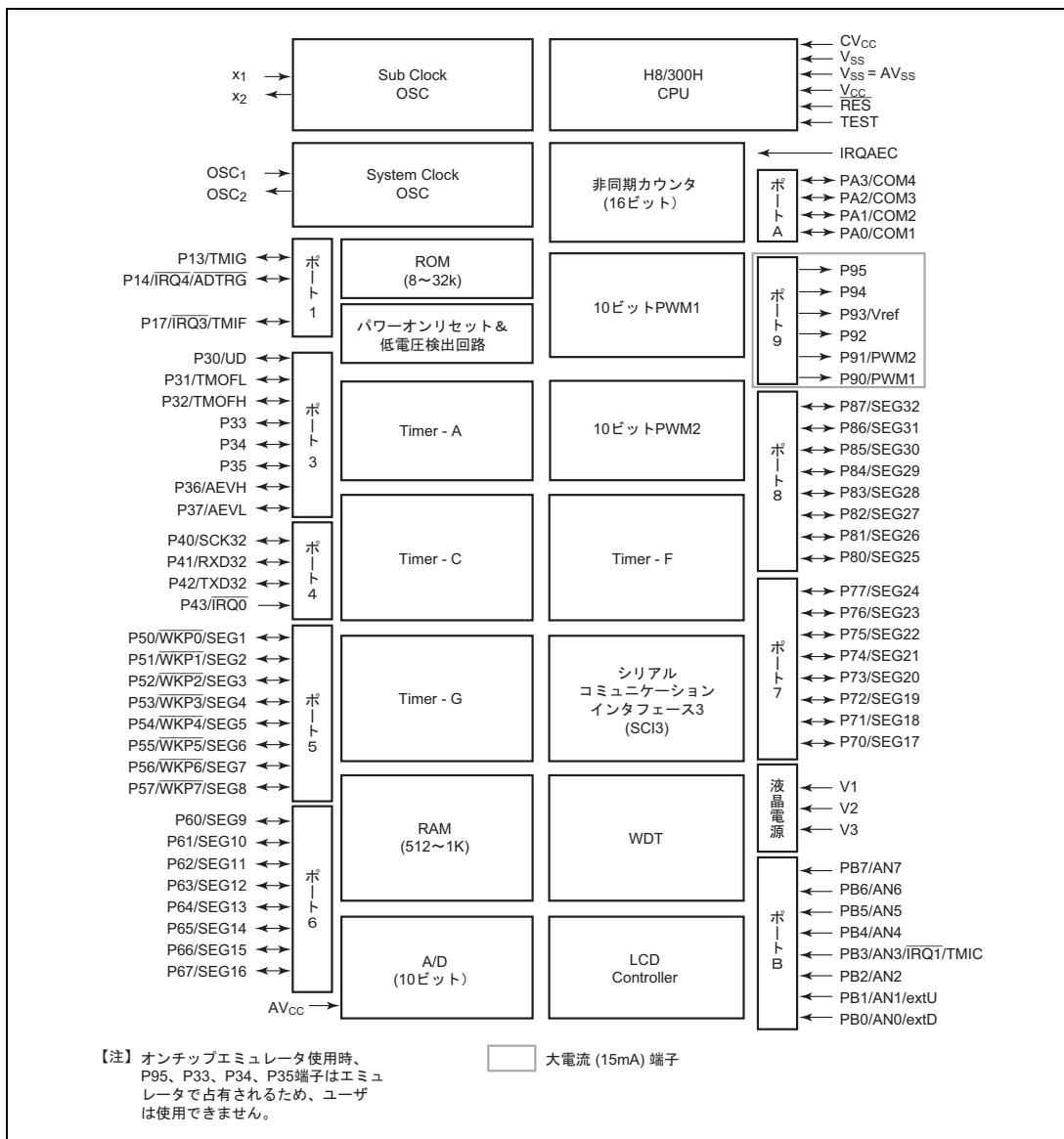

図 1.3 ピン配置図 (FP-80A、TFP-80C)

1.5 端子機能

表 1.3 端子機能の説明

分類	端子名	ピン番号	入出力	機能
		FP-80A、TFP-80C		
電源	V _{CC}	52	入力	電源： V _{CC} 端子は、システムの電源に接続してください。
	V _{SS}	8 (=AV _{SS})、 53	入力	グラウンド： V _{SS} 端子は、全端子、システムの電源 (0V) に接続してください。
	AV _{CC}	1	入力	アナログ電源： A/D 変換器用電源端子です。A/D 変換器を使用しない場合、システムの電源に接続してください。
	AV _{SS}	8 (=V _{SS})	入力	アナロググラウンド： A/D 変換器用グラウンド端子です。システムの電源 (0V) に接続してください。
	V1 V2 V3	51 50 49	入力	LCD 電源： LCD コントローラ/ドライバ用の電源端子です。
	CV _{CC}	4	入力	電源： 内部降圧電源端子です。安定化のため、この端子と V _{SS} 端子との間に 0.1μF 程度の容量を挿入してください。
クロック	OSC ₁	10	入力	水晶発振子またはセラミック発振子を接続します。また、外部クロックを入力することもできます。接続例については「第 4 章 クロック発振器」を参照してください。
	OSC ₂	9	出力	
	X ₁	6	入力	32.768kHz の水晶発振子を接続します。接続例については「第 4 章 クロック発振器」を参照してください。
	X ₂	7	出力	
システム制御	RES	12	入力	リセット： この端子を Low レベルにすると、リセット状態になります。
	TEST	11	入力	テスト端子： ユーザは、使用できません。 V _{SS} 電位に接地してください。

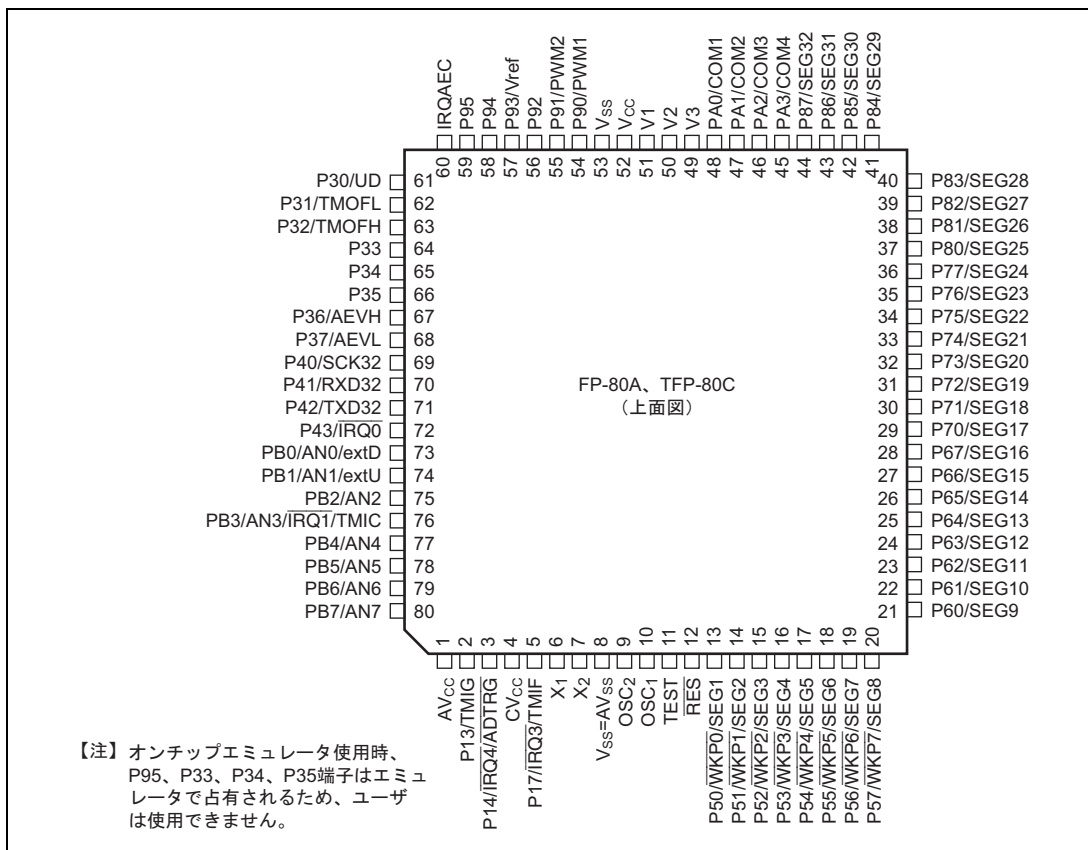
1. 概要

分類	端子名	ピン番号	入出力	機能
		FP-80A、 TFP-80C		
割り込み	$\overline{\text{IRQ0}}$	72	入力	外部割り込み要求 4、3、1、0： 立ち上がりエッジセンス/立ち下がりエッジセンスを選択可能な外部割り込み入力端子です。
	$\overline{\text{IRQ1}}$	76		
	$\overline{\text{IRQ3}}$	5		
	$\overline{\text{IRQ4}}$	3		
	IRQAEC	60	入力	非同期イベントカウンタイベント信号： 非同期イベント入力を有効にする割り込み入力端子です。 リセット期間中の入力レベルにより発振器で選択しますので、必ず V_{CC} もしくは GND に固定してください。 選択方法は「第4章 クロック発振器」を参照してください。
	$\overline{\text{WKP7}}$ ~ $\overline{\text{WKP0}}$	20~13	入力	ウェイクアップ割り込み要求 7~0： 立ち上がりエッジセンス/立ち下がりエッジセンスの外部割り込み入力端子です。
タイマ	AEVL	68	入力	非同期イベントカウンタイベント入力： 非同期イベントカウンタに入力するイベント入力端子です。
	AEVH	67		
	TMIC	76	入力	タイマ C イベント入力： タイマ C のカウンタに入力するイベント入力端子です。
	UD	61	入力	タイマ C アップ/ダウンセレクト： タイマ C のカウンタのアップ/ダウンカウントを選択します。High レベル印加でダウンカウンタ、Low レベル印加でアップカウンタとして動作します。
	TMIF	5	入力	タイマ F イベント入力： タイマ F のカウンタに入力するイベント入力端子です。
	TMOFL	62	出力	タイマ FL 出力： タイマ FL アウトプットコンペア機能により生成された波形の出力端子です。
	TMOFH	63	出力	タイマ FH 出力： タイマ FH アウトプットコンペア機能により生成された波形の出力端子です。
	TMIG	2	入力	タイマ G キャプチャ入力： タイマ G のインプットキャプチャの入力端子です。

1. 概要

分類	端子名	ピン番号	入出力	機能
		FP-80A、TFP-80C		
10 ビット PWM	PWM1 PWM2	54 55	出力	10 ビット PWM 出力： チャンネル 1、2 の 10 ビット PWM により生成された波形の出力端子です。
I/O ポート	P17 P14 P13	5 3 2	入出力	ポート 1： 3 ビットの入出力端子です。ポートコントロールレジスタ 1 (PCR1) によって、1 ビットごとに入出力を指定できます。
	P37~P30	68~61	入出力	ポート 3： 8 ビットの入出力端子です。ポートコントロールレジスタ 3 (PCR3) によって、1 ビットごとに入出力を指定できます。オンチップエミュレータ使用時、P33、P34、P35 端子は、エミュレータで占有されるため、ユーザは使用できません。
	P43	72	入力	ポート 4 (ビット 3)： 1 ビットの入力端子です。
	P42~P40	71~69	入出力	ポート 4 (ビット 2~ビット 0)： 3 ビットの入出力端子です。ポートコントロールレジスタ 4 (PCR4) によって、1 ビットごとに入出力を指定できます。
	P57~P50	20~13	入出力	ポート 5： 8 ビットの入出力端子です。ポートコントロールレジスタ 5 (PCR5) によって、1 ビットごとに入出力を指定できます。
	P67~P60	28~21	入出力	ポート 6： 8 ビットの入出力端子です。ポートコントロールレジスタ 6 (PCR6) によって、1 ビットごとに入出力を指定できます。
	P77~P70	36~29	入出力	ポート 7： 8 ビットの入出力端子です。ポートコントロールレジスタ 7 (PCR7) によって、1 ビットごとに入出力を指定できます。
	P87~P80	44~37	入出力	ポート 8： 8 ビットの入出力端子です。ポートコントロールレジスタ 8 (PCR8) によって、1 ビットごとに入出力を指定できます。

1. 概要

分類	端子名	ピン番号	入出力	機能
		FP-80A、TFP-80C		
I/O ポート	P95～P90	59～54	出力	ポート 9 : 6 ビットの出力端子です。オンチップエミュレータ使用時、P95 端子は、エミュレータで占有されるため、ユーザは使用できません。F-ZTAT 版ではユーザモードで P95 端子をオープンせず High レベルにプルアップしてください。
	PA3～PA0	45～48	入出力	ポート A : 4 ビットの入出力端子です。ポートコントロールレジスタ A(PCRA) によって、1 ビットごとに入出力を指定できます。
	PB7～PB0	80～73	入力	ポート B : 8 ビットの入力端子です。
シリアルコミュニケーションインタフェース (SCI)	RXD32	70	入力	SCI3 受信データ入力 : SCI3 のデータ入力端子です。
	TXD32	71	出力	SCI3 送信データ出力 : SCI3 のデータ出力端子です。
	SCK32	69	入出力	SCI3 クロック入出力 : SCI3 のクロック入出力端子です。
A/D 変換器	AN7～AN0	80～73	入力	アナログ入力 (チャンネル 7～チャンネル 0) : A/D 変換器へのアナログデータ入力端子です。
	ADTRG	3	入力	A/D 変換器トリガ入力 : A/D 変換器の外部トリガ入力端子です。
LCD コントローラ / ドライバ	COM4～COM1	45～48	出力	LCD コモン出力 : LCD のコモン出力端子です。
	SEG32～SEG1	44～13	出力	LCD セグメント出力 : LCD のセグメント出力端子です。
低電圧検出回路 (LVD)	Vref	57	入力	LVD 基準電圧入力 : LVD の基準電圧入力端子です。
	extD	73	入力	LVD 電源立ち下がり検出電圧入力 : LVD の電源立ち下がり検出電圧入力端子です。
	extU	74	入力	LVD 電源立ち上がり検出電圧入力 : LVD の電源立ち上がり検出電圧入力端子です。
NC	NC	—	—	NC ピン

2. CPU

H8/38524 グループのCPUはH8/300 CPUの上位互換のアーキテクチャを持つ内部32ビット構成のH8/300H CPUで、64Kバイトのアドレス空間を持つノーマルモードのみサポートします。

- H8/300 CPU上位互換
 - H8/300シリーズのオブジェクトプログラムを実行可能
 - 16ビット×8本の拡張レジスタを追加
 - 32ビット転送、演算命令を追加
 - 符号付き乗除算命令などを追加
- 汎用レジスタ：16ビット×16本
 - 8ビット×16本+16ビット×8本、32ビット×8本としても使用可能
- 基本命令：62種類
 - 8/16/32ビット転送、演算命令
 - 乗除算命令
 - 強力なビット操作命令
- アドレッシングモード：8種類
 - レジスタ直接 (Rn)
 - レジスタ間接 (@Ern)
 - ディスプレースメント付きレジスタ間接 (@ (d:16, Ern) 、 @ (d:24, Ern))
 - ポストインクリメント/プリデクリメントレジスタ間接 (@Ern+ / @-Ern)
 - 絶対アドレス (@aa:8, @aa:16, @aa:24)
 - イミディエイト (#xx:8, #xx:16, #xx:32)
 - プログラムカウンタ相対 (@ (d:8, PC) , @ (d:16, PC))
 - メモリ間接 (@@aa:8)
- アドレス空間：64Kバイト
- 高速動作
 - 頻出命令をすべて2~4ステートで実行
 - 8/16/32ビットレジスタ間加減算 : 2ステート
 - 8×8ビットレジスタ間乗算 : 14ステート
 - 16÷8ビットレジスタ間除算 : 14ステート
 - 16×16ビットレジスタ間乗算 : 22ステート
 - 32÷16ビットレジスタ間除算 : 22ステート

2. CPU

- 低消費電力動作
SLEEP命令により低消費電力状態に遷移

2.1 アドレス空間とメモリマップ

H8/38524 のメモリマップを図 2.1 (1) に、H8/38523 のメモリマップを図 2.1 (2) に、H8/38522 のメモリマップを図 2.1 (3) に、H8/38521 のメモリマップを図 2.1 (4) に、H8/38520 のメモリマップを図 2.1 (5) に示します。



図 2.1 (1) H8/38524 のメモリマップ

2. CPU



図 2.1 (2) H8/38523 のメモリマップ

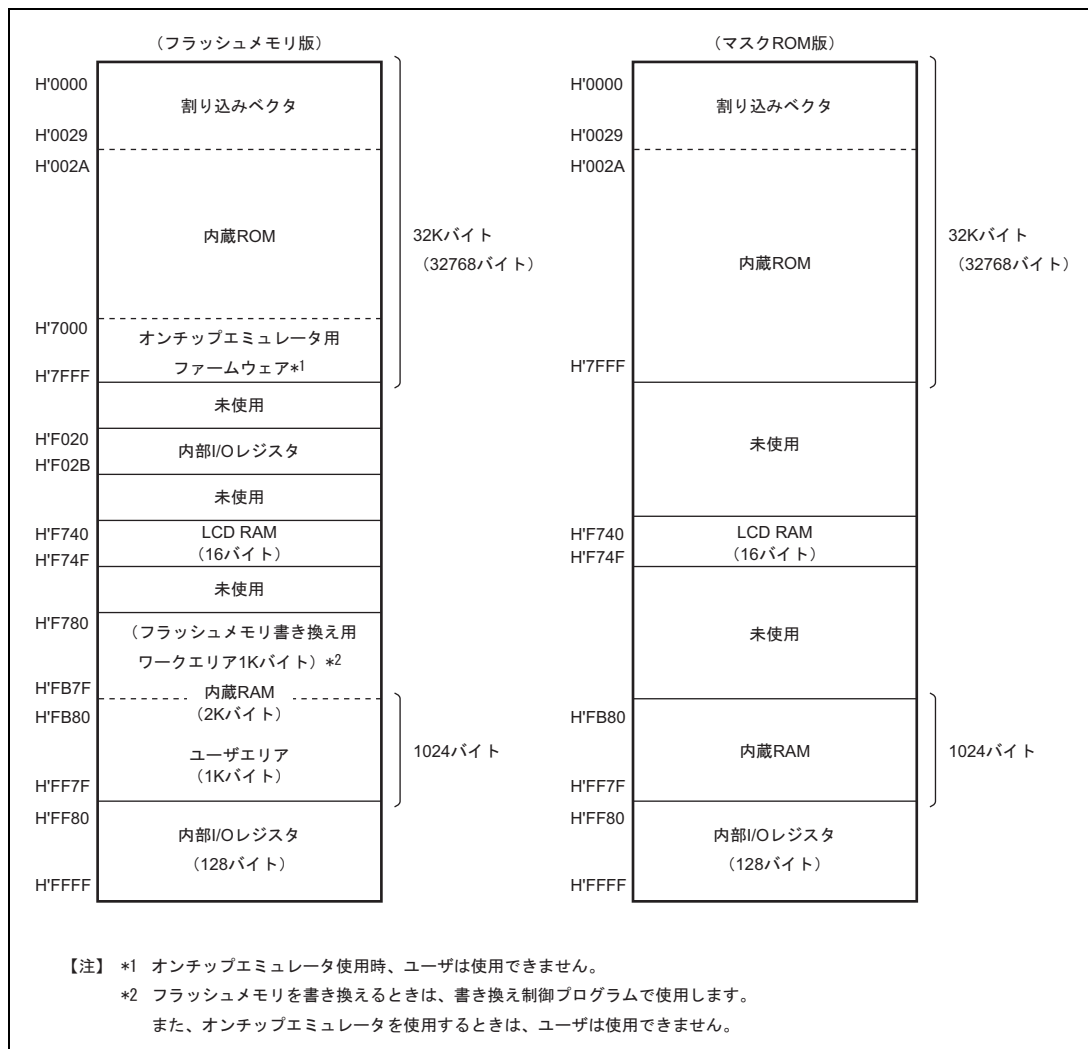

図 2.1 (3) H8/38522 のメモリマップ

2. CPU

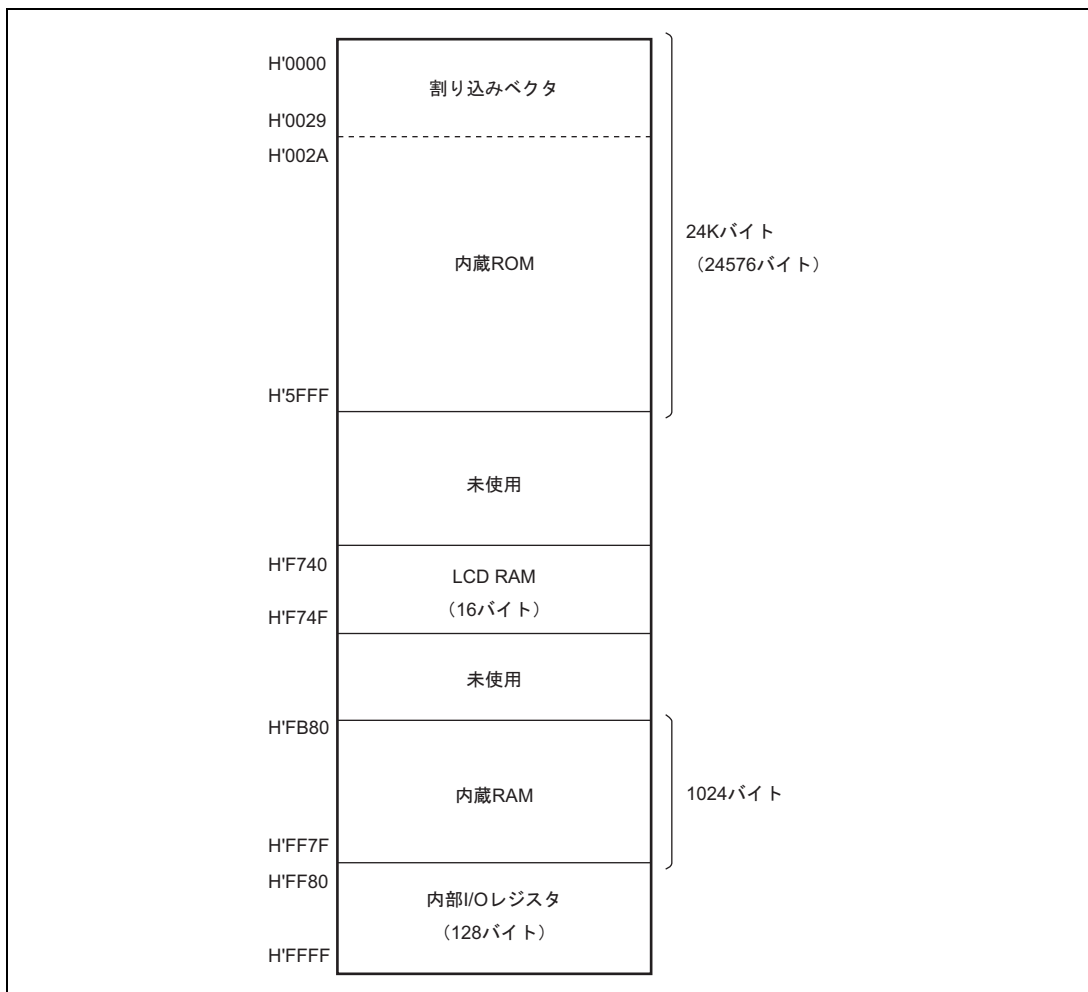

図 2.1 (4) H8/38521 のメモリマップ

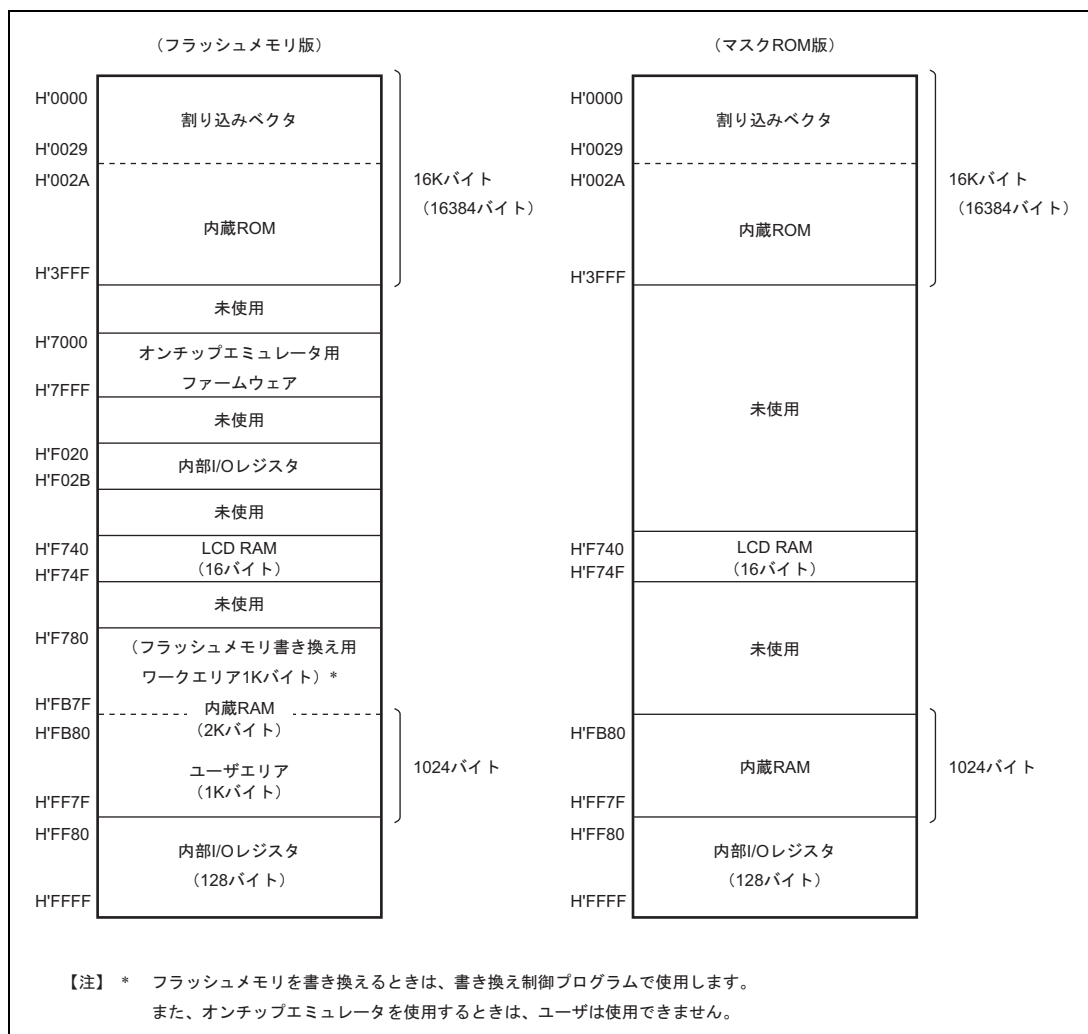

図 2.1 (5) H8/38520 のメモリマップ

2.2 レジスタ構成

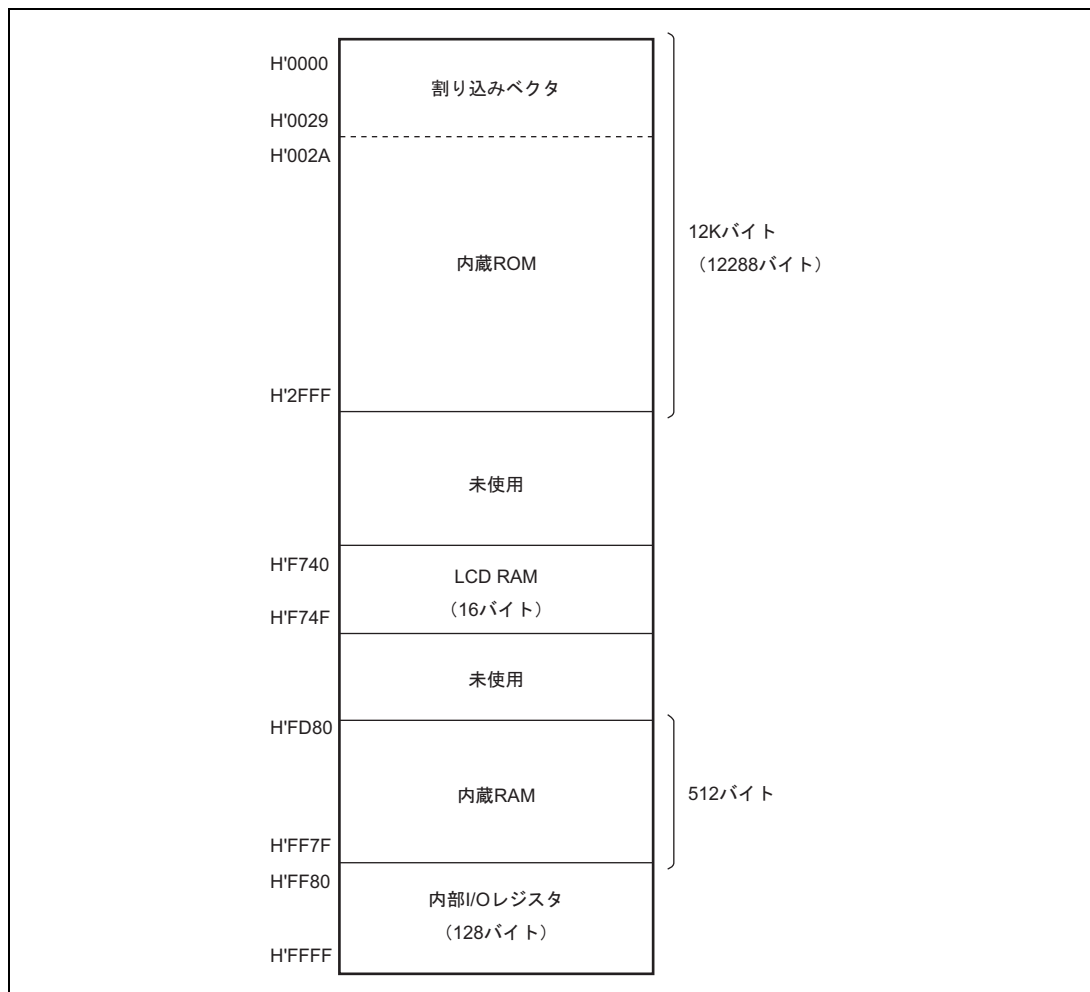
H8/300H CPU の内部レジスタ構成を図 2.2 に示します。これらのレジスタは、汎用レジスタとコントロールレジスタの 2 つに分類されます。コントロールレジスタには 24 ビットのプログラムカウンタ (PC) と 8 ビットのコンディションコードレジスタ (CCR) があります。

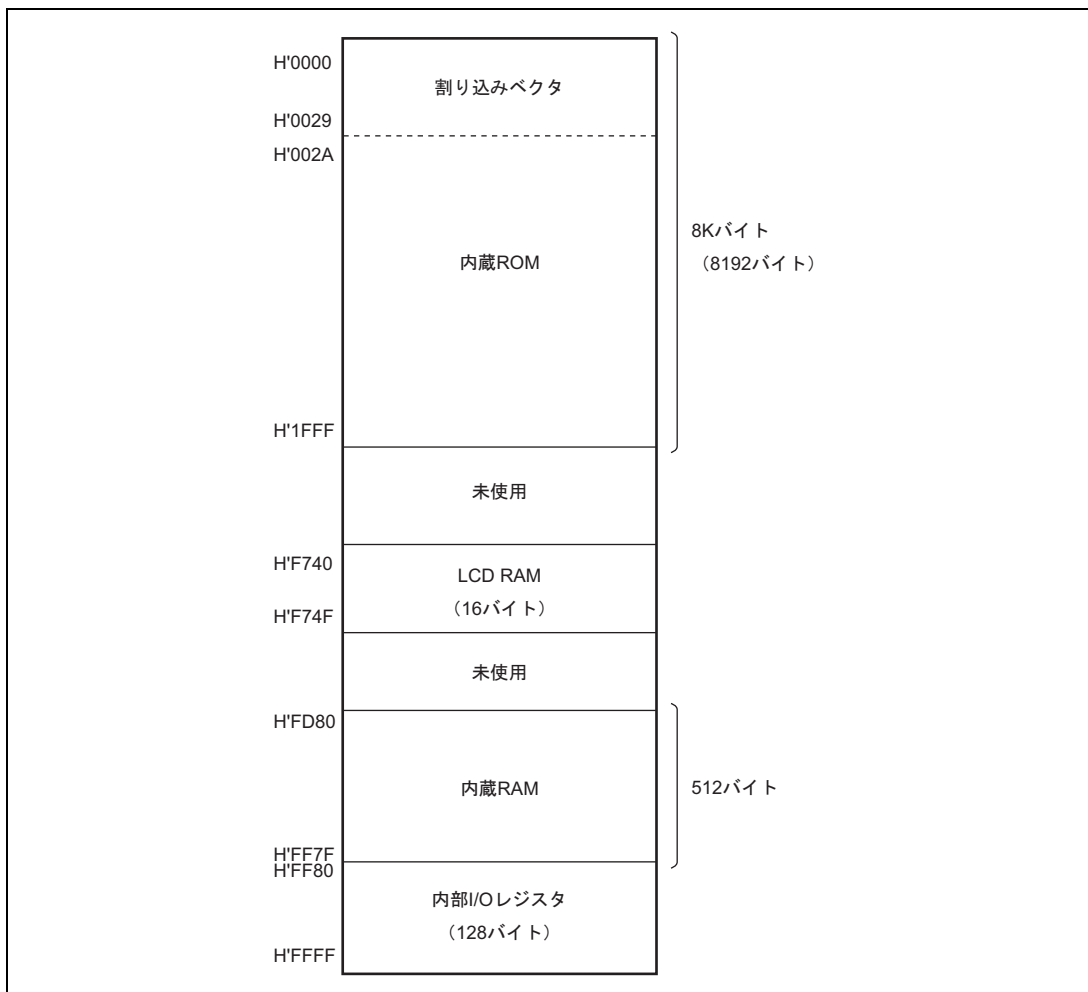

図 2.2 CPU 内部レジスタ構成

2.2.1 汎用レジスタ

H8/300H CPU は 32 ビット長の汎用レジスタを 8 本持っています。汎用レジスタはすべて同じ機能を持っており、アドレスレジスタとしてもデータレジスタとしても使用することができます。データレジスタとしては 32 ビット、16 ビットまたは 8 ビットレジスタとして使用できます。汎用レジスタの使用方法を図 2.3 に示します。

アドレスレジスタおよび 32 ビットデータレジスタとして使用する場合は、一括して汎用レジスタ ER (ER0~ER7) として指定します。

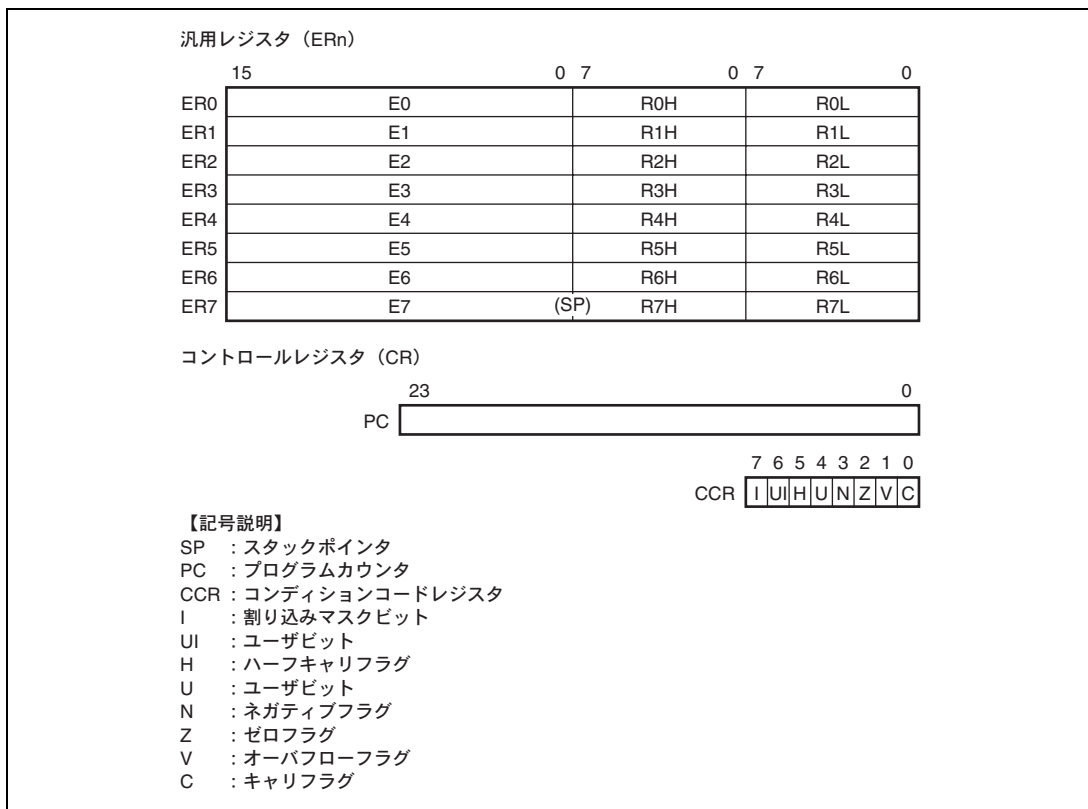
16 ビットデータレジスタとして使用する場合は、汎用レジスタ ER を分割して汎用レジスタ E (E0~E7)、汎用レジスタ R (R0~R7) として指定します。これらは同等の機能を持っており、16 ビットレジスタを最大 16 本使用することができます。なお、汎用レジスタ E (E0~E7) を特に拡張レジスタと呼ぶ場合があります。

8ビットデータレジスタとして使用する場合は、汎用レジスタ R を分割して汎用レジスタ RH (R0H~R7H)、汎用レジスタ RL (R0L~R7L) として指定します。これらは同等の機能を持っており、8ビットレジスタを最大16本使用することができます。各レジスタは使用方法を独立に指定することができます。



図 2.3 汎用レジスタの使用方法

汎用レジスタ ER7 には、汎用レジスタの機能に加えてスタックポインタ (SP) としての機能が割り当てられており、例外処理やサブルーチンコールなどで暗黙的に使用されます。スタックポインタとスタック領域の関係を図 2.4 に示します。

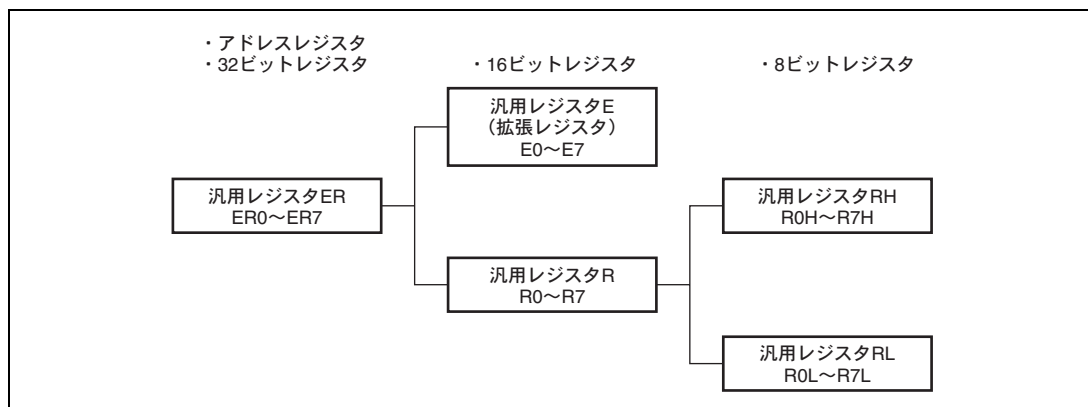

図 2.4 スタックポインタとスタック領域の関係

2.2.2 プログラムカウンタ (PC)

PC は 24 ビットのカウンタで、CPU が次に実行する命令のアドレスを指します。CPU の命令はすべて偶数番地から始まる 2 バイト (ワード) を単位としているため、PC の最下位ビットは命令コードを読み出すときは 0 とみなされます。PC はリセット例外処理の過程で生成されるベクタアドレスによってスタートアドレスをロードすることにより初期化されます。

2. CPU

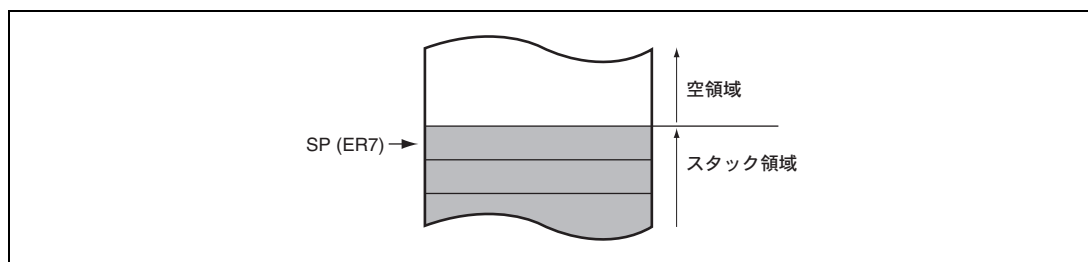
2.2.3 コンディションコードレジスタ (CCR)

CCRはCPUの内部状態を示します。割り込みマスクビット (I)、ハーフキャリ (H)、ネガティブ (N)、ゼロ (Z)、オーバーフロー (V)、キャリ (C) の各フラグを含む8ビットで構成されています。Iビットはリセット例外処理によって1に初期化されますが、他のビットは初期化されません。

ビット	ビット名	初期値	R/W	説明
7	I	1	R/W	割り込みマスクビット このビットが1にセットされると、割り込み要求がマスクされます。ただし、NMIはIビットに関係なく受け付けられます。Iビットは例外処理の実行が開始されたときに1にセットされます。
6	UI	不定	R/W	ユーザビット ソフトウェア (LDC、STC、ANDC、ORC、XORC 命令) でリード/ライトできます。
5	H	不定	R/W	ハーフキャリフラグ ADD.B、ADDX.B、SUB.B、SUBX.B、CMP.B、NEG.B 命令の実行により、ビット3にキャリまたはボローが生じたとき1にセットされ、生じなかったとき0にクリアされます。ADD.W、SUB.W、CMP.W、NEG.W 命令の実行によりビット11にキャリまたはボローが生じたとき、またはADD.L、SUB.L、CMP.L、NEG.L 命令の実行によりビット27にキャリまたはボローが生じたとき1にセットされ、生じなかったとき0にクリアされます
4	U	不定	R/W	ユーザビット ソフトウェア (LDC、STC、ANDC、ORC、XORC 命令) でリード/ライトできます。
3	N	不定	R/W	ネガティブフラグ データの最上位ビットを符号ビットとみなし、最上位ビットの値を格納します。
2	Z	不定	R/W	ゼロフラグ データがゼロのとき1にセットされ、ゼロ以外のとき0にクリアされます。
1	V	不定	R/W	オーバーフローフラグ 算術演算命令の実行によりオーバーフローが生じたとき1にセットされます。それ以外のとき0にクリアされます。
0	C	不定	R/W	キャリフラグ 演算の実行により、キャリが生じたとき1にセットされ、生じなかったとき0にクリアされます。キャリには次の種類があります。 加算結果のキャリ 減算結果のボロー シフト/ローテートのキャリ また、キャリフラグにはビットアキュムレータ機能があり、ビット操作命令で使用されます。

なお、命令によってはフラグが変化しない場合があります。CCRはLDC、STC、ANDC、ORC、XORC 命令で操作することができます。また、N、Z、V、Cの各フラグは、条件分岐命令 (Bcc) で使用されます。各命令ごとのフラグの変化については、「付録 A.1 命令一覧」を参照してください。

2.3 データ形式

H8/300H CPU は、1 ビット、4 ビット BCD、8 ビット（バイト）、16 ビット（ワード）、および 32 ビット（ロングワード）のデータを扱うことができます。1 ビットデータはビット操作命令で扱われ、オペランドデータ（バイト）の第 n ビット（ $n=0, 1, 2, \dots, 7$ ）という形式でアクセスされます。10 進補正命令 DAA、DAS ではバイトデータは 2 桁の 4 ビット BCD データとなります。

2.3.1 汎用レジスタのデータ形式

汎用レジスタのデータ形式を図 2.5 に示します。



図 2.5 汎用レジスタのデータ形式 (1)

2. CPU

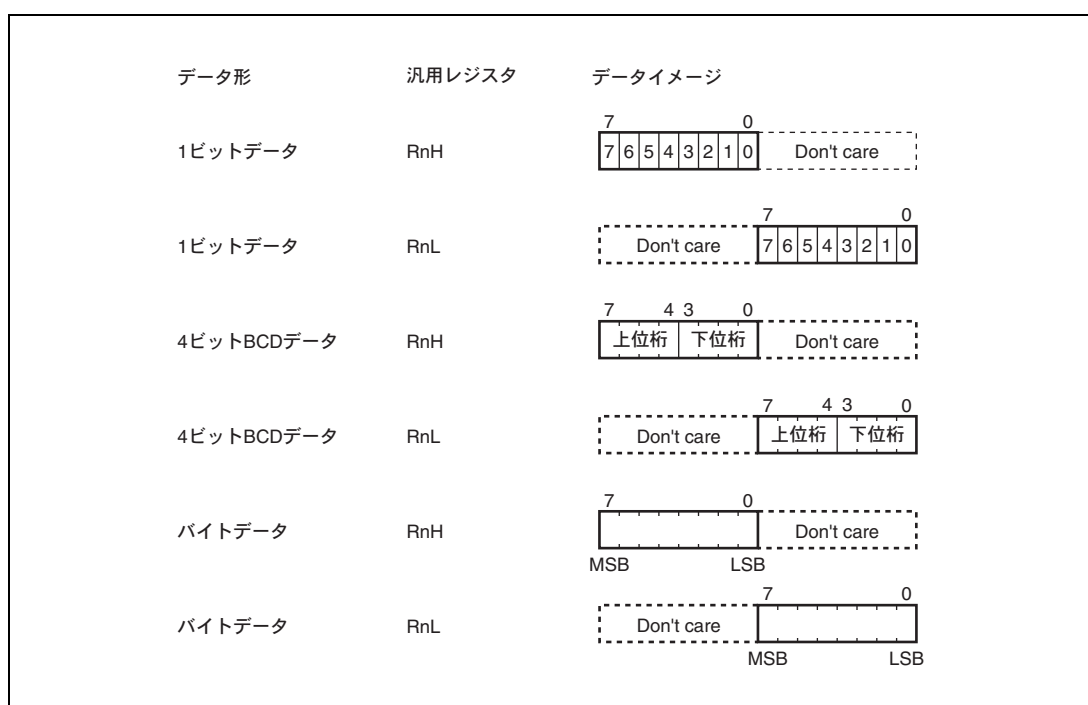

図 2.5 汎用レジスタのデータ形式 (2)

2.3.2 メモリ上のデータ形式

メモリ上のデータ形式を図2.6に示します。

H8/300H CPUは、メモリ上のワードデータ/ロングワードデータをアクセスすることができます。これらは、偶数番地から始まるデータに限定されます。奇数番地から始まるワードデータ/ロングワードデータをアクセスした場合、アドレスの最下位ビットは0とみなされ、1番地前から始まるデータをアクセスします。この場合、アドレスエラーは発生しません。命令コードについても同様です。

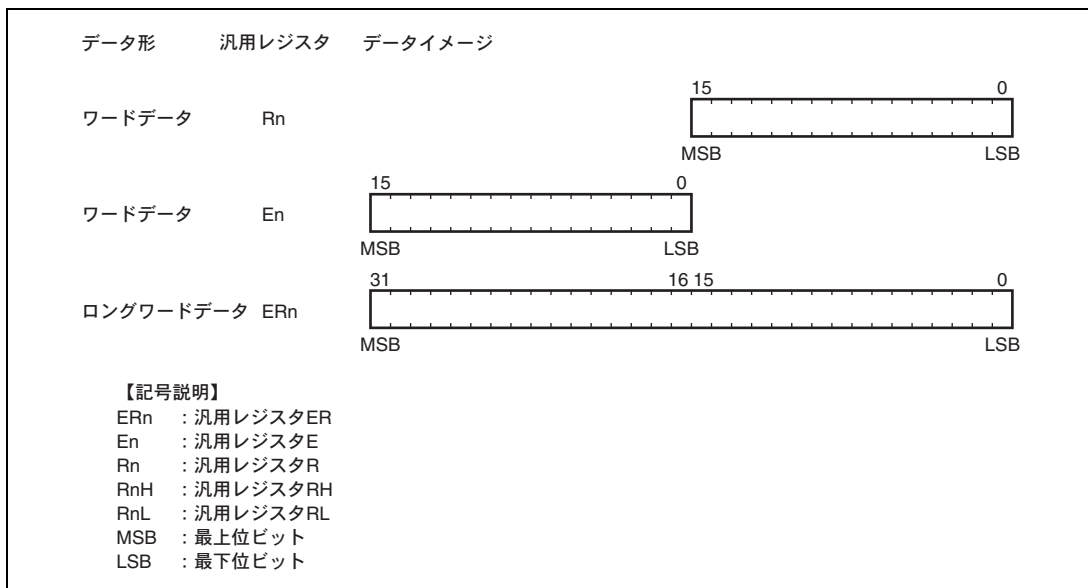
ER7 (SP) をアドレスレジスタとしてスタック領域をアクセスするときは、必ずワードサイズまたはロングワードサイズでアクセスしてください。



図 2.6 メモリ上でのデータ形式

2.4 命令セット

2.4.1 命令の機能別一覧

H8/300H CPU の命令は合計 62 種類あります。各命令の機能別一覧を表 2.2～表 2.9 に示します。各表で使用しているオペレーションの記号の意味は表 2.1 のとおりです。

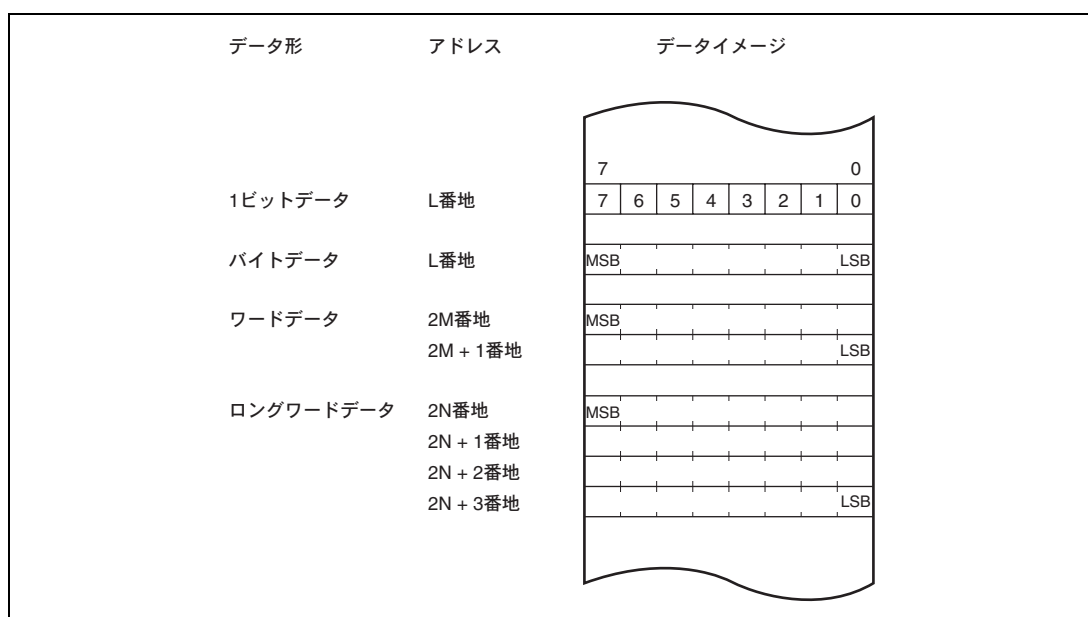
表 2.1 オペレーションの記号

Rd	汎用レジスタ（デスティネーション側）*
Rs	汎用レジスタ（ソース側）*
Rn	汎用レジスタ*
ERn	汎用レジスタ（32 ビットレジスタ/アドレスレジスタ）
(EAd)	デスティネーションオペランド
(EAs)	ソースオペランド
CCR	コンディションコードレジスタ
N	CCR の N（ネガティブ）フラグ
Z	CCR の Z（ゼロ）フラグ
V	CCR の V（オーバフロー）フラグ
C	CCR の C（キャリ）フラグ
PC	プログラムカウンタ
SP	スタックポインタ
#IMM	イミディエイトデータ
disp	ディスプレースメント
+	加算
-	減算
×	乗算
÷	除算
∧	論理積
∨	論理和
⊕	排他的論理和
→	転送
~	反転論理（論理的補数）
: 3 / : 8 / : 16 / : 24	3 / 8 / 16 / 24 ビット長

【注】 * 汎用レジスタは、8 ビット（R0H～R7H、R0L～R7L）、16 ビット（R0～R7、E0～E7）、または 32 ビットレジスタ/アドレスレジスタ（ER0～ER7）です。

表 2.2 データ転送命令

命 令	サイズ*	機 能
MOV	B/W/L	(EAs) →Rd、Rs→ (EAd) 汎用レジスタと汎用レジスタ、または汎用レジスタとメモリ間でデータ転送します。 また、イミディエイトデータを汎用レジスタに転送します。
MOVFPPE	B	(EAs) →Rd 本 LSI では使用できません。
MOVTPPE	B	Rs→ (EAs) 本 LSI では使用できません。
POP	W/L	@SP+→Rn スタックから汎用レジスタへデータを復帰します。POP.W Rn は MOV.W @SP+, Rn と、また POP.L Ern は MOV.L @SP+, Ern と同一です。
PUSH	W/L	Rn→@-SP 汎用レジスタの内容をスタックに退避します。PUSH.W Rn は MOV.W Rn, @-SP と、また PUSH.L Ern は MOV.L Ern, @-SP と同一です。

【注】 * サイズはオペランドサイズを示します。

B : バイト

W : ワード

L : ロングワード

2. CPU

表 2.3 算術演算命令

命 令	サイズ*	機 能
ADD SUB	B/W/L	$Rd \pm Rs \rightarrow Rd$, $Rd \pm \#IMM \rightarrow Rd$ 汎用レジスタと汎用レジスタ、または汎用レジスタとイミディエイトデータ間の加減算を行います（バイトサイズでの汎用レジスタとイミディエイトデータ間の減算はできません。SUBX 命令または ADD 命令を使用してください）。
ADDX SUBX	B	$Rd \pm Rs \pm C \rightarrow Rd$, $Rd \pm \#IMM \pm C \rightarrow Rd$ 汎用レジスタと汎用レジスタ、または汎用レジスタとイミディエイトデータ間のキャリリ付き加減算を行います。
INC DEC	B/W/L	$Rd \pm 1 \rightarrow Rd$, $Rd \pm 2 \rightarrow Rd$ 汎用レジスタに 1 または 2 を加減算します（バイトサイズの演算では 1 の加減算のみ可能です）。
ADDS SUBS	L	$Rd \pm 1 \rightarrow Rd$, $Rd \pm 2 \rightarrow Rd$, $Rd \pm 4 \rightarrow Rd$ 32 ビットレジスタに 1、2 または 4 を加減算します。
DAA DAS	B	Rd (10 進補正) $\rightarrow Rd$ 汎用レジスタ上の加減算結果を CCR を参照して 4 ビット BCD データに補正します。
MULXU	B/W	$Rd \times Rs \rightarrow Rd$ 汎用レジスタと汎用レジスタ間の符号なし乗算を行います。8 ビット \times 8 ビット \rightarrow 16 ビット、16 ビット \times 16 ビット \rightarrow 32 ビットの乗算が可能です。
MULXS	B/W	$Rd \times Rs \rightarrow Rd$ 汎用レジスタと汎用レジスタ間の符号付き乗算を行います。8 ビット \times 8 ビット \rightarrow 16 ビット、16 ビット \times 16 ビット \rightarrow 32 ビットの乗算が可能です。
DIVXU	B/W	$Rd \div Rs \rightarrow Rd$ 汎用レジスタと汎用レジスタ間の符号なし除算を行います。16 ビット \div 8 ビット \rightarrow 商 8 ビット 余り 8 ビット、32 ビット \div 16 ビット \rightarrow 商 16 ビット 余り 16 ビットの除算が可能です。
DIVXS	B/W	$Rd \div Rs \rightarrow Rd$ 汎用レジスタと汎用レジスタ間の符号付き除算を行います。16 ビット \div 8 ビット \rightarrow 商 8 ビット 余り 8 ビット、32 ビット \div 16 ビット \rightarrow 商 16 ビット 余り 16 ビットの除算が可能です。
CMP	B/W/L	$Rd - Rs$, $Rd - \#IMM$ 汎用レジスタと汎用レジスタ、または汎用レジスタとイミディエイトデータ間の比較を行い、その結果を CCR に反映します。
NEG	B/W/L	$0 - Rd \rightarrow Rd$ 汎用レジスタの内容の 2 の補数（算術的補数）をとります。
EXTU	W/L	Rd (ゼロ拡張) $\rightarrow Rd$ 16 ビットレジスタの下位 8 ビットをワードサイズにゼロ拡張します。または、32 ビットレジスタの下位 16 ビットをロングワードサイズにゼロ拡張します。
EXTS	W/L	Rd (符号拡張) $\rightarrow Rd$ 16 ビットレジスタの下位 8 ビットをワードサイズに符号拡張します。または、32 ビットレジスタの下位 16 ビットをロングワードサイズに符号拡張します。

【注】 * サイズはオペランドサイズを示します。

B : バイト

W : ワード

L : ロングワード

表 2.4 論理演算命令

命 令	サイズ*	機 能
AND	B/W/L	Rd \wedge Rs \rightarrow Rd、Rd \wedge #IMM \rightarrow Rd 汎用レジスタと汎用レジスタ、または汎用レジスタとイミディエイトデータ間の論理積をとります。
OR	B/W/L	Rd \vee Rs \rightarrow Rd、Rd \vee #IMM \rightarrow Rd 汎用レジスタと汎用レジスタ、または汎用レジスタとイミディエイトデータ間の論理和をとります。
XOR	B/W/L	Rd \oplus Rs \rightarrow Rd、Rd \oplus #IMM \rightarrow Rd 汎用レジスタ間の排他的論理和、または汎用レジスタとイミディエイトデータの排他的論理和をとります。
NOT	B/W/L	\sim Rd \rightarrow Rd 汎用レジスタの内容の 1 の補数（論理的補数）をとります。

【注】 * サイズはオペランドサイズを示します。

B : バイト

W : ワード

L : ロングワード

表 2.5 シフト命令

命 令	サイズ*	機 能
SHAL SHAR	B/W/L	Rd（シフト処理） \rightarrow Rd 汎用レジスタの内容を算術的にシフトします。
SHLL SHLR	B/W/L	Rd（シフト処理） \rightarrow Rd 汎用レジスタの内容を論理的にシフトします。
ROTL ROTR	B/W/L	Rd（ローテート処理） \rightarrow Rd 汎用レジスタの内容をローテートします。
ROTXL ROTXR	B/W/L	Rd（ローテート処理） \rightarrow Rd 汎用レジスタの内容をキャリフラグを含めてローテートします。

【注】 * サイズはオペランドサイズを示します。

B : バイト

W : ワード

L : ロングワード

表 2.6 ビット操作命令

命 令	サイズ*	機 能
BSET	B	1→ (<ビット番号> of <EAd>) 汎用レジスタまたはメモリのオペランドの指定された1ビットを1にセットします。ビット番号は、3ビットのイミディエイトデータまたは汎用レジスタの内容下位3ビットで指定します。
BCLR	B	0→ (<ビット番号> of <EAd>) 汎用レジスタまたはメモリのオペランドの指定された1ビットを0にクリアします。ビット番号は、3ビットのイミディエイトデータまたは汎用レジスタの内容下位3ビットで指定します。
BNOT	B	~ (<ビット番号> of <EAd>) → (<ビット番号> of <EAd>) 汎用レジスタまたはメモリのオペランドの指定された1ビットを反転します。ビット番号は、3ビットのイミディエイトデータまたは汎用レジスタの内容下位3ビットで指定します。
BTST	B	~ (<ビット番号> of <EAd>) →Z 汎用レジスタまたはメモリのオペランドの指定された1ビットをテストし、ゼロフラグに反映します。ビット番号は、3ビットのイミディエイトデータまたは汎用レジスタの内容下位3ビットで指定します。
BAND	B	C∧ (<ビット番号> of <EAd>) →C 汎用レジスタまたはメモリのオペランドの指定された1ビットとキャリフラグとの論理積をとり、キャリフラグに結果を格納します。
BIAND	B	C∧ [~ (<ビット番号> of <EAd>)] →C 汎用レジスタまたはメモリのオペランドの指定された1ビットを反転し、キャリフラグとの論理積をとり、キャリフラグに結果を格納します。ビット番号は、3ビットのイミディエイトデータで指定します。
BOR	B	C∨ (<ビット番号> of <EAd>) →C 汎用レジスタまたはメモリのオペランドの指定された1ビットとキャリフラグとの論理和をとり、キャリフラグに結果を格納します。
BIOR	B	C∨ [~ (<ビット番号> of <EAd>)] →C 汎用レジスタまたはメモリのオペランドの指定された1ビットを反転し、キャリフラグとの論理和をとり、キャリフラグに結果を格納します。ビット番号は、3ビットのイミディエイトデータで指定します。
BXOR	B	C⊕ (<ビット番号> of <EAd>) →C 汎用レジスタまたはメモリのオペランドの指定された1ビットとキャリフラグとの排他的論理和をとり、キャリフラグに結果を格納します。
BIXOR	B	C⊕ [~ (<ビット番号> of <EAd>)] →C 汎用レジスタまたはメモリのオペランドの指定された1ビットを反転し、キャリフラグとの排他的論理和をとり、キャリフラグに結果を格納します。ビット番号は、3ビットのイミディエイトデータで指定します。

命 令	サイズ*	機 能
BLD	B	(〈ビット番号〉 of 〈EAd〉) →C 汎用レジスタまたはメモリのオペランドの指定された1ビットをキャリフラグに転送します。
BILD	B	~ (〈ビット番号〉 of 〈EAd〉) →C 汎用レジスタまたはメモリのオペランドの指定された1ビットを反転し、キャリフラグに転送します。ビット番号は、3ビットのイミディエイトデータで指定します。
BST	B	C→ (〈ビット番号〉 of 〈EAd〉) 汎用レジスタまたはメモリのオペランドの指定された1ビットにキャリフラグの内容を転送します。
BIST	B	C→~ (〈ビット番号〉 of 〈EAd〉) 汎用レジスタまたはメモリのオペランドの指定された1ビットに、反転されたキャリフラグの内容を転送します。ビット番号は、3ビットのイミディエイトデータで指定されます。

【注】 * サイズはオペランドサイズを示します。

B : バイト

2. CPU

表 2.7 分岐命令

命 令	サイズ	機 能																																																			
Bcc*	—	<p>指定した条件が成立しているとき、指定されたアドレスへ分岐します。分岐条件を下表に示します。</p> <table border="1"> <thead> <tr> <th>ニーモニック</th> <th>説 明</th> <th>分岐条件</th> </tr> </thead> <tbody> <tr> <td>BRA (BT)</td> <td>Always (True)</td> <td>Always</td> </tr> <tr> <td>BRN (BF)</td> <td>Never (False)</td> <td>Never</td> </tr> <tr> <td>BHI</td> <td>High</td> <td>$C \vee Z = 0$</td> </tr> <tr> <td>BLS</td> <td>Low or Same</td> <td>$C \vee Z = 1$</td> </tr> <tr> <td>BCC (BHS)</td> <td>Carry Clear (High or Same)</td> <td>$C = 0$</td> </tr> <tr> <td>BCS (BLO)</td> <td>Carry Set (LOW)</td> <td>$C = 1$</td> </tr> <tr> <td>BNE</td> <td>Not Equal</td> <td>$Z = 0$</td> </tr> <tr> <td>BEQ</td> <td>Equal</td> <td>$Z = 1$</td> </tr> <tr> <td>BVC</td> <td>oVerflow Clear</td> <td>$V = 0$</td> </tr> <tr> <td>BVS</td> <td>oVerflow Set</td> <td>$V = 1$</td> </tr> <tr> <td>BPL</td> <td>PLus</td> <td>$N = 0$</td> </tr> <tr> <td>BMI</td> <td>MInus</td> <td>$N = 1$</td> </tr> <tr> <td>BGE</td> <td>Greater or Equal</td> <td>$N \oplus V = 0$</td> </tr> <tr> <td>BLT</td> <td>Less Than</td> <td>$N \oplus V = 1$</td> </tr> <tr> <td>BGT</td> <td>Greater Than</td> <td>$Z \vee (N \oplus V) = 0$</td> </tr> <tr> <td>BLE</td> <td>Less or Equal</td> <td>$Z \vee (N \oplus V) = 1$</td> </tr> </tbody> </table>	ニーモニック	説 明	分岐条件	BRA (BT)	Always (True)	Always	BRN (BF)	Never (False)	Never	BHI	High	$C \vee Z = 0$	BLS	Low or Same	$C \vee Z = 1$	BCC (BHS)	Carry Clear (High or Same)	$C = 0$	BCS (BLO)	Carry Set (LOW)	$C = 1$	BNE	Not Equal	$Z = 0$	BEQ	Equal	$Z = 1$	BVC	oVerflow Clear	$V = 0$	BVS	oVerflow Set	$V = 1$	BPL	PLus	$N = 0$	BMI	MInus	$N = 1$	BGE	Greater or Equal	$N \oplus V = 0$	BLT	Less Than	$N \oplus V = 1$	BGT	Greater Than	$Z \vee (N \oplus V) = 0$	BLE	Less or Equal	$Z \vee (N \oplus V) = 1$
ニーモニック	説 明	分岐条件																																																			
BRA (BT)	Always (True)	Always																																																			
BRN (BF)	Never (False)	Never																																																			
BHI	High	$C \vee Z = 0$																																																			
BLS	Low or Same	$C \vee Z = 1$																																																			
BCC (BHS)	Carry Clear (High or Same)	$C = 0$																																																			
BCS (BLO)	Carry Set (LOW)	$C = 1$																																																			
BNE	Not Equal	$Z = 0$																																																			
BEQ	Equal	$Z = 1$																																																			
BVC	oVerflow Clear	$V = 0$																																																			
BVS	oVerflow Set	$V = 1$																																																			
BPL	PLus	$N = 0$																																																			
BMI	MInus	$N = 1$																																																			
BGE	Greater or Equal	$N \oplus V = 0$																																																			
BLT	Less Than	$N \oplus V = 1$																																																			
BGT	Greater Than	$Z \vee (N \oplus V) = 0$																																																			
BLE	Less or Equal	$Z \vee (N \oplus V) = 1$																																																			
JMP	—	指定されたアドレスへ無条件に分岐します。																																																			
BSR	—	指定されたアドレスへサブルーチン分岐します。																																																			
JSR	—	指定されたアドレスへサブルーチン分岐します。																																																			
RTS	—	サブルーチンから復帰します。																																																			

【注】 * Bcc 命令は条件分岐命令の総称です。

表 2.8 システム制御命令

命 令	サイズ*	機 能
RTE	—	例外処理ルーチンから復帰します。
SLEEP	—	低消費電力状態に移移します。
LDC	B/W	(EAs) →CCR ソースオペランドを CCR に転送します。CCR はバイトサイズですが、メモリからの転送のときデータのリードはワードサイズで行われます。
STC	B/W	CCR → (EAd) CCR の内容をデスティネーションのロケーションに転送します。CCR はバイトサイズですが、メモリへの転送のときデータのライトはワードサイズで行われます。
ANDC	B	CCR ∧ #IMM → CCR CCR とイミディエイトデータの論理積をとります。
ORC	B	CCR ∨ #IMM → CCR CCR とイミディエイトデータの論理和をとります。
XORC	B	CCR ⊕ #IMM → CCR CCR とイミディエイトデータの排他的論理和をとります。
NOP	—	PC + 2 → PC PC のインクリメントだけを行います。

【注】 * サイズはオペランドサイズを示します。

B : バイト

W : ワード

表 2.9 ブロック転送命令

命 令	サイズ	機 能
EPMOV.B	—	if R4L ≠ 0 then Repeat @ER5+ → @ER6+, R4L - 1 → R4L Until R4L = 0 else next;
EPMOV.W	—	if R4 ≠ 0 then Repeat @ER5+ → @ER6+, R4 - 1 → R4 Until R4 = 0 else next; ブロック転送命令です。ER5 で示されるアドレスから始まり、R4L または R4 で指定されるバイト数のデータを、ER6 で示されるアドレスのロケーションへ転送します。転送終了後、次の命令を実行します。

2. CPU

2.4.2 命令の基本フォーマット

H8/300H CPU の命令は2 バイト（ワード）を単位としています。各命令はオペレーションフィールド（OP）、レジスタフィールド（r）、EA 拡張部（EA）およびコンディションフィールド（cc）から構成されています。図 2.7 に命令フォーマットの例を示します。

(1) オペレーションフィールド

命令の機能を表し、アドレッシングモードの指定、オペランドの処理内容を指定します。命令の先頭4ビットを必ず含みます。2つのオペレーションフィールドを持つ場合もあります。

(2) レジスタフィールド

汎用レジスタを指定します。アドレスレジスタのとき3ビット、データレジスタのとき3ビットまたは4ビットです。2つのレジスタフィールドを持つ場合やレジスタフィールドを持たない場合もあります。

(3) EA 拡張部

イミディエイトデータ、絶対アドレスまたはディスプレースメントを指定します。8ビット、16ビット、32ビットです。24ビットアドレスおよびディスプレースメントは上位8ビットをすべて0（H'00）とした32ビットデータとして扱われます。

(4) コンディションフィールド

条件分岐命令の分岐条件を指定します。



図 2.7 命令フォーマット

2.5 アドレッシングモードと実効アドレス

以下の説明は H8/300H CPU に関するものです。H8/38524 グループでは生成される 24 ビットのアドレスのうちの上位 8 ビットは無視され、実効アドレスは 16 ビットとなります。

2.5.1 アドレッシングモード

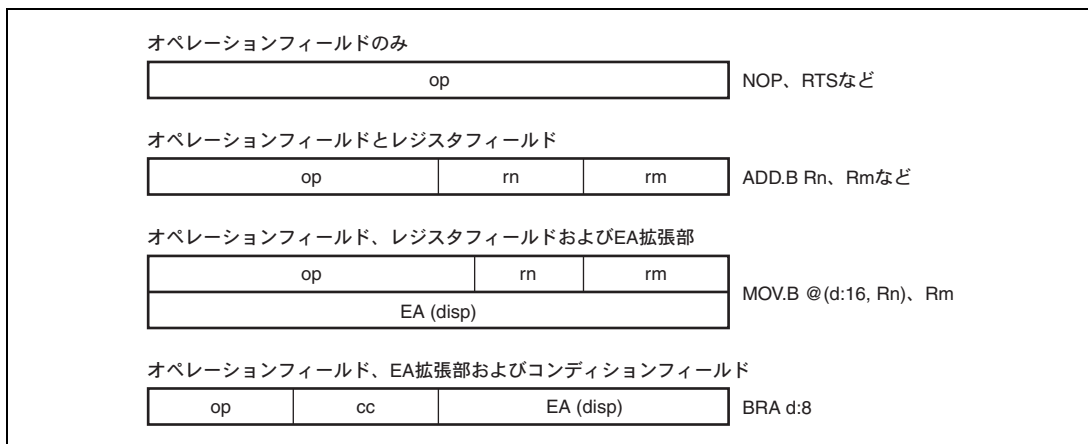
H8/300H CPU は、表 2.10 の 8 種類のアドレッシングモードをサポートしています。命令ごとに使用できるアドレッシングモードが異なります。詳細は「付録 A.4 命令とアドレッシングモードの組み合わせ」を参照してください。

演算命令ではレジスタ直接、およびイミディエイトを使用できます。転送命令ではプログラムカウンタ相対とメモリ間接を除くすべてのアドレッシングモードを使用できます。ビット操作命令では、オペランドの指定にレジスタ直接、レジスタ間接、および絶対アドレス (@aa:8) を使用できます。さらに、オペランド中のビット番号の指定にレジスタ直接 (BSET、BCLR、BNOT、BTST の各命令)、およびイミディエイト (3 ビット) を使用できます。

表 2.10 アドレッシングモード一覧表

No.	アドレッシングモード	記号
1	レジスタ直接	Rn
2	レジスタ間接	@ERn
3	ディスプレースメント付きレジスタ間接	@ (d:16, ERn) / @ (d:24, ERn)
4	ポストインクリメントレジスタ間接 プリデクリメントレジスタ間接	@ERn+ @-ERn
5	絶対アドレス	@aa:8 / @aa:16 / @aa:24
6	イミディエイト	#xx:8 / #xx:16 / #xx:32
7	プログラムカウンタ相対	@ (d:8, PC) / @ (d:16, PC)
8	メモリ間接	@@aa:8

(1) レジスタ直接 Rn

命令コードのレジスタフィールドで指定されるレジスタ (8 ビット、16 ビットまたは 32 ビット) がオペランドとなります。

8 ビットレジスタとしては R0H~R7H、R0L~R7L を指定可能です。

16 ビットレジスタとしては R0~R7、E0~E7 を指定可能です。

32 ビットレジスタとしては ER0~ER7 を指定可能です。

(2) レジスタ間接 @ERn

命令コードのレジスタフィールドで指定されるアドレスレジスタ (ERn) の下位 24 ビットをアドレスとしてメモリ上のオペランドを指定します。

2. CPU

(3) ディスプレースメント付きレジスタ間接 @ (d:16, ERn) / @ (d:24, ERn)

命令コードのレジスタフィールドで指定されるアドレスレジスタ (ERn) の内容に、命令コード中に含まれる 16 ビットディスプレースメントまたは 24 ビットディスプレースメントを加算した内容の下位 24 ビットをアドレスとしてメモリ上のオペランドを指定します。加算に際して、16 ビットディスプレースメントは符号拡張されます。

(4) ポストインクリメントレジスタ間接 @ERn+ / プリデクリメントレジスタ間接 @-ERn

• ポストインクリメントレジスタ間接 @ERn+

命令コードのレジスタフィールドで指定されるアドレスレジスタ (ERn) の内容の下位24ビットをアドレスとしてメモリ上のオペランドを指定します。

その後、アドレスレジスタの内容 (32ビット) に1、2または4が加算され、加算結果がアドレスレジスタに格納されます。バイトサイズでは1、ワードサイズでは2、ロングワードサイズでは4がそれぞれ加算されます。ワードサイズ、ロングワードサイズのときはレジスタの内容が偶数となるようにしてください。

• プリデクリメントレジスタ間接 @-ERn

命令コードのレジスタフィールドで指定されるアドレスレジスタ (ERn) の内容から1、2または4を減算した内容の下位24ビットをアドレスとして、メモリ上のオペランドを指定します。

その後、減算結果がアドレスレジスタに格納されます。バイトサイズでは1、ワードサイズでは2、ロングワードサイズでは4がそれぞれ減算されます。ワードサイズ、ロングワードサイズのときはアドレスレジスタの内容が偶数となるようにしてください。

(5) 絶対アドレス @aa:8 / @aa:16 / @aa:24

命令コード中に含まれる絶対アドレスでメモリ上のオペランドを指定します。

絶対アドレスは 8 ビット (@aa:8)、16 ビット (@aa:16)、または 24 ビット (@aa:24) です。

8 ビット絶対アドレスの場合、上位 16 ビットはすべて 1 (H'FFFF) となります。

16 ビット絶対アドレスの場合、上位 8 ビットは符号拡張されます。

24 ビット絶対アドレスの場合、全アドレス空間をアクセスできます。

H8/38524 グループの場合、上位 8 ビットは無視されるため、絶対アドレスのアクセス範囲は表 2.11 のようになります。

表 2.11 絶対アドレスのアクセス範囲

絶対アドレス	アクセス範囲
8 ビット (@aa:8)	H'FF00~H'FFFF
16 ビット (@aa:16)	H'0000~H'FFFF
24 ビット (@aa:24)	H'0000~H'FFFF

(6) イミディエイト #xx:8/#xx:16/#xx:32

命令コードの中に含まれる 8 ビット (#xx:8)、16 ビット (#xx:16)、または 32 ビット (#xx:32) のデータを直接オペランドとして使用します。

なお、ADDS、SUBS、INC、DEC 命令ではイミディエイトデータが命令コード中に暗黙的に含まれます。ビット操作命令では、ビット番号を指定するための 3 ビットのイミディエイトデータが命令コードに含まれる場合があります。

(7) プログラムカウンタ相対 @(d:8, PC) /@ (d:16, PC)

条件分岐命令、BSR 命令で使用されます。

PC の内容で指定される 24 ビットのアドレスに命令コード中に含まれる 8 ビット、または 16 ビットディスプレイメントを加算して、24 ビットの分岐アドレスを生成します。加算に際して、ディスプレイメントは 24 ビットに符号拡張されます。また加算される PC の内容は次の命令の先頭アドレスとなっていますので、分岐可能範囲は分岐命令に対して -126 ~ +128 バイト (-63 ~ +64 ワード) または -32766 ~ +32768 バイト (-16383 ~ +16384 ワード) です。このとき、加算結果が偶数となるようにしてください。

(8) メモリ間接 @@aa:8

JMP、JSR 命令で使用されます。命令コードの中に含まれる 8 ビット絶対アドレスでメモリ上のオペランドを指定し、この内容を分岐アドレスとして分岐します。メモリ上のオペランドはワードサイズで指定し、16 ビット長の分岐アドレスを生成します。図 2.8 にメモリ間接による分岐アドレスの指定方法を示します。

絶対アドレスの上位ビットはすべて 0 となります。このため分岐アドレスを格納できるのは 0 ~ 255 (H'0000 ~ H'00FF) 番地です。ただし、このうちの先頭領域は例外処理ベクタ領域と共通になっているので注意してください。



図 2.8 メモリ間接による分岐アドレスの指定

2. CPU

2.5.2 実効アドレスの計算方法

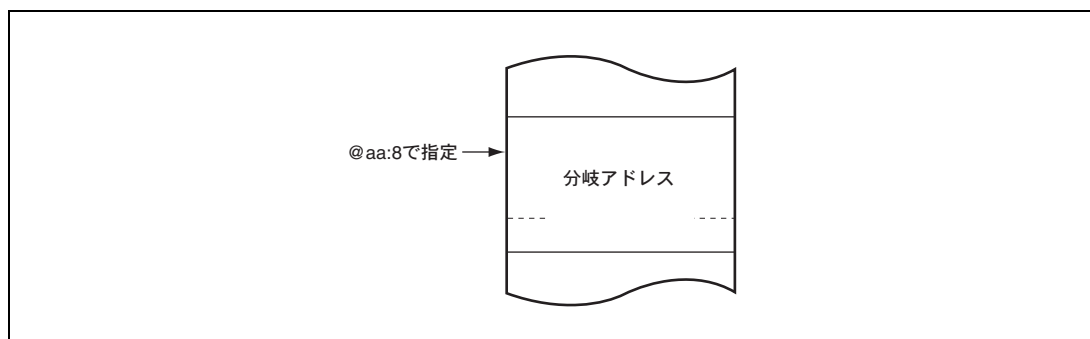

各アドレッシングモードにおける実効アドレス（EA：Effective Address）の計算方法を表 2.12 に示します。
H8/38524 グループでは計算結果の上位 8 ビットは無視され、16 ビットの実効アドレスを生成します。

表 2.12 実効アドレスの計算方法 (1)

NO.	アドレッシングモード・命令フォーマット	実効アドレス計算方法	実効アドレス (EA)
(1)	レジスタ直接 (Rn) 		オペランドは、汎用レジスタの内容です。
(2)	レジスタ間接 (@ERn) 		
(3)	ディスプレイースメント付きレジスタ間接 @ (d : 16, ERn) / @ (d : 24, ERn) 		
(4)	ポストインクリメントレジスタ間接/ プリデクリメントレジスタ間接 ・ポストインクリメント レジスタ間接 @ERn+ ・プリデクリメント レジスタ間接 @-ERn 		
(5)	絶対アドレス @ aa : 8 @ aa : 16 @ aa : 24 		

オペランドサイズがバイトのとき1、ワードのとき2、ロングワードのとき4が加減算されます。

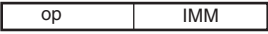
表 2.12 実効アドレスの計算方法 (2)

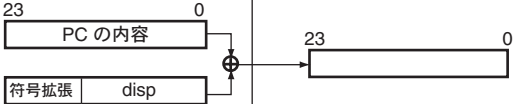
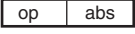
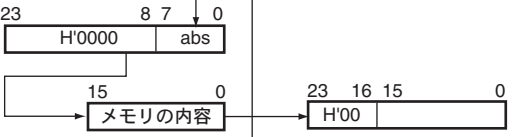
NO.	アドレッシングモード・命令フォーマット	実効アドレス計算方法	実効アドレス (EA)
(6)	イミディエイト #xx : 8/#xx : 16/#xx : 32 		オペランドは、 イミディエイトデータです。
(7)	プログラムカウンタ相対 @(d : 8, PC)/@(d : 16, PC) 		
(8)	メモリ間接 @@ aa : 8 		

【記号説明】

r, rm, m : レジスタフィールド
op : オペレーションフィールド
disp : ディスプレースメント
IMM : イミディエイトデータ
abs : 絶対アドレス

2.6 基本バスサイクル

CPUは、システムクロック (ϕ) またはサブクロック (ϕ_{SUB}) を基準に動作します。 ϕ または ϕ_{SUB} の立ち上がりから次の立ち上がりまでを1ステートと呼びます。バスサイクルは2ステートまたは3ステートで構成され、内蔵メモリ、内蔵周辺モジュールによって異なるアクセスを行います。

2.6.1 内蔵メモリ (RAM、ROM)

内蔵メモリのアクセスは2ステートで行われます。データバス幅は16ビットで、バイトおよびワードアクセスが可能です。内蔵メモリアクセスサイクルを図2.9に示します。



図 2.9 内蔵メモリアクセスサイクル

2.6.2 内蔵周辺モジュール

内蔵周辺モジュールのアクセスは、2 ステートまたは3 ステートで行われます。データバス幅は8 ビットまたは16 ビットで、レジスタにより異なります。各レジスタのデータバス幅とアクセスステート数は「16.1 レジスタアドレス一覧（アドレス順）」を参照してください。データバス幅が16 ビットのレジスタはワードアクセスのみ可能です。データバス幅が8 ビットのレジスタはバイトおよびワードアクセスが可能です。データバス幅が8 ビットのレジスタをワードアクセスするとバスサイクルが2 回発生します。2 ステートアクセスの場合の動作タイミングは内蔵メモリと同一です。3 ステートアクセスの場合の動作タイミングを図 2.10 に示します。

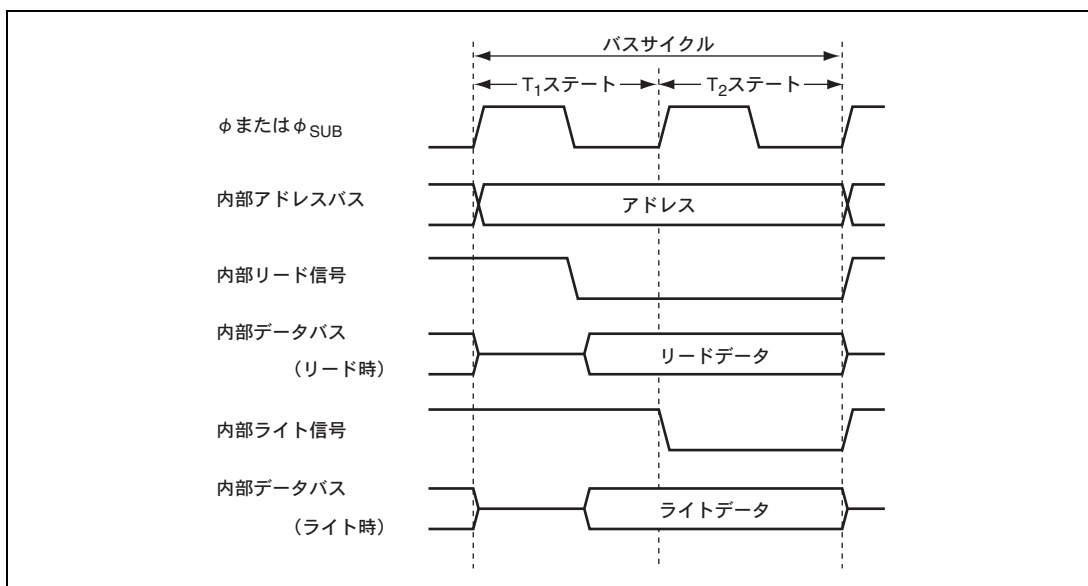

図 2.10 内蔵周辺モジュールアクセスサイクル（3 ステートアクセスの場合）

2.7 CPUの状態

CPUの状態は、リセット状態、プログラム実行状態、プログラム停止状態、例外処理状態の4種類あります。プログラム実行状態には、アクティブ（高速、中速）モード、サブアクティブモードがあり、プログラム停止状態には、スリープ（高速、中速）モード、スタンバイモード、ウォッチモード、サブスリープモードがあります。各状態の分類を図 2.11 に、各状態間の遷移条件を図 2.12 に示します。プログラム実行状態およびプログラム停止状態の詳細は「第 5 章 低消費電力モード」を参照してください。例外処理の詳細は「第 3 章 例外処理」を参照してください。

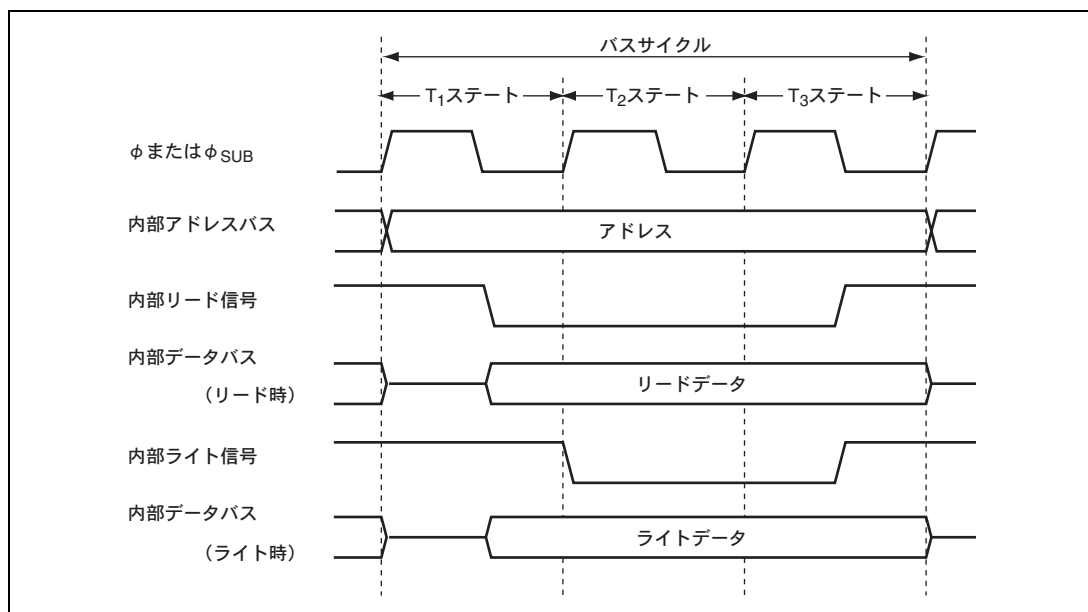

図 2.11 CPUの状態の分類



図 2.12 状態遷移図

2.8 使用上の注意事項

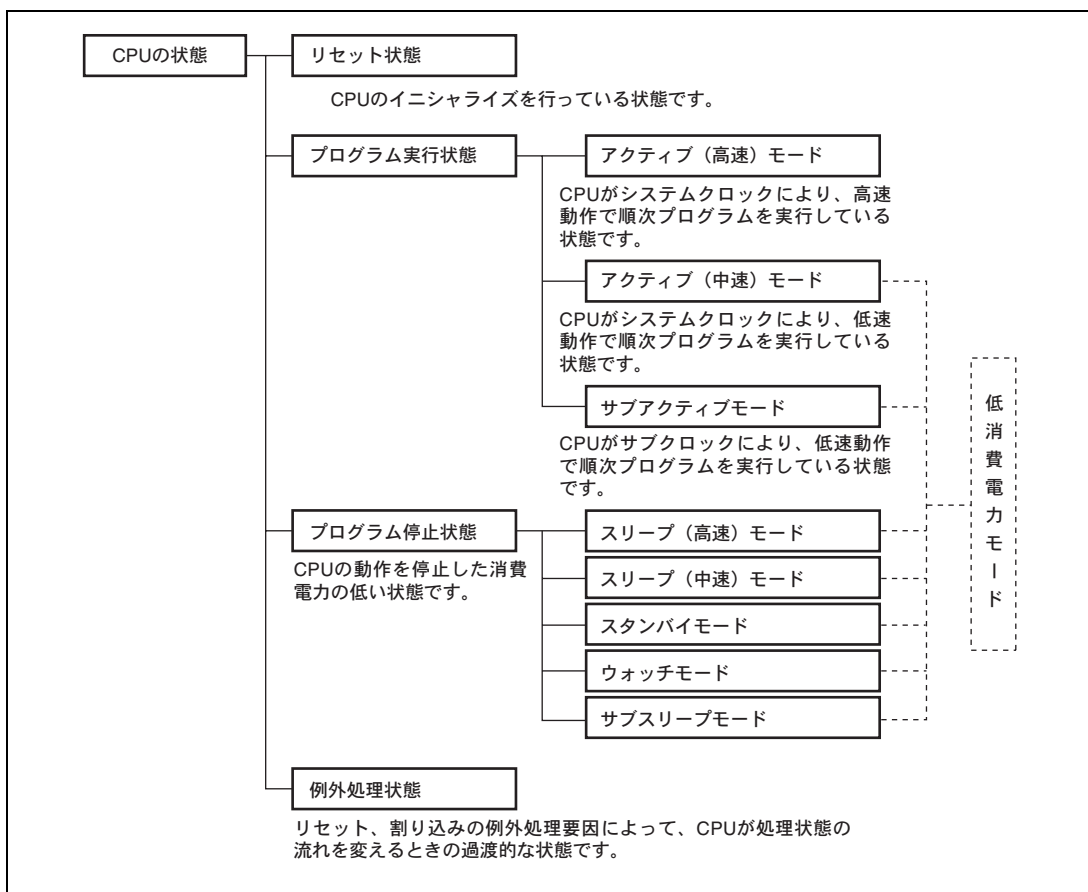
2.8.1 空きエリアへのデータアクセス

本 LSI のアドレス空間にはユーザに開放された ROM、RAM、内蔵 I/O レジスタの領域以外に空きエリアがあります。CPU から空きエリアへデータを転送すると転送データは失われます。また、CPU の誤動作の原因となる可能性があります。空きエリアから CPU への転送データの内容は保証されません。

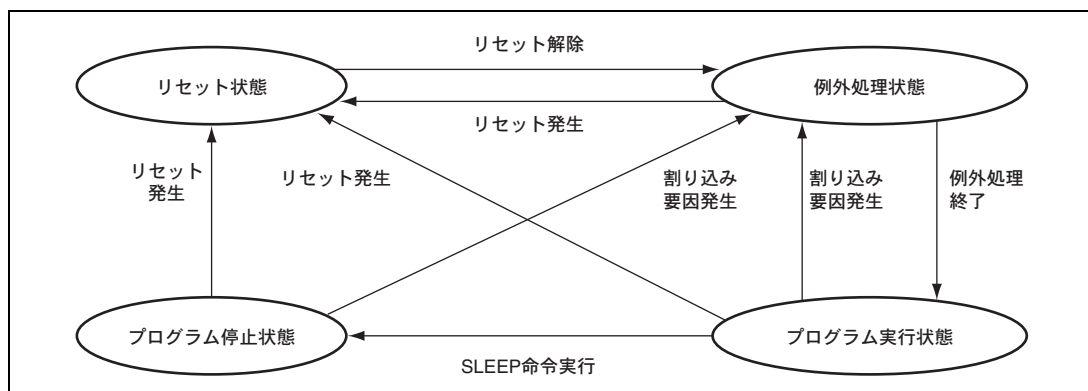
2.8.2 EEPMOV 命令

EEPMOV 命令はブロック転送命令で、R5 で示されるアドレスから始まる R4L で示されるバイト数のデータを、R6 で示されるアドレスへ転送します。転送先の最終アドレス (R6+R4L の値) が H'FFFF を超えないように (実行途中で R6 の値が H'FFFF→H'0000 とならないように)、R4L、R6 を設定してください。

2.8.3 ビット操作命令

BSET、BCLR、BNOT、BST、BIST 命令は、指定されたアドレスのデータをバイト単位でリードし、対象となる 1 ビットを操作した後、同一アドレスにバイト単位でライトします。したがって、同一アドレスに 2 つのレジスタが割り付けられている場合や、ライト専用ビットを含むレジスタ、またはポートに対して直接ビット操作命令を使用すると、ビット操作対象以外のビットのデータが書き換わる可能性がありますので注意してください。

(1) 同一アドレスに割り付けられた 2 つのレジスタのビット操作

例 1：タイマロードレジスタとタイマカウンタへのビット操作

図 2.13 に同一アドレスに割り付けられた 2 つのレジスタを持つタイマの構成例を示します。リロードタイマのタイマロードレジスタとタイマカウンタにビット操作命令を実行すると、タイマロードレジスタとタイマカウンタはアドレスを共有しているため次のように動作します。

タイマカウンタのデータをバイト単位でリードします。

CPU はビット操作命令で対象となる 1 ビットをセットまたはリセットします。

ライトしたデータをバイト単位でタイマロードレジスタにライトします。

タイマカウンタはカウントを続けているので、リードしたデータがタイマロードレジスタのデータとは必ずしも等しくありません。そのためタイマカウンタの操作の対象となったビット以外のデータが書き換わって、タイマロードレジスタへライトされます。



図 2.13 同一アドレスに割り付けられた 2 つのレジスタを持つタイマの構成例

例2：ポート5にBSET命令を実行した場合

P57、P56 は入力端子でそれぞれ Low レベル、High レベル入力状態とし、P55～P50 は出力端子でそれぞれ Low レベル出力状態とします。以下に、BSET 命令で P50 に High レベル出力を行う例を示します。

【BSET命令実行前】

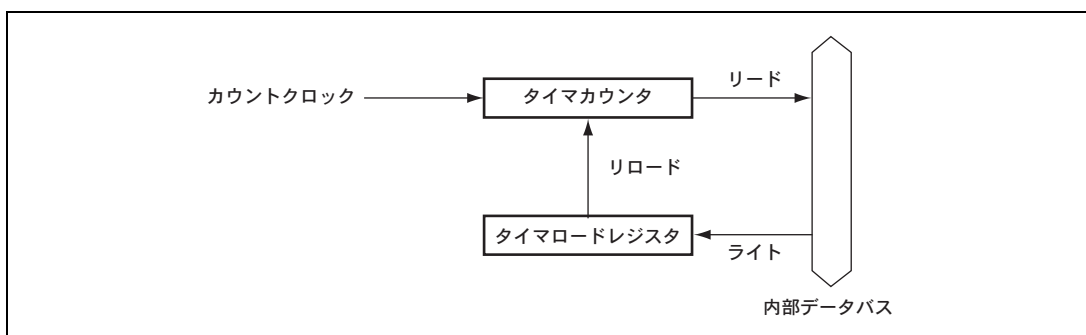
	P57	P56	P55	P54	P53	P52	P51	P50
入出力	入力	入力	出力	出力	出力	出力	出力	出力
端子状態	Low レベル	High レベル	Low レベル	Low レベル	Low レベル	Low レベル	Low レベル	Low レベル
PCR5	0	0	1	1	1	1	1	1
PDR5	1	0	0	0	0	0	0	0

【BSET命令実行】

```
BSET #0, @PDR5
```

ポート 5 に対して BSET 命令を実行します。

【BSET命令実行後】

	P57	P56	P55	P54	P53	P52	P51	P50
入出力	入力	入力	出力	出力	出力	出力	出力	出力
端子状態	Low レベル	High レベル	Low レベル	Low レベル	Low レベル	Low レベル	Low レベル	High レベル
PCR5	0	0	1	1	1	1	1	1
PDR5	0	1	0	0	0	0	0	1

【動作説明】

1. BSET命令を実行すると、CPUはポート5をリードします。P57、P56は入力端子で、CPUは端子の状態（Low レベル、Highレベル入力）をリードします。P55～P50は出力端子で、CPUはPDR5の値をリードします。したがって、例ではPDR5はH'80ですが、CPUがリードしたデータはH'40となります。
2. CPUはリードしたデータのビット0を1にセットして、データをH'41に変更します。
3. H'41をPDR5に書き込んで、BSET命令を終了します。

その結果、PDR5のビット0が1になり、P50はHighレベル出力になります。しかし、PDR5のビット7、6が変化してしまいます。そのため、PDR5と同じデータをメモリ上のワークエリアに格納し、ワークエリア上のデータに対しビット操作を行った後、このデータをPDR5にライトしてください。

2. CPU

【BSET命令実行前】

MOV.B	#H'80,	R0L
MOV.B	R0L,	@RAM0
MOV.B	R0L,	@PDR5

PDR5 に書き込む値 (H'80) をあらかじめメモリ上のワークエリア (RAM0) と PDR5 にライトします。

	P57	P56	P55	P54	P53	P52	P51	P50
入出力	入力	入力	出力	出力	出力	出力	出力	出力
端子状態	Low レベル	High レベル	Low レベル	Low レベル	Low レベル	Low レベル	Low レベル	Low レベル
PCR5	0	0	1	1	1	1	1	1
PDR5	1	0	0	0	0	0	0	0

RAM0	1	0	0	0	0	0	0	0
------	---	---	---	---	---	---	---	---

【BSET命令実行】

BSET	#0 ,	@RAM0
------	------	-------

PDR5 のワークエリア (RAM0) に対して BSET 命令を実行します。

【BSET命令実行後】

MOV.B	@RAM0, R0L
MOV.B	R0L, @PDR5

ワークエリア (RAM0) の値を PDR5 にライトします。

	P57	P56	P55	P54	P53	P52	P51	P50
入出力	入力	入力	出力	出力	出力	出力	出力	出力
端子状態	Low レベル	High レベル	Low レベル	Low レベル	Low レベル	Low レベル	Low レベル	High レベル
PCR5	0	0	1	1	1	1	1	1
PDR5	1	0	0	0	0	0	0	1

RAM0	1	0	0	0	0	0	0	1
------	---	---	---	---	---	---	---	---

(2) ライト専用ビットを含むレジスタのビット操作

例3：ポート5のPCR5にBCLR命令を実行した場合

P57、P56 は入力端子でそれぞれ Low レベル、High レベル入力状態とし、P55～P50 は出力端子でそれぞれ Low レベル出力状態とします。以下に、BCLR 命令で P50 を入力端子に設定する例を示します。入力端子に設定された P50 は High レベル入力状態とします。

【BCLR命令実行前】

	P57	P56	P55	P54	P53	P52	P51	P50
入出力	入力	入力	出力	出力	出力	出力	出力	出力
端子状態	Low レベル	High レベル	Low レベル	Low レベル	Low レベル	Low レベル	Low レベル	Low レベル
PCR5	0	0	1	1	1	1	1	1
PDR5	1	0	0	0	0	0	0	0

【BCLR命令実行】

```
BCLR #0, @PCR5
```

PCR5 に対して BCLR 命令を実行します。

【BCLR命令実行後】

	P57	P56	P55	P54	P53	P52	P51	P50
入出力	出力	出力	出力	出力	出力	出力	出力	入力
端子状態	Low レベル	High レベル	Low レベル	Low レベル	Low レベル	Low レベル	Low レベル	High レベル
PCR5	1	1	1	1	1	1	1	0
PDR5	1	0	0	0	0	0	0	0

【動作説明】

1. BCLR命令を実行すると、CPUはPCR5をリードします。PCR5はライト専用レジスタで、CPUはH'FFをリードします。したがって、例ではPCR5はH'3Fですが、CPUがリードしたデータはH'FFとなります。
2. CPUはリードしたデータのビット0を0にクリアして、データをH'FEに変更します。
3. H'FEをPCR5に書き込んで、BCLR命令を終了します。

その結果、PCR5のビット0が0になり、P50は入力端子になります。しかし、PCR5のビット7、6が1になり、P57、P56は出力端子に変化してしまいます。そのため、PCR5と同じデータをメモリ上のワークエリアに格納し、ワークエリア上のデータに対しビット操作を行った後、このデータをPCR5にライトしてください。

2. CPU

【BCLR命令実行前】

MOV.B	#H'3F,	R0L
MOV.B	R0L,	@RAM0
MOV.B	R0L,	@PCR5

PCR5 に書き込む値 (H'3F) をあらかじめメモリ上のワークエリア (RAM0) と PCR5 にライトします。

	P57	P56	P55	P54	P53	P52	P51	P50
入出力	入力	入力	出力	出力	出力	出力	出力	出力
端子状態	Low レベル	High レベル	Low レベル	Low レベル	Low レベル	Low レベル	Low レベル	Low レベル
PCR5	0	0	1	1	1	1	1	1
PDR5	1	0	0	0	0	0	0	0

RAM0	0	0	1	1	1	1	1	1
------	---	---	---	---	---	---	---	---

【BCLR命令実行】

BCLR	#0 ,	@RAM0
------	------	-------

PCR5 のワークエリア (RAM0) に対して BCLR 命令を実行します。

【BCLR命令実行後】

MOV.B	@RAM0,R0L
MOV.B	R0L, @PCR5

ワークエリア (RAM0) の値を PCR5 にライトします。

	P57	P56	P55	P54	P53	P52	P51	P50
入出力	入力	入力	出力	出力	出力	出力	出力	出力
端子状態	Low レベル	High レベル	Low レベル	Low レベル	Low レベル	Low レベル	Low レベル	High レベル
PCR5	0	0	1	1	1	1	1	0
PDR5	1	0	0	0	0	0	0	0

RAM0	0	0	1	1	1	1	1	0
------	---	---	---	---	---	---	---	---

3. 例外処理

3.1 概要

本 LSI の例外処理には、リセットと割り込みがあります。表 3.1 に、例外処理の種類と優先度を示します。

表 3.1 例外処理の種類と優先度

優先度	例外処理要因	例外処理タイミング
高 ↑ 低	リセット	リセットが解除されると例外処理を開始します。
	割り込み	割り込み要求が発生すると、命令の実行終了時または例外処理終了時に例外処理を開始します。

3.2 リセット

3.2.1 概要

リセットは最も優先順位の高い例外処理です。

リセットによって、CPU の内部状態と、内蔵周辺モジュールの各レジスタがイニシャライズされます。

3.2.2 リセットシーケンス

$\overline{\text{RES}}$ 端子が Low レベルになると、実行中の処理はすべて打ち切れ、本 LSI はリセット状態になります。

本 LSI を確実にリセットするために、電源投入時には、クロック発振器の発振安定時間の間 $\overline{\text{RES}}$ 端子を Low レベルに保持してください。また、動作中にリセットする場合は、最低 10 システムクロックの間、Low レベルに保持してください。

リセット例外処理の動作は以下のとおりです。

1. CPU の内部状態と内蔵周辺モジュールの各レジスタのイニシャライズを行い、コンディションコードレジスタ (CCR) の I ビットをセットします。
2. リセット例外処理ベクタアドレス (H'0000~H'0001) をリードして PC に転送した後、PC で示されるアドレスからプログラムの実行を開始します。

パワーオン／パワーオフ時には、 $\overline{\text{RES}}$ 端子を Low レベルにしてください。

リセットシーケンスを図 3.1 に示します。

また、「14.3.1 パワーオンリセット回路」を参照してください。

3. 例外処理



図 3.1 リセットシーケンス

3.2.3 リセット直後の割り込み

リセット後、スタックポインタ (SP : R7) をイニシャライズする前に割り込みを受け付けると、PC と CCR の退避が正常に行われないため、プログラムの暴走の原因となります。これを防ぐため、リセット例外処理が実行された直後はすべての割り込み要求が禁止されています。すなわち、リセット直後はプログラムの先頭 1 命令が必ず実行されますので、プログラムの先頭命令は、SP をイニシャライズする命令としてください (例 : MOV.W #xx:16, SP)。

3.3 割り込み

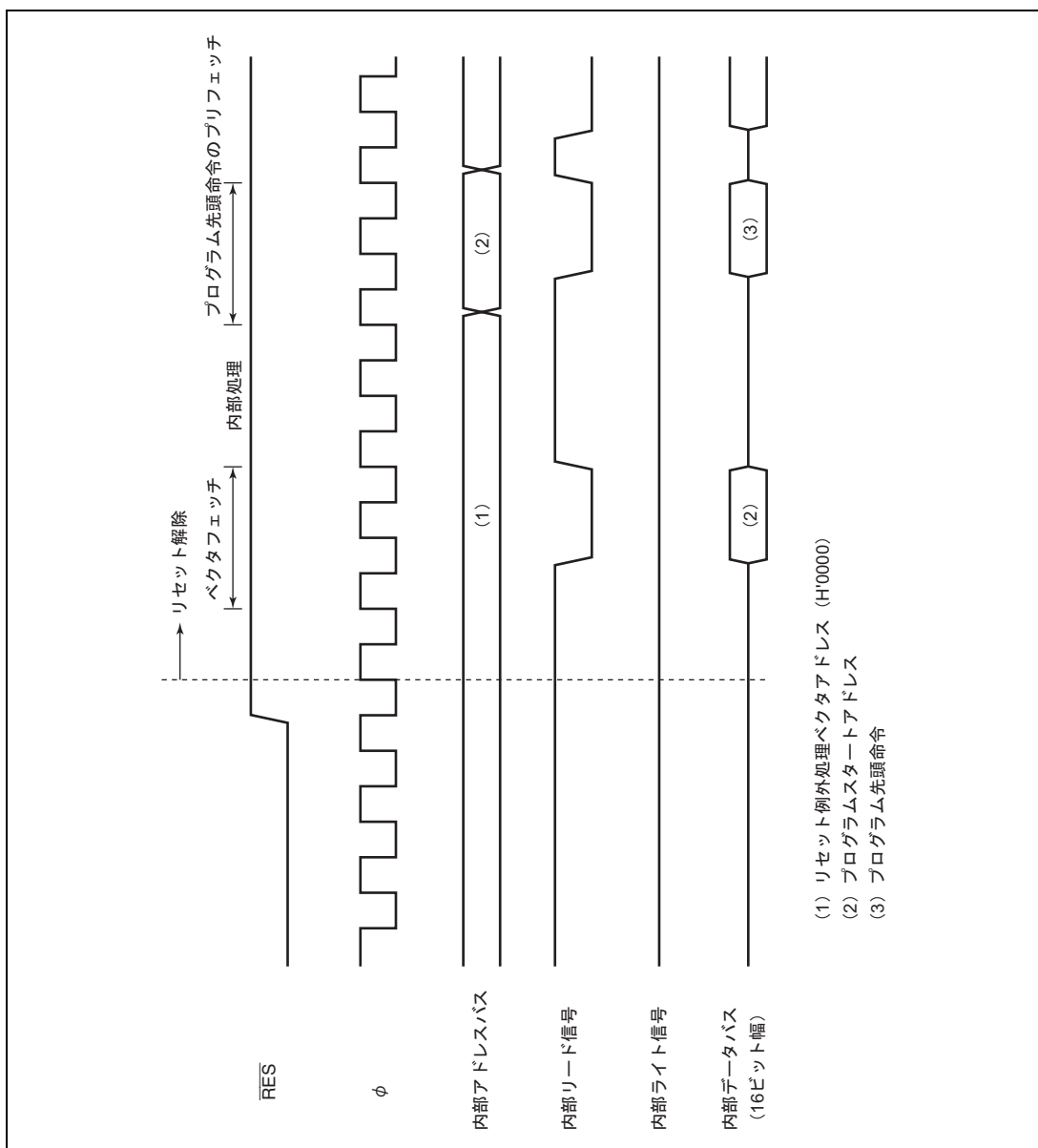
3.3.1 概要

割り込み例外処理を開始する要因には、13 の外部割り込み要因 (WKP7~WKP0, IRQ4, IRQ3, IRQ1, IRQ0, IRQAEC) と内蔵モジュールから 9 の内部割り込み要因があります。割り込み要因と優先度、ならびにベクタアドレスの一覧表を表 3.2 に示します。複数の割り込み要求が発生したときは、優先度の高い方から処理されます。

これらの割り込みには次のような特長があります。

1. 内部割り込みおよび外部割り込みは、CCRのIビットによりマスクされます。CCRのIビットが1にセットされていると、割り込み要求フラグはセットされますが、割り込みは受け付けられません。
2. IRQ4, IRQ3, IRQ1, IRQ0, WKP7~WKP0は立ち上がり/立ち下がりエッジセンス、IRQAECは立ち上がり/立ち下がり/両エッジセンスのいずれかに設定することができます。

3. 例外処理

表 3.2 割り込み優先順位

割り込み要因発生元	割り込み要因発生元	ベクタNo.	ベクタアドレス	優先順位
\overline{RES} ウォッチドッグタイマ	リセット	0	H'0000~H'0001	<p>高</p> <p>↑</p> <p>↓</p> <p>低</p>
$\overline{IRQ0}$ LVDI	IRQ0 低電圧検出割り込み	4	H'0008~H'0009	
$\overline{IRQ1}$	IRQ1	5	H'000A~H'000B	
IRQAEC	IRQAEC	6	H'000C~H'000D	
$\overline{IRQ3}$	IRQ3	7	H'000E~H'000F	
$\overline{IRQ4}$	IRQ4	8	H'0010~H'0011	
$\overline{WKP0}$	WKP0	9	H'0012~H'0013	
$\overline{WKP1}$	WKP1			
$\overline{WKP2}$	WKP2			
$\overline{WKP3}$	WKP3			
$\overline{WKP4}$	WKP4			
$\overline{WKP5}$	WKP5			
$\overline{WKP6}$	WKP6			
$\overline{WKP7}$	WKP7			
タイマA	タイマAオーバフロー	11	H'0016~H'0017	
非同期イベント カウンタ	非同期イベントカウンタ オーバフロー	12	H'0018~H'0019	
タイマC	タイマCオーバフローまたは アンダフロー	13	H'001A~H'001B	
タイマFL	タイマFLコンペアマッチ タイマFLオーバフロー	14	H'001C~H'001D	
タイマFH	タイマFHコンペアマッチ タイマFHオーバフロー	15	H'001E~H'001F	
タイマG	タイマGインプットキャプチャ タイマGオーバフロー	16	H'0020~H'0021	
SCI3	SCI3送信完了 SCI3送信データエンプティ SCI3受信データフル SCI3オーバランエラー SCI3フレーミングエラー SCI3パリティエラー	18	H'0024~H'0025	
A/D変換器	A/D変換終了	19	H'0026~H'0027	
(SLEEP命令の実行)	直接遷移	20	H'0028~H'0029	

【注】 H'0002~H'0007およびH'0014~H'0015、H'0022~H'0023は本LSIではリザーブされており、ユーザは使用できません。

3.3.2 各レジスタの説明

割り込みを制御するレジスタの一覧を表 3.3 に示します。

表 3.3 割り込み制御レジスタ

名称	略称	R/W	初期値	アドレス
IRQ エッジセレクトレジスタ	IEGR	R/W	—	H'FFF2
割り込み許可レジスタ 1	IENR1	R/W	—	H'FFF3
割り込み許可レジスタ 2	IENR2	R/W	—	H'FFF4
割り込み要求レジスタ 1	IRR1	R/W*	—	H'FFF6
割り込み要求レジスタ 2	IRR2	R/W*	—	H'FFF7
ウェイクアップ割り込み要求レジスタ	IWPR	R/W*	H'00	H'FFF9
ウェイクアップエッジセレクトレジスタ	WEGR	R/W	H'00	H'FFF90

【注】* フラグクリアのための 0 ライトのみ可能です。

(1) IRQ エッジセレクトレジスタ (IEGR)

ビット:	7	6	5	4	3	2	1	0
	—	—	—	IEG4	IEG3	—	IEG1	IEG0
初期値:	1	1	1	0	0	—	0	0
R/W :	—	—	—	R/W	R/W	W	R/W	R/W

IEGR は、8 ビットのリード/ライト可能なレジスタで、 $\overline{\text{IRQ4}}$ 、 $\overline{\text{IRQ3}}$ 、 $\overline{\text{IRQ1}}$ 、 $\overline{\text{IRQ0}}$ 端子の立ち上がり/立ち下がりエッジセンスを指定します。IRQAEC 端子のエッジセンス指定については「9.7 非同期イベントカウンタ (AEC)」を参照してください。

• ビット7～5: リザーブビット

リザーブビットです。各ビットはリードすると常に 1 が読み出されます。ライトは無効です。

• ビット4: IRQ4エッジセレクト (IEG4)

$\overline{\text{IRQ4}}$ 端子、 $\overline{\text{ADTRG}}$ 端子の入力センスを選択します。

ビット 4	説明	
IEG4		
0	$\overline{\text{IRQ4}}$ 、 $\overline{\text{ADTRG}}$ 端子入力の立ち下がりエッジを検出	(初期値)
1	$\overline{\text{IRQ4}}$ 、 $\overline{\text{ADTRG}}$ 端子入力の立ち上がりエッジを検出	

• ビット3: IRQ3エッジセレクト (IEG3)

$\overline{\text{IRQ3}}$ 端子、TMIF 端子の入力センスを選択します。

ビット 3	説明	
IEG3		
0	$\overline{\text{IRQ3}}$ 、TMIF 端子入力の立ち下がりエッジを検出	(初期値)
1	$\overline{\text{IRQ3}}$ 、TMIF 端子入力の立ち上がりエッジを検出	

3. 例外処理

- ビット2：リザーブビット

リザーブビットです。ライトする場合は0ライトのみ可能です。

- ビット1：IRQ1エッジセレクト（IEG1）

$\overline{\text{IRQ1}}$ 端子、TMIC 端子の入力センスを選択します。

ビット1	説明	
IEG1		
0	$\overline{\text{IRQ1}}$ 、TMIC 端子入力の立ち下がりエッジを検出	(初期値)
1	$\overline{\text{IRQ1}}$ 、TMIC 端子入力の立ち上がりエッジを検出	

- ビット0：IRQ0エッジセレクト（IEG0）

$\overline{\text{IRQ0}}$ 端子の入力センスを選択します。

ビット0	説明	
IEG0		
0	$\overline{\text{IRQ0}}$ 端子入力の立ち下がりエッジを検出	(初期値)
1	$\overline{\text{IRQ0}}$ 端子入力の立ち上がりエッジを検出	

(2) 割り込み許可レジスタ1（IENR1）

ビット:	7	6	5	4	3	2	1	0
	IENTA	—	IENWP	IEN4	IEN3	IENEC2	IEN1	IEN0
初期値:	0	—	0	0	0	0	0	0
R/W :	R/W	W	R/W	R/W	R/W	R/W	R/W	R/W

IENR1 は、8 ビットのリード/ライト可能なレジスタで、割り込み要求の許可/禁止を制御します。

- ビット7：タイマA割り込みイネーブル（IENTA）

タイマ A オーバフロー割り込み要求の許可/禁止を制御します。

ビット7	説明	
IENTA		
0	タイマ A の割り込み要求を禁止	(初期値)
1	タイマ A の割り込み要求を許可	

- ビット6：リザーブビット

リザーブビットです。ライトする場合は0ライトのみ可能です。

- ビット5：ウェイクアップ割り込みイネーブル（IENWP）

WKP7～WKP0 割り込み要求の許可／禁止を制御します。

ビット 5	説 明	
IENWP		
0	WKP7～WKP0 端子の割り込み要求を禁止	(初期値)
1	WKP7～WKP0 端子の割り込み要求を許可	

- ビット4、3：IRQ4、IRQ3割り込みイネーブル（IEN4、IEN3）

IRQ4、IRQ3 割り込み要求の許可／禁止を制御します。

ビット n	説 明	
IENn		
0	$\overline{\text{IRQn}}$ 端子の割り込み要求を禁止	(初期値)
1	$\overline{\text{IRQn}}$ 端子の割り込み要求を許可	

(n=4、3)

- ビット2：IRQAEC割り込みイネーブル（IENEC2）

IRQAEC 割り込み要求の許可／禁止を制御します。

ビット 2	説 明	
IENEC2		
0	IRQAEC 端子の割り込み要求を禁止	(初期値)
1	IRQAEC 端子の割り込み要求を許可	

- ビット1、0：IRQ1、IRQ0割り込みイネーブル（IEN1、IEN0）

IRQ1、IRQ0 割り込み要求の許可／禁止を制御します。

ビット n	説 明	
IENn		
0	$\overline{\text{IRQn}}$ 端子の割り込み要求を禁止	(初期値)
1	$\overline{\text{IRQn}}$ 端子の割り込み要求を許可	

(n=1、0)

3. 例外処理

(3) 割り込み許可レジスタ 2 (IENR2)

ビット:	7	6	5	4	3	2	1	0
	IENDT	IENAD	—	IENTG	IENTFH	IENTFL	IENTC	IENEC
初期値:	0	0	—	0	0	0	0	0
R/W :	R/W	R/W	W	R/W	R/W	R/W	R/W	R/W

IENR2 は、8 ビットのリード/ライト可能なレジスタで、割り込み要求の許可/禁止を制御します。

- ビット7: 直接遷移割り込みイネーブル (IENDT)

直接遷移割り込み要求の許可/禁止を制御します。

ビット7	説明	
IENDT		
0	直接遷移による割り込み要求を禁止	(初期値)
1	直接遷移による割り込み要求を許可	

- ビット6: A/D変換器割り込みイネーブル (IENAD)

A/D 変換終了割り込み要求の許可/禁止を制御します。

ビット6	説明	
IENAD		
0	A/D 変換器の割り込み要求を禁止	(初期値)
1	A/D 変換器の割り込み要求を許可	

- ビット5: リザーブビット

リザーブビットです。ライトする場合は0ライトのみ可能です。

- ビット4: タイマG割り込みイネーブル (IENTG)

タイマG インพุットキャプチャまたはオーバフロー割り込み要求の許可/禁止を制御します。

ビット4	説明	
IENTG		
0	タイマGの割り込み要求を禁止	(初期値)
1	タイマGの割り込み要求を許可	

- ビット3: タイマFH割り込みイネーブル (IENTFH)

タイマFH コンペアマッチまたはオーバフロー割り込み要求の許可/禁止を制御します。

ビット3	説明	
IENTFH		
0	タイマFHの割り込み要求を禁止	(初期値)
1	タイマFHの割り込み要求を許可	

- ビット2：タイマFL割り込みイネーブル (IENTFL)

タイマFL コンペアマッチまたはオーバフロー割り込み要求の許可／禁止を制御します。

ビット2		
IENTFL	説明	
0	タイマFLの割り込み要求を禁止	(初期値)
1	タイマFLの割り込み要求を許可	

- ビット1：タイマC割り込みイネーブル (IENTC)

タイマC オーバフローまたはアンダフロー割り込み要求の許可／禁止を制御します。

ビット1		
IENTC	説明	
0	タイマCの割り込み要求を禁止	(初期値)
1	タイマCの割り込み要求を許可	

- ビット0：非同期イベントカウンタ割り込みイネーブル (IENEC)

非同期イベントカウンタの許可／禁止を制御します。

ビット0		
IENEC	説明	
0	非同期イベントカウンタの割り込み要求を禁止	(初期値)
1	非同期イベントカウンタの割り込み要求を許可	

なお、SCI3の割り込みの制御については「10.2.6 シリアルコントロールレジスタ3 (SCR3)」を参照してください。

(4) 割り込み要求レジスタ1 (IRR1)

ビット:	7	6	5	4	3	2	1	0
	IRR1A	—	—	IRR14	IRR13	IRREC2	IRR11	IRR10
初期値:	0	—	1	0	0	0	0	0
R/W :	R(W)*	W	—	R(W)*	R(W)*	R(W)*	R(W)*	R(W)*

【注】 * フラグクリアのための0ライトのみ可能です。

IRR1は、8ビットリード／ライト可能なレジスタで、タイマA、IRQ4、IRQ3、IRQAEC、IRQ1、IRQ0割り込み要求が発生すると対応するフラグが1にセットされます。各フラグは割り込みが受け付けられてもオートクリアされません。各フラグをクリアする場合は0をライトしてクリアしてください。

3. 例外処理

- ビット7：タイマA割り込み要求フラグ（IRRTA）

ビット7	説明
IRRTA	
0	〔クリア条件〕 IRRTA=1の状態 で IRRTA に 0 をライトしたとき (初期値)
1	〔セット条件〕 タイマ A のカウンタ値がオーバフローしたとき

- ビット6：リザーブビット

リザーブビットです。ライトする場合は 0 ライトのみ可能です。

- ビット5：リザーブビット

リザーブビットです。本ビットはリードすると常に 1 が読み出されます。ライトは無効です。

- ビット4、3：IRQ4、IRQ3割り込み要求フラグ（IRRI4、IRRI3）

ビット n	説明
IRRI _n	
0	〔クリア条件〕 IRRI _n =1の状態 で IRRI _n に 0 をライトしたとき (初期値)
1	〔セット条件〕 IRQ _n 端子が割り込み入力に設定されており、かつ当該端子に指定されたエッジが入力されたとき

(n=4、3)

- ビット2：IRQAEC割り込み要求フラグ（IRREC2）

ビット 2	説明
IRREC2	
0	〔クリア条件〕 IRREC2=1の状態 で IRREC2 に 0 をライトしたとき (初期値)
1	〔セット条件〕 IRQAEC 端子が割り込み入力に設定されており、かつ当該端子に指定されたエッジが入力されたとき

- ビット1、0：IRQ1、IRQ0割り込み要求フラグ（IRRI1、IRRI0）

ビット n	説明
IRRI _n	
0	〔クリア条件〕 IRRI _n =1の状態 で IRRI _n に 0 をライトしたとき (初期値)
1	〔セット条件〕 IRQ _n 端子が割り込み入力に設定されており、かつ当該端子に指定されたエッジが入力されたとき

(n=1、0)

(5) 割り込み要求レジスタ 2 (IRR2)

ビット:	7	6	5	4	3	2	1	0
	IRRDT	IRRAD	—	IRRTG	IRRTFH	IRRTFL	IRRTC	IRREC
初期値:	0	0	—	0	0	0	0	0
R/W :	R/(W)*	R/(W)*	W	R/(W)*	R/(W)*	R/(W)*	R/(W)*	R/(W)*

【注】 * フラグクリアのための0ライトのみ可能です。

IRR2 は、8 ビットリード/ライト可能なレジスタで、直接遷移、A/D 変換器、タイマ G、タイマ FH、タイマ FL、タイマ C、非同期イベントカウンタ割り込み要求が発生すると、対応するフラグが 1 にセットされます。各フラグは割り込みが受け付けられてもオートクリアされません。各フラグをクリアする場合は 0 をライトしてクリアしてください。

- ビット7：直接遷移割り込み要求フラグ (IRRDT)

ビット7	説明
IRRDT	
0	〔クリア条件〕 (初期値) IRRDT=1 の状態で IRRDT に 0 をライトしたとき
1	〔セット条件〕 DTON に 1 をセットした状態でスリープ命令を実行し直接遷移したとき

- ビット6：A/D変換器割り込み要求フラグ (IRRAD)

ビット6	説明
IRRAD	
0	〔クリア条件〕 (初期値) IRRAD=1 の状態で IRRAD に 0 をライトしたとき
1	〔セット条件〕 A/D 変換器が変換終了し、ADSF がリセットされたとき

- ビット5：リザーブビット

リザーブビットです。ライトする場合は 0 ライトのみ可能です。

- ビット4：タイマG割り込み要求フラグ (IRRTG)

ビット4	説明
IRRTG	
0	〔クリア条件〕 (初期値) IRRTG=1 の状態で IRRTG に 0 をライトしたとき
1	〔セット条件〕 TMIG 端子が TMIG 入力に設定されており、かつ当該端子に指定されたエッジが入力されたとき。または、TMG の OVIE が 1 の状態で TCG がオーバーフローしたとき。

3. 例外処理

- ビット3：タイマFH割り込み要求フラグ (IRRTFH)

ビット3	説明
IRRTFH	
0	〔クリア条件〕 (初期値) IRRTFH=1の状態ではIRRTFHに0をライトしたとき
1	〔セット条件〕 8ビットタイマモードでTCFHとOCRFHが一致したとき、また、16ビットタイマモードでTCF (TCFL、TCFH)とOCRF (OCRFL、OCRFH)が一致したとき

- ビット2：タイマFL割り込み要求フラグ (IRRTFL)

ビット2	説明
IRRTFL	
0	〔クリア条件〕 (初期値) IRRTFL=1の状態ではIRRTFLに0をライトしたとき
1	〔セット条件〕 8ビットタイマモードでTCFLとOCRFLが一致したとき

- ビット1：タイマC割り込み要求フラグ (IRRTC)

ビット1	説明
IRRTC	
0	〔クリア条件〕 (初期値) IRRTC=1の状態ではIRRTCに0をライトしたとき
1	〔セット条件〕 タイマCのカウント値がオーバーフロー、またはアンダフローしたとき

- ビット0：非同期イベントカウンタ割り込み要求フラグ (IRREC)

ビット0	説明
IRREC	
0	〔クリア条件〕 (初期値) IRREC=1の状態ではIRRECに0をライトしたとき
1	〔セット条件〕 16ビットカウンタモードでECHがオーバーフローしたとき、または8ビットカウンタモードでECHまたはECLがオーバーフローしたとき

(6) ウェイクアップ割り込み要求レジスタ (IWPR)

ビット:	7	6	5	4	3	2	1	0
	IWPF7	IWPF6	IWPF5	IWPF4	IWPF3	IWPF2	IWPF1	IWPF0
初期値:	0	0	0	0	0	0	0	0
R/W :	R/(W)*	R/(W)*	R/(W)*	R/(W)*	R/(W)*	R/(W)*	R/(W)*	R/(W)*

【注】 * フラグクリアのための0ライトのみ可能です。

IWPR は、8 ビットのリード/ライト可能なレジスタで、 \overline{WKPN} 端子がウェイクアップ入力に設定されており、当該端子に立ち上がりまたは立ち下がりエッジが入力されたとき、対応するフラグが1にセットされます。各フラグは割り込みが受け付けられてもオートクリアされません。各フラグをクリアする場合は0をライトしてクリアしてください。

• ビット7～0: ウェイクアップ割り込み要求フラグ (IWPF7～IWPF0)

ビット n	説明
0	〔クリア条件〕 IWPFn=1 の状態で IWPFn に 0 をライトしたとき (初期値)
1	〔セット条件〕 \overline{WKPN} 端子がウェイクアップ入力に設定されており、かつ当該端子に立ち上がりまたは立ち下がりエッジが入力されたとき

(n=7～0)

(7) ウェイクアップエッジセレクトレジスタ (WEGR)

ビット:	7	6	5	4	3	2	1	0
	WKEGS7	WKEGS6	WKEGS5	WKEGS4	WKEGS3	WKEGS2	WKEGS1	WKEGS0
初期値:	0	0	0	0	0	0	0	0
R/W :	R/W	R/W	R/W	R/W	R/W	R/W	R/W	R/W

WEGR は、8 ビットのリード/ライト可能なレジスタで、 \overline{WKPN} 端子の立ち上がり立ち下がりエッジセンスを指定します。

リセット時、WEGR は H'00 にイニシャライズされます。

• ビット n: \overline{WKPN} エッジセレクト

\overline{WKPN} 端子の入力センスを選択します。

ビット n	説明
0	\overline{WKPN} 端子の立ち下がりエッジを検出 (初期値)
1	\overline{WKPN} 端子の立ち上がりエッジを検出

(n=7～0)

3. 例外処理

3.3.3 外部割り込み

外部割り込みには、WKP7～WKP0 割り込みと、IRQ4、IRQ3、IRQAEC、IRQ1、IRQ0 割り込みの 13 要因があります。

(1) WKP7～WKP0 割り込み

WKP7～WKP0 割り込みは $\overline{\text{WKP7}}\sim\overline{\text{WKP0}}$ 端子の立ち上がり／立ち下がりエッジ入力により要求されます。

PMR5 により端子機能が $\overline{\text{WKP7}}\sim\overline{\text{WKP0}}$ 端子に選択された状態で立ち上がり／立ち下がりエッジが入力されると、IWPR の対応するビットが 1 にセットされ、割り込み要求を発生します。

ウェイクアップ割り込み要求の受け付けは、IENR1 の IENWP を 0 にクリアすることにより禁止できます。また、CCR の I ビットを 1 にすることによりすべての割り込みをマスクできます。

WKP7～WKP0 割り込みの割り込み例外処理が受け付けられると、CCR の I ビットが 1 にセットされます。WKP7～WKP0 割り込み例外処理のベクタ番号は 9 です。8 つの割り込み要因が 1 つのベクタ番号に割り付けられているため、例外処理ルーチンで要因を判別してください。

(2) IRQ4、IRQ3、IRQ1、IRQ0 割り込み

IRQ4、IRQ3、IRQ1、IRQ0 割り込みは、 $\overline{\text{IRQ4}}$ 、 $\overline{\text{IRQ3}}$ 、 $\overline{\text{IRQ1}}$ 、 $\overline{\text{IRQ0}}$ 端子の入力信号により要求されます。

IRQ4、IRQ3、IRQ1、IRQ0 割り込みは、立ち上がり／立ち下がりエッジセンスを IEGR の IEG4、IEG3、IEG1、IEG0 により指定できます。

PMRB、PMR2、PMR1 により端子機能が $\overline{\text{IRQ4}}$ 、 $\overline{\text{IRQ3}}$ 、 $\overline{\text{IRQ1}}$ 、 $\overline{\text{IRQ0}}$ 端子に選択された状態で指定されたエッジが入力されると、IRR1 の対応するビットが 1 にセットされ、割り込み要求を発生します。

割り込み要求の受け付けは、IENR1 の IEN4、IEN3、IEN1、IEN0 を 0 にクリアすることにより、禁止できます。また、CCR の I ビットを 1 にセットすることによりすべての割り込みをマスクできます。

IRQ4、IRQ3、IRQ1、IRQ0 割り込みの割り込み例外処理が受け付けられると、CCR の I ビットが 1 にセットされます。

IRQ4、IRQ3、IRQ1、IRQ0 割り込み例外処理のベクタ番号は 8、7、5、4 です。優先順位は IRQ4（低）→IRQ3→IRQ1→IRQ0（高）の順に高くなります。詳細は表 3.2 を参照してください。

(3) IRQAEC 割り込み

IRQAEC 割り込みは、IRQAEC 端子の入力信号および IECPWM（AEC 用 PWM の出力）により入力されます。IRQAEC 端子入力を外部割り込みとして使用する場合には、AEGSR の ECPWME を 0 に設定してください。

IRQAEC 割り込みは、立ち上がり／立ち下がり／両エッジセンスを AEGSR の AIEGS1 と AIEGS0 により指定できます。

IENR1 の IENEC2 が 1 で指定されたエッジが入力されると、IRR1 の対応するビットが 1 にセットされ、割り込み要求を発生します。

IRQAEC 割り込みの割り込み例外処理が受け付けられると CCR の I ビットが 1 にセットされます。IRQAEC 割り込み例外処理のベクタ番号は 6 です。

詳細は表 3.2 を参照してください。

3.3.4 内部割り込み

内蔵周辺モジュールからの割り込みによる内部割り込み要因は、9 要因あります。

内蔵周辺モジュールからの割り込み要求が発生すると、IRR2、IRR1 の対応するビットが1にセットされます。IENR2、IENR1 の各ビットを0にクリアすることにより、各割り込み要求の受け付けは禁止できます。また、CCR のIビットを1にセットすることにより、すべての割り込みをマスクできます。

これらの割り込み例外処理が受け付けられると、CCR のIビットは1にセットされます。ベクタ番号は20~18、16~11です。内蔵周辺モジュールからの割り込みの優先順位については表3.2を参照してください。

3.3.5 割り込み動作

割り込みは、割り込みコントローラによって制御されます。割り込みコントローラのブロック図を図3.2に、割り込み受け付けまでのフローを図3.3に示します。

割り込み動作は以下のとおりです。

1. 割り込み許可レジスタの対応するビットが1にセットされている状態で、割り込み要因が発生したとき、割り込みコントローラに対して割り込み要求信号が送られます。
2. 割り込みコントローラに割り込み要求信号が送られると、割り込み要求フラグがセットされます。
3. 割り込み許可フラグが1にセットされている割り込みの中で、優先順位に従って最高位の割り込み要求が選択され、その他は保留となります(表3.2参照)。
4. CCRのIビットを参照し、Iビットが0にクリアされている場合は、割り込み要求は受け付けられますが、Iビットが1にセットされている場合は割り込み要求は保留となります。
5. 割り込み要求が受け付けられると、そのとき実行中の命令の処理が終了した後、PCとCCRがスタック領域に退避されます。このときのスタックの状態を図3.4に示します。スタックされるPCは、リターン後に実行する最初の命令のアドレスを示しています。
6. CCRのIビットが1にセットされます。これにより、すべての割り込みはマスクされます。
7. 受け付けた割り込みに対応するベクタアドレスを生成し、そのアドレスの内容によって示されるアドレスから、割り込み処理ルーチンの実行を開始します。

割り込みシーケンスを図3.5に示します。

- 【注】**
1. 本LSIでは、割り込み許可レジスタをクリアすることにより割り込みをディスエーブルにする場合、または割り込み要求レジスタをクリアする場合は、必ず割り込みをマスクした状態(I=1)で行ってください。
 2. I=0の状態で上記の操作を行うと、当該操作命令の実行と当該割り込みの発生が競合した場合には、当該操作命令の実行終了時に発生した割り込みに対応する例外処理を実行します。

3. 例外処理



図 3.2 割り込みコントローラのブロック図



図 3.3 割り込み受け付けまでのフロー

3. 例外処理

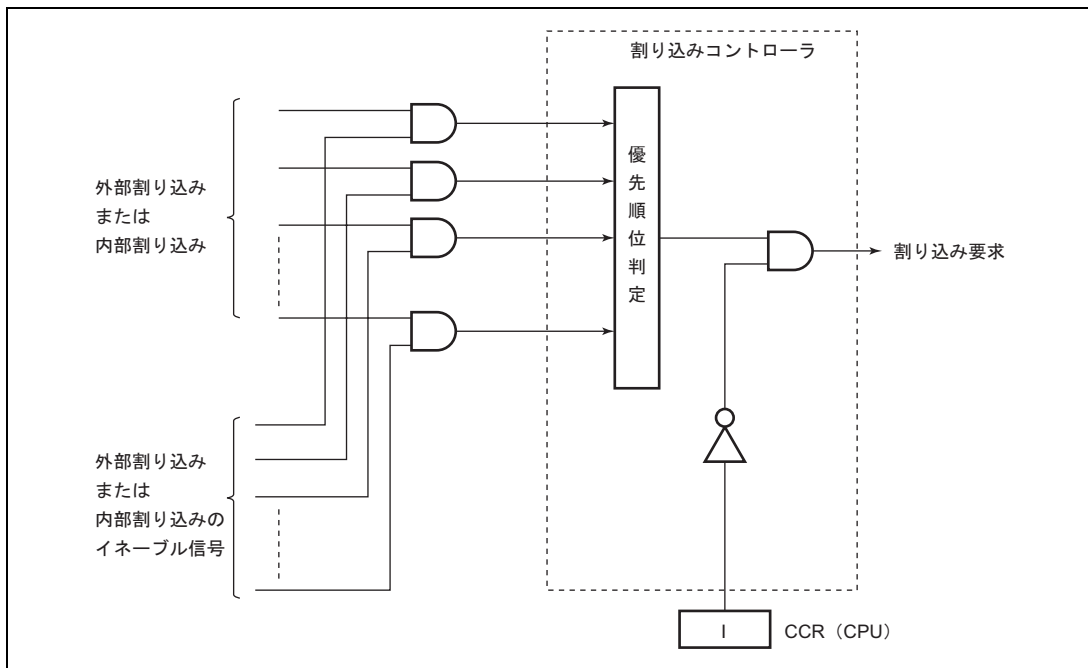

図 3.4 割り込み例外処理終了後のスタック状態

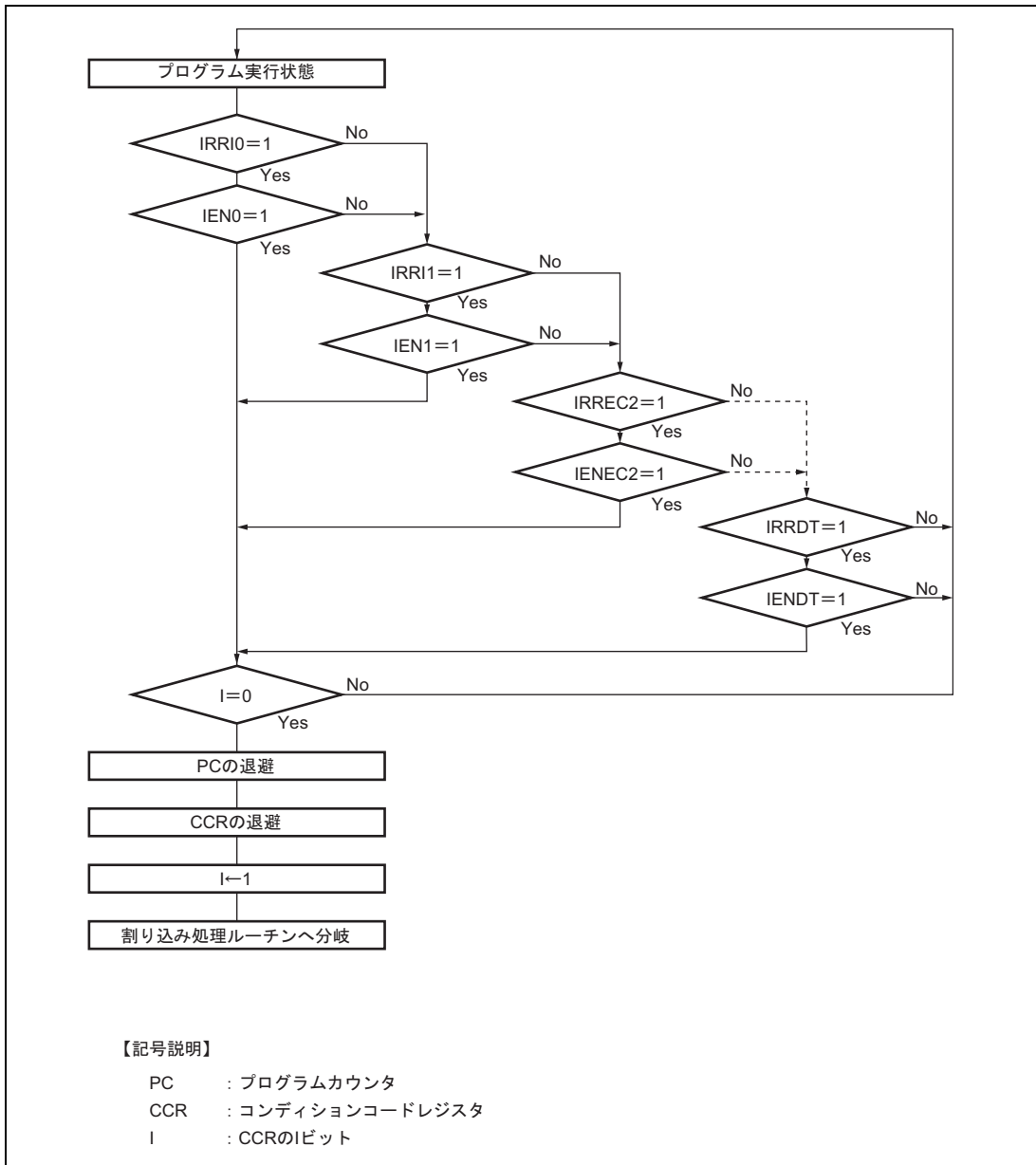

図 3.5 割り込みシーケンス

3. 例外処理

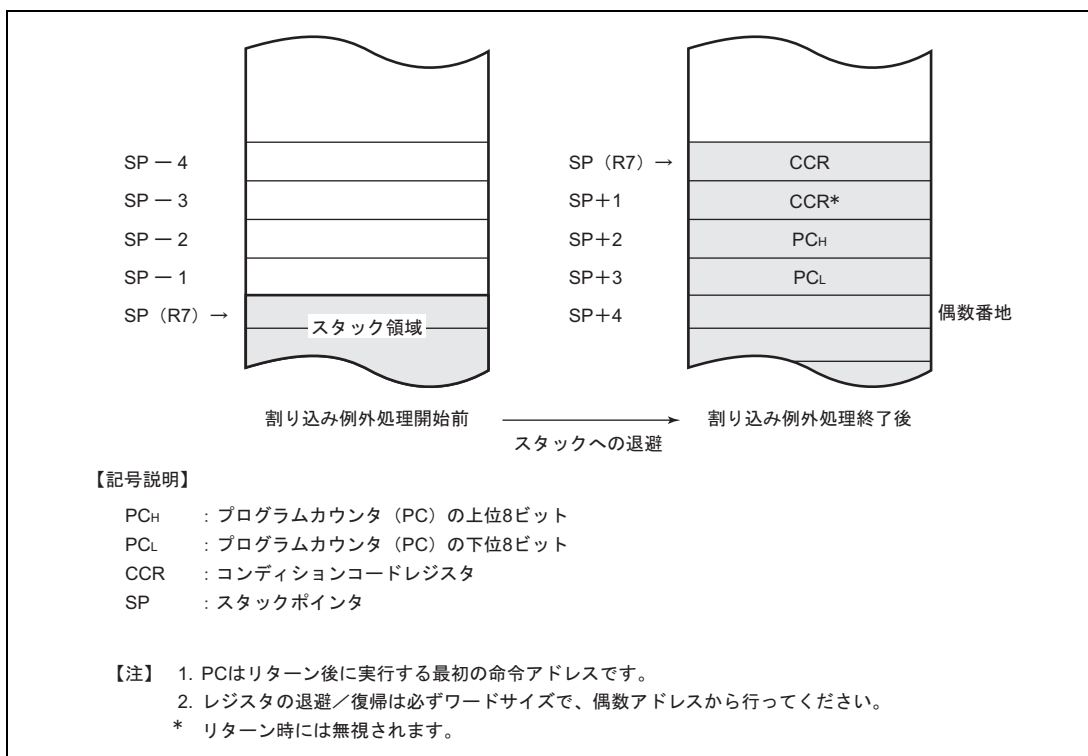
3.3.6 割り込み応答時間

割り込み要求フラグがセットされた後、割り込み処理ルーチンの先頭命令を実行するまでの待ち状態数を表 3.4 に示します。

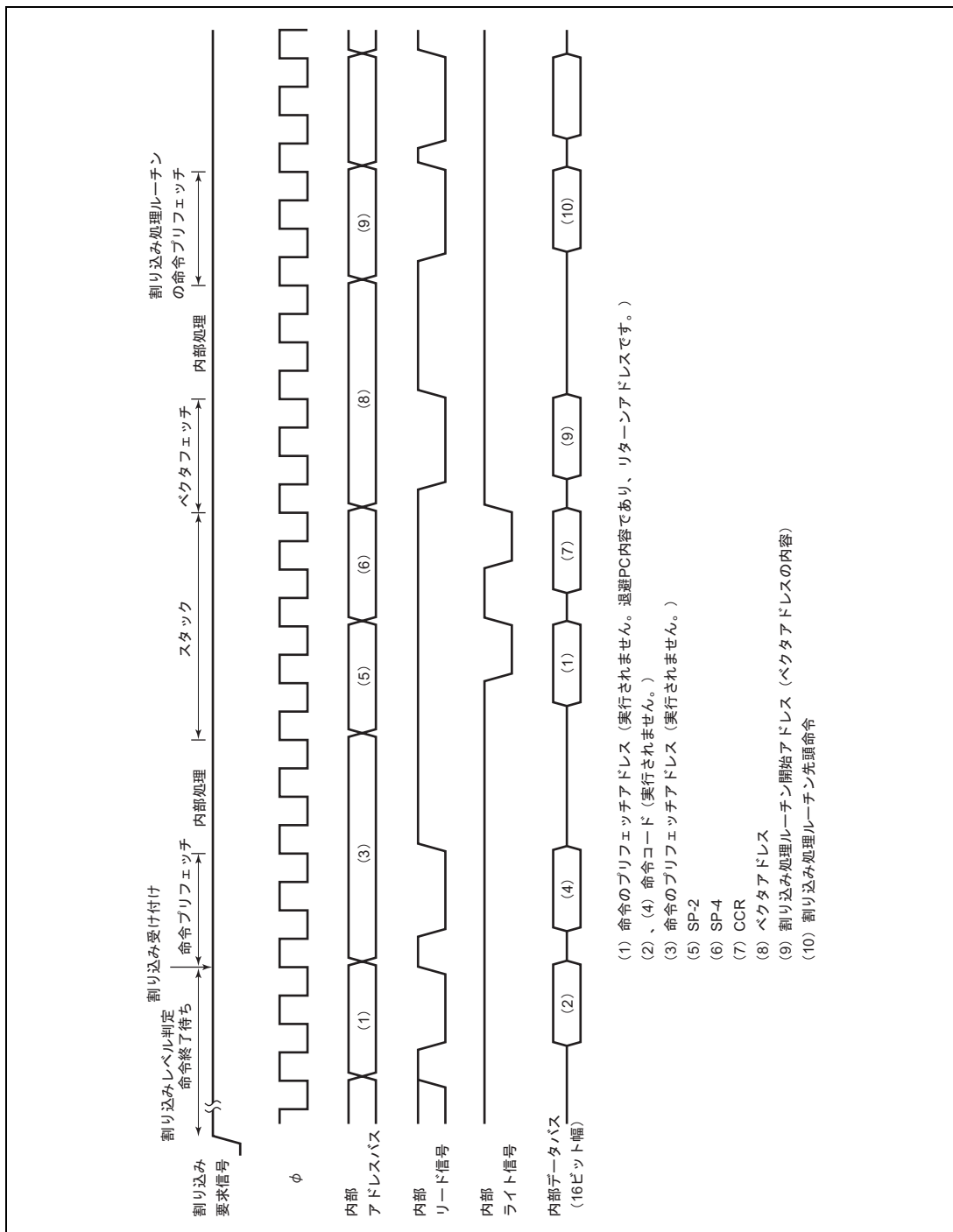
表 3.4 割り込み待ち状態数

項目	状態数	合計
実行中の命令終了時の待ち時間*	1~13	15~27
PC、CCR のスタック	4	
ベクタフェッチ	2	
命令フェッチ	4	
内部処理	4	

【注】* EEPMOV 命令は除きます。

3.4 使用上の注意事項

3.4.1 スタック領域に関する使用上の注意事項

本 LSI では、ワードデータをアクセスする場合は、アドレスの最下位ビットは 0 とみなされます。スタック領域に対するアクセスは、常にワードサイズで行い、スタックポインタ (SP : R7) の内容は奇数にしないでください。すなわち、レジスタの退避や復帰は、「PUSH Rn (MOV.W Rn, @-SP)」または「POP Rn (MOV.W @SP+, Rn)」を使用してください。

SP に奇数を設定すると、誤動作の原因となります。SP に奇数を設定した場合の動作例を図 3.6 に示します。



図 3.6 SP に奇数を設定したときの動作

また、割り込み例外処理および RTE 命令実行時の CCR の退避時および復帰時はワードサイズで扱われます。退避時には、ワードサイズデータの上位バイトおよび下位バイトともに CCR の値が退避されます。復帰時には、偶数アドレスの値が CCR に格納され、奇数アドレスの値は無視されます。

3. 例外処理

3.4.2 ポートモードレジスタを書き換える際の注意事項

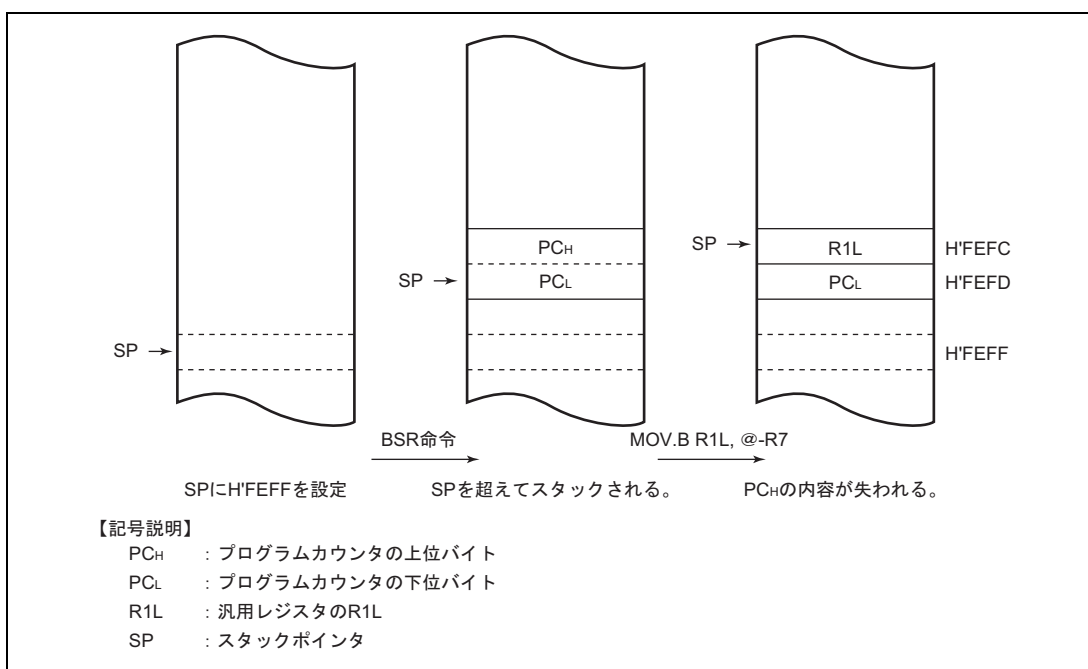
外部割り込み端子の機能切り替えのためにポートモードレジスタを書き換えおよび、IRQAEC 選択／非選択の切り替えのために AEGSR の ECPWME を書き換える際には、以下の点に注意してください。

外部割り込み端子 ($\overline{\text{IRQ4}}$ 、 $\overline{\text{IRQ3}}$ 、 $\overline{\text{IRQ1}}$ 、 $\overline{\text{IRQ0}}$ 、 $\overline{\text{WKP7}}$ ～ $\overline{\text{WKP0}}$) を制御しているポートモードレジスタを書き換えて端子機能を切り替えた場合、端子に有効な割り込みが入力されていなくても、端子機能を切り替えた時点で割り込み要求フラグが1にセットされますので、割り込み要求フラグを0にクリアしてから使用してください。また、IRQAEC 選択／非選択を設定する AEGSR の ECPWME を書き換えた場合、選択された IRQAEC または IECPWM (AEC 用 PWM の出力) が有効なエッジを形成していなくても割り込み要求フラグが1にセットされる場合があります。このため、割り込み要求フラグを0にクリアしてから使用してください。

1にセットされる割り込み要求フラグとその条件を表 3.5 に示します。

表 3.5 割り込み要求フラグが1にセットされる条件

1にセットされる 割り込み要求フラグ		条 件
IRR1	IRRI4	<ul style="list-style-type: none"> • $\overline{\text{IRQ4}}$ 端子が Low レベルで IEGR の IEG4 が 0 の状態で、PMR1 の IRQ4 を 0 から 1 に書き換えたとき • $\overline{\text{IRQ4}}$ 端子が Low レベルで IEGR の IEG4 が 1 の状態で、PMR1 の IRQ4 を 1 から 0 に書き換えたとき
	IRRI3	<ul style="list-style-type: none"> • $\overline{\text{IRQ3}}$ 端子が Low レベルで IEGR の IEG3 が 0 の状態で、PMR1 の IRQ3 を 0 から 1 に書き換えたとき • $\overline{\text{IRQ3}}$ 端子が Low レベルで IEGR の IEG3 が 1 の状態で、PMR1 の IRQ3 を 1 から 0 に書き換えたとき
	IRREC2	• 切り替え時の IRQAEC 端子レベルと IECPWM の値が異なり AEGSR の AIEGS1～0 で指定されるエッジを形成するとき、(例: 立ち上がりエッジ選択で、IRQAEC 端子が Low レベル、IECPWM=1 の状態で AEGSR の ECPWME を 1 から 0 に書き換えたとき)
IRR1	IRRI1	<ul style="list-style-type: none"> • $\overline{\text{IRQ1}}$ 端子が Low レベルで IEGR の IEG1 が 0 の状態で、PMRB の IRQ1 を 0 から 1 に書き換えたとき • $\overline{\text{IRQ1}}$ 端子が Low レベルで IEGR の IEG1 が 1 の状態で、PMRB の IRQ1 を 1 から 0 に書き換えたとき
	IRRI0	<ul style="list-style-type: none"> • $\overline{\text{IRQ0}}$ 端子が Low レベルで IEGR の IEG0 が 0 の状態で、PMR2 の IRQ0 を 0 から 1 に書き換えたとき • $\overline{\text{IRQ0}}$ 端子が Low レベルで IEGR の IEG0 が 1 の状態で、PMR2 の IRQ0 を 1 から 0 に書き換えたとき

1 にセットされる 割り込み要求フラグ		条 件
IWPR	IWPF7	<ul style="list-style-type: none"> • $\overline{WKP7}$ 端子が Low レベルの状態、WEGR の WKEGS7 が 0 の状態で、PMR5 の WKP7 を 0 から 1 に書き換えたとき • $\overline{WKP7}$ 端子が Low レベルの状態、WEGR の WKEGS7 が 1 の状態で、PMR5 の WKP7 を 1 から 0 に書き換えたとき
	IWPF6	<ul style="list-style-type: none"> • $\overline{WKP6}$ 端子が Low レベルの状態、WEGR の WKEGS6 が 0 の状態で、PMR5 の WKP6 を 0 から 1 に書き換えたとき • $\overline{WKP6}$ 端子が Low レベルの状態、WEGR の WKEGS6 が 1 の状態で、PMR5 の WKP6 を 1 から 0 に書き換えたとき
	IWPF5	<ul style="list-style-type: none"> • $\overline{WKP5}$ 端子が Low レベルの状態、WEGR の WKEGS5 が 0 の状態で、PMR5 の WKP5 を 0 から 1 に書き換えたとき • $\overline{WKP5}$ 端子が Low レベルの状態、WEGR の WKEGS5 が 1 の状態で、PMR5 の WKP5 を 1 から 0 に書き換えたとき
	IWPF4	<ul style="list-style-type: none"> • $\overline{WKP4}$ 端子が Low レベルの状態、WEGR の WKEGS4 が 0 の状態で、PMR5 の WKP4 を 0 から 1 に書き換えたとき • $\overline{WKP4}$ 端子が Low レベルの状態、WEGR の WKEGS4 が 1 の状態で、PMR5 の WKP4 を 1 から 0 に書き換えたとき
	IWPF3	<ul style="list-style-type: none"> • $\overline{WKP3}$ 端子が Low レベルの状態、WEGR の WKEGS3 が 0 の状態で、PMR5 の WKP3 を 0 から 1 に書き換えたとき • $\overline{WKP3}$ 端子が Low レベルの状態、WEGR の WKEGS3 が 1 の状態で、PMR5 の WKP3 を 1 から 0 に書き換えたとき
	IWPF2	<ul style="list-style-type: none"> • $\overline{WKP2}$ 端子が Low レベルの状態、WEGR の WKEGS2 が 0 の状態で、PMR5 の WKP2 を 0 から 1 に書き換えたとき • $\overline{WKP2}$ 端子が Low レベルの状態、WEGR の WKEGS2 が 1 の状態で、PMR5 の WKP2 を 1 から 0 に書き換えたとき
	IWPF1	<ul style="list-style-type: none"> • $\overline{WKP1}$ 端子が Low レベルの状態、WEGR の WKEGS1 が 0 の状態で、PMR5 の WKP1 を 0 から 1 に書き換えたとき • $\overline{WKP1}$ 端子が Low レベルの状態、WEGR の WKEGS1 が 1 の状態で、PMR5 の WKP1 を 1 から 0 に書き換えたとき
	IWPF0	<ul style="list-style-type: none"> • $\overline{WKP0}$ 端子が Low レベルの状態、WEGR の WKEGS0 が 0 の状態で、PMR5 の WKP0 を 0 から 1 に書き換えたとき • $\overline{WKP0}$ 端子が Low レベルの状態、WEGR の WKEGS0 が 1 の状態で、PMR5 の WKP0 を 1 から 0 に書き換えたとき

ポートモードレジスタの操作と割り込み要求フラグのクリアの手順を図 3.7 に示します。AEGSR の操作もこれに準じます。

3. 例外処理

端子機能を切り替える場合は、ポートモードレジスタ（または AEGSR）の操作前に割り込み禁止状態にして、ポートモードレジスタ（または AEGSR）操作後に、少なくとも 1 命令（NOP 命令で可）実行してから、1 にセットされた割り込み要求フラグを 0 にクリアしてください。ポートモードレジスタ（または AEGSR）操作後に 1 命令実行せず割り込み要求フラグを 0 にクリアする命令を実行しても、割り込み要求フラグはクリアされませんので注意してください。

なお、端子機能切り替えに伴う割り込み要求フラグのセットを回避する他の方法として、表 3.5 の条件を満たさないように端子を High レベルに制御して行う方法もあります。ただし、IECPWM は内部信号であり、その値を知ることは煩雑であるため、図 3.7 の手順を推奨します。



図 3.7 ポートモードレジスタ（または AEGSR）操作と割り込み要求フラグのクリア手順

3.4.3 割り込み要求フラグをクリアする方法

割り込み要求レジスタ（IRR1、IRR2、IWPR）のフラグクリアは下記の「(1) 推奨方法」で行ってください。

(1) 推奨方法

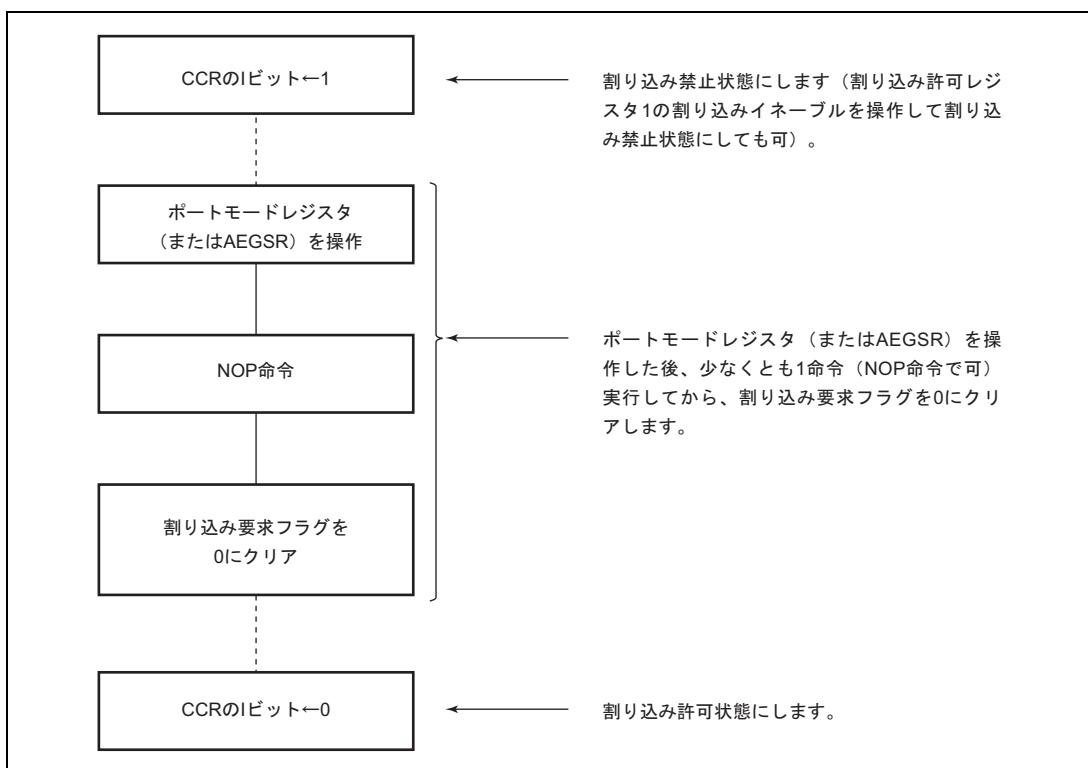
フラグクリアの処理を1命令で実施します。この命令には、ビット操作命令とバイトサイズのデータ転送命令が使用できます。下記に「IRRI1（IRR1のビット1）をクリアする場合」のプログラム例を2つ示します。

```
BCLR #1, @IRR1:8
```

```
MOV.B R1L, @IRR1:8 (R1Lの値をB'11111101に設定しておく)
```

(2) 誤動作する例

フラグクリアの処理を複数命令で実施する場合には、命令の実行中に他のフラグがセットされたにもかかわらずこれをクリアしてしまう場合があります、誤動作の原因となります。

次に「IRRI1（IRR1のビット1）をクリアする場合」にIRRI0もクリアにして無効にしまう例を示します。

```
MOV.B @IRR1:8, R1L . . . . . この時点ではIRRI0=0
```

```
AND.B #B'11111101, R1L . . . . . ここでIRRI0=1
```

```
MOV.B R1L, @IRR1:8 . . . . . IRRI0=0にクリアされる。
```

上記の例ではAND.B命令実行中にIRQ0割り込みが発生する場合を想定しています。

本来の目的であるIRRI1に加えてIRRI0もクリアしてしまうため、IRQ0割り込みが無効になってしまいます。

3. 例外处理

4. クロック発振器

4.1 概要

本 LSI は、クロック発生回路（CPG：Clock Pulse Generator）を内蔵しています。

クロック発生回路は、システムクロック発振器、システムクロック分周器からなるシステムクロック発生回路と、サブクロック発振器、サブクロック分周器からなるサブクロック発生回路の 2 つの回路から構成されます。

また、H8/38524 グループでは、システムクロック発生回路にオンチップオシレータがあります。

4.1.1 ブロック図

図 4.1 にクロック発生回路のブロック図を示します。



図 4.1 クロック発生回路のブロック図

4. クロック発振器

4.1.2 システムクロックとサブクロック

クロック (ϕ および ϕ_{SUB})は、CPU および周辺機能を動作させるための基準クロックです。

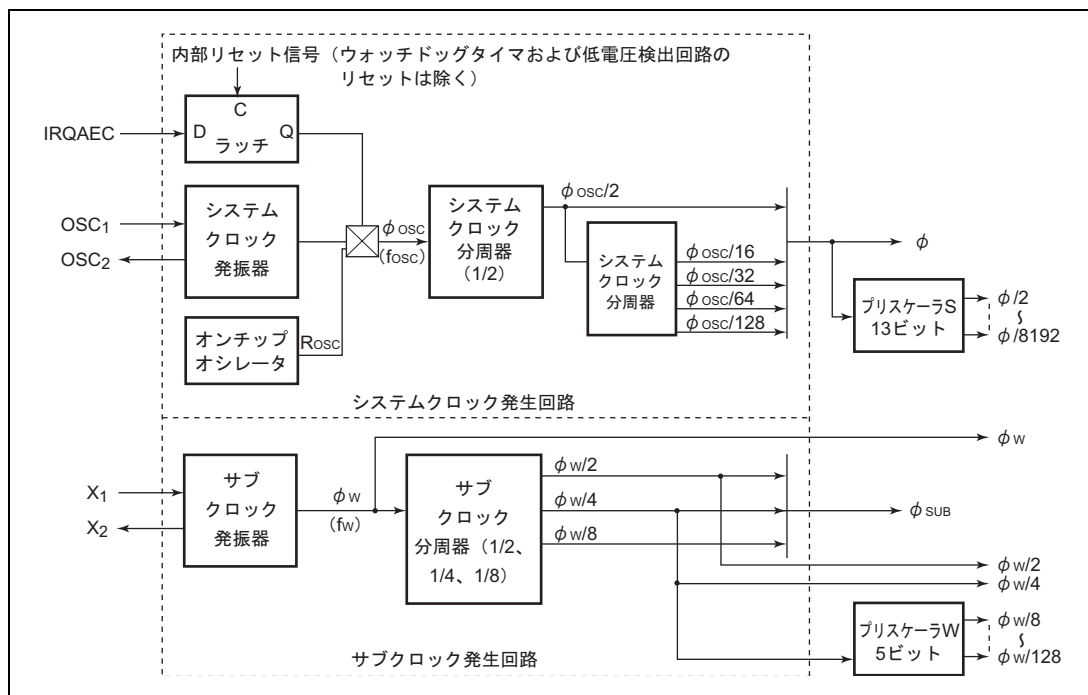
ϕ をシステムクロック、 ϕ_{SUB} をサブクロックと呼びます。また、 ϕ_{OSC} をOSCクロック、 ϕ_w をウォッチクロックと呼びます。

クロック $\phi/8192$ 、 $\phi/4096$ 、 $\phi/2048$ 、 $\phi/1024$ 、 $\phi/512$ 、 $\phi/256$ 、 $\phi/128$ 、 $\phi/64$ 、 $\phi/32$ 、 $\phi/16$ 、 $\phi/8$ 、 $\phi/4$ 、 $\phi/2$ 、 $\phi_w/128$ 、 $\phi_w/64$ 、 $\phi_w/32$ 、 $\phi_w/16$ 、 $\phi_w/8$ 、 $\phi_w/4$ 、 $\phi_w/2$ 、 ϕ_w は、周辺機能で必要とするクロックであり各周辺機能によって異なります。

4.1.3 レジスタの説明

発振回路を制御するレジスタの一覧を表4.1に示します。

表 4.1 発振回路制御レジスタ

名称	略称	R/W	初期値	アドレス
発振器コントロールレジスタ	OSCCR	R/W	—	H'FFF5

(1) 発振回路制御レジスタ (OSCCR)

ビット:	7	6	5	4	3	2	1	0
	SUBSTP	—	—	—	—	IRQAECF	OSCF	—
初期値:	0	0	0	0	0	—	—	0
R/W :	R/W	R	R/W	R/W	R/W	R	R	R/W

OSCCRは、8ビットのリード/ライト可能なレジスタで、システムクロック発振器とオンチップオシレータの選択状態を示すフラグ、リセット期間中のIRQAEC端子の入力レベルを示し、サブ発振器の動作/停止の制御を行います。

• ビット7: サブ発振器停止制御 (SUBSTP)

サブ発振器の動作/停止の制御を行います。なお、本ビットはアクティブ(高速/中速)モード時にのみ1に設定可能です。サブアクティブモード時に1を設定するとLSIの動作が停止します。

ビット7	説明
SUBSTP	
0	サブ発振器は動作 (初期値)
1	サブ発振器は停止

• ビット6: リザーブビット

リザーブビットです。リードすると常に0が読み出されます。ライトは無効です。

• ビット5~3: リザーブビット

リード/ライト可能なリザーブビットです。

- ビット2：IRQAECフラグ（IRQAECF）

リセット期間中に設定した IRQAEC 端子入力レベルを示します。

ビット2	説明
IRQAECF	
0	リセット期間中に IRQAEC 端子を GND に設定
1	リセット期間中に IRQAEC 端子を V_{CC} に設定

- ビット1：OSCフラグ（OSCF）

システムクロック発生回路が動作している発振器を示します。

ビット1	説明
OSCF	
0	システムクロック発振器で動作（オンチップオシレータは停止）
1	オンチップオシレータで動作（システムクロック発振器は停止）

- ビット0：リザーブビット

リザーブビットです。誤動作の原因となりますので、1をライトしないでください。

4. クロック発振器

4.2 システムクロック発振器

システムクロック分周器へクロックを供給する方法には、水晶発振子またはセラミック発振子を接続する方法と、外部クロックを入力する方法があります。また、図 4.1 に示すように、システムクロック発振器とオンチップオシレータを選択可能です。選択方法については、「4.2 (5) オンチップオシレータを選択する方法」を参照してください。

(1) 水晶発振子を接続する方法

水晶発振子の接続例を図 4.2 に示します。



図 4.2 水晶発振子の接続例

図 4.3 に水晶発振子の等価回路を示します。発振子は表 4.2 に示す特性のものを使用してください。

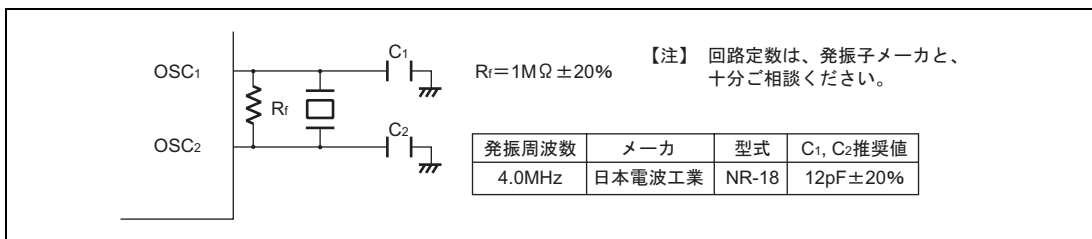

図 4.3 水晶発振子の等価回路

表 4.2 水晶発振子のパラメータ

周波数 (MHz)	4	4.193
R _s (max)	100Ω	
C _o (max)	16pF	

(2) セラミック発振子を接続する方法

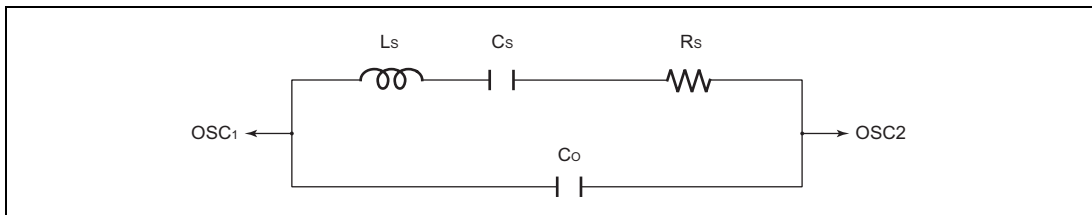
セラミック発振子の接続例を図 4.4 に示します。



図 4.4 セラミック発振子の接続例

(3) ボード設計上の注意

水晶発振子（セラミック発振子）を接続して発振させる場合、次の点に注意してください。

発振回路部の近くで信号線を通過させないでください。誘導により正しい発振ができなくなる場合があります（図 4.5 参照）。

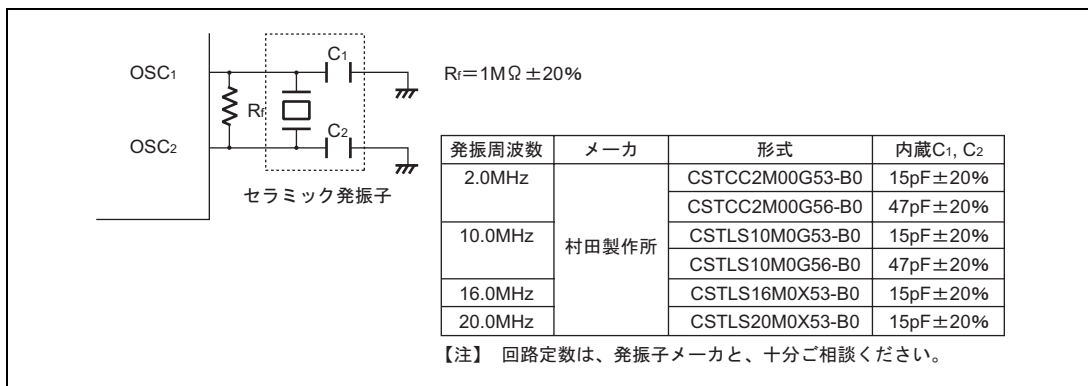
また、ボード設計に際しては、発振子および負荷容量はできるだけ OSC₁、OSC₂ 端子の近くに配置してください。



図 4.5 発振回路部のボード設計に関する注意事項

〈注意事項〉

水晶発振子またはセラミック発振子を接続する場合、回路定数は発振子、実装回路の浮遊容量などにより異なるため、水晶発振子メーカー、セラミック発振子メーカーと十分ご相談の上決定してください。

4. クロック発振器

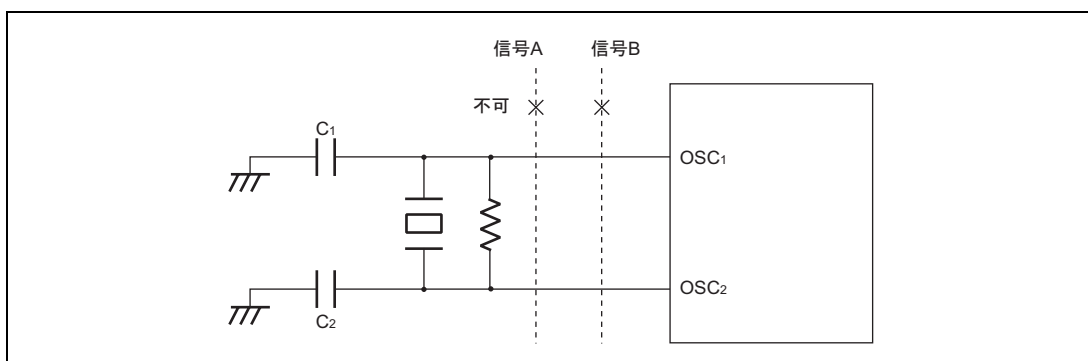
(4) 外部クロックを入力する方法

外部クロックを OSC₁ 端子に接続し、OSC₂ 端子をオープン状態にします。

この場合の接続例を図 4.6 に示します。



図 4.6 外部クロックを入力する場合の接続例

周波数	OSC クロック (ϕ_{osc})
duty	45%~55%

(5) オンチップオシレータを選択する方法

リセット期間中*の IRQAEC 端子の入力レベルにより選択を行います。システムクロック発振器とオンチップオシレータの選択方法を表 4.3 に示します。リセット期間中の IRQAEC 端子の入力レベルは選択する発振器に応じて、必ず V_{CC} もしくは GND に固定してください。オンチップオシレータを選択した場合は、OSC₁、OSC₂ に発振子を接続する必要がなくなります。この場合、OSC₁ 端子を V_{CC} もしくは GND に固定してください。

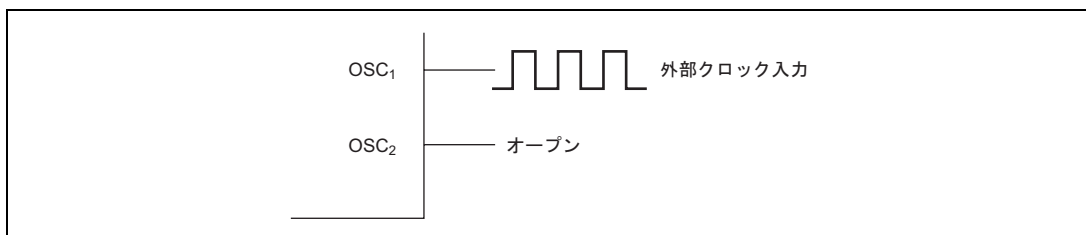
【注】 オンボードプログラミングなど、フラッシュメモリの書き込み/消去を行う場合は、必ずシステムクロック発振器を選択してください。また、オンチップエミュレータ使用時には、オンチップオシレータを選択しても発振子を接続するか、外部クロックを入力してください。

* ウォッチドッグタイマおよび低電圧検出回路のリセットは除く。

表 4.3 システムクロック発振器とオンチップオシレータの選択方法

IRQAEC 端子入力レベル (リセット期間中)	0	1
システムクロック発振器	有効	無効
オンチップオシレータ	無効	有効

4.3 サブクロック発振器

(1) 32.768kHz 水晶発振子を接続する方法

サブクロック分周器へクロックを供給するには、図 4.7 に示すように 32.768kHz の水晶発振子を接続します。接続する場合の注意については、「4.2 (3) ボード設計上の注意」と同様です。



図 4.7 32.768kHz 水晶発振子の接続例

図 4.8 に水晶発振子の等価回路を示します。

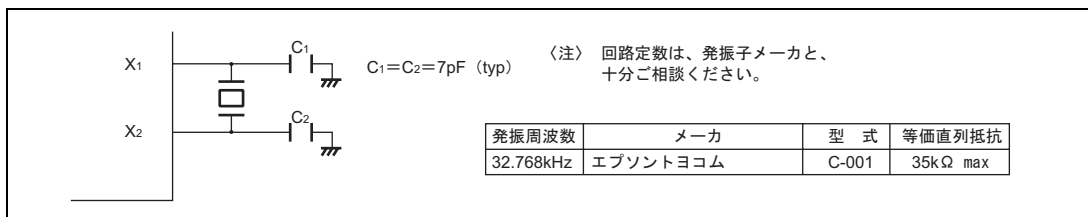

図 4.8 32.768kHz 水晶発振子の等価回路

上記以外の発振子を使用する場合は、発振子メーカーと十分なマッチング評価を実施し、最適条件で使用してください。また、上記発振子または相当品を使用する場合においても、発振特性は基板仕様に影響されるため、実装基板上でマッチング評価を実施してください。

マッチング評価はリセット状態 ($\overline{\text{RES}}=\text{L}$) およびリセット解除状態 ($\overline{\text{RES}}=\text{L} \rightarrow \text{H}$) のそれぞれで実施してください。

4. クロック発振器

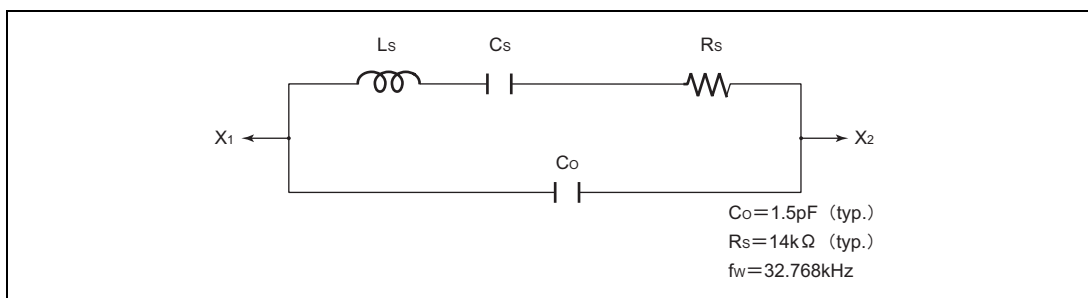
(2) サブクロックを必要としない場合の端子処理

サブクロックを必要としない場合には、図 4.9 に示すように X₁ 端子を GND に接続し、X₂ 端子をオープンとしてください。



図 4.9 サブクロックを必要としない場合の端子処理

(3) サブクロック発振器を停止する方法

本 LSI では OSCCR レジスタの SUBSTP ビットに 1 を設定することにより、サブクロック発振器をプログラムにより停止可能です。停止する場合はアクティブモードでレジスタの設定を行ってください。また、レジスタにより停止した状態から再度復帰する場合、電源投入時と同様、十分な時間を経過するまで (typ : 8s)、サブクロックを使用するのを待つ必要があります。

4.4 プリスケーラ

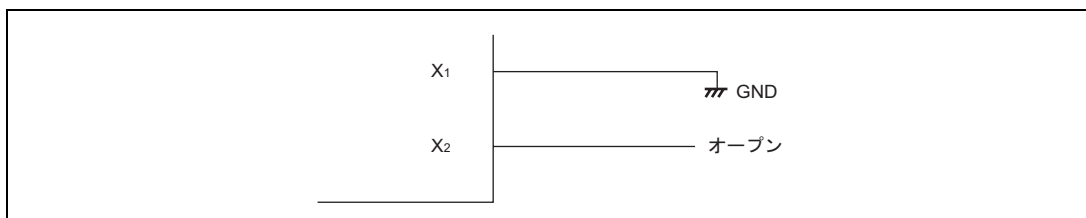
本 LSI は、入力クロックの異なる 2 本のプリスケーラ (プリスケーラ S、プリスケーラ W) を内蔵しています。

プリスケーラ S は、システムクロック (ϕ) を入力クロックとする 13 ビットのカウンタで、分周した出力を内蔵周辺モジュールの内部クロックとして使用します。プリスケーラ W は 32.768kHz を 4 分周したクロック ($\phi_w/4$) を入力とする 5 ビットのカウンタで、分周した出力をタイマ A の時計用タイムベース動作に使用します。

(1) プリスケーラ S (PSS)

プリスケーラ S は、システムクロック (ϕ) を入力クロックとする 13 ビットのカウンタで、1 サイクルごとにカウントアップします。

リセット時、プリスケーラ S は H'0000 にイニシャライズされ、リセット解除後、カウントアップを開始します。

スタンバイモード、ウォッチモード、サブアクティブモード、およびサブスリープモードでは、システムクロック発振器が停止するためプリスケーラ S の動作も停止します。このとき、プリスケーラ S は H'0000 にイニシャライズされます。

CPU によるプリスケーラ S のデータリード/ライトはできません。

プリスケーラ S の出力は、タイマ A、タイマ C、タイマ F、タイマ G、SCI3、A/D 変換器、LCD コントローラ、ウォッチドッグタイマ、および 10 ビット PWM で共用しており、分周比は各内蔵周辺機能で独立に設定できます。

なお、アクティブ(中速)モードではプリスケーラ S のクロック入力が $\phi_{osc}/16$ 、 $\phi_{osc}/32$ 、 $\phi_{osc}/64$ または $\phi_{osc}/128$ となります。

(2) プリスケーラ W (PSW)

プリスケーラ W は、32.768kHz を 4 分周したクロック ($\phi_w/4$) を入力クロックとする 5 ビットのカウンタです。

リセット時、プリスケーラ W は H'00 にイニシャライズされ、リセット解除後、カウントアップを開始します。

スタンバイモード、ウォッチモード、サブアクティブモード、およびサブスリープモードに移行しても、 X_1 、 X_2 端子にクロックが供給されているかぎり、プリスケーラ W は動作を継続します。

プリスケーラ W は、TMA の TMA3、TMA2 をおのおの 1 に設定することでリセットできます。

また、プリスケーラ W の出力は、タイマ A のクロックとして使用できます。このとき、タイマ A は時計用タイムベースとして機能します。

4. クロック発振器

4.5 発振子に関する注意事項

発振子に関する諸特性は、ユーザのボード設計に密接に関係しますので本章で案内する発振子の接続例を参考に、ユーザ側での十分な評価を実施し、使用してください。発振子の回路定格は発振子、実装回路の浮遊容量などにより異なるため、発振子メーカーと十分ご相談の上決定してください。発振端子に印加される電圧が最大定格を超えないような設計を行ってください。



図 4.10 水晶、セラミック発振子の配置例

図 4.11(1)は発振子メーカーが推奨している負性抵抗の測定回路例です。本回路による負性抵抗が発振子メーカーの推奨するレベルに達していないと、メイン発振器が発振開始しにくい場合がありますので、ご注意ください。

発振子メーカーの推奨する負性抵抗値以下で、発振しない現象が確認された場合には、図 4.11(2)～図 4.11(4)に示す変更を行ってください。なお、採用する変更案、コンデンサ容量値は負性抵抗および周波数偏差などの評価結果により決定してください。

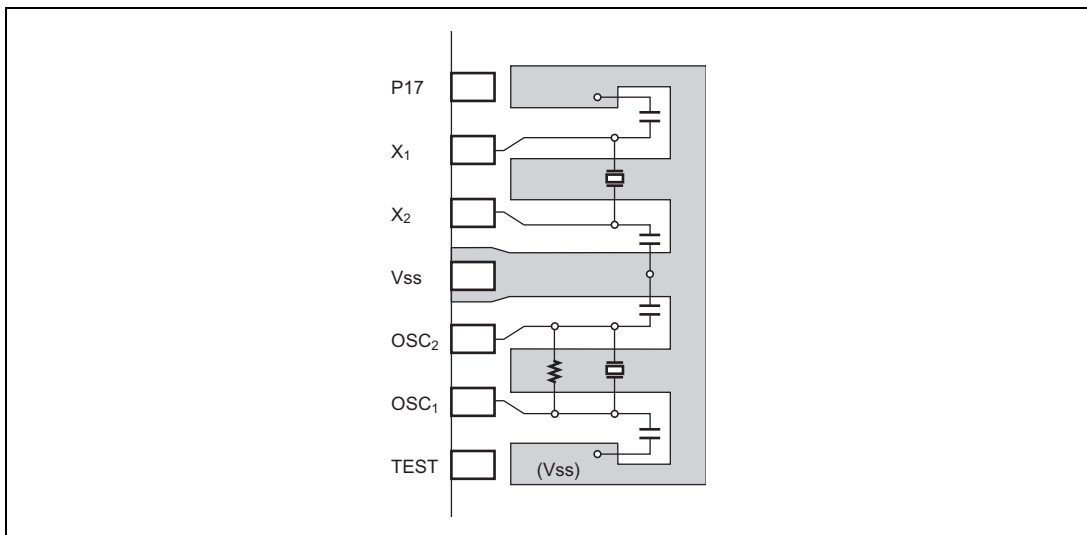

図 4.11 負性抵抗測定と回路変更

4.5.1 発振安定待機時間の定義

図 4.12 にシステムクロック発振器に発振子を接続しているときに、スタンバイモード、ウォッチモード、サブアクティブモードからアクティブ（高速、中速）モードに移移する場合の発振波形（OSC₂）、システムクロック（φ）および、マイクロコンピュータの動作モードを示します。

図 4.12 に示すように、スタンバイモード、ウォッチモード、サブアクティブモードにおいては、システムクロック発振器が停止しているため、アクティブ（高速、中速）モードに移移する場合、下記 2 項目（発振安定時間、待機時間）の合計時間が必要となります。

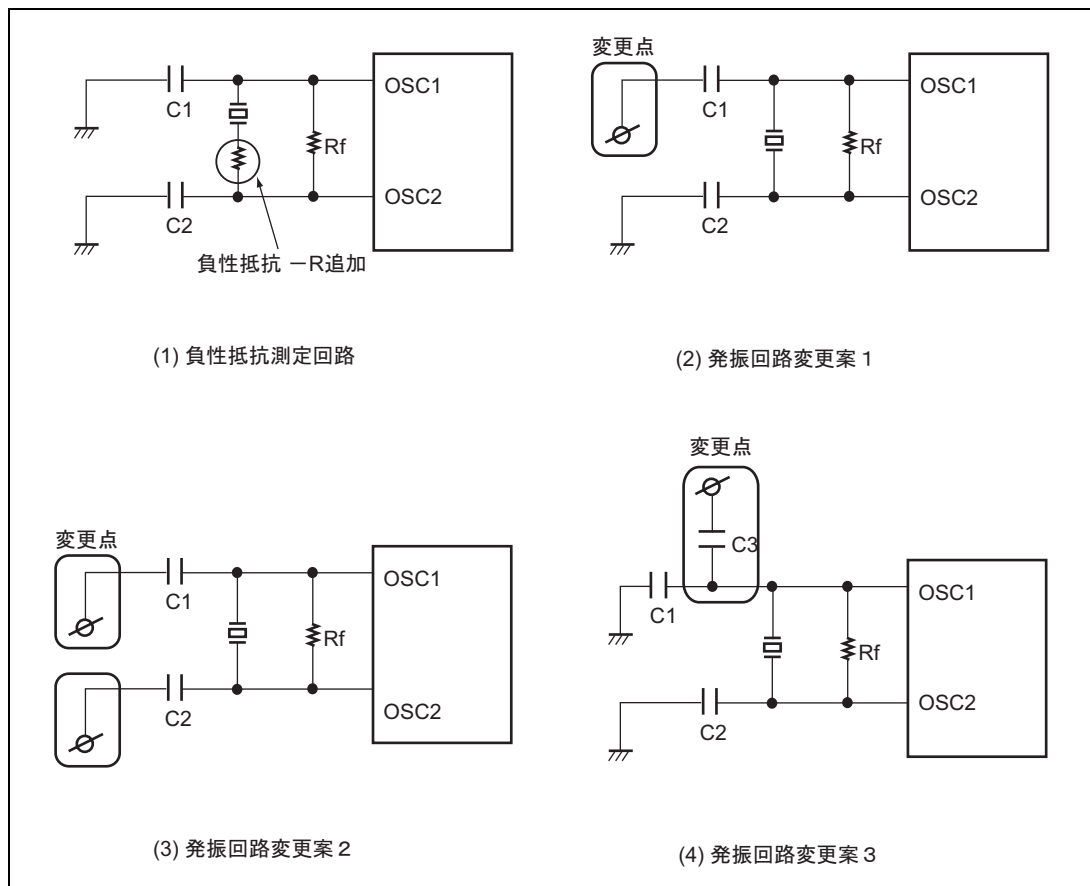
(1) 発振安定時間 (t_{ec})

割り込みが発生し、システムクロック発振器の発振波形が変化を開始した時点から、発振波形の振幅が大きくなり発振周波数が安定するまでの時間。

4. クロック発振器

(2) 待機時間

発振波形の周波数およびシステムクロックが安定してから、CPU および周辺機能が動作し始めるまでに必要とする時間。

待機時間の設定は、スタンバイタイムセレクト 2~0 (STS2~0) (システムコントロールレジスタ 1 (SYSCR1) のビット 6~4) の設定値により選択できます。



図 4.12 発振安定待機時間

割り込みやリセットにより、スタンバイモード、ウォッチモード、サブアクティブモードを解除し、アクティブ (高速、中速) モードに遷移する場合、割り込みが受け付けられた時点で発振波形が変化を開始します。したがって、スタンバイモード、ウォッチモード、サブアクティブモードにおいて発振子を接続している場合、システムクロック発振器は停止しているため、この発振波形が変化を開始した時点から発振波形の振幅が大きくなり発振周波数が安定するまでの時間、すなわち発振安定時間が必要となります。

この状態遷移時の発振安定時間はパワーオン時の発振安定時間 (電源電圧が規定の電圧に達してから発振が安定するまでの時間) と同じであり、AC 特性の「発振安定時間 t_{ec} 」において規定しています。

一方、いったんシステムクロックが停止した場合、CPU および周辺機器を正常動作させるためには 8 ステート以上の待機時間を必要とします。

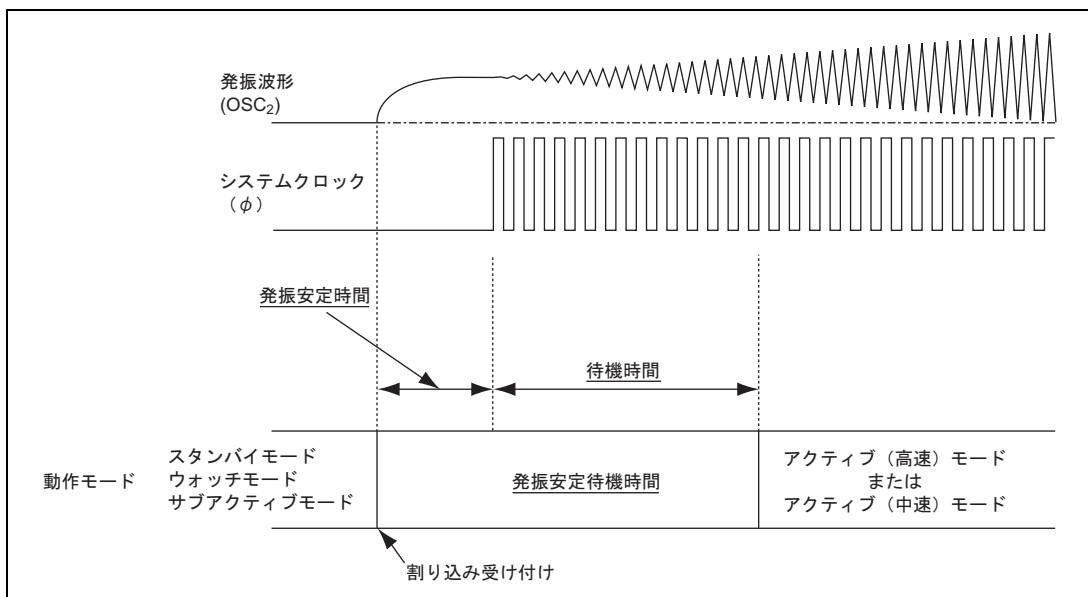
以上のことから、割り込みが発生してから CPU および周辺機器が動作するまでに必要となる時間は、前述の発振安定時間と待機時間を合わせた時間になります。この合計時間を発振安定待機時間と呼び、下記 (1) 式で表します。

$$\begin{aligned} \text{発振安定待機時間} &= \text{発振安定時間} + \text{待機時間} \\ &= t_{rc} + (8 \sim 131072 \text{ ステート}) \cdots \cdots (1) \end{aligned}$$

したがって、システムクロック発振器に発振子を接続しているときに、スタンバイモード、ウォッチモード、サブアクティブモードからアクティブ（高速、中速）モードに遷移する場合には、実装回路において十分な評価を行った上、発振安定待機時間を決めてください。特に発振安定時間は実装回路の定数、浮遊容量などにより異なるため、発振子メーカーとご相談の上決定してください。

4.5.2 水晶発振子を使用する場合の注意事項（セラミック発振子は除く）

マイクロコンピュータが動作すると、システムクロックに同期して内部の電源電位が多少変動します。また、水晶発振子個別の特性によっては、発振安定待機時間直後に発振波形の振幅が十分に成長していない場合があり、発振波形が電源電位変動の影響を受けやすい状態にあります。この状態では発振波形が乱れる場合があり、システムクロックが不安定になってマイクロコンピュータの誤作動につながります。

誤作動を起こす場合には、スタンバイタイムセレクト 2~0 (STS2~0) (システムコントロールレジスタ 1 (SYSCR1) のビット 6~4) の設定を変更して、待機時間をさらに長い時間の設定にし、使用してください。

たとえば、待機時間=16 ステートの設定で誤作動する場合、待機時間=8192 ステート以上の設定で動作をご確認ください。

また、リセット時に状態遷移時と同様の誤作動が起こる場合、 $\overline{\text{RES}}$ 端子を Low レベルに保持する時間を長くしてください。

4.6 注意事項

オンチップエミュレータ使用時、フラッシュメモリの書き込み/消去などのためにシステムクロックの精度が必要となります。一方、オンチップオシレータは電圧や温度条件により周波数が変動します。したがってオンチップオシレータを選択する場合でもオンチップエミュレータ使用時には必ず、発振子を OSC1、OSC2 端子に接続するか、外部クロックを供給してください。この場合、ユーザプログラム実行時はオンチップオシレータで動作し、フラッシュメモリの書き込み/消去などを行う場合はシステムクロック発振器で動作します。

本制御はオンチップエミュレータが行います。

4. クロック発振器

5. 低消費電力モード

5.1 概要

本 LSI には、リセット解除後に LSI が動作するモードとして、消費電力を著しく低下させる 8 種類の低消費電力モードを含む、9 種類の動作モードを持っています。

表 5.1 に動作モードの概要を示します。

表 5.1 動作モードの概要

動作モード	説明
アクティブ（高速）モード	CPU および内蔵周辺機能がシステムクロックにより、高速動作でプログラムを実行しているモードです。
アクティブ（中速）モード	CPU および内蔵周辺機能がシステムクロックにより、低速動作でプログラムを実行しているモードです。
サブアクティブモード	CPU および内蔵周辺機能がサブクロックにより、低速動作でプログラムを実行しているモードです。
スリープ（高速）モード	CPU が動作を停止し、内蔵周辺機能がシステムクロックで動作しているモードです。
スリープ（中速）モード	CPU が動作を停止し、内蔵周辺機能が OSC クロックの 1/128、1/64、1/32、1/16 の周波数で動作しているモードです。
サブスリープモード	CPU が動作を停止し、タイマ A、タイマ C、タイマ G、タイマ F、SCI3、非同期イベントカウンタおよび LCD コントローラ/ドライバがサブクロックで動作しているモードです。
ウォッチモード	CPU が動作を停止し、タイマ A の時計機能、タイマ F、タイマ G、非同期イベントカウンタおよび LCD コントローラ/ドライバがサブクロックで動作しているモードです。
スタンバイモード	CPU およびすべての内蔵の周辺機能が動作を停止しているモードです。
モジュールスタンバイモード	ソフトウェアによって指定された内蔵の周辺機能ごとにスタンバイモードの状態になり、動作を停止しているモードです。

上記 9 種類の動作モードのうち、アクティブ（高速）モード以外の動作モードを低消費電力モードと呼びます。また、本章では、アクティブ（高速）モードとアクティブ（中速）モードを総称してアクティブモードと呼びます。

5. 低消費電力モード

図 5.1 にモード遷移図を示します。



図 5.1 モード遷移図

表 5.2 に各モードでの LSI の内部状態を示します。

表 5.2 各動作モードでの LSI の状態

機能		アクティブ		スリープ		ウォッチ	サブ	サブ	スタンバイ
		高速	中速	高速	中速		アクティブ	スリープ	
システムクロック発振器		動作	動作	動作	動作	停止	停止	停止	停止
サブクロック発振器		動作	動作	動作	動作	動作	動作	動作	動作
CPU 動作	命令	動作	動作	停止	停止	停止	動作	停止	停止
	RAM	動作	動作	保持	保持	保持	動作	保持	保持
	レジスタ	動作	動作	保持	保持	保持	動作	保持	保持
	I/O	動作	動作	保持	保持	保持	動作	保持	保持*1
外部 割り 込み の動作	IRQ0	動作	動作	動作	動作	動作	動作	動作	動作
	IRQ1	動作	動作	動作	動作	保持*6	動作	動作	動作
	IRQAEC	動作	動作	動作	動作	保持*6	動作	動作	保持*6
	IRQ3	動作	動作	動作	動作	保持*6	動作	動作	保持*6
	IRQ4	動作	動作	動作	動作	保持*6	動作	動作	保持*6
	WKP0	動作	動作	動作	動作	動作	動作	動作	動作
	WKP1	動作	動作	動作	動作	動作	動作	動作	動作
	WKP2	動作	動作	動作	動作	動作	動作	動作	動作
	WKP3	動作	動作	動作	動作	動作	動作	動作	動作
	WKP4	動作	動作	動作	動作	動作	動作	動作	動作
	WKP5	動作	動作	動作	動作	動作	動作	動作	動作
WKP6	動作	動作	動作	動作	動作	動作	動作	動作	
WKP7	動作	動作	動作	動作	動作	動作	動作	動作	
周辺 機能 の動作	タイマ A	動作	動作	動作	動作	動作*5	動作*5	動作*5	保持
	非同期イベント カウンタ	動作	動作	動作	動作	動作*8	動作	動作	動作*8
	タイマ C	動作	動作	動作	動作	保持	動作/保持*2	動作/保持*2	保持
	WDT	動作	動作	動作	動作	動作/保持*10	動作/保持*7	動作/保持*10	動作/保持*11
	タイマ G、タイマ F	動作	動作	動作	動作	動作/保持*9	動作/保持*9	動作/保持*9	保持
	SCI3	動作	動作	動作	動作	リセット	動作/保持*3	動作/保持*3	リセット
	PWM	動作	動作	動作	動作	保持	保持	保持	保持
	A/D 変換器	動作	動作	動作	動作	保持	保持	保持	保持
LCD	動作	動作	動作	動作	動作/保持*4	動作/保持*4	動作/保持*4	保持	
LVD	動作	動作	動作	動作	動作	動作	動作	動作	

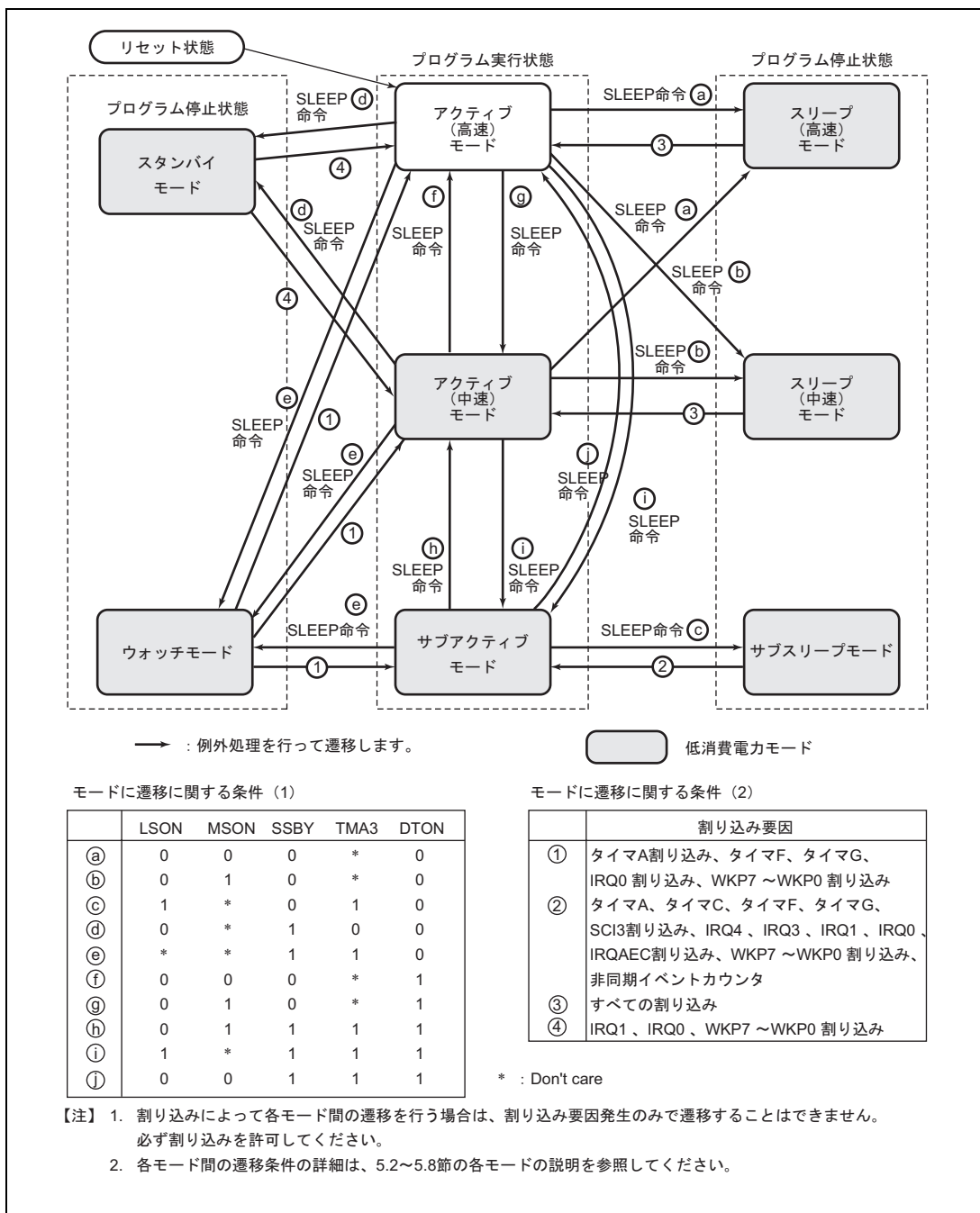
【注】 *1 レジスタは保持、出力はハイインピーダンス。

*2 外部クロックまたは内部クロックとして $\phi_w/4$ を選択した場合に動作、その他は停止して保持。

*3 内部クロックとして $\phi_w/2$ を選択した場合に動作、その他は停止して保持。

*4 使用クロックとして ϕ_w 、 $\phi_w/2$ または $\phi_w/4$ を選択した場合に動作、その他は停止して保持。

*5 時計用タイムベース機能を選択時に動作。

*6 外部割り込み要求は無視されます。割り込み要求レジスタの内容は影響を受けません。

5. 低消費電力モード

- *7 内部クロックとして $\phi_w/32$ またはオンチップオシレータを選択した場合に動作、その他は停止して保持。
- *8 カウントアップ可、割り込み発生不可。
- *9 内部クロックとして $\phi_w/4$ を選択した場合に動作、その他は停止して保持。
- *10 内部クロックとして $\phi_w/32$ またはオンチップオシレータを選択した場合に動作、その他は停止して保持。
- *11 オンチップオシレータを選択した場合のみ動作、その他は停止して保持。

5.1.1 システムコントロールレジスタ

表 5.3 に動作モードを設定するシステムコントロールレジスタを示します。

表 5.3 レジスタ構成

名称	略称	R/W	初期値	アドレス
システムコントロールレジスタ 1	SYSCR1	R/W	H'07	H'FFF0
システムコントロールレジスタ 2	SYSCR2	R/W	H'F0	H'FFF1

(1) システムコントロールレジスタ 1 (SYSCR1)

ビット:	7	6	5	4	3	2	1	0
	SSBY	STS2	STS1	STS0	LSON	—	MA1	MA0
初期値:	0	0	0	0	0	1	1	1
R/W :	R/W	R/W	R/W	R/W	R/W	—	R/W	R/W

SYSCR1 は、8 ビットのリード/ライト可能なレジスタで、低消費電力モードの制御を行います。

SYSCR1 は、リセット時、H'07 にイニシャライズされます。

- ビット7: ソフトウェアスタンバイ (SSBY)

スタンバイモード、ウォッチモードへの遷移を指定します。

ビット7	説明
SSBY	
0	アクティブモードで SLEEP 命令実行後、スリープモードに遷移 サブアクティブモードで SLEEP 命令実行後、サブスリープモードに遷移 (初期値)
1	アクティブモードで SLEEP 命令実行後、スタンバイモードあるいはウォッチモードに遷移 サブアクティブモードで SLEEP 命令実行後、ウォッチモードに遷移

- ビット6～4：スタンバイタイムセレクト2～0 (STS2～STS0)

特定の割り込みにより、スタンバイモード、ウォッチモードを解除し、アクティブモードに遷移する場合に、クロックが安定するまでCPUと周辺機能が待機する時間を指定します。動作周波数に応じて待機時間が発振安定時間以上となるように指定してください。

ビット6	ビット5	ビット4	説 明
STS2	STS1	STS0	
0	0	0	待機時間= 8,192 ステート (初期状態)
0	0	1	待機時間= 16,384 ステート
0	1	0	待機時間= 32,768 ステート
0	1	1	待機時間= 65,536 ステート
1	0	0	待機時間= 131,072 ステート
1	0	1	待機時間= 2 ステート (外部クロック入力モード)
1	1	0	待機時間= 8 ステート
1	1	1	待機時間= 16 ステート

【注】 外部クロックを入力する場合、スタンバイタイムセレクトはモード遷移を実行する前に、外部クロック入力モードに設定してください。また、外部クロックを使用しない場合、外部クロック入力モードに設定しないでください。オンチップオシレータを使用する場合は、8,192 ステート (STS2=STS1=STS0=0) を推奨します。

- ビット3：ロースピードオンフラグ (LSON)

ウォッチモードを解除時に、CPUの動作クロックをシステムクロック (ϕ) にするか、サブクロック (ϕ_{SUB}) にするかを選択します。他の制御ビット、割り込み入力の組み合わせで動作モードを決定します。

ビット3	説 明
LSON	
0	CPUの動作クロックはシステムクロック (ϕ) (初期値)
1	CPUの動作クロックはサブクロック (ϕ_{SUB})

- ビット2：リザーブビット

リザーブビットです。リードすると常に1が読み出されます。ライトは無効です。

5. 低消費電力モード

- ビット1、0：アクティブ（中速）モードクロックセレクト（MA1、MA0）

アクティブ（中速）モードまたはスリープ（中速）モードの動作クロック（ $\phi_{osc}/128$ 、 $\phi_{osc}/64$ 、 $\phi_{osc}/32$ 、 $\phi_{osc}/16$ ）を選択します。MA1、MA0の書き込みは、アクティブ（高速）モードまたはサブアクティブモードで行ってください。

ビット1	ビット0	説明
MA1	MA0	
0	0	$\phi_{osc}/16$
0	1	$\phi_{osc}/32$
1	0	$\phi_{osc}/64$
1	1	$\phi_{osc}/128$ (初期値)

(2) システムコントロールレジスタ 2 (SYSCR2)

ビット:	7	6	5	4	3	2	1	0
	—	—	—	NESEL	DTON	MSON	SA1	SA0
初期値:	1	1	1	1	0	0	0	0
R/W :	—	—	—	R/W	R/W	R/W	R/W	R/W

SYSCR2は、8ビットのリード/ライト可能なレジスタで、低消費電力モードの制御を行います。

- ビット7～5：リザーブビット

リザーブビットです。各ビットはリードすると常に1が読み出されます。ライトは無効です。

- ビット4：ノイズ除去サンプリング周波数選択（NESEL）

サブクロック発振器より生成されたウォッチクロック（ ϕ_w ）を、システムクロック発振器より生成されたOSCクロック（ ϕ_{osc} ）により、サンプリングする周波数を選択します。 $\phi_{osc}=2\sim 20\text{MHz}$ のときは、0をセットしてください。

ビット4	説明
NESEL	
0	ϕ_{osc} の16分周クロックでサンプリング
1	ϕ_{osc} の4分周クロックでサンプリング (初期値)

• ビット3:ダイレクトトランスファオンフラグ (DTON)

アクティブ (高速) モード、アクティブ (中速) モード、サブアクティブモードの各モード間を、SLEEP 命令を実行することにより直接遷移するか否かを指定します。SLEEP 命令実行後に遷移する動作モードは、本ビット以外の制御ビットの組み合わせで決定します。

ビット3	説明
DTON	
0	<ul style="list-style-type: none"> • アクティブモードで SLEEP 命令を実行したとき、スタンバイモード、ウォッチモード、またはスリープモードに遷移 • サブアクティブモードで SLEEP 命令を実行したとき、ウォッチモード、またはサブスリープモードに遷移 (初期値)
1	<ul style="list-style-type: none"> • アクティブ (高速) モードで SLEEP 命令を実行したとき、アクティブ (中速) モード (SSBY=0、MSON=1、LSON=0 のとき)、またはサブアクティブモード (SSBY=1、TMA3=1、LSON=1 のとき) に直接遷移 • アクティブ (中速) モードで SLEEP 命令を実行したとき、アクティブ (高速) モード (SSBY=0、MSON=0、LSON=0 のとき)、またはサブアクティブモード (SSBY=1、TMA3=1、LSON=1 のとき) に直接遷移 • サブアクティブモードで SLEEP 命令を実行したとき、アクティブ (高速) モード (SSBY=1、TMA3=1、LSON=0、MSON=0 のとき)、またはアクティブ (中速) モード (SSBY=1、TMA3=1、LSON=0、MSON=1 のとき) に直接遷移

• ビット2:ミドルスピードオンフラグ (MSON)

スタンバイモード、ウォッチモード、スリープモード解除後、アクティブ (高速) モードで動作させるか、アクティブ (中速) モードで動作させるかを選択します。

ビット2	説明
MSON	
0	アクティブ (高速) モードで動作 (初期値)
1	アクティブ (中速) モードで動作

• ビット1, 0:サブアクティブモードクロックセレクト (SA1, SA0)

サブアクティブモードのCPUの動作クロック ($\phi_w/8$ 、 $\phi_w/4$ 、 $\phi_w/2$) を選択します。SA1、SA0 はサブアクティブモードでライトしても値は更新されません。

ビット1	ビット0	説明
SA1	SA0	
0	0	$\phi_w/8$ (初期値)
0	1	$\phi_w/4$
1	*	$\phi_w/2$

* Don't care

5.2 スリープモード

5.2.1 スリープモードへの遷移

(1) スリープ（高速）モードへの遷移

アクティブモードで、SYSCR1 の SSBY が 0、LSON が 0、SYSCR2 の MSON が 0、DTON が 0 のとき SLEEP 命令を実行すると、スリープモードに遷移します。スリープモードでは CPU の動作は停止しますが、内蔵周辺モジュールは動作します。なお、CPU のレジスタの内容は保持されます。

(2) スリープ（中速）モードへの遷移

アクティブモードで、SYSCR1 の SSBY が 0、LSON が 0、SYSCR2 の MSON が 1、DTON が 0 のとき SLEEP 命令を実行すると、スリープ（中速）モードに遷移します。スリープ（中速）モードではスリープ（高速）モードと同様、CPU の動作は停止し、内蔵周辺モジュールは動作します。ただし、スリープ（中速）モードでは、SYSCR1 の MA1、MA0 で設定した周波数のクロックによって動作します。CPU のレジスタの内容は保持されます。

なお、スリープ（中速）モードへの遷移時に 1/2 ステート早いタイミングで動作することがあります。

5.2.2 スリープモードの解除

スリープモードの解除は、すべての割り込み（タイマ A、タイマ C、タイマ F、タイマ G、非同期イベントカウンタ、IRQAEC、IRQ4、IRQ3、IRQ1、IRQ0、WKP7~WKP0、SCI3、A/D 変換器）、 $\overline{\text{RES}}$ 端子入力によって行われます。

(1) 割り込みによる解除

割り込み要求が発生すると、スリープモードは解除され、割り込み例外処理を開始します。

スリープ（高速）モードからはアクティブ（高速）モードに、スリープ（中速）モードからはアクティブ（中速）モードに遷移します。なお、CCR の I ビットが 1 のとき、あるいは割り込み許可レジスタにより当該割り込みの受け付けが禁止されている場合はスリープ状態は解除されません。

なお、割り込み要求信号とシステムクロックの同期をとるため、割り込み要求信号発生から割り込み例外処理開始までに最大 $2/\phi$ (s) の遅れが生じることがあります。

(2) $\overline{\text{RES}}$ 端子による解除

$\overline{\text{RES}}$ 端子を Low レベルにするとリセット状態に遷移し、スリープモードは解除されます。

5.2.3 スリープ（中速）モードの動作周波数について

スリープ（中速）モードは、SYSCR1 の MA1、MA0 で設定した周波数のクロックによって動作します。

5.3 スタンバイモード

5.3.1 スタンバイモードへの遷移

アクティブモードで SYSCR1 の SSBY が 1、LSON が 0、および TMA の TMA3 が 0 のとき SLEEP 命令を実行

すると、スタンバイモードに遷移します。スタンバイモードではクロック発生回路からのクロック供給を停止するため、CPU および内蔵周辺機能が停止します。規定の電圧が与えられている限り、CPU のレジスタと一部の内蔵周辺機能の内部レジスタ、および内蔵 RAM のデータは保持されています。さらに、RAM データ保持電圧で規定した電圧が与えられているかぎり、内蔵 RAM のデータは保持されています。このとき、I/O ポートはハイインピーダンス状態となります。

5.3.2 スタンバイモードの解除

スタンバイモードの解除は、割り込み (IRQ1、IRQ0、WKP7~WKP0)、 $\overline{\text{RES}}$ 端子入力によって行われます。

(1) 割り込みによる解除

割り込み要求が発生すると、システムクロックの発振が開始され、SYSCR1 の STS2~STS0 により設定された時間が経過した後、安定したシステムクロックが LSI 全体に供給されて、スタンバイモードは解除され、割り込み例外処理を開始します。SYSCR2 の MSON が 0 のときはアクティブ (高速) モードに、1 のときはアクティブ (中速) モードに遷移します。なお、CCR の 1 ビットが 1 のとき、あるいは、割り込み許可レジスタにより当該割り込みの受け付けが禁止されている場合は、スタンバイモードは解除されません。

(2) $\overline{\text{RES}}$ 端子による解除

$\overline{\text{RES}}$ 端子を Low レベルにすると、システムクロックの発振が開始されます。発振安定時間経過後、 $\overline{\text{RES}}$ 端子を High レベルにすると、CPU はリセット例外処理を開始します。なお、システムクロックの発振開始と同時に LSI 全体にシステムクロックが供給されます。 $\overline{\text{RES}}$ 端子は、必ずシステムクロックの発振が安定するまで、Low レベルを保持してください。

5. 低消費電力モード

5.3.3 スタンバイモード解除後の発振安定時間の設定

SYSCR1 の STS2~STS0 の設定は、以下のようにしてください。

(1) 発振子の場合

表 5.4 に動作周波数と STS2~STS0 の設定値に対する待機時間を示します。待機時間が発振安定時間以上となるように STS2~STS0 を設定してください。

表 5.4 動作周波数と発振安定時間

(単位 : ms)

STS2	STS1	STS0	待機時間	5MHz	2MHz
0	0	0	8,192 ステート	1.638	4.1
		1	16,384 ステート	3.277	8.2
	1	0	32,768 ステート	6.554	16.4
		1	65,536 ステート	13.108	32.8
1	0	0	131,072 ステート	26.216	65.5
		1	2 ステート (外部クロック以外使用禁止)	0.0004	0.001
	1	0	8 ステート	0.002	0.004
		1	16 ステート	0.003	0.008

(2) 外部クロックの場合

STS2=1、STS1=0、STS0=1 の使用を推奨します。他の設定も使用可能ですが、STS2=1、STS1=0、STS0=1 以外の設定では、待機時間終了前に動作を開始することがあります。

(3) オンチップオシレータの場合

オンチップオシレータを使用する場合は、8,192 ステート (STS2=STS1=STS0=0) を推奨します。

5.3.4 スタンバイモードへの遷移と端子状態

アクティブ（高速）モードまたはアクティブ（中速）モードで SYSCR1 の SSBY を 1、LSON を 0、TMA の TMA3 を 0 にセットした状態で SLEEP 命令を実行するとスタンバイモードに遷移します。同時に端子はハイインピーダンス状態（プルアップ MOS オン設定端子は除く）になります。このときのタイミングを図 5.2 に示します。



図 5.2 スタンバイモードへの遷移と端子状態

5.3.5 スタンバイモード前後で外部入力信号が変化する場合の注意事項

(1) スタンバイモード、ウォッチモード前後で外部入力信号が変化する場合

$\overline{\text{IRQ}}$ 、 $\overline{\text{WKP}}$ 、 IRQAEC などの外部入力信号を入力する場合、信号の High、Low レベル幅はどちらもシステムクロック ϕ またはサブクロック ϕ_{SUB} （以下、本項では合わせて内部クロックと呼びます。）の 2 サイクル以上の幅が必要です。スタンバイモード、ウォッチモードでは内部クロックが停止するため、これらの動作モードを経由する場合、外部入力信号は、「(3) 推奨する外部入力信号タイミング」に合わせてください。

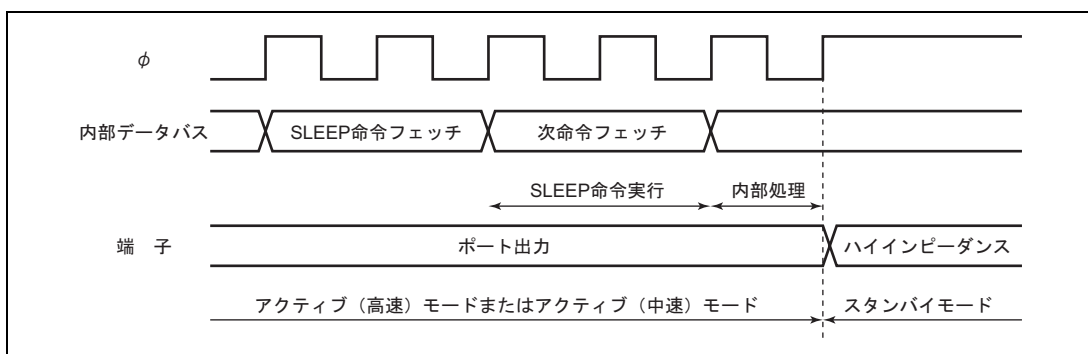
(2) 内部クロック停止により外部入力信号が取り込めない場合

立ち下がりエッジを取り込む場合を図 5.3 に示します。

「取り込めない場合」に示すように該当信号以外の割り込みにより発振を開始し、アクティブ（高速、中速）モードまたはサブアクティブモードに遷移した直後に外部入力信号が立ち下がった場合、この時点での High レベル幅が $2t_{\text{cyc}}$ 、 $2t_{\text{subcyc}}$ 未満の場合、この外部入力信号は取り込めません。

(3) 推奨する外部入力信号のタイミング

確実に外部入力信号を取り込むためには図 5.3 の「取り込める場合 1」に示すようにスタンバイモード、ウォッチモードに遷移する前に入力信号の High、Low レベル幅を $2t_{\text{cyc}}$ 、 $2t_{\text{subcyc}}$ 以上確保してください。

また図 5.3 の「取り込める場合 2」「取り込める場合 3」のタイミングでも $2t_{\text{cyc}}$ 、 $2t_{\text{subcyc}}$ のレベル幅を確保できるので外部入力信号の取り込みが可能です。

5. 低消費電力モード



図 5.3 スタンバイモード、ウォッチモード前後で外部入力信号が変化する場合の注意事項

(4) 本注意事項が適用される入力端子

$\overline{IRQ4}$ 、 $\overline{IRQ3}$ 、 $\overline{IRQ1}$ 、 $\overline{IRQ0}$ 、 $\overline{WKP7}$ ～ $\overline{WKP0}$ 、 \overline{IRQAEC} 、 \overline{TMIC} 、 \overline{TMIF} 、 \overline{TMIG} 、 \overline{ADTRG}

5.4 ウォッチモード

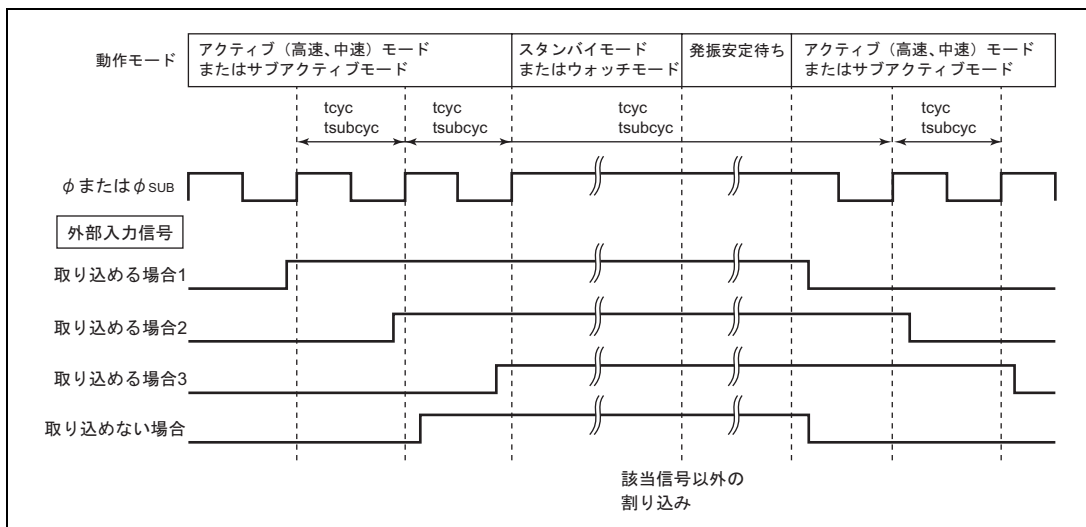
5.4.1 ウォッチモードへの遷移

アクティブモード、サブアクティブモードで $\overline{SYSCR1}$ の \overline{SSBY} が 1、 \overline{TMA} の $\overline{TMA3}$ が 1 のとき \overline{SLEEP} 命令を実行すると、ウォッチモードに遷移します。ウォッチモードではタイマ A、タイマ F、タイマ G、非同期イベントカウンタ、LCD（動作/停止選択可）以外の内蔵周辺機能は動作を停止します。規定の電圧が与えられている限り、CPU と一部の内蔵周辺機能の内部レジスタ、および内蔵 RAM の内容は保持され、I/O ポートは遷移前の状態を保持します。

5.4.2 ウォッチモードの解除

ウォッチモードの解除は、割り込み ($\overline{IRQ0}$ 、 $\overline{WKP7}$ ～ $\overline{WKP0}$ 、タイマ A、タイマ F、タイマ G)、 \overline{RES} 端子入力によって行われます。

(1) 割り込みによる解除

割り込み要求が発生するとウォッチモードは解除され、 $\overline{SYSCR1}$ の \overline{LSON} と $\overline{SYSCR2}$ の \overline{MSON} の組み合わせで、 $\overline{LSON}=0$ かつ $\overline{MSON}=0$ のときはアクティブ（高速）モードに、 $\overline{LSON}=0$ かつ $\overline{MSON}=1$ のときはアクティブ（中速）モードに、 $\overline{LSON}=1$ のときはサブアクティブモードに遷移します。アクティブモードに遷移するときは、 $\overline{SYSCR1}$ の $\overline{STS2}$ ～ $\overline{STS0}$ により設定された時間が経過した後、安定したクロックが LSI 全体に供給され、割り込み例外処理を開始します。なお、 \overline{CCR} の I ビットが 1 の場合、あるいは割り込み許可レジスタにより当該割り込みの受け付けが禁止されている場合は、ウォッチモードは解除されません。

(2) $\overline{\text{RES}}$ 端子による解除

$\overline{\text{RES}}$ 端子による解除については、「5.3.2 スタンバイモードの解除 (2) $\overline{\text{RES}}$ 端子による解除」を参照してください。

5.4.3 ウォッチモード解除後の発振安定時間の設定

ウォッチモード解除後の発振安定時間の設定については、「5.3.3 スタンバイモード解除後の発振安定時間の設定」を参照してください。

5.4.4 ウォッチモード前後で外部入力信号が変化する場合の注意事項

「5.3.5 スタンバイモード前後で外部入力信号が変化する場合の注意事項」を参照してください。

5.5 サブスリープモード

5.5.1 サブスリープモードへの遷移

サブアクティブモードで SYSCR1 の SSBY が 0、LSON が 1、TMA の TMA3 が 1 のとき SLEEP 命令を実行すると、サブスリープモードに遷移します。サブスリープモードでは、A/D 変換器、PWM 以外の内蔵周辺機能は動作しません。規定の電圧が与えられている限り、CPU と一部の内蔵周辺機能の内部レジスタ、内蔵 RAM の内容は保持され、I/O ポートは遷移前の状態を保持します。

5.5.2 サブスリープモードの解除

サブスリープモードの解除は、割り込み（タイマ A、タイマ C、タイマ F、タイマ G、非同期イベントカウンタ、SCI3、IRQ4、IRQ3、IRQAEC、IRQ1、IRQ0、WKP7~WKP0）、 $\overline{\text{RES}}$ 端子入力によって行われます。

(1) 割り込みによる解除

割り込み要求が発生するとサブスリープモードは解除され、割り込み例外処理を開始します。なお、CCR の I ビットが 1 の場合、あるいは割り込み許可レジスタにより当該割り込みの受け付けが禁止されている場合は、サブスリープモードは解除されません。

なお、割り込み要求信号とシステムクロックの同期をとるため、割り込み要求信号発生から割り込み例外処理開始までに最大 $2/\phi_{\text{SUB}}$ (s) の遅れが生じることがあります。

(2) $\overline{\text{RES}}$ 端子による解除

$\overline{\text{RES}}$ 端子による解除については、「5.3.2 スタンバイモードの解除 (2) $\overline{\text{RES}}$ 端子による解除」を参照してください。

5.6 サブアクティブモード

5.6.1 サブアクティブモードへの遷移

ウォッチモードで割り込み（タイマ A、タイマ F、タイマ G、IRQ0、WKP7～WKP0）が発生したとき、SYSCR1 の LSON が 1 ならば、サブアクティブモードに遷移します。また、サブスリープモードで割り込み（タイマ A、タイマ C、タイマ F、タイマ G、非同期イベントカウンタ、SCI3、IRQ4、IRQ3、IRQAEC、IRQ1、IRQ0、WKP7～WKP0）が発生したとき、サブアクティブモードに遷移します。なお、CCR の I ビットが 1 の場合、または割り込み許可レジスタにより当該割り込みの受け付けが禁止されている場合は、サブアクティブモードに遷移しません。

5.6.2 サブアクティブモードの解除

サブアクティブモードの解除は、SLEEP 命令または $\overline{\text{RES}}$ 端子入力により行われます。

(1) SLEEP 命令による解除

SYSCR1 の SSBY が 1、TMA の TMA3 が 1 の状態で SLEEP 命令を実行すると、サブアクティブモードは解除され、ウォッチモードに遷移します。また、SYSCR1 の SSBY が 0、LSON が 1、TMA の TMA3 が 1 の状態で SLEEP 命令を実行すると、サブスリープモードに遷移します。また、直接遷移によってアクティブモードへ遷移します。直接遷移の詳細は「5.8 直接遷移」を参照してください。

(2) $\overline{\text{RES}}$ 端子による解除

$\overline{\text{RES}}$ 端子による解除については、「5.3.2 スタンバイモードの解除 (2) $\overline{\text{RES}}$ 端子による解除」を参照してください。

5.6.3 サブアクティブモードの動作周波数について

サブアクティブモードの動作周波数は、SYSCR2 の SA1、SA0 により、ウォッチクロック (ϕ_w) の 2 分周、4 分周、8 分周から選択できます。

5.7 アクティブ（中速）モード

5.7.1 アクティブ（中速）モードへの遷移

スタンバイモードで割り込み（IRQ1、IRQ0、WKP7～WKP0）が発生したとき、ウォッチモードで割り込み（タイマ A、タイマ F、タイマ G、IRQ0、WKP7～WKP0）が発生したとき、あるいはスリープモードですべての割り込みが発生したとき、SYSCR1 の LSON が 0 かつ SYSCR2 の MSON が 1 ならば、アクティブ（中速）モードに遷移します。なお、CCR の I ビットが 1 の場合、または割り込み許可レジスタにより当該割り込みの受け付けが禁止されている場合は、アクティブ（中速）モードに遷移しません。

なお、アクティブ（中速）モードへの遷移時に 1/2 ステート早いタイミングで動作することがあります。

5.7.2 アクティブ（中速）モードの解除

アクティブ（中速）モードの解除は、SLEEP 命令により行われます。

(1) SLEEP 命令による解除

SYSCR1 の SSBY が 1、LSON が 0、TMA の TMA3 が 0 の状態で SLEEP 命令を実行すると、スタンバイモードに遷移します。SYSCR1 の SSBY が 1、TMA の TMA3 が 1 の状態で SLEEP 命令を実行すると、ウォッチモードに遷移します。

SYSCR1 の SSBY が 0、LSON が 0 の状態で SLEEP 命令を実行すると、スリープモードに遷移します。直接遷移によってアクティブ（高速）モード、またはサブアクティブモードへ遷移します。

直接遷移の詳細は「5.8 直接遷移」を参照してください。

(2) $\overline{\text{RES}}$ 端子による解除

$\overline{\text{RES}}$ 端子を Low レベルにすると、リセット状態に遷移し、アクティブ（中速）モードは解除されます。

5.7.3 アクティブ（中速）モードの動作周波数について

アクティブ（中速）モードは、SYSCR1 の MA1、MA0 で設定した周波数のクロックによって動作します。

5.8 直接遷移

5.8.1 直接遷移の概要

CPU がプログラムを実行している動作モードにはアクティブ（高速）モード、アクティブ（中速）モード、サブアクティブモードの 3 つのモードがあります。この 3 つの動作モードの間で、プログラムを停止することなく遷移することを直接遷移と呼びます。直接遷移は SYSCR2 の DTON を 1 にセットし、SLEEP 命令を実行することにより可能です。遷移後は直接遷移割り込み例外処理を開始します。なお、割り込み許可レジスタ 2 (IENR2) により直接遷移割り込みが禁止されている場合は、スリープモードまたはウォッチモードへ遷移します。また、CCR の I ビットを 1 の状態で直接遷移を行うとスリープモードまたはウォッチモードに遷移し、遷移後のモードから割り込みによる解除は不可能となりますので注意してください。

(1) アクティブ（高速）モードからアクティブ（中速）モードへの直接遷移

アクティブ（高速）モードで SYSCR1 の SSBY を 0、LSON を 0、SYSCR2 の MSON を 1、DTON を 1 にセットした状態で SLEEP 命令を実行すると、スリープモードを経由してアクティブ（中速）モードに遷移します。

(2) アクティブ（中速）モードからアクティブ（高速）モードへの直接遷移

アクティブ（中速）モードで SYSCR1 の SSBY を 0、LSON を 0、SYSCR2 の MSON を 0、DTON を 1 にセットした状態で SLEEP 命令を実行すると、スリープモードを経由してアクティブ（高速）モードに遷移します。

5. 低消費電力モード

(3) アクティブ（高速）モードからサブアクティブモードへの直接遷移

アクティブ（高速）モードで SYSCR1 の SSBY を 1、LSON を 1、SYSCR2 の DTON を 1、TMA の TMA3 を 1 にセットした状態で SLEEP 命令を実行すると、ウォッチモードを経由してサブアクティブモードに遷移します。

(4) サブアクティブモードからアクティブ（高速）モードへの直接遷移

サブアクティブモードで SYSCR1 の SSBY を 1、LSON を 0、SYSCR2 の MSON を 0、DTON を 1、TMA の TMA3 を 1 にセットした状態で SLEEP 命令を実行すると、ウォッチモードを経由し、SYSCR1 の STS2～STS0 により設定された時間を経過した後、直接、アクティブ（高速）モードに遷移します。

(5) アクティブ（中速）モードからサブアクティブモードへの直接遷移

アクティブ（中速）モードで SYSCR1 の SSBY を 1、LSON を 1、SYSCR2 の DTON を 1、TMA の TMA3 を 1 にセットした状態で SLEEP 命令を実行すると、ウォッチモードを経由してサブアクティブモードに遷移します。

(6) サブアクティブモードからアクティブ（中速）モードへの直接遷移

サブアクティブモードで SYSCR1 の SSBY を 1、LSON を 0、SYSCR2 の MSON を 1、DTON を 1、TMA の TMA3 を 1 にセットした状態で SLEEP 命令を実行すると、ウォッチモードを経由し、SYSCR1 の STS2～STS0 により設定された時間を経過した後、直接、アクティブ（中速）モードに遷移します。

5.8.2 直接遷移の時間

(1) アクティブ（高速）モードからアクティブ（中速）モードへの直接遷移時の時間について

アクティブ（高速）モードからアクティブ（中速）モードへの直接遷移はアクティブ（高速）モードで SYSCR1 の SSBY を 0、LSON を 0、SYSCR2 の MSON を 1、DTON を 1 にセットした状態で SLEEP 命令を実行することによって行われます。この場合の SLEEP 命令実行から割り込み例外処理が終るまでの時間（直接遷移時間）は (1) の計算式で表されます。

$$\begin{aligned} \text{直接遷移時間} = & \{ (\text{SLEEP 命令実行ステート数}) + (\text{内部処理ステート数}) \} \\ & \times (\text{遷移前の } t_{\text{eyc}}) + (\text{割り込み例外処理実行ステート数}) \\ & \times (\text{遷移後の } t_{\text{eyc}}) \dots\dots\dots (1) \end{aligned}$$

〔例〕 直接遷移時間 = (2+1) × 2 t_{osc} + 14 × 16 t_{osc} = 230 t_{osc}

(CPU 動作クロック：φ/8 を選択した場合)

<記号説明>

t_{osc} : OSC クロックサイクル時間

t_{eyc} : システムクロック (φ) サイクル時間

(2) アクティブ（中速）モードからアクティブ（高速）モードへの直接遷移時の時間について

アクティブ（中速）モードからアクティブ（高速）モードへの直接遷移はアクティブ（中速）モードで SYSCR1 の SSBY を 0、LSON を 0、SYSCR2 の MSON を 0、DTON を 1 にセットした状態で SLEEP 命令を実行することによって行われます。この場合の SLEEP 命令実行から割り込み例外処理が終わるまでの時間（直接遷移時間）は (2) の計算式で表されます。

$$\begin{aligned} \text{直接遷移時間} = & \{ (\text{SLEEP 命令実行ステート数}) + (\text{内部処理ステート数}) \} \\ & \times (\text{遷移前の } t_{\text{cyc}}) + (\text{割り込み例外処理実行ステート数}) \\ & \times (\text{遷移後の } t_{\text{cyc}}) \dots\dots\dots (2) \end{aligned}$$

$$\text{〔例〕 直接遷移時間} = (2+1) \times 16t_{\text{osc}} + 14 \times 2t_{\text{osc}} = 76t_{\text{osc}}$$

(CPU 動作クロック： $\phi/8$ を選択した場合)

<記号説明>

t_{osc} : OSC クロックサイクル時間

t_{cyc} : システムクロック (ϕ) サイクル時間

(3) サブアクティブモードからアクティブ（高速）モードへの直接遷移時の時間について

サブアクティブモードからアクティブ（高速）モードへの直接遷移はサブアクティブモードで SYSCR1 の SSBY を 1、LSON を 0、SYSCR2 の MSON を 0、DTON を 1、TMA の TMA3 を 1 にセットした状態で SLEEP 命令を実行することによって行われます。この場合の SLEEP 命令実行から割り込み例外処理が終わるまでの時間（直接遷移時間）は (3) の計算式で表されます。

$$\begin{aligned} \text{直接遷移時間} = & \{ (\text{SLEEP 命令実行ステート数}) + (\text{内部処理ステート数}) \} \\ & \times (\text{遷移前の } t_{\text{subcyc}}) + \{ (\text{STS2} \sim \text{STS0} \text{ で設定した待機時間}) \\ & + (\text{割り込み例外処理実行ステート数}) \} \times (\text{遷移後の } t_{\text{cyc}}) \dots\dots\dots (3) \end{aligned}$$

$$\text{〔例〕 直接遷移時間} = (2+1) \times 8t_w + (8192+14) \times 2t_{\text{osc}}$$

$$= 24t_w + 16412t_{\text{osc}}$$

(CPU 動作クロック： $\phi w/8$ 、待機時間：8192 ステートを選択した場合)

<記号説明>

t_{osc} : OSC クロックサイクル時間

t_w : ウォッチクロックサイクル時間

t_{cyc} : システムクロック (ϕ) サイクル時間

t_{subcyc} : サブクロック (ϕ_{SUB}) サイクル時間

5. 低消費電力モード

(4) サブアクティブモードからアクティブ（中速）モードへの直接遷移時の時間について

サブアクティブモードからアクティブ（中速）モードへの直接遷移はサブアクティブモードでSYSCR1のSSBYを1、LSONを0、SYSCR2のMSONを1、DTONを1、TMAのTMA3を1にセットした状態でSLEEP命令を実行することによって行われます。SLEEP命令実行から割り込み例外処理が終わるまでの時間（直接遷移時間）は(4)の計算式で表されます。

$$\begin{aligned} \text{直接遷移時間} = & \{ (\text{SLEEP命令実行ステート数}) + (\text{内部処理ステート数}) \} \\ & \times (\text{遷移前の } t_{\text{subcyc}}) + \{ (\text{STS2} \sim \text{STS0で設定した待機時間}) \\ & + (\text{割り込み例外処理実行ステート数}) \} \times (\text{遷移後の } t_{\text{cyc}}) \dots\dots\dots (4) \end{aligned}$$

$$\begin{aligned} \text{〔例〕直接遷移時間} = & (2+1) \times 8t_w + (8192+14) \times 16t_{\text{osc}} \\ = & 24t_w + 131296t_{\text{osc}} \end{aligned}$$

(CPU動作クロック： $\phi_w/8$ 、 $\phi/8$ 、待機時間：8192ステートを選択した場合)

<記号説明>

- t_{osc} : OSCクロックサイクル時間
- t_w : ウォッチクロックサイクル時間
- t_{cyc} : システムクロック (ϕ) サイクル時間
- t_{subcyc} : サブクロック (ϕ_{SUB}) サイクル時間

5.8.3 直接遷移前後で外部入力信号が変化する場合の注意事項

(1) アクティブ（高速）モードからサブアクティブモードへの直接遷移

ウォッチモードを経由してモード遷移を行いますので「5.3.5 スタンバイモード前後で外部入力信号が変化する場合の注意事項」を参照してください。

(2) アクティブ（中速）モードからサブアクティブモードへの直接遷移

ウォッチモードを経由してモード遷移を行いますので「5.3.5 スタンバイモード前後で外部入力信号が変化する場合の注意事項」を参照してください。

(3) サブアクティブモードからアクティブ（高速）モードへの直接遷移

ウォッチモードを経由してモード遷移を行いますので「5.3.5 スタンバイモード前後で外部入力信号が変化する場合の注意事項」を参照してください。

(4) サブアクティブモードからアクティブ（中速）モードへの直接遷移

ウォッチモードを経由してモード遷移を行いますので「5.3.5 スタンバイモード前後で外部入力信号が変化する場合の注意事項」を参照してください。

5.9 モジュールスタンバイモード

5.9.1 モジュールスタンバイモードの設定

モジュールスタンバイモードは各周辺機能ごとに設定します。搭載されているすべての周辺モジュールはモジュールスタンバイモードに設定可能です。モジュールスタンバイモードに設定されると、モジュールへのシステムクロックの供給は停止され、機能は停止し、スタンバイモードと同じ状態になります。

モジュールスタンバイモードの設定はクロック停止レジスタ 1 (CKSTPR1) とクロック停止レジスタ 2 (CKSTPR2) の各ビットを 0 に設定することにより行います。(表 5.5 参照)

5.9.2 モジュールスタンバイモードの解除

モジュールスタンバイモードの解除はクロック停止レジスタ 1 (CKSTPR1) とクロック停止レジスタ 2 (CKSTPR2) の各ビットを 1 に設定することにより行います。(表 5.5 参照)

なお、リセット直後、クロック停止レジスタ 1 (CKSTPR1) とクロック停止レジスタ 2 (CKSTPR2) はおのこの HFF、HFF に初期化されています。

表 5.5 クロック停止レジスタによるモジュールスタンバイモードの設定および解除

レジスタ名	ビット名		動作
CKSTPR1	TACKSTP	1	タイマ A のモジュールスタンバイモードは解除される
		0	タイマ A はモジュールスタンバイモードに設定される
	TCCKSTP	1	タイマ C のモジュールスタンバイモードは解除される
		0	タイマ C はモジュールスタンバイモードに設定される
	TFCKSTP	1	タイマ F のモジュールスタンバイモードは解除される
		0	タイマ F はモジュールスタンバイモードに設定される
	TGCKSTP	1	タイマ G のモジュールスタンバイモードは解除される
		0	タイマ G はモジュールスタンバイモードに設定される
ADCKSTP	1	A/D 変換器のモジュールスタンバイモードは解除される	
	0	A/D 変換器はモジュールスタンバイモードに設定される	
S32CKSTP	1	SCI3 のモジュールスタンバイモードは解除される	
	0	SCI3 はモジュールスタンバイモードに設定される	

5. 低消費電力モード

レジスタ名	ビット名		動作
CKSTPR2	LDCKSTP	1	LCD のモジュールスタンバイモードは解除される
		0	LCD はモジュールスタンバイモードに設定される
	PW1CKSTP	1	PWM1 のモジュールスタンバイモードは解除される
		0	PWM1 はモジュールスタンバイモードに設定される
	WDCKSTP	1	ウォッチドッグタイマのモジュールスタンバイモードは解除される
		0	ウォッチドッグタイマはモジュールスタンバイモードに設定される
	AECKSTP	1	非同期イベントカウンタのモジュールスタンバイモードは解除される
		0	非同期イベントカウンタはモジュールスタンバイモードに設定される
	PW2CKSTP	1	PWM2 のモジュールスタンバイモードは解除される
		0	PWM2 はモジュールスタンバイモードに設定される
	LVDCKSTP	1	LVD のモジュールスタンバイモードは解除される
		0	LVD はモジュールスタンバイモードに設定される

【注】 各モジュールごとの動作の詳細は、各モジュールの章参照

6. ROM

6.1 概要

H8/38524 は 32K バイト、H8/38523 は 24K バイト、H8/38522 は 16K バイト、H8/38521 は 12K バイト、H8/38520 は 8K バイトのマスキング ROM を内蔵しています。ROM は 16 ビット幅のデータバスで CPU と接続されており、バイトデータおよびワードデータにかかわらず 2 ステートの高速アクセスが可能です。H8/38524、H8/38522 には F-ZTAT™版があり、それぞれ 32K バイト、16K バイトのフラッシュメモリを備えています。

6.2 フラッシュメモリの概要

6.2.1 特長

フラッシュメモリ版に内蔵している 32K バイトまたは 16K バイトフラッシュメモリの特長は以下のとおりです。

- 書き込み/消去方式

書き込みは128バイト単位の同時書き込み方式です。消去はブロック単位で行います。フラッシュメモリは HD64F38524では、1Kバイト×4ブロックと28Kバイト×1ブロックに分割されています。また、HD64F38522では1Kバイト×4ブロックと12Kバイト×1ブロックに分割されています。全面消去を行う場合も1ブロックずつ消去してください。

【注】 フラッシュメモリに書き込み/消去を実行する際は、必ずシステムクロック発振器を使用してください。

- 書き換え回数

HD64F38524、HD64F38522は1000回まで書き換え可能です。

- オンボードプログラミング

内蔵ブートプログラムを起動して全面消去、書き込みを行うブートモードにより、オンボードでの書き込み/消去ができます。このほか、通常のユーザモードでもオンボードで任意のブロックを消去し、書き換えることが可能です。

- ライタモード

オンボードプログラミングの他にPROMライタを用いて書き込み/消去を行うライタモードがあります。

- ビットレート自動合わせ込み

ブートモードでデータ転送時、ホストの転送ビットレートと本LSIのビットレートを自動的に合わせ込みます。

- 書き込み/消去プロテクト

ソフトウェアによりフラッシュメモリの書き込み/消去に対するプロテクトを設定できます。

6. ROM

- 低消費電力モード

サブアクティブモードでは電源回路の一部を停止させて低消費電力モードで読み出せます。

6.2.2 ブロック図



図 6.1 フラッシュメモリのブロック図

6.2.3 ブロック構成

図 6.2 にフラッシュメモリのブロック構成を示します。太線枠は消去ブロックを表します。細線枠は書き込みの単位を表し、枠内の数値はアドレスを示します。32K バイトのフラッシュメモリは 1K バイト×4 ブロック、28K バイト×1 ブロックに分割されていて、消去はこの単位で行います。16K バイトのフラッシュメモリは 1K バイト×4 ブロック、12K バイト×1 ブロックに分割されています。書き込みは下位アドレスが H'00 または H'80 で始まる 128 バイト単位で行います。

	H'0000	H'0001	H'0002	←書き込み単位128バイト→	H'007F
消去単位	H'0080	H'0081	H'0082		H'00FF
1Kバイト					
	H'0380	H'0381	H'0382		H'03FF
	H'0400	H'0401	H'0402	←書き込み単位128バイト→	H'047F
消去単位	H'0480	H'0481	H'0482		H'04FF
1Kバイト					
	H'0780	H'0781	H'0782		H'07FF
	H'0800	H'0801	H'0802	←書き込み単位128バイト→	H'087F
消去単位	H'0880	H'0881	H'0882		H'08FF
1Kバイト					
	H'0B80	H'0B81	H'0B82		H'0BFF
	H'0C00	H'0C01	H'0C02	←書き込み単位128バイト→	H'0C7F
消去単位	H'0C80	H'0C81	H'0C82		H'0CFF
1Kバイト					
	H'0F80	H'0F81	H'0F82		H'0FFF
	H'1000	H'1001	H'1002	←書き込み単位128バイト→	H'107F
消去単位	H'1080	H'1081	H'1082		H'10FF
28Kバイト					
	H'7F80	H'7F81	H'7F82		H'7FFF

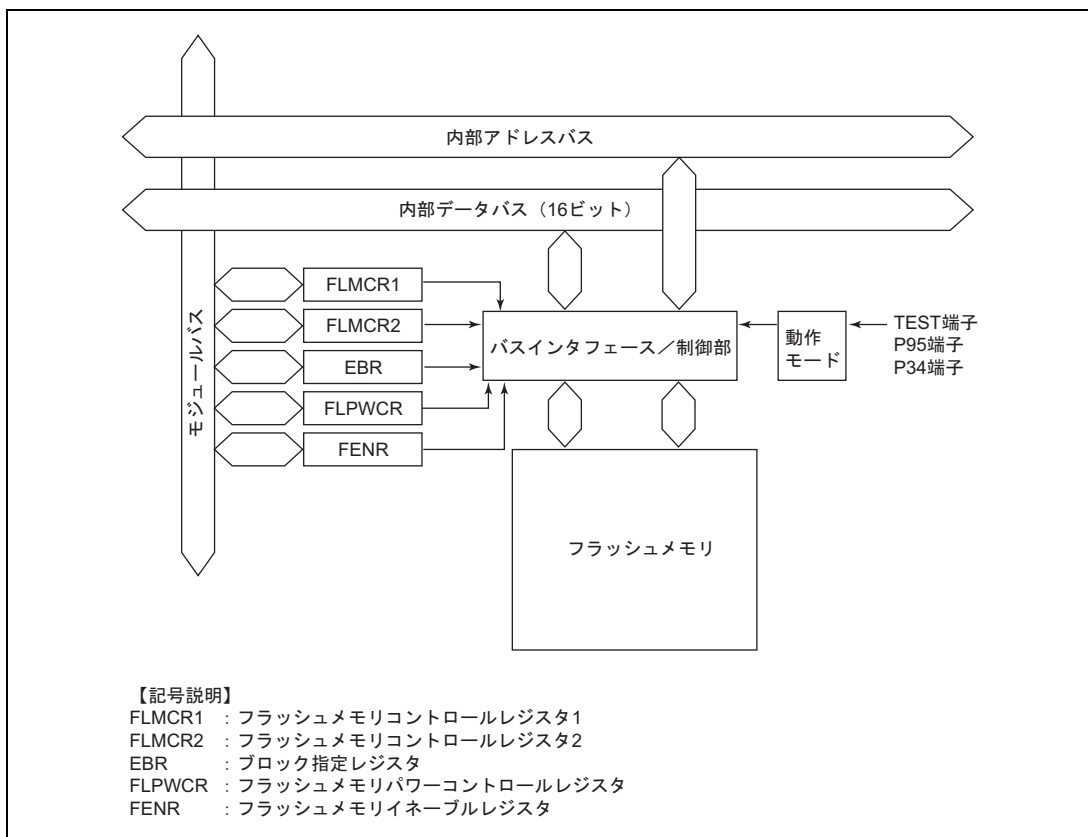
図 6.2 (1) 32K バイトフラッシュメモリのブロック構成

6. ROM

消去単位	H'0000	H'0001	H'0002	←書き込み単位128バイト→	H'007F
	H'0080	H'0081	H'0082		H'00FF
1Kバイト					
消去単位	H'0380	H'0381	H'0382		H'03FF
	H'0400	H'0401	H'0402	←書き込み単位128バイト→	H'047F
1Kバイト					
消去単位	H'0480	H'0481	H'0482		H'04FF
1Kバイト					
消去単位	H'0780	H'0781	H'0782		H'07FF
	H'0800	H'0801	H'0802	←書き込み単位128バイト→	H'087F
1Kバイト					
消去単位	H'0880	H'0881	H'0882		H'08FF
1Kバイト					
消去単位	H'0B80	H'0B81	H'0B82		H'0BFF
	H'0C00	H'0C01	H'0C02	←書き込み単位128バイト→	H'0C7F
1Kバイト					
消去単位	H'0C80	H'0C81	H'0C82		H'0CFF
1Kバイト					
消去単位	H'0F80	H'0F81	H'0F82		H'0FFF
	H'1000	H'1001	H'1002	←書き込み単位128バイト→	H'107F
12Kバイト					
消去単位	H'1080	H'1081	H'1082		H'10FF
12Kバイト					
	H'3F80	H'3F81	H'3F82		H'3FFF

図 6.2 (2) 16K バイトフラッシュメモリのブロック構成

6.2.4 レジスタ構成

内蔵フラッシュメモリが有効のときのフラッシュメモリをコントロールするレジスタ構成を表 6.1 に示します。

表 6.1 レジスタ構成

名称	略称	R/W	初期値	アドレス
フラッシュメモリコントロールレジスタ 1	FLMCR1	R/W	H'00	H'F020
フラッシュメモリコントロールレジスタ 2	FLMCR2	R	H'00	H'F021
フラッシュメモリパワーコントロールレジスタ	FLPWCR	R/W	H'00	H'F022
ブロック指定レジスタ	EBR	R/W	H'00	H'F023
フラッシュメモリイネーブルレジスタ	FENR	R/W	H'00	H'F02B

【注】 FLMCR1、FLMCR2、FLPWCR、EBR、FENR は 8 ビットのレジスタです。バイトアクセスのみ有効で 2 ステートアクセスとなります。またこれらはフラッシュメモリ内蔵品専用レジスタです。マスク ROM 内蔵品には存在しません。これらの製品で当該アドレスをリードすると値は不定となります。また、ライトは無効です。

6.3 フラッシュメモリのレジスタの説明

6.3.1 フラッシュメモリコントロールレジスタ 1 (FLMCR1)

ビット:	7	6	5	4	3	2	1	0
	—	SWE	ESU	PSU	EV	PV	E	P
初期値:	0	0	0	0	0	0	0	0
R/W:	—	R/W	R/W	R/W	R/W	R/W	R/W	R/W

FLMCR1 はフラッシュメモリをプログラムモード、プログラムベリファイモード、イレースモード、イレースベリファイモードに遷移させます。具体的な設定方法については「6.5 書き込み/消去プログラム」を参照してください。本レジスタの設定により、プログラムモード/イレースモード/プログラムベリファイモード/イレースベリファイモードへと遷移します。フラッシュメモリを通常の内蔵 ROM として読み出す際には、本レジスタのビット 6~0 をクリアした状態にしてください。

- ビット 7: リザーブビット

リザーブビットです。読み出すと常に 0 が読み出されます。

- ビット 6: ソフトウェアライトイネーブル (SWE)

フラッシュメモリの書き込み/消去の有効または無効を選択するビットです (ビット 5~0、EBR レジスタをセットするときにセットしてください)。

ビット 6	説明
SWE	
0	書き込み/消去無効。FLMCR1 レジスタの他のビットと EBR の各ビットはセットできません。 (初期値)
1	フラッシュメモリの書き込み/消去が可能となります。

6. ROM

- ビット5：イレースセットアップ (ESU)

イレースモードへの遷移の準備をするビットです。FLMCR1 の E ビットを 1 にセットする前に 1 にセットしてください (SWE、PSU、EV、PV、E、P ビットを同時に設定しないでください)。

ビット 5	説 明
ESU	
0	イレースセットアップ状態を解除 (初期値)
1	イレースセットアップ状態に遷移。FLMCR1 の E ビットを 1 にセットする前にセットしてください。

- ビット4：プログラムセットアップ (PSU)

プログラムモードへの遷移の準備をするビットです。FLMCR1 の P ビットを 1 にセットする前に 1 にセットしてください (SWE、ESU、EV、PV、E、P ビットを同時に設定しないでください)。

ビット 4	説 明
PSU	
0	プログラムセットアップ状態を解除 (初期値)
1	プログラムセットアップ状態に遷移。FLMCR1 の P ビットを 1 にセットする前にセットしてください。

- ビット3：イレースベリファイ (EV)

イレースベリファイモードへの遷移、解除を選択するビットです (SWE、ESU、PSU、PV、E、P ビットを同時に設定しないでください)。

ビット 3	説 明
EV	
0	イレースベリファイモードを解除 (初期値)
1	イレースベリファイモードに遷移

- ビット2：プログラムベリファイ (PV)

プログラムベリファイモードへの遷移、解除を選択するビットです (SWE、ESU、PSU、EV、E、P ビットを同時に設定しないでください)。

ビット 2	説 明
PV	
0	プログラムベリファイモードを解除 (初期値)
1	プログラムベリファイモードに遷移

- ビット1：イレース (E)

イレースモードへの遷移、解除を選択するビットです (SWE、ESU、PSU、EV、PV、P ビットを同時に設定しないでください)。

ビット1	説 明	
E		
0	イレースモードを解除	(初期値)
1	SWE=1、ESU=1 の状態でこのビットを 1 にセットするとイレースモードへ遷移します。	

- ビット0：プログラム (P)

プログラムモードへの遷移、解除を選択するビットです (SWE、ESU、PSU、EV、PV、E ビットを同時に設定しないでください)。

ビット0	説 明	
P		
0	プログラムモードを解除	(初期値)
1	SWE=1、PSU=1 の状態でこのビットを 1 にセットするとプログラムモードへ遷移します。	

6.3.2 フラッシュメモリコントロールレジスタ 2 (FLMCR2)

ビット：	7	6	5	4	3	2	1	0
	FLER	—	—	—	—	—	—	—
初期値：	0	0	0	0	0	0	0	0
R/W：	R	—	—	—	—	—	—	—

FLMCR2 はフラッシュメモリの書き込み/消去の状態を表示します。FLMCR2 は読み出し専用レジスタです。書き込みはしないでください。

- ビット7：フラッシュメモリエラー (FLER)

このビットはフラッシュメモリへの書き込み/消去中にエラーを検出し、エラープロテクト状態となったときセットされます。詳細は「6.6.3 エラープロテクト」を参照してください。

ビット7	説 明	
FLER		
0	フラッシュメモリは正常に動作しています。	(初期値)
1	フラッシュメモリへの書き込み/消去中にエラーが発生したことを示します。フラッシュメモリへの書き込み/消去プロテクト (エラープロテクト) が有効。	

- ビット6~0：リザーブビット

リザーブビットです。読み出すと常に 0 が読み出されます。

6. ROM

6.3.3 ブロック指定レジスタ (EBR)

ビット:	7	6	5	4	3	2	1	0
	—	—	—	EB4	EB3	EB2	EB1	EB0
初期値:	0	0	0	0	0	0	0	0
R/W:	—	—	—	R/W	R/W	R/W	R/W	R/W

EBR はフラッシュメモリの消去ブロックを指定するレジスタです。FLMCR1 の SWE ビットが 0 のときは EBR は H'00 に初期化されます。このレジスタは 2 ビット以上同時に 1 に設定しないでください。設定すると EBR は 0 にオートクリアされます。EBR の各ビットを 1 にセットすると、対応するブロックが消去可能となります。それ以外のブロックは、消去プロテクト状態になります。フラッシュメモリのブロック分割方法は、表 6.2 を参照してください。全面消去をする場合は、各ブロック単位に順次消去してください。

表 6.2 消去ブロックの分割

EBR のビット	ビット名	ブロック (サイズ)	アドレス
0	EB0	EB0 (1K バイト)	H'0000~H'03FF
1	EB1	EB1 (1K バイト)	H'0400~H'07FF
2	EB2	EB2 (1K バイト)	H'0800~H'0BFF
3	EB3	EB3 (1K バイト)	H'0C00~H'0FFF
4	EB4	EB4 (12K バイト)	H'1000~H'3FFF (HD64F38522)
		EB4 (28K バイト)	H'1000~H'7FFF (HD64F38524)

6.3.4 フラッシュメモリパワーコントロールレジスタ (FLPWCR)

ビット:	7	6	5	4	3	2	1	0
	PDWND	—	—	—	—	—	—	—
初期値:	0	0	0	0	0	0	0	0
R/W:	R/W	—	—	—	—	—	—	—

LSI がサブアクティブモードに移行するときフラッシュメモリを低消費電力モードにするかどうかを選択します。低消費電力モードでは電源回路の一部が停止しますが、サブアクティブモードでは読み出し可能です。

- ビット7：パワーダウンディスエーブル（PDWND）

サブアクティブモードに遷移するときのフラッシュメモリの低消費電力モードを選択します。

ビット7	
PDWND	説 明
0	PDWND=0の状態ではサブアクティブモードに遷移するとフラッシュメモリは低消費電力モードとなります。 (初期値)
1	PDWND=1の状態ではサブアクティブモードに遷移するとフラッシュメモリは通常モードで動作します。

- ビット6～0：リザーブビット

リザーブビットです。読み出すと常に0が読み出されます。

6.3.5 フラッシュメモリーネーブルレジスタ（FENR）

ビット：	7	6	5	4	3	2	1	0
	FLSHE	—	—	—	—	—	—	—
初期値：	0	0	0	0	0	0	0	0
R/W：	R/W	—	—	—	—	—	—	—

FENRはフラッシュメモリの制御レジスタ FLMCR1、FLMCR2、EBR、FLPWCRのCPUからのアクセスを制御します。

- ビット7：フラッシュメモリコントロールレジスタイネーブル（FLSHE）

フラッシュメモリ制御レジスタのアクセスを制御します。

ビット7	
FLSHE	説 明
0	フラッシュメモリ制御レジスタにアクセスできません。 (初期値)
1	フラッシュメモリ制御レジスタにアクセスできます。

- ビット6～0：リザーブビット

リザーブビットです。読み出すと常に0が読み出されます。

6.4 オンボードプログラミング

フラッシュメモリの書き込み/消去を行うためのモードとしてオンボードで書き込み/消去ができるブートモードと PROM ライタで書き込み/消去を行うライターモードが用意されています。このほかユーザモードでもオンボードで書き込み/消去を行うことが可能です。リセット状態からリセットスタートすると HD64F38524、HD64F38522 は TEST 端子、P95 端子およびポートの入力レベルによって表 6.3 のように異なるモードへ遷移します。各端子の入力レベルは少なくともリセット解除の 4 ステート前に確定させる必要があります。

ブートモードに遷移すると、LSI 内部に組み込まれているブートプログラムが起動します。ブートプログラムは SCI3 を経由して外部に接続されたホストから書き込み制御プログラムを内蔵 RAM に転送し、フラッシュメモリを全面消去したうえで書き込み制御プログラムを実行します。オンボード状態での初期書き込みや、ユーザモードで書き込み/消去ができなくなった場合の強制復帰などに使用できます。ユーザモードではユーザが用意した書き込み/消去プログラムに分岐することで任意のブロックを消去し書き換えることができます。

表 6.3 プログラミングモード選択方法

TEST	P95	P34	PB0	PB1	PB2	リセット解除後の LSI の状態
0	1	X	X	X	X	ユーザモード
0	0	1	X	X	X	ブートモード
1	X	X	0	0	0	ライターモード

【注】 X : Don't care

6.4.1 ブートモード

ブートモードにおけるリセット解除から書き込み制御プログラムに分岐するまでの動作を表6.4に示します。

1. ブートモードではフラッシュメモリへの書き込み制御プログラムをホスト側に準備しておく必要があります。書き込み制御プログラムは「6.5 書き込み/消去プログラム」に沿ったものを用意してください。
2. SCI3は調歩同期式モードに設定され、送受信フォーマットは「8ビットデータ、1ストップビット、パリティなし」です。また、SPCRレジスタによるTXD端子、RXD端子の反転機能は「反転しない」に設定してありますので、ホスト～本LSI間に値反転の回路は入れないでください。
3. ブートプログラムが起動すると、ホストから連続送信される調歩同期式シリアル通信データH'00のLow期間を測定してビットレートを計算し、SCI3のビットレートをホストのビットレートに合わせ込みます。リセット解除はRXD端子がHighの状態で行ってください。必要に応じてRXD端子およびTXD端子は、ボード上でレベルアップしてください。リセット解除からLow期間を測定できるまで約100ステートかかります。
4. ビットレートの合わせ込みが終了すると調整終了の合図としてH'00を1バイト送信しますので、ホストは調整終了の合図を正常に受信したらH'55を1バイト送信してください。正常に受信できなかった場合はリセットによりブートモードを再起動してください。ホスト側のビットレートと本LSIのシステムクロック周波数の組み合わせによっては許容範囲内にビットレートを合わせ込めない場合が生じます。このため、ホストの転送ビットレートと本LSIのシステムクロック周波数を表6.5の範囲としてください。
5. ブートモードでは内蔵RAMの一部をブートプログラムで使用します。ホスト側から送信される書き込み制御プログラムを格納できるエリアはH'F780～H'FEF番地です。プログラムの実行が書き込み制御プログラムへ移行するまでブートプログラムエリアは使用できません。
6. 書き込み制御プログラムに分岐するときSCI3は送受信動作を終了（SCR3のRE=0、TE=0）しますが、BRRには合わせ込んだビットレートの値は保持されるので、引き続き書き込み制御プログラムでホストとの間の書き込みデータやペリファイデータの送受信に使用できます。TXD端子はHighレベル出力状態（PCR42=1、P42=1）となっています。書き込み制御プログラムへ分岐直後のCPUの汎用レジスタは不定です。特にスタックポインタはサブルーチンコールなどで暗黙的に使用されるため、書き込み制御プログラムの冒頭で初期化してください。
7. ブートモードはリセットにより解除されます。リセット端子をLowレベルにして最低20ステート経過後、TEST端子とP95端子を設定してリセットを解除してください。WDTのオーバフローリセットが発生した場合もブートモードは解除されます。
8. ブートモードの途中でTEST端子、P95端子の入力レベルを変化させないでください。

6. ROM

表 6.4 ブートモードの動作

項目	ホストの動作	LSIの動作
		リセットスタート後ブートプログラムへ分岐
ビットレート調整 ↓	所定のビットレートでデータ H'00 を連続送信	受信データ H'00 の Low 期間を測定 ビットレートを計算し、SCI3 の BBR を設定 ビットレート調整終了の合図として H'00 を 1 バイト送信
メモリ消去 ↓	H'00 を正常に受信したら H'55 を 1 バイト送信	フラッシュメモリのデータをチェックし、書き込まれている場合は全ブロックを消去してホストへ H'AA を送信 消去できなかった場合は H'FF を送信して、動作を停止
書き込み制御プログラムの バイト数転送 ↓	転送する書き込み制御プログラムのバイト数 (N) を上位バイト、下位バイトの順に 2 バイト送信	受信した 2 バイトのデータをホストへエコーバック
書き込み制御プログラムの 転送 (N 回繰り返し) ↓	書き込み制御プログラムを 1 バイト送信	受信したデータをホストにエコーバックするとともに RAM へ転送
書き込み制御プログラムの 実行		ホストへ H'AA を 1 バイト送信 内蔵 RAM に転送された書き込み制御プログラムへ分岐し実行を開始

表 6.5 ビットレート自動合わせ込みが可能な発振周波数 (fosc)

ホストのビットレート	LSI の発振周波数範囲 (fosc)
19200bps	16 ~ 20MHz
9600bps	8 ~ 20MHz
4800bps	6 ~ 20MHz
2400bps	2 ~ 20MHz
1200bps	2 ~ 20MHz

6.4.2 ユーザモードでの書き込み/消去

ユーザモードとはユーザプログラムの実行状態です。ユーザモードでもユーザが用意した書き込み/消去プログラムに分岐することで任意のブロックをオンボードで消去し書き換えることができます。分岐のための条件設定やオンボードでの書き換えデータ供給手段をユーザ側で用意する必要があります。また、必要に応じてフラッシュメモリの一部に書き込み/消去プログラムを書き込んでおくか、書き込み/消去プログラムを外部から供給するためのプログラムを書き込んでおく必要があります。書き込み/消去中はフラッシュメモリを読み出せないため、ブートモードと同様書き込み/消去プログラムは内蔵 RAM に転送して実行してください。図 6.3 にユーザモードでの書き込み/消去手順の例を示します。書き込み/消去プログラムは「6.5 書き込み/消去プログラム」に沿ったものを用意してください。



図 6.3 ユーザモードにおける書き込み/消去例

6.4.3 オンボードプログラミングの注意事項

1. フラッシュメモリへの書き込み/消去を行う際、必ずシステムクロック発振器を使用してください。オンチップオシレータの使用は止めてください。システムクロック発振器とオンチップオシレータの切り替え方法は「4.2 (5) オンチップオシレータを選択する方法」を参照してください。
2. リセット解除後にウォッチドッグタイマが動作します。ユーザモードでユーザが用意した書き込み/消去プログラムを実行する際、ウォッチドッグタイマのオーバフロー周期は適切な値を設定してください。書き込み時のウォッチドッグタイマのオーバフロー周期は「6.5.1 プログラム/プログラムベリファイ」、消去時のウォッチドッグタイマのオーバフロー周期は「6.5.2 イレース/イレースベリファイ」を参照してください。

6.5 書き込み/消去プログラム

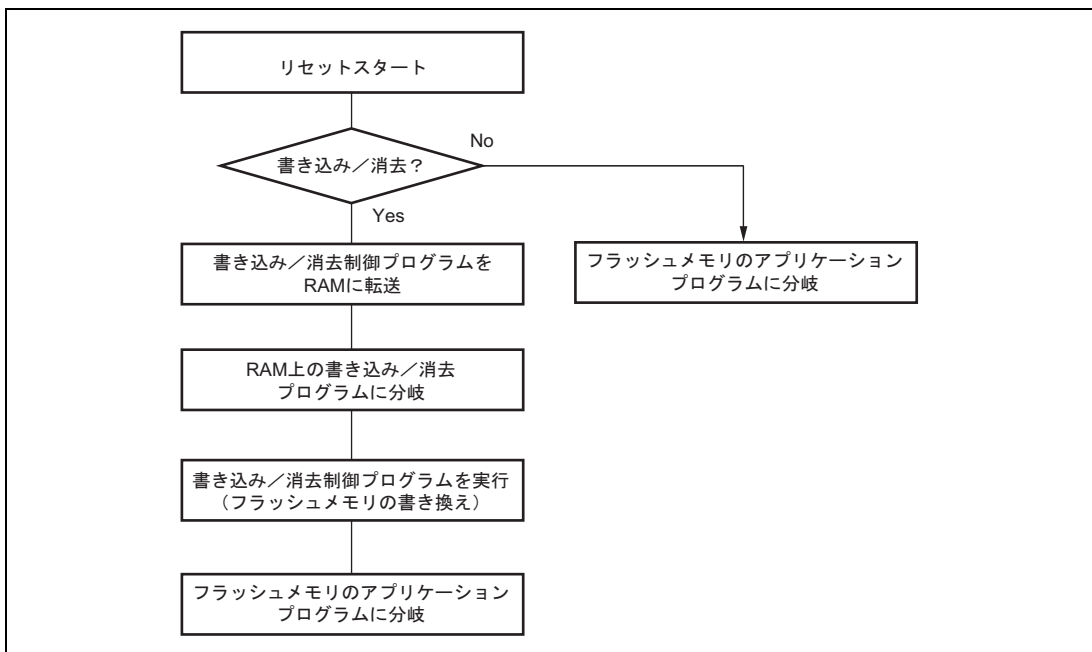
オンボードでのフラッシュメモリの書き込み/消去はCPUを用いてソフトウェアで行う方式を採用しています。フラッシュメモリはFLMCRIの設定によってプログラムモード、プログラムベリファイモード、イレースモード、イレースベリファイモードに遷移します。ブートモードでの書き込み制御プログラム、ユーザモードでの書き込み/消去プログラムではこれらのモードを組み合わせて書き込み/消去を行います。フラッシュメモリへの書き込みは「6.5.1 プログラム/プログラムベリファイ」に沿って、また、フラッシュメモリの消去は「6.5.2 イレース/イレースベリファイ」に沿って行ってください。

6.5.1 プログラム/プログラムベリファイ

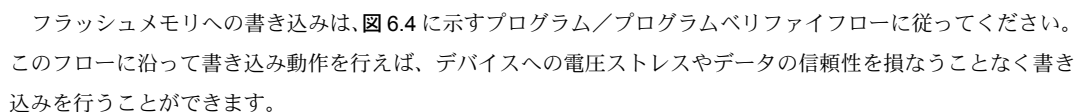
フラッシュメモリへの書き込みは、に示すプログラム/プログラムベリファイフローに従ってください。このフローに沿って書き込み動作を行えば、デバイスへの電圧ストレスやデータの信頼性を損なうことなく書き込みを行うことができます。

1. 書き込みは消去状態で行い、すでに書き込まれたアドレスへの再書き込みは行わないでください。
2. 1回の書き込みは128バイト単位です。128バイトに満たないデータを書き込む場合もフラッシュメモリに128バイトのデータを転送する必要があります。書き込む必要のないアドレスのデータはH'FFにして書き込んでください。
3. RAM上に書き込みデータエリア128バイト、再書き込みデータエリア128バイト、追加書き込みデータエリア128バイトの領域を確保してください。再書き込みデータの演算は表6.6に、追加書き込みデータの演算は表6.7に従ってください。
4. 再書き込みデータエリアあるいは追加書き込みデータエリアからフラッシュメモリへはバイト単位で128バイト連続転送してください。プログラムアドレスと128バイトのデータがフラッシュメモリ内にラッチされます。転送先のフラッシュメモリの先頭アドレスは下位8ビットをH'00またはH'80としてください。
5. Pビットがセットされている時間が書き込み時間となります。書き込み時間は表6.8に従ってください。

6. ウォッチドッグタイマの設定はプログラムの暴走などによる過剰書き込みを避けるためのものです。オーバーフロー周期は6.6ms程度としてください。
7. ベリファイアドレスへのダミーライトは、下位1ビットがb'0のアドレスにH'FFを1バイト書き込んでください。ベリファイデータはダミーライトを行った番地からワードサイズで読み出せません。
8. 同一ビットに対するプログラム/プログラムベリファイシーケンスの繰り返しは、1,000回を超えないようにしてください。

6. ROM



図 6.4 プログラム/プログラムベリファイフロー

表 6.6 再書き込みデータ演算表

書き込みデータ	バリファイデータ	再書き込みデータ	備考
0	0	1	書き込み完了ビット
0	1	0	再書き込みビット
1	0	1	
1	1	1	消去状態のまま

表 6.7 追加書き込みデータ演算表

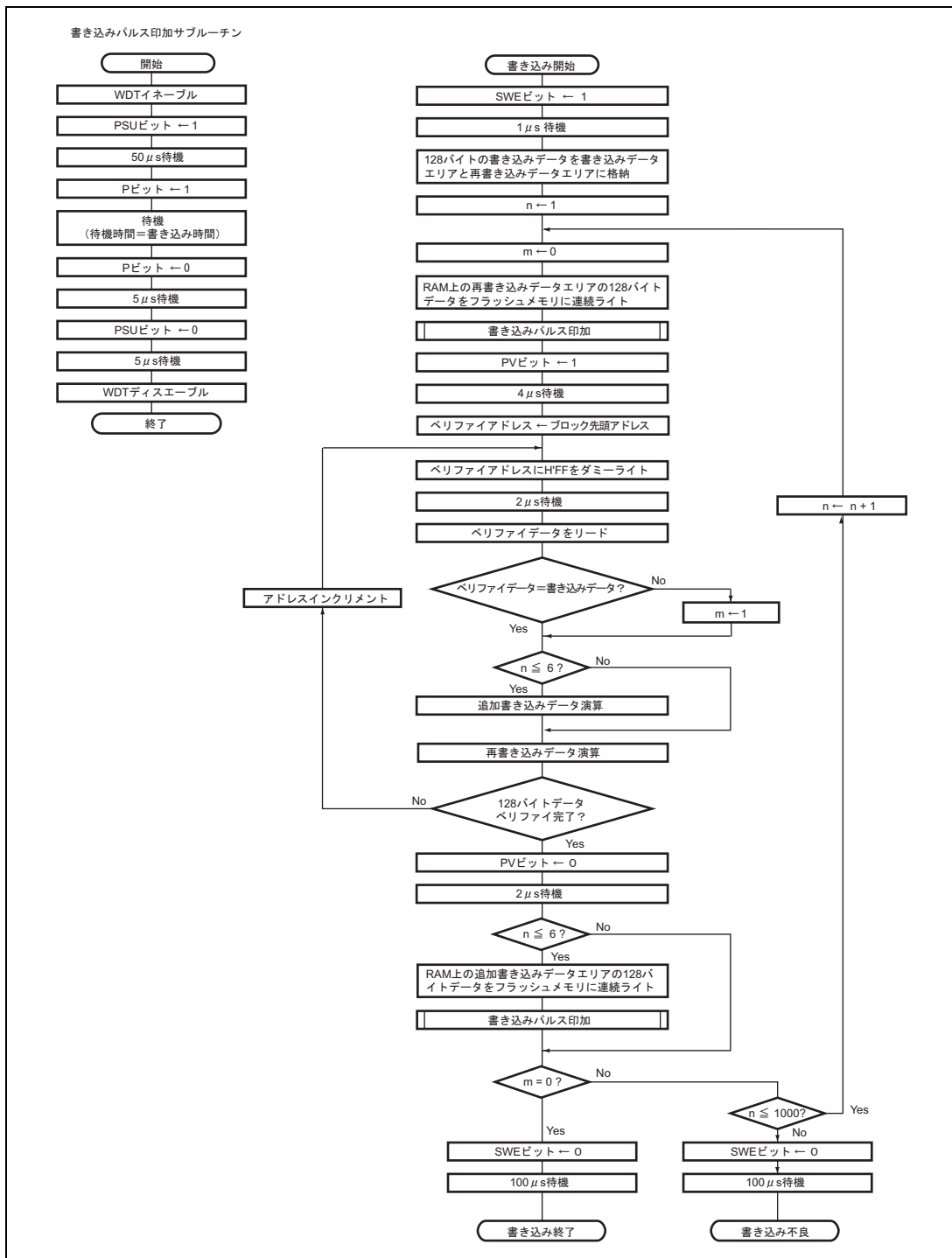
再書き込みデータ	バリファイデータ	追加書き込みデータ	備考
0	0	0	追加書き込みビット
0	1	1	追加書き込みは実施しない
1	0	1	追加書き込みは実施しない
1	1	1	追加書き込みは実施しない

表 6.8 書き込み時間

n (書き込み回数)	書き込み時	追加書き込み時	備考
1~6	30	10	
7~1,000	200	—	

【注】時間の単位は μ sです。

6.5.2 イレース/イレースベリファイ

消去は図 6.5 のイレース/イレースベリファイフローチャートに従って行ってください。

1. 消去の前にプレライト（消去するメモリの全データをすべて0にする）を行う必要はありません。
2. 消去はブロック単位で行います。ブロック指定レジスタ（EBR）により消去するブロックを1ブロックだけ選択してください。複数のブロックを消去する場合も1ブロックずつ順次消去してください。
3. Eビットが設定されている時間が消去時間となります。
4. ウォッチドッグタイマの設定はプログラムの暴走などによる過剰書き込みを避けるためのものです。オーバーフロー周期は19.8ms程度としてください。
5. ベリファイアドレスへのダミーライトは、下位1ビットがb'0のアドレスにH'FFを1バイト書き込んでください。ベリファイデータはダミーライトを行った番地からワードサイズで読み出せます。
6. 読み出したデータが未消去の場合は再度イレースモードに設定し、同様にイレース/イレースベリファイシーケンスを繰り返します。ただし、この繰り返し回数が100回を超えないようにしてください。

6.5.3 フラッシュメモリの書き込み/消去時の割り込み

フラッシュメモリへの書き込み/消去中またはブートプログラム実行中は以下の理由からすべての割り込み要求を禁止してください。

1. 書き込み/消去中に割り込みが発生すると、正常な書き込み/消去アルゴリズムに沿った動作が保証できなくなる。
2. ベクタアドレスが書き込まれる前、または書き込み/消去中に割り込み例外処理を開始すると、正常なベクタフェッチができずCPUが暴走する。
3. ブートプログラム実行中に割り込みが発生すると、正常なブートモードのシーケンスを実行できなくなる。



図 6.5 イレース/イレースペリファイフロー

6.6 書き込み／消去プロテクト

フラッシュメモリに対する書き込み／消去プロテクト状態にはハードウェアプロテクトによるもの、ソフトウェアプロテクトによるものとエラープロテクトによるものの3種類あります。

6.6.1 ハードウェアプロテクト

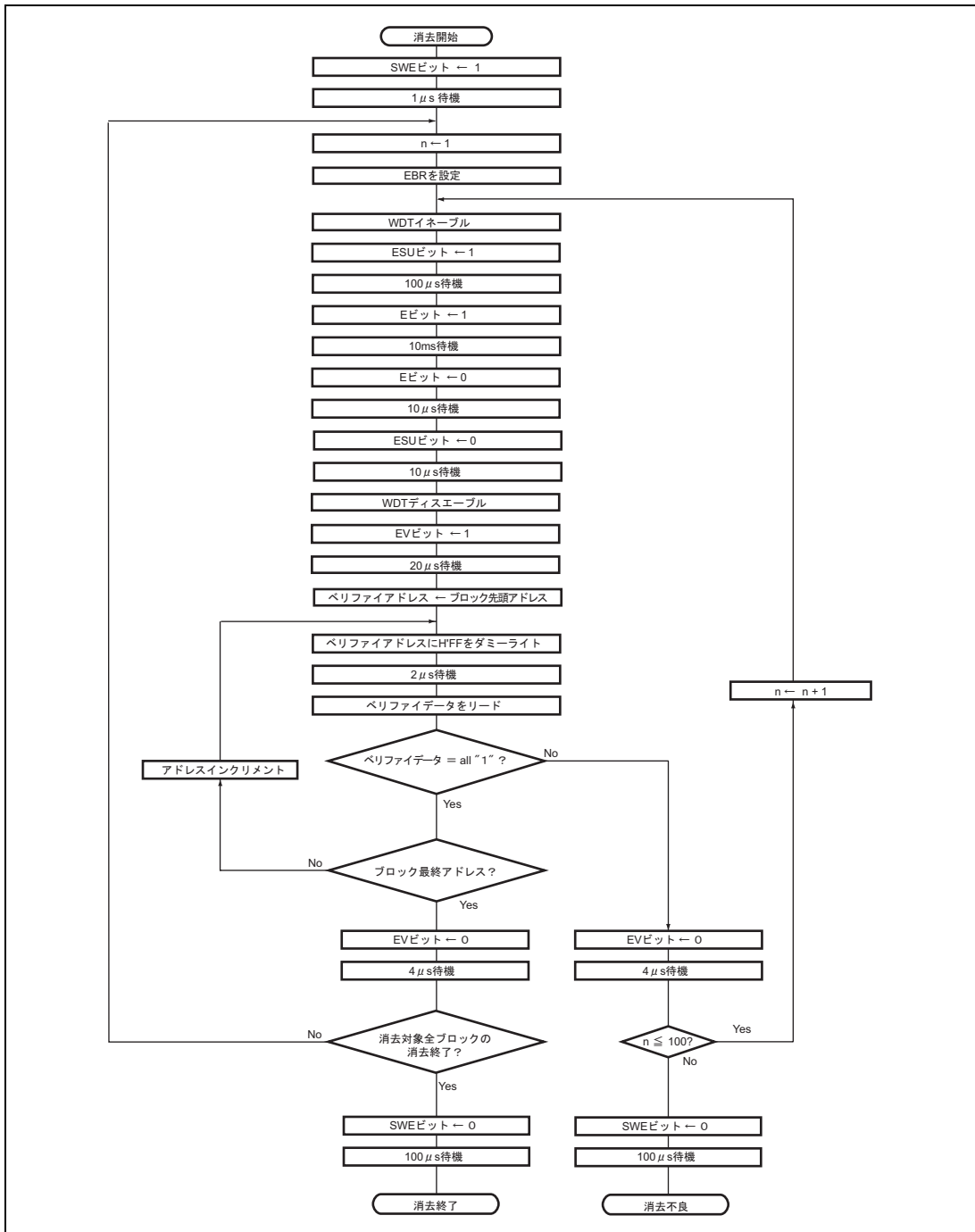
ハードウェアプロテクトは、リセットまたはサブアクティブモード、サブスリープモード、ウォッチモードおよびスタンバイモードへの状態遷移によりフラッシュメモリに対する書き込み／消去が強制的に禁止、中断された状態をいいます。フラッシュメモリコントロールレジスタ1 (FLMCR1)、フラッシュメモリコントロールレジスタ2 (FLMCR2)、ブロック指定レジスタ (EBR) が初期化されます。 $\overline{\text{RES}}$ 端子によるリセットでは、電源投入後発振が安定するまで $\overline{\text{RES}}$ 端子を Low レベルに保持しないとリセット状態になりません。また、動作中のリセットは AC 特性に規定した $\overline{\text{RES}}$ パルス幅の間 $\overline{\text{RES}}$ 端子を Low レベルに保持してください。

6.6.2 ソフトウェアプロテクト

ソフトウェアで FLMCR1 の SWE ビットをクリアすることで全ブロック書き込み／消去プロテクト状態になります。この状態で FLMCR1 の P ビットまたは E ビットをセットしてもプログラムモードまたはイレースモードへは遷移しません。また、ブロック指定レジスタ (EBR) の設定により、ブロックごとに消去プロテクトが可能です。EBR を H'00 に設定すると全ブロックが消去プロテクト状態になります。

6.6.3 エラープロテクト

エラープロテクトはフラッシュメモリへの書き込み／消去中に CPU の暴走や書き込み／消去アルゴリズムに沿っていない動作を検出し、強制的に書き込み／消去動作を中断した状態です。書き込み／消去動作を中断することで過剰書き込みや過剰消去によるフラッシュメモリへのダメージを防止します。

フラッシュメモリへの書き込み／消去中に以下のエラーを検出すると、FLMCR2 の FLER ビットが 1 にセットされ、エラープロテクト状態となります。

- 書き込み／消去中のフラッシュメモリ読み出し（ベクタリードおよび命令フェッチを含む）
- 書き込み／消去中のリセットを除く例外処理開始
- 書き込み／消去中の SLEEP 命令実行

このとき、FLMCR1、FLMCR2、EBR の内容は保持されますが、エラーを検出した時点でプログラムモードまたはイレースモードは強制的に中断されます。P ビット、E ビットをセットしてもプログラムモードやイレースモードへは遷移しません。ただし、PV ビット、EV ビットは保持され、ベリファイモードへの遷移は可能です。エラープロテクト状態は、パワーオンリセットによってのみ解除できます。

6.7 ライタモード

ライタモードでは、ソケットアダプタを介して単体のフラッシュメモリと同様に PROM ライタで書き込み／消去を行うことができます。PROM ライタはルネサス（旧日立）64K バイトフラッシュメモリ内蔵マイコンデバイスタイプ（FZTAT64V3）をサポートしているライタを使用してください。10MHz の入力クロックが必要です。ライタモードへの遷移条件は表 6.3 を参照してください。

6.7.1 ソケットアダプタ

ソケットアダプタは HD64F38524 および HD64F38522 を単体のフラッシュメモリ HN28F101 のピン配置に変換します。このとき内蔵フラッシュメモリのアドレスは H'0000～H'7FFF となります。HD64F38524、HD64F38522 のソケットアダプタの端子対応図を図 6.6 に示します。

6.7.2 ライタモードのコマンド

ライタモードでサポートしているコマンドは以下のとおりです。

- メモリ読み出し
- 自動書き込み
- 自動消去
- ステータス読み出し

自動書き込み／自動消去／ステータス読み出しではステータスポーリング方式を採用しています。また、ステータス読み出しは自動書き込み／自動消去を実行した後の詳細な内部情報を出力します。表 6.9 に各コマンドのシーケンスを示します。自動書き込みは 128 バイト同時書き込みのため、コマンド書き込みが 129 サイクルとなります。メモリ読み出しはアドレス書き込みサイクル数によってサイクル数が変化します。

表 6.9 ライタモードのコマンドシーケンス

コマンド名	サイクル数	第 1 サイクル			第 2 サイクル		
		モード	アドレス	データ	モード	アドレス	データ
メモリ読み出し	1+n	write	X	H'00	read	RA	Dout
自動書き込み	129	write	X	H'40	write	WA	Din
自動消去	2	write	X	H'20	write	X	H'20
ステータス読み出し	2	write	X	H'71	write	X	H'71

【注】 n : アドレス書き込みサイクル数

6. ROM



図 6.6 ソケットアダプタの端子対応図 (HD64F38524、HD64F38522)

6.7.3 メモリ読み出し

1. 自動書き込み／自動消去／ステータス読み出し終了後はコマンド待ち状態に遷移します。メモリの内容を読み出す場合はコマンド書き込みでメモリ読み出しモードに遷移させる必要があります。一度メモリ読み出しモードに遷移させた後は、連続読み出しが可能です。
2. メモリ読み出しモードでは、コマンド待ち状態と同様にコマンド書き込みにより他のモードに遷移させることができます。
3. 電源投入後はメモリ読み出しモードに遷移します。
4. AC特性を表6.10～表6.12に示します。

表 6.10 メモリ読み出し第 1 サイクルの AC 特性

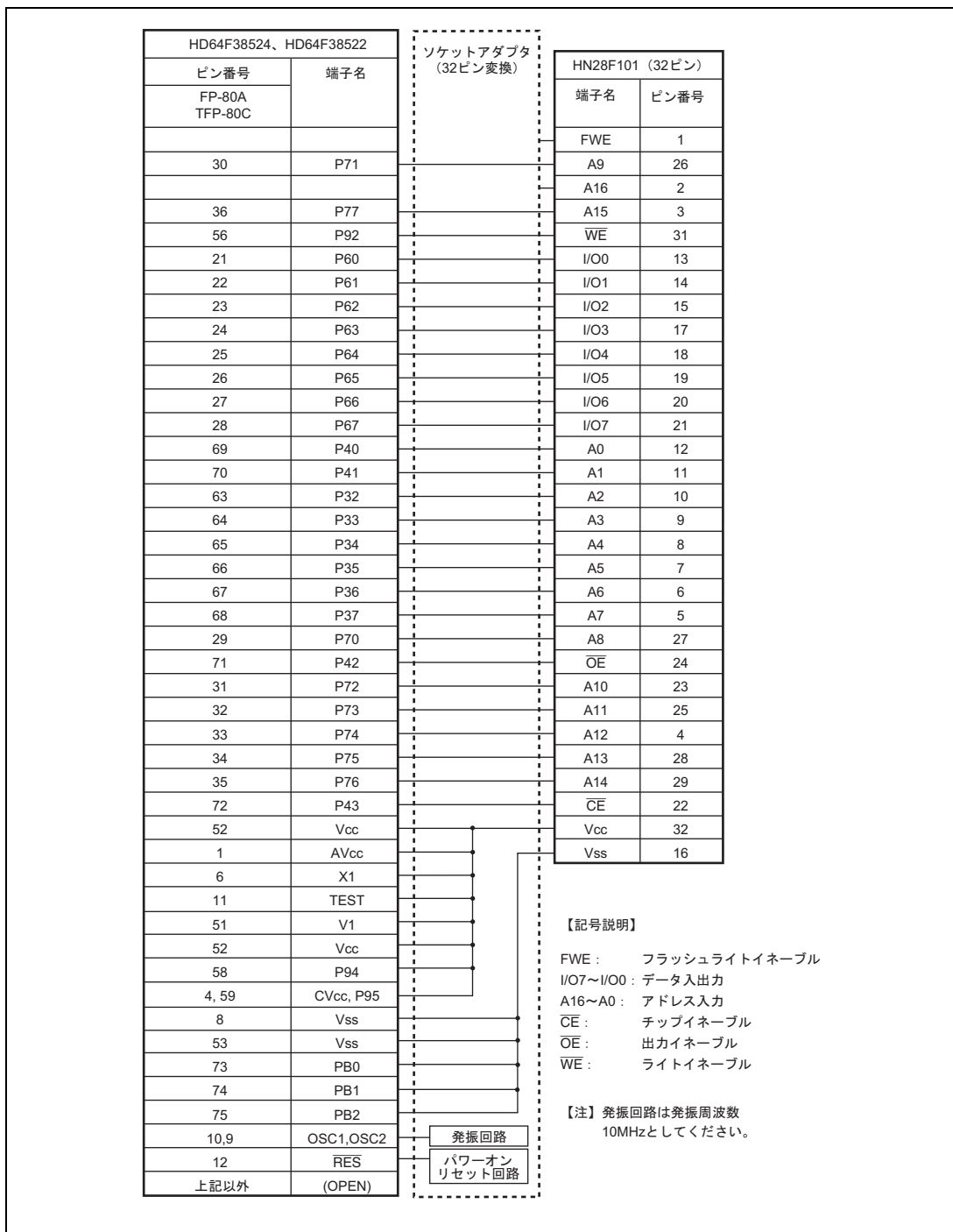
条件：Vcc=3.3V±0.3V、Vss=0V、Ta=25°C±5°C

項目	記号	MIN	MAX	単位	参照図
コマンド書き込みサイクル	tnxtc	20	—	μs	図 6.7
CE ホールド時間	tceh	0	—	ns	
CE セットアップ時間	tces	0	—	ns	
データホールド時間	tdh	50	—	ns	
データセットアップ時間	tds	50	—	ns	
書き込みパルス幅	twep	70	—	ns	
WE 立ち上がり時間	tr	—	30	ns	
WE 立ち下がり時間	tf	—	30	ns	



図 6.7 コマンド書き込み後メモリ読み出しタイミング波形

6. ROM

表 6.11 メモリ読み出しから他のコマンドへ遷移時の AC 特性

条件 : $V_{CC}=3.3V\pm 0.3V$ 、 $V_{SS}=0V$ 、 $T_a=25^{\circ}C\pm 5^{\circ}C$

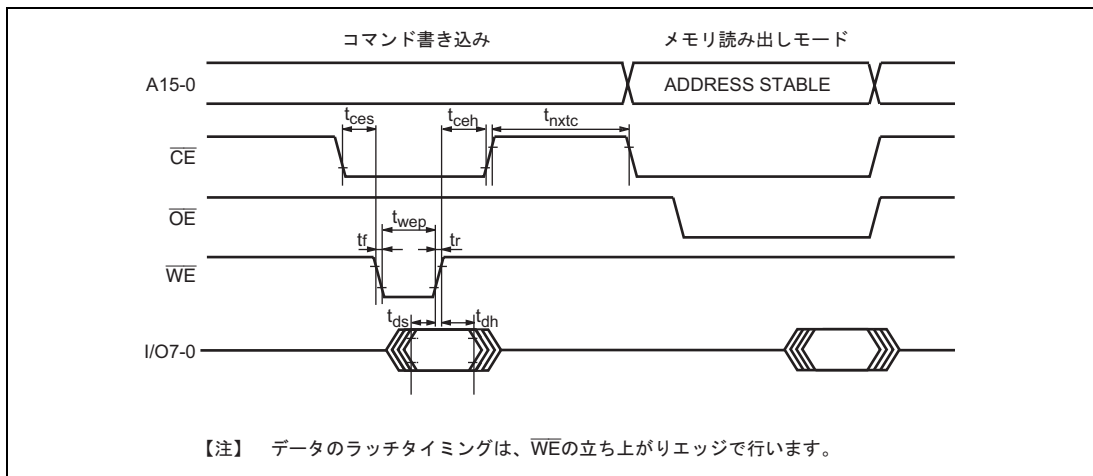
項目	記号	MIN	MAX	単位	参照図
コマンド書き込みサイクル	t_{nxtc}	20	—	μs	図 6.8
\overline{CE} ホールド時間	t_{ceh}	0	—	ns	
\overline{CE} セットアップ時間	t_{ces}	0	—	ns	
データホールド時間	t_{dh}	50	—	ns	
データセットアップ時間	t_{ds}	50	—	ns	
書き込みパルス幅	t_{wep}	70	—	ns	
\overline{WE} 立ち上がり時間	t_r	—	30	ns	
\overline{WE} 立ち下がり時間	t_f	—	30	ns	



図 6.8 メモリ読み出しモードから他のモードへ遷移時のタイミング波形

表 6.12 メモリ読み出し時の AC 特性

条件 : $V_{CC}=3.3V\pm 0.3V$ 、 $V_{SS}=0V$ 、 $T_a=25^{\circ}C\pm 5^{\circ}C$

項目	記号	MIN	MAX	単位	参照図
アクセス時間	t_{acc}	—	20	μs	図 6.9~図 6.10
\overline{CE} 出力遅延時間	t_{ce}	—	150	ns	
\overline{OE} 出力遅延時間	t_{oe}	—	150	ns	
出力ディスエーブル遅延時間	t_{df}	—	100	ns	
データ出力ホールド時間	t_{oh}	5	—	ns	

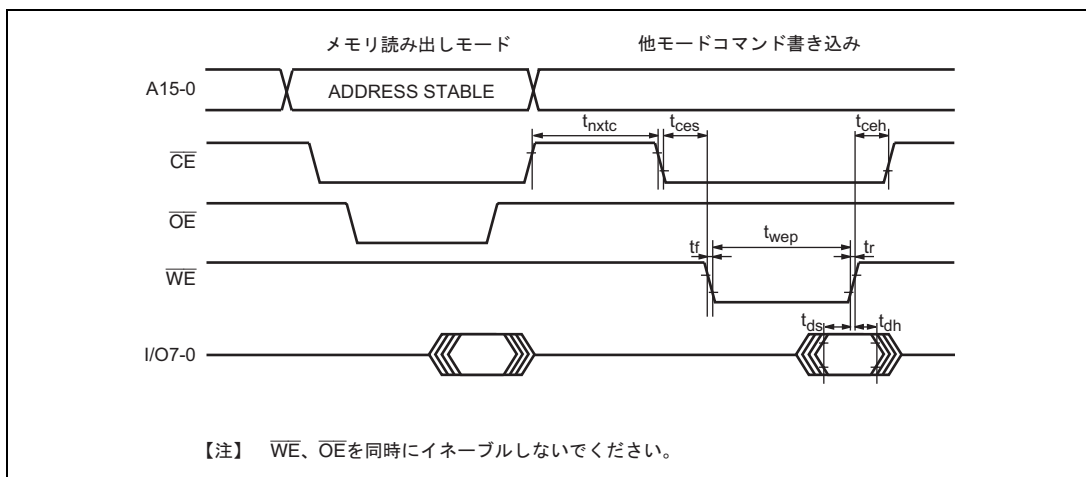
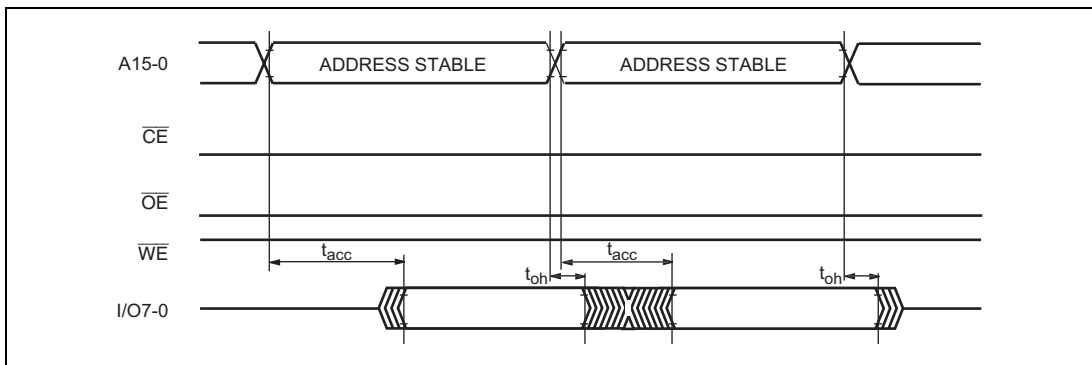
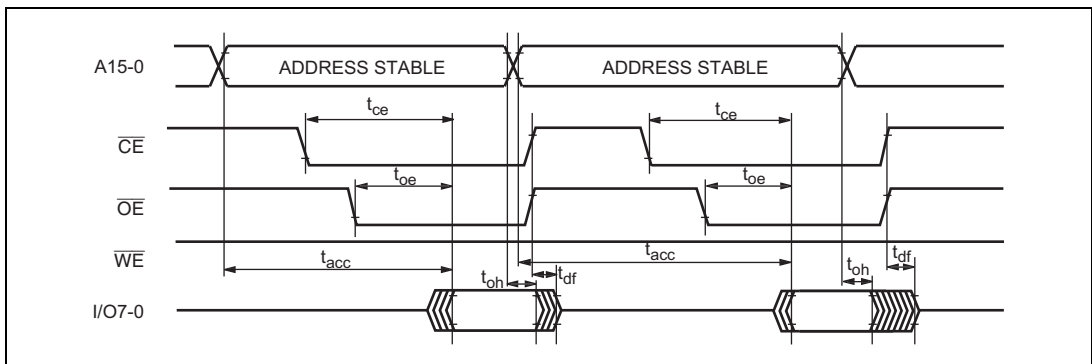
図 6.9 \overline{CE} 、 \overline{OE} イネーブル状態リード時のタイミング波形図 6.10 \overline{CE} 、 \overline{OE} クロック方式リード時のタイミング波形

6.7.4 自動書き込み

1. すでに書き込まれたアドレスへの書き換えは、自動消去を行った後に自動書き込みをしてください。
2. 同一アドレスブロックへの自動書き込みは1回のみとしてください。すでに書き込まれたアドレスブロックへの追加書き込みは行えません。
3. 自動書き込みは、128バイト同時書き込みを行います。バイトデータを128回連続転送してください。128バイト以下の書き込みでも128バイトのデータ転送を行う必要があります。書き込む必要のないアドレスへは、データH'FFを転送して書き込んでください。
4. 転送するアドレスの下位7ビットは、Low状態にしてください。有効アドレス以外を入力した場合は、メモリ書き込み動作に移行しますが、書き込みエラーとなります。
5. メモリアドレスの転送は第2サイクルで行います（図6.11）。第3サイクル以降は転送しないでください。
6. 書き込み動作中はコマンド書き込みを行わないでください。
7. 自動書き込みは128バイト単位のブロックに対して1回だけ行ってください。すでに書き込まれたアドレスブロックへの追加書き込みはできません。
8. 自動書き込み正常終了の確認は、I/O6を調べることにより行います。ステータス読み出しで確認することもできます（I/O7番のステータスポーリングは、自動書き込み動作終了判定用端子です）。
9. ステータスポーリングのI/O6、I/O7端子情報は次のコマンド書き込みまで保持されます。次のコマンド書き込みが行われていなければ、CE、OEをイネーブルにすることにより読み出し可能です。
10. AC特性を表6.13に示します。

表 6.13 自動書き込み時の AC 特性

条件 : $V_{cc}=3.3V\pm 0.3V$, $V_{ss}=0V$, $T_a=25^{\circ}C\pm 5^{\circ}C$

項目	記号	MIN	MAX	単位	参照図
コマンド書き込みサイクル	tnxtc	20	—	μs	図 6.11
CE ホールド時間	tceh	0	—	ns	
CE セットアップ時間	tces	0	—	ns	
データホールド時間	tdh	50	—	ns	
データセットアップ時間	tds	50	—	ns	
書き込みパルス幅	twep	70	—	ns	
ステータスポーリング開始時間	twsts	1	—	ms	
ステータスポーリングアクセス時間	tspa	—	150	ns	
アドレスセットアップ時間	tas	0	—	ns	
アドレスホールド時間	tah	60	—	ns	
メモリ書き込み時間	twrite	1	3000	ms	
WE 立ち上がり時間	tr	—	30	ns	
WE 立ち下がり時間	tf	—	30	ns	



図 6.11 自動書き込みのタイミング波形

6. ROM

6.7.5 自動消去

1. 自動消去はメモリを全面消去します。
2. 自動消去中はコマンド書き込みを行わないでください。
3. 自動消去正常終了の確認はI/O6を調べることにより行います。ステータス読み出しでも確認することができます (I/O7番のステータスポーリングは、自動消去動作終了判定用端子です)。
4. ステータスポーリングのI/O6、I/O7端子情報は次のコマンド書き込みまで保持されます。次のコマンド書き込みが行われていなければ、 \overline{CE} 、 \overline{OE} をイネーブルにすることにより読み出し可能となります。
5. AC特性を表6.14に示します。

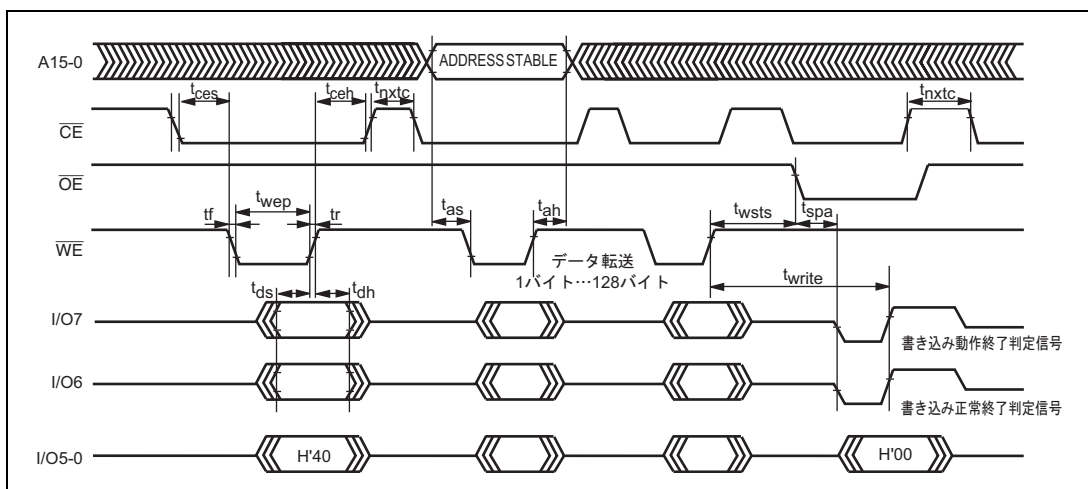
表 6.14 自動消去時の AC 特性

条件 : $V_{CC}=3.3V\pm 0.3V$ 、 $V_{SS}=0V$ 、 $T_a=25^{\circ}C\pm 5^{\circ}C$

項目	記号	MIN	MAX	単位	参照図
コマンド書き込みサイクル	tnxtc	20	—	μs	図 6.12
\overline{CE} ホールド時間	tceh	0	—	ns	
\overline{CE} セットアップ時間	tces	0	—	ns	
データホールド時間	tdh	50	—	ns	
データセットアップ時間	tds	50	—	ns	
書き込みパルス幅	twep	70	—	ns	
ステータスポーリング開始時間	tests	1	—	ms	
ステータスポーリングアクセス時間	tspa	—	150	ns	
メモリ消去時間	terase	100	40000	ms	
\overline{WE} 立ち上がり時間	tr	—	30	ns	
\overline{WE} 立ち下がり時間	tf	—	30	ns	



図 6.12 自動消去のタイミング波形

6.7.6 ステータス読み出し

1. ステータス読み出しは、異常終了の種類を特定させるためです。自動書き込み/自動消去で異常終了が起きた場合に使用してください。
2. リターンコードは、ステータス読み出し以外のコマンド書き込みが行われるまで保持されます。
3. AC特性を表6.15に、リターンコードを表6.16に示します。

表 6.15 ステータス読み出し時の AC 特性

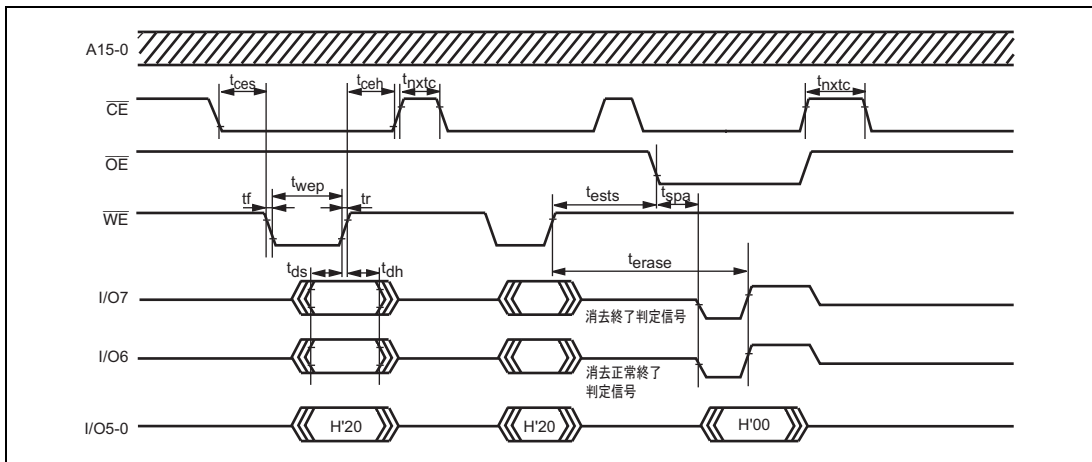
条件 : $V_{cc}=3.3V\pm 0.3V$, $V_{ss}=0V$, $T_a=25^{\circ}C\pm 5^{\circ}C$

項目	記号	MIN	MAX	単位	参照図
コマンド書き込み後読み出し時間	tnxtc	20	—	μs	図 6.13
CE ホールド時間	tceh	0	—	ns	
CE セットアップ時間	tces	0	—	ns	
データホールド時間	tdh	50	—	ns	
データセットアップ時間	tds	50	—	ns	
書き込みパルス幅	twep	70	—	ns	
OE 出力遅延時間	toe	—	150	ns	
ディスエーブル遅延時間	tdf	—	100	ns	
CE 出力遅延時間	tce	—	150	ns	
WE 立ち上がり時間	tr	—	30	ns	
WE 立ち下がり時間	tf	—	30	ns	

6. ROM



図 6.13 ステータス読み出しのタイミング波形

表 6.16 ステータス読み出しのリターンコード

ピン名	初期値	内容
I/O7	0	1: 異常終了 0: 正常終了
I/O6	0	1: コマンドエラー 0: その他
I/O5	0	1: 書き込みエラー 0: その他
I/O4	0	1: 消去エラー 0: その他
I/O3	0	未定義
I/O2	0	未定義
I/O1	0	1: 書き込み回数または消去回数オーバ 0: その他
I/O0	0	1: 有効アドレスエラー 0: その他

6.7.7 ステータスポーリング

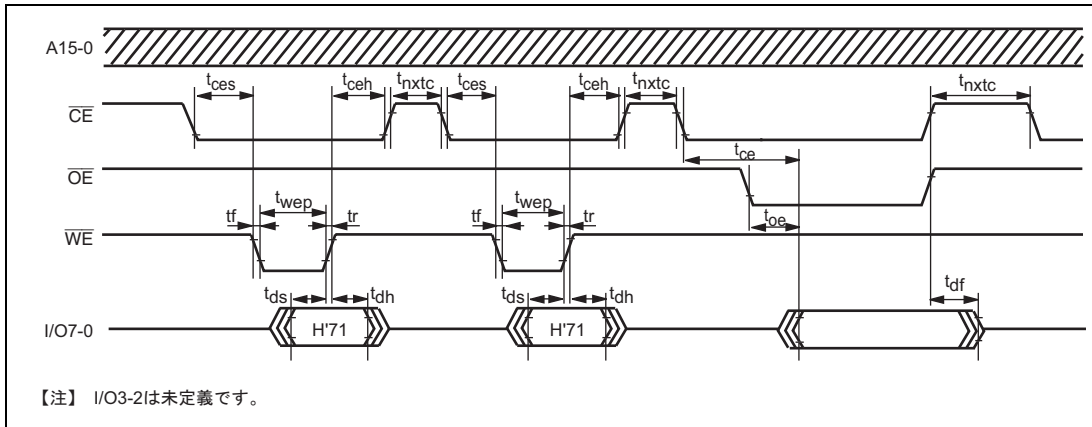
1. I/O7のステータスポーリングは、自動書き込み／自動消去時の動作状態を示すフラグです。
2. I/O6のステータスポーリングは、自動書き込み／自動消去時の正常／異常終了を示すフラグです。

表 6.17 ステータスポーリング出力

I/O7	I/O6	I/O0~5	ステータス
0	0	0	内部動作中
1	0	0	異常終了
1	1	0	正常終了
0	1	0	—

6.7.8 ライタモードへの遷移時間

発振安定時間、ライタモードセットアップ期間は、コマンドを受け付けることができません。ライタモードセットアップ時間後、メモリ読み出しに遷移します。

表 6.18 コマンド待ち状態までの遷移時間規定

項目	記号	MIN	MAX	単位	参照図
発振安定時間（水晶発振子）	tosc1	10	—	ms	図 6.14
発振安定時間（セラミック発振子）		5	—	ms	
ライタモードセットアップ時間	t_bmv	10	—	ms	
V _{CC} ホールド時間	t_dwn	0	—	ms	



図 6.14 発振安定時間、ブートプログラム転送時間、電源立ち下げシーケンス

6.7.9 ライタモード使用時の注意事項

1. オンボードプログラムモードにて書き込み／消去を行ったチップに対して、ライタモードを用いて書き換えを行う場合は、自動消去を行った後に自動書き込みを行うことを推奨します。
2. ルネサス テクノロジ出荷品の初期状態は消去状態です。これ以外の消去来歴不明チップに対して、初期化（消去）レベルをチェック、補正するために自動消去実施を推奨します。

6.8 フラッシュメモリの低消費電力動作

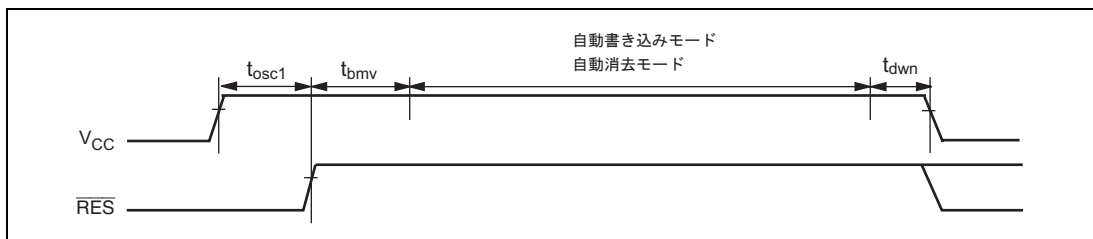
ユーザモードではフラッシュメモリは次のいずれかの状態になります。

- 通常動作状態

高速でフラッシュメモリの読み出しが可能です。

- 低消費電力動作状態

フラッシュメモリの電源回路の一部が停止し、低消費電力で読み出しができます。

- スタンバイ状態

フラッシュメモリのすべての回路が停止します。

表 6.19 に LSI の動作モードとフラッシュメモリの状態の関係を示します。サブアクティブモードでは FLPWCR の PDWND ビットによりフラッシュメモリを低消費電力動作に設定することができます。フラッシュメモリが低消費電力動作状態またはスタンバイ状態から通常動作状態へ復帰するときは、停止した電源回路の安定化時間が必要となります。外部クロックを使用する場合も含めて、通常動作モードへ復帰するときの待機時間が 20 μ s 以上になるよう SYSCR1 の STS2~STS0 を設定してください。

表 6.19 フラッシュメモリの動作状態

LSI の動作モード	フラッシュメモリの状態	
	PDWND=0 のとき (初期値)	PDWND=1 のとき
アクティブモード	通常動作状態	通常動作状態
サブアクティブモード	低消費電力動作状態	通常動作状態
スリープモード	通常動作状態	通常動作状態
サブスリープモード	スタンバイ状態	スタンバイ状態
スタンバイモード	スタンバイ状態	スタンバイ状態
ウォッチモード	スタンバイ状態	スタンバイ状態

7. RAM

7.1 概要

H8/38524、H8/38523、H8/38522 は 1K バイト、H8/38521、H8/38520 は 512 バイトの高速スタティック RAM を内蔵しています。RAM は 16 ビット幅のデータバスで CPU と接続されており、バイトデータおよびワードデータにかかわらず 2 ステートの高速アクセスが可能です。

7.1.1 ブロック図

RAM のブロック図を図 7.1 に示します。



図 7.1 RAM のブロック図

7. RAM

8. I/O ポート

8.1 概要

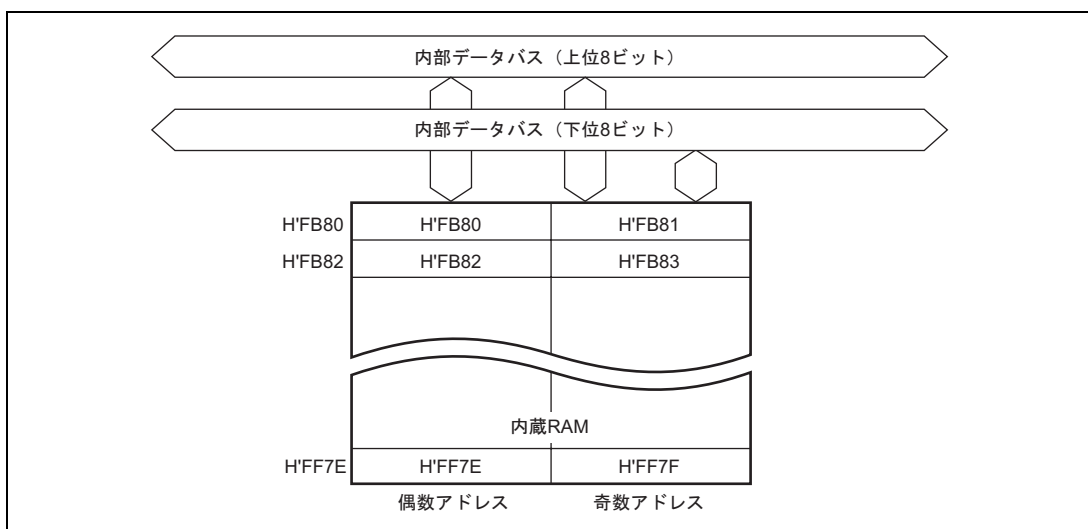
本 LSI は、8 ビット入出力ポートを 5 本、4 ビット入出力ポートを 1 本、3 ビット入出力ポートを 2 本、8 ビット入力専用ポートを 1 本、および 1 ビット入力専用ポートを 1 本、6 ビット出力専用ポートを 1 本備えています。各ポートの機能一覧を表 8.1 に示します。

各ポートは、入出力を制御するポートコントロールレジスタ (PCR) と、出力データを格納するポートデータレジスタ (PDR) から構成され、ビット単位に入出力を制御できます。PCR、PDR に対してのビット操作命令の実行については、「2.8.3 ビット操作命令」を参照してください。

ポート 5、6、7、8、A は液晶表示用セグメント端子、コモン端子と兼用されており、4 ビット単位で選択できます。

各ポートのブロック図は「付録 B. I/O ポートブロック図」を参照してください。

8. I/O ポート

表 8.1 ポートの機能

ポート	概要	端子	兼用機能	機能切り替え 制御レジスタ
ポート 1	<ul style="list-style-type: none"> • 3 ビット入出力ポート • 入力プルアップ MOS 選択可 	P17/IRQ3/TMIF	外部割り込み 3 タイマイベント入力端子 TMIF	PMR1 TCRF
		P14/IRQ4/ADTRG	外部割り込み 4 A/D 変換器の外部トリガ	PMR1 AMR
		P13/TMIG	タイマ G インプットキャプチャ入力	PMR1 PMR2
ポート 3	<ul style="list-style-type: none"> • 8 ビット入出力ポート • 入力プルアップ MOS 選択 • 大電流ポート • NMOS オープンドレイン出力選択可 (P35 のみ) 	P37,P36/AEVL, AEVH	非同期イベントカウンタのイベント入力端子 AEVL、AEVH	PMR3 ECCR
		P35~P33	なし	PMR2
		P32,P31/TMOFH, TMOFL	タイマ F アウトプットコンペア出力	PMR3
		P30/UD	タイマ C カウントアップ/ダウン選択入力	PMR3
ポート 4	<ul style="list-style-type: none"> • 1 ビット入力専用ポート • 3 ビット入出力ポート 	P43/IRQ0	外部割り込み 0	PMR2
		P42/TXD32 P41/RXD32 P40/SCK32	SCI3 のデータ出力 (TXD32)、データ入力 (RXD32)、クロック入出力 (SCK32)	SCR3 SMR3 SPCR
ポート 5	<ul style="list-style-type: none"> • 8 ビット入出力ポート • 入力プルアップ MOS 選択 	P57~P50/ WKP7~WKP0/ SEG8~SEG1	ウェイクアップ入力 (WKP7~WKP0)、セグメント出力 (SEG8~SEG1)	PMR5 LPCR
ポート 6	<ul style="list-style-type: none"> • 8 ビット入出力ポート • 入力プルアップ MOS 選択 	P67~P60/ SEG16~SEG9	セグメント出力 (SEG16~SEG9)	LPCR
ポート 7	• 8 ビット入出力ポート	P77~P70/ SEG24~SEG17	セグメント出力 (SEG24~SEG17)	LPCR
ポート 8	• 8 ビット入出力ポート	P87~P80/ SEG32~SEG25	セグメント出力 (SEG32~SEG25)	LPCR
ポート 9	• 6 ビット出力専用ポート	P95、P94、P92、P93/Vref	LVD 基準電圧外部入力端子	LVDSR
		P91、P90/ PWM2、PWM1	10 ビット PWM 出力	PMR9
	• 入力ポート	IRQAEC	なし	
ポート A	• 4 ビット入出力ポート	PA3~PA0/ COM4~COM1	コモン出力 (COM4~COM1)	LPCR
ポート B	8 ビット入力専用ポート	PB7~PB4/ AN7~AN4	A/D 変換器のアナログ入力 (AN7~AN4)	AMR
		PB3/AN3/IRQT	A/D 変換器のアナログ入力 (AN3) 外部割り込み 1 タイマイベント入力 (TMIC)	AMR PMRB TMC
		PB2/AN2	A/D 変換器のアナログ入力	AMR
		PB1/AN1(extU) PB0/AN0(extD)	A/D 変換器のアナログ入力 (LVD 検知電圧外部入力端子)	AMR (LVDCR)

8.2 ポート 1

8.2.1 概要

ポート 1 は、3 ビットの入出力ポートです。ポート 1 の各端子は、図 8.1 に示す構成になっています。



図 8.1 ポート 1 の端子構成

8.2.2 レジスタの構成と説明

表 8.2 にポート 1 のレジスタ構成を示します。

表 8.2 レジスタ構成

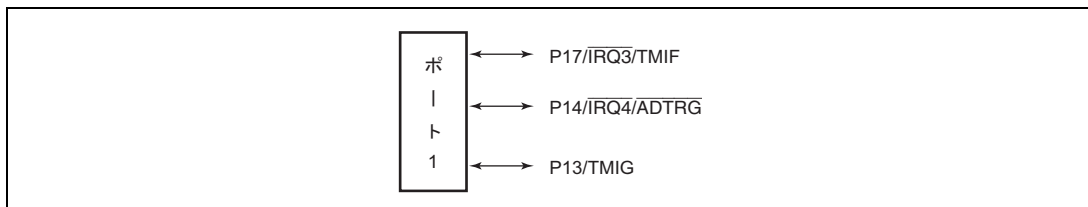
名称	略称	R/W	初期値	アドレス
ポートデータレジスタ 1	PDR1	R/W	—	H'FFD4
ポートコントロールレジスタ 1	PCR1	W	—	H'FFE4
ポートブルアップコントロールレジスタ 1	PUCR1	R/W	—	H'FFE0
ポートモードレジスタ 1	PMR1	R/W	—	H'FFC8
ポートモードレジスタ 2	PMR2	R/W	H'D8	H'FFC9

(1) ポートデータレジスタ 1 (PDR1)

ビット:	7	6	5	4	3	2	1	0
	P17	—	—	P14	P13	—	—	—
初期値:	0	—	—	0	0	—	—	—
R/W :	R/W	—	—	R/W	R/W	—	—	—

PDR1 は、ポート 1 の各端子 P17、P14、P13 のデータを格納する 8 ビットのレジスタです。

PCR1 が 1 のとき、ポート 1 のリードを行うと、PDR1 の値を直接リードします。そのため端子状態の影響を受けません。PCR1 が 0 のとき、ポート 1 のリードを行うと、端子状態が読み出されます。

8. I/O ポート

(2) ポートコントロールレジスタ 1 (PCR1)

ビット:	7	6	5	4	3	2	1	0
	PCR17	—	—	PCR14	PCR13	—	—	—
初期値:	0	—	—	0	0	—	—	—
R/W :	W	—	W	W	W	W	W	W

PCR1 は、ポート 1 の各端子 P17、P14、P13 の入出力をビットごとに制御します。PCR1 に 1 をセットすると対応する P17、P14、P13 端子は出力端子となり、0 にクリアすると入力端子となります。PMR1 により当該端子が汎用入出力に設定されている場合には、PCR1 および PDR1 の設定が有効となります。

本レジスタはライト専用ですが、リードした場合各ビットは常に 1 が読み出されます。

(3) ポートプルアップコントロールレジスタ 1 (PUCR1)

ビット:	7	6	5	4	3	2	1	0
	PUCR17	—	—	PUCR14	PUCR13	—	—	—
初期値:	0	—	—	0	0	—	—	—
R/W :	R/W	—	W	R/W	R/W	W	W	W

PUCR1 は、ポート 1 の各端子 P17、P14、P13 のプルアップ MOS をビットごとに制御します。

PCR1 が 0 の状態で PUCR1 に 1 をセットすると対応するプルアップ MOS は ON 状態となり、0 にクリアすると OFF 状態となります。

(4) ポートモードレジスタ 1 (PMR1)

ビット:	7	6	5	4	3	2	1	0
	IRQ3	—	—	IRQ4	TMIG	—	—	—
初期値:	0	1	—	0	0	—	1	—
R/W :	R/W	—	W	R/W	R/W	W	—	W

PMR1 は、8 ビットのリード/ライト可能なレジスタで、ポート 1 の各端子機能の切り替えを制御します。

- ビット7：P17/ $\overline{\text{IRQ3}}$ /TMIF端子機能切り替え（IRQ3）

P17/ $\overline{\text{IRQ3}}$ /TMIF 端子を P17 端子として使用するか、 $\overline{\text{IRQ3}}$ /TMIF 端子として使用するかを設定します。

ビット7	説明	
IRQ3		
0	P17 入出力端子として機能	(初期値)
1	$\overline{\text{IRQ3}}$ /TMIF 入力端子として機能	

【注】 $\overline{\text{IRQ3}}$ /TMIF 端子は立ち上がり/立ち下がリエッジセンスを選択できます。TMIF 端子の設定については、「9.4.2 (3) タイマコントロールレジスタ F (TCRF)」を参照してください。

- ビット6：リザーブビット

リザーブビットです。各ビットはリードすると常に 1 が読み出されます。ライトは無効です。

- ビット5：リザーブビット

リザーブビットです。ライトする場合は 0 ライトのみ可能です。

- ビット4：P14/ $\overline{\text{IRQ4}}$ /ADTRG端子機能切り替え（IRQ4）

P14/ $\overline{\text{IRQ4}}$ /ADTRG 端子を P14 端子として使用するか、 $\overline{\text{IRQ4}}$ /ADTRG 端子として使用するかを設定します。

ビット4	説明	
IRQ4		
0	P14 入出力端子として機能	(初期値)
1	$\overline{\text{IRQ4}}$ /ADTRG 入力端子として機能	

【注】 ADTRG 端子の設定については「12.3.2 外部トリガによる A/D 変換器の起動」を参照してください。

- ビット3：P13/TMIG端子機能切り替え（TMIG）

P13/TMIG 端子を P13 端子として使用するか、TMIG 端子として使用するかを設定します。

ビット3	説明	
TMIG		
0	P13 入出力端子として機能	(初期値)
1	TMIG 入力端子として機能	

- ビット2、0：リザーブビット

リザーブビットです。ライトする場合は 0 ライトのみ可能です。

- ビット1：リザーブビット

リザーブビットです。各ビットはリードすると常に 1 が読み出されます。ライトは無効です。

8. I/O ポート

(5) ポートモードレジスタ 2 (PMR2)

ビット:	7	6	5	4	3	2	1	0
	—	—	POF1	—	—	WDCKS	NCS	IRQ0
初期値:	1	1	0	1	1	0	0	0
R/W :	—	—	R/W	—	—	R/W	R/W	R/W

PMR2 は 8 ビットのリード/ライト可能なレジスタで、P35 端子の PMOS の ON/OFF、ウォッチドッグタイマクロック選択、TMIG ノイズキャンセルセレクト、P43/IRQ0 端子機能の切り替えを制御します。リセット時、PMR2 は H'D8 にイニシャライズされます。

本章ではタイマ G、ウォッチドッグタイマに関するビットのみ説明します。他のビットについては IRQ0 はポート 4、POF1 はポート 3 の項を参照してください。

- ビット2: ウォッチドッグタイマソースクロック (WDCKS)

ウォッチドッグタイマのソースクロックの選択を行います。

ビット 2	説 明	
WDCKS		
0	タイマモードレジスタ W (TMW) の設定によりクロックを選択*	(初期値)
1	$\phi_w/32$ を選択	

【注】 * 詳細は、「9.6 ウォッチドッグタイマ」を参照してください。

- ビット1: TMIGノイズキャンセラセレクト (NCS)

インプットキャプチャ入力信号 (TMIG) のノイズ除去回路の制御を行います。

ビット 1	説 明	
NCS		
0	ノイズ除去機能なし	(初期値)
1	ノイズ除去機能あり	

8.2.3 端子機能

表 8.3 にポート 1 の端子機能を示します。

表 8.3 ポート 1 の端子機能

端子	選択方法と端子機能				
P17/ $\overline{\text{IRQ3}}$ / TMIF	PMR1 の IRQ3、TCRF の CKSL2~CKSL0、PCR1 の PCR17 の組み合わせで次のように切り替わります。				
	IRQ3	0		1	
	PCR17	0	1	*	
	CKSL2~CKSL0	***		0**以外	0**
	端子機能	P17入力端子	P17出力端子	$\overline{\text{IRQ3}}$ 入力端子	$\overline{\text{IRQ3}}$ /TMIF 入力端子
【注】 TMIF入力端子として使用する場合には、IENR1のIEN3を0にクリアして、IRQ3 割り込みを禁止してください。					
P14/ $\overline{\text{IRQ4}}$ / $\overline{\text{ADTRG}}$	PMR1 の IRQ4 と AMR の TRGE、PCR1 の PCR14 の組み合わせで、次のように切り替わります。				
	IRQ4	0		1	
	PCR14	0	1	*	
	TRGE	*		0	1
	端子機能	P14入力端子	P14出力端子	$\overline{\text{IRQ4}}$ 入力端子	$\overline{\text{IRQ4}}$ / $\overline{\text{ADTRG}}$ 入力端子
【注】 $\overline{\text{ADTRG}}$ 入力端子として使用する場合にはIENR1のIEN4を0にクリアしてIRQ4割り込 みを禁止してください。					
P13/TMIG	PMR1 の TMIG と PCR1 の PCR13 の組み合わせで、次のように切り替わります。				
	TMIG	0		1	
	PCR13	0	1	*	
	端子機能	P13入力端子	P13出力端子	TMIG入力端子	

【記号説明】

* : Don't care

8. I/O ポート

8.2.4 端子状態

各動作モードにおけるポート 1 の端子状態を表 8.4 に示します。

表 8.4 ポート 1 の端子状態

端子名	リセット	スリープ	サブスリープ	スタンバイ	ウォッチ	サブアクティブ	アクティブ
P17/ $\overline{\text{IRQ3}}$ /TMIF P14/ $\overline{\text{IRQ4}}$ / $\overline{\text{ADTRG}}$ P13/TMIG	ハイ インピー ダンス	保持	保持	ハイ インピー ダンス*	保持	動作	動作

【注】 * プルアップ MOS が ON 状態では High レベル出力となります。

8.2.5 入力プルアップ MOS

ポート 1 は、プログラムで制御可能な入力プルアップ MOS を内蔵しています。PCR1 が 0 にクリアされている状態で PUCR1 に 1 をセットすると入力プルアップ MOS は ON 状態となります。また、入力プルアップ MOS はリセット時、OFF 状態になります。

PCR1n	0		1
PUCR1n	0	1	*
入力プルアップ MOS	OFF	ON	OFF

【記号説明】

* : Don't care (n=7, 4, 3)

8.3 ポート 3

8.3.1 概要

ポート 3 は、8 ビットの入出力ポートです。ポート 3 の各端子は、図 8.2 に示す構成になっています。



図 8.2 ポート 3 の端子構成

8.3.2 レジスタの構成と説明

表 8.5 にポート 3 のレジスタ構成を示します。

表 8.5 レジスタ構成

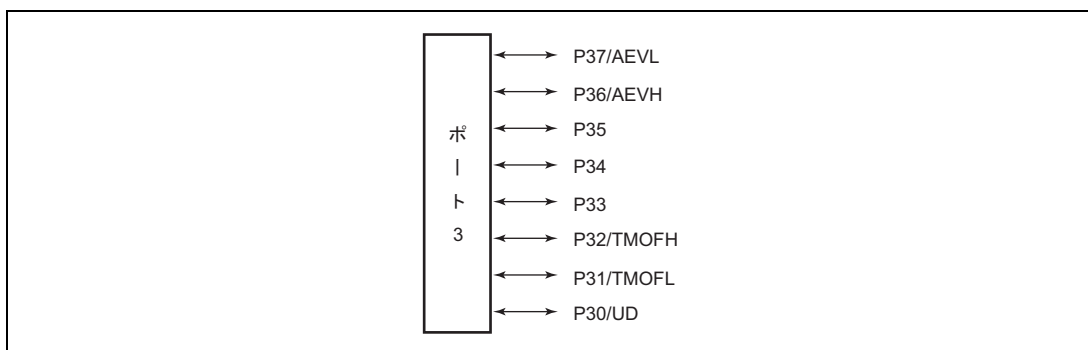
名称	略称	R/W	初期値	アドレス
ポートデータレジスタ 3	PDR3	R/W	H'00	H'FFD6
ポートコントロールレジスタ 3	PCR3	W	H'00	H'FFE6
ポートプルアップコントロールレジスタ 3	PUCR3	R/W	H'00	H'FFE1
ポートモードレジスタ 2	PMR2	R/W	H'D8	H'FFC9
ポートモードレジスタ 3	PMR3	R/W	—	H'FFCA

(1) ポートデータレジスタ 3 (PDR3)

ビット:	7	6	5	4	3	2	1	0
	P37	P36	P35	P34	P33	P32	P31	P30
初期値:	0	0	0	0	0	0	0	0
R/W :	R/W	R/W	R/W	R/W	R/W	R/W	R/W	R/W

PDR3 は、ポート 3 の各端子 P37～P30 のデータを格納する 8 ビットのレジスタです。

PCR3 が 1 のとき、ポート 3 のリードを行うと、PDR3 の値を直接リードします。そのため端子状態の影響を受けません。PCR3 が 0 のとき、ポート 3 のリードを行うと、端子状態が読み出されます。

リセット時、PDR3 は H'00 にイニシャライズされます。

8. I/O ポート

(2) ポートコントロールレジスタ 3 (PCR3)

ビット:	7	6	5	4	3	2	1	0
	PCR37	PCR36	PCR35	PCR34	PCR33	PCR32	PCR31	PCR30
初期値:	0	0	0	0	0	0	0	0
R/W :	W	W	W	W	W	W	W	W

PCR3 は、ポート 3 の各端子 P37~P30 の入出力をビットごとに制御します。PCR3 に 1 をセットすると対応する P37~P30 端子は出力端子となり、0 にクリアすると入力端子となります。PMR3 により当該端子が汎用入出力に設定されている場合には、PCR3 および PDR3 の設定が有効となります。

リセット時、PCR3 は H'00 にイニシャライズされます。

本レジスタはライト専用です。リードした場合各ビットは常に 1 が読み出されます。

(3) ポートプルアップコントロールレジスタ 3 (PUCR3)

ビット:	7	6	5	4	3	2	1	0
	PUCR37	PUCR36	PUCR35	PUCR34	PUCR33	PUCR32	PUCR31	PUCR30
初期値:	0	0	0	0	0	0	0	0
R/W :	R/W	R/W	R/W	R/W	R/W	R/W	R/W	R/W

PUCR3 は、ポート 3 の各端子 P37~P30 のプルアップ MOS をビットごとに制御します。

PCR3 が 0 の状態で PUCR3 に 1 をセットすると対応するプルアップ MOS は ON 状態となり、0 にクリアすると OFF 状態となります。

リセット時、PUCR3 は H'00 にイニシャライズされます。

(4) ポートモードレジスタ 2 (PMR2)

ビット:	7	6	5	4	3	2	1	0
	—	—	POF1	—	—	WDCKS	NCS	IRQ0
初期値:	1	1	0	1	1	0	0	0
R/W :	—	—	R/W	—	—	R/W	R/W	R/W

PMR2 は、8 ビットのリード/ライト可能なレジスタで、P35 端子の PMOS の ON/OFF、ウォッチドッグタイマクロック選択、TMIG ノイズキャンセルセレクト、P43/ $\overline{\text{IRQ0}}$ 端子機能の切り替えを制御します。

リセット時、PMR2 は H'D8 にイニシャライズされます。

本章では P35 端子の PMOS の ON/OFF 制御に関するビットのみ説明します。他のビットについては WDCKS、NCS はポート 1、IRQ0 はポート 4 の項を参照してください。

- ビット5：P35端子PMOSコントロール（POF1）

P35 端子出力バッファの PMOS の ON/OFF を制御します。

ビット5	説明	
POF1		
0	CMOS 出力	(初期値)
1	NMOS オープンドレイン出力	

【注】本ビットを1でP35を出力にした場合、NMOS オープンドレイン出力となります。

(5) ポートモードレジスタ 3（PMR3）

ビット：	7	6	5	4	3	2	1	0
	AEVL	AEVH	—	—	—	TMOFH	TMOFL	UD
初期値：	0	0	—	—	—	0	0	0
R/W：	R/W	R/W	W	W	W	R/W	R/W	R/W

PMR3 は、8 ビットのリード/ライト可能なレジスタで、主にポート 3 の各端子機能の切り替えを制御します。

- ビット7：P37/AEVL端子機能切り替え（AEVL）

P37/AEVL 端子を P37 端子として使用するか、AEVL 端子として使用するかを設定します。

ビット7	説明	
AEVL		
0	P37 入出力端子として機能	(初期値)
1	AEVL 入力端子として機能	

- ビット6：P36/AEVH端子機能切り替え（AEVH）

P36/AEVH 端子を P36 端子として使用するか、AEVH 端子として使用するかを設定します。

ビット6	説明	
AEVH		
0	P36 入出力端子として機能	(初期値)
1	AEVH 入力端子として機能	

- ビット5～3：リザーブビット

リザーブビットです。ライトする場合は0ライトのみ可能です。

- ビット2：P32/TMOFH端子機能切り替え（TMOFH）

P32/TMOFH 端子を P32 端子として使用するか、TMOFH 端子として使用するかを設定します。

ビット2	説明	
TMOFH		
0	P32 入出力端子として機能	(初期値)
1	TMOFH 出力端子として機能	

8. I/O ポート

- ビット1：P31/TMOFL端子機能切り替え（TMOFL）

P31/ TMOFL 端子を P31 端子として使用するか、TMOFL 端子として使用するかを設定します。

ビット1	説 明
TMOFL	
0	P31 入出力端子として機能 (初期値)
1	TMOFL 出力端子として機能

- ビット0：P30/UD端子機能切り替え（UD）

P30/UD 端子を P30 端子として使用するか、UD 端子として使用するかを設定します。

ビット0	説 明
UD	
0	P30 入出力端子として機能 (初期値)
1	UD 入力端子として機能

8.3.3 端子機能

表 8.6 にポート 3 の端子機能を示します。

表 8.6 ポート 3 の端子機能

端子	選択方法と端子機能			
P37/AEVL	PMR3 の AEVL と PCR3 の PCR37 の組み合わせで、次のように切り替わります。			
	AEVL	0		1
	PCR37	0	1	*
	端子機能	P37入力端子	P37出力端子	AEVL入力端子
P36/AEVH	PMR3 の AEVH と PCR3 の PCR36 の組み合わせで、次のように切り替わります。			
	AEVH	0		1
	PCR36	0	1	*
	端子機能	P36入力端子	P36出力端子	AEVH入力端子
P35	PCR3 の PCR35 により、次のように切り替わります。			
	PCR35	0		1
	端子機能	P35入力端子		P35出力端子
P34	PCR3 の PCR34 により、次のように切り替わります。			
	PCR34	0		1
	端子機能	P34入力端子		P34出力端子
P33	PCR3 の PCR33 により、次のように切り替わります。			
	PCR33	0		1
	端子機能	P33入力端子		P33出力端子
P32/TMOFH	PMR3 の TMOFH と PCR3 の PCR32 の組み合わせで、次のように切り替わります。			
	TMOFH	0		1
	PCR32	0	1	*
	端子機能	P32入力端子	P32出力端子	TMOFH出力端子
P31/TMOFL	PMR3 の TMOFL と PCR3 の PCR31 の組み合わせで、次のように切り替わります。			
	TMOFL	0		1
	PCR31	0	1	*
	端子機能	P31入力端子	P31出力端子	TMOFL出力端子
P30/UD	PMR3 の UD および PCR3 の PCR30 の組み合わせで、次のように切り替わります。			
	UD	0		1
	PCR30	0	1	*
	端子機能	P30入力端子	P30出力端子	UD入力端子

【記号説明】

* : Don't care

8. I/O ポート

8.3.4 端子状態

各動作モードにおけるポート 3 の端子状態を表 8.7 に示します。

表 8.7 ポート 3 の端子状態

端子名	リセット	スリープ	サブスリープ	スタンバイ	ウォッチ	サブアクティブ	アクティブ
P37/AEVL P36/AEVH P35 P34 P33 P32/TMOFH P31/TMOFL P30/UD	ハイ インピー ダンス	保持	保持	ハイ インピー ダンス*	保持	動作	動作

【注】* プルアップ MOS が ON 状態では High レベル出力となります。

8.3.5 入力プルアップ MOS

ポート 3 は、プログラムで制御可能な入力プルアップ MOS を内蔵しています。PCR3 が 0 にクリアされている状態で PUCR3 に 1 をセットすると入力プルアップ MOS は ON 状態となります。また、入力プルアップ MOS はリセット時、OFF 状態になります。

PCR3n	0		1
PUCR3n	0	1	*
入力プルアップ MOS	OFF	ON	OFF

【記号説明】

* : Don't care (n=7~0)

8.4 ポート 4

8.4.1 概要

ポート 4 は、3 ビットの入出力ポートと 1 ビットの入力専用ポートです。ポート 4 の各端子は、図 8.3 に示す構成になっています。



図 8.3 ポート 4 の端子構成

8.4.2 レジスタの構成と説明

表 8.8 にポート 4 のレジスタ構成を示します。

表 8.8 レジスタ構成

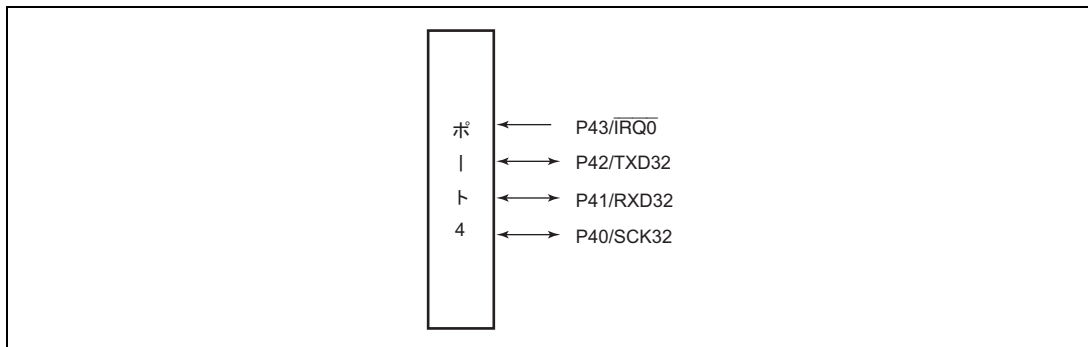
名称	略称	R/W	初期値	アドレス
ポートデータレジスタ 4	PDR4	R/W	H'F8	H'FFD7
ポートコントロールレジスタ 4	PCR4	W	H'F8	H'FFE7
ポートモードレジスタ 2	PMR2	R/W	H'D8	H'FFC9

(1) ポートデータレジスタ 4 (PDR4)

ビット:	7	6	5	4	3	2	1	0
	—	—	—	—	P43	P42	P41	P40
初期値:	1	1	1	1	1	0	0	0
R/W :	—	—	—	—	R	R/W	R/W	R/W

PDR4 は、ポート 4 の各端子 P42～P40 のデータを格納する 8 ビットのレジスタです。PCR4 が 1 のとき、ポート 4 のリードを行うと、PDR4 の値を直接リードします。そのため端子状態の影響を受けません。PCR4 が 0 のとき、ポート 4 のリードを行うと、端子状態が読み出されます。

リセット時、PDR4 は H'F8 にイニシャライズされます。

8. I/O ポート

(2) ポートコントロールレジスタ 4 (PCR4)

ビット:	7	6	5	4	3	2	1	0
	—	—	—	—	—	PCR42	PCR41	PCR40
初期値:	1	1	1	1	1	0	0	0
R/W :	—	—	—	—	—	W	W	W

PCR4 は、ポート 4 の各端子 P42~P40 の入出力をビットごとに制御します。PCR4 に 1 をセットすると対応する P42~P40 端子は出力端子となり、0 にクリアすると入力端子となります。SCR3 により当該端子が汎用入出力に設定されている場合には、PCR4 および PDR4 の設定が有効となります。

リセット時、PCR4 は H'F8 にイニシャライズされます。

本レジスタはライト専用です。リードした場合各ビットは常に 1 が読み出されます。

(3) ポートモードレジスタ 2 (PMR2)

ビット:	7	6	5	4	3	2	1	0
	—	—	POF1	—	—	WDCKS	NCS	IRQ0
初期値:	1	1	0	1	1	0	0	0
R/W :	—	—	R/W	—	—	R/W	R/W	R/W

PMR2 は、8 ビットのリード/ライト可能なレジスタで、P35 端子の PMOS の ON/OFF、ウォッチドッグタイマクロック選択、TMIG ノイズキャンセルセレクト、P43/ $\overline{\text{IRQ0}}$ 端子機能の切り替えを制御します。

リセット時、PMR2 は H'D8 にイニシャライズされます。

本章では P43/ $\overline{\text{IRQ0}}$ 端子機能の切り替え制御に関するビットのみ説明します。他のビットについては、POF1 はポート 3、WDCKS、NCS はポート 1 の項を参照してください。

- ビット 0 : P43/ $\overline{\text{IRQ0}}$ 端子機能切り替え (IRQ0)

P43/ $\overline{\text{IRQ0}}$ 端子を P43 端子として使用するか、 $\overline{\text{IRQ0}}$ 端子として使用するかを設定します。

ビット 0	説明	
IRQ0		
0	P43 入力端子として機能	(初期値)
1	$\overline{\text{IRQ0}}$ 入力端子として機能	

8.4.3 端子機能

表 8.9 にポート 4 の端子機能を示します。

表 8.9 ポート 4 の端子機能

端子	選択方法と端子機能			
P43/IRQ0	PMR2 の IRQ0 により、次のように切り替わります。			
	IRQ0	0		1
端子機能	P43入力端子		IRQ0入力端子	
P42/TXD32	SCR3 の TE、SPCR の SPC32、PCR4 の PCR42 の組み合わせで、次のように切り替わります。			
	SPC32	0		1
	TE	0		1
	PCR42	0	1	*
端子機能	P42入力端子	P42出力端子	TXD32出力端子	
P41/RXD32	SCR3 の RE、PCR4 の PCR41 の組み合わせで、次のように切り替わります。			
	RE	0		1
	PCR41	0	1	*
端子機能	P41入力端子	P41出力端子	RXD32入力端子	
P40/SCK32	SCR3 の CKE1、CKE0、MR3 の COM、および PCR4 の PCR40 の組み合わせで、次のように切り替わります。			
	CKE1	0		1
	CKE0	0		1
	COM	0	1	*
	PCR40	0	1	*
端子機能	P40入力端子	P40出力端子	SCK32出力端子	SCK32入力端子

【記号説明】

* : Don't care

8.4.4 端子状態

各動作モードにおけるポート 4 の端子状態を表 8.10 に示します。

表 8.10 ポート 4 の端子状態

端子名	リセット	スリープ	サブスリープ	スタンバイ	ウォッチ	サブアクティブ	アクティブ
P43/IRQ0	ハイ	保持	保持	ハイ	保持	動作	動作
P42/TXD32	インピーダンス			インピーダンス			
P41/RXD32							
P40/SCK32							

8. I/O ポート

8.5 ポート 5

8.5.1 概要

ポート 5 は、8 ビットの入出力ポートです。ポート 5 の各端子は、図 8.4 に示す構成になっています。



図 8.4 ポート 5 の端子構成

8.5.2 レジスタの構成と説明

表 8.11 にポート 5 のレジスタ構成を示します。

表 8.11 レジスタ構成

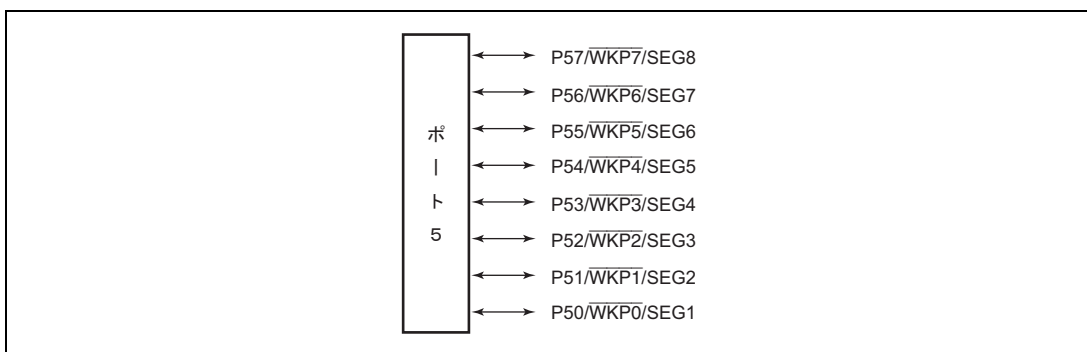
名称	略称	R/W	初期値	アドレス
ポートデータレジスタ 5	PDR5	R/W	H'00	H'FFD8
ポートコントロールレジスタ 5	PCR5	W	H'00	H'FFE8
ポートブルアップコントロールレジスタ 5	PUCR5	R/W	H'00	H'FFE2
ポートモードレジスタ 5	PMR5	R/W	H'00	H'FFCC

(1) ポートデータレジスタ 5 (PDR5)

ビット:	7	6	5	4	3	2	1	0
	P57	P56	P55	P54	P53	P52	P51	P50
初期値:	0	0	0	0	0	0	0	0
R/W :	R/W	R/W	R/W	R/W	R/W	R/W	R/W	R/W

PDR5 は、ポート 5 の各端子 P57～P50 のデータを格納する 8 ビットのレジスタです。

PCR5 が 1 のとき、ポート 5 のリードを行うと、PDR5 の値を直接リードします。そのため端子状態の影響を受けません。PCR5 が 0 のとき、ポート 5 のリードを行うと、端子状態が読み出されます。

リセット時、PDR5 は H'00 にイニシャライズされます。

(2) ポートコントロールレジスタ 5 (PCR5)

ビット:	7	6	5	4	3	2	1	0
	PCR57	PCR56	PCR55	PCR54	PCR53	PCR52	PCR51	PCR50
初期値:	0	0	0	0	0	0	0	0
R/W :	W	W	W	W	W	W	W	W

PCR5 は、ポート 5 の各端子 P57~P50 の入出力をビットごとに制御します。PCR5 に 1 をセットすると対応する P57~P50 端子は出力端子となり、0 にクリアすると入力端子となります。PMR5、LPCR の SGS3~SGS0 により当該端子が汎用入出力に設定されている場合には、PCR5 および PDR5 の設定が有効となります。

リセット時、PCR5 は H'00 にイニシャライズされます。

本レジスタはライト専用です。リードした場合各ビットは常に 1 が読み出されます。

(3) ポートプルアップコントロールレジスタ 5 (PUCR5)

ビット:	7	6	5	4	3	2	1	0
	PUCR57	PUCR56	PUCR55	PUCR54	PUCR53	PUCR52	PUCR51	PUCR50
初期値:	0	0	0	0	0	0	0	0
R/W :	R/W	R/W	R/W	R/W	R/W	R/W	R/W	R/W

PUCR5 は、ポート 5 の各端子 P57~P50 のプルアップ MOS をビットごとに制御します。

PCR5 が 0 の状態で PUCR5 に 1 をセットすると対応するプルアップ MOS は ON 状態となり、0 にクリアすると OFF 状態となります。

リセット時、PUCR5 は H'00 にイニシャライズされます。

(4) ポートモードレジスタ 5 (PMR5)

ビット:	7	6	5	4	3	2	1	0
	WKP7	WKP6	WKP5	WKP4	WKP3	WKP2	WKP1	WKP0
初期値:	0	0	0	0	0	0	0	0
R/W :	R/W	R/W	R/W	R/W	R/W	R/W	R/W	R/W

PMR5 は、8 ビットのリード/ライト可能なレジスタで、ポート 5 の各端子機能の切り替えを制御します。

リセット時、PMR5 は H'00 にイニシャライズされます。

- ビット n : P5n/ $\overline{\text{WKPn}}$ /SEGn+1 端子機能切り替え (WKPn)

P5n/ $\overline{\text{WKPn}}$ /SEGn+1 端子を SEGn+1 端子として使用しない場合に、P5n 端子として使用するか、 $\overline{\text{WKPn}}$ 端子として使用するかを設定します。

ビット n	説明
WKPn	
0	P5n 入出力端子として機能 (初期値)
1	$\overline{\text{WKPn}}$ 入力端子として機能

(n=7~0)

【注】 SEGn+1 としての使用については、「13.2.1 LCD ポートコントロールレジスタ (LPCR)」を参照してください。

8. I/O ポート

8.5.3 端子機能

表 8.12 にポート 5 の端子機能を示します。

表 8.12 ポート 5 の端子機能

端子	選択方法と端子機能			
P57/WKP7 /SEG8 ~ P50/WKP0 /SEG1	PMR5 の WKP7~WKP0、PCR5 の PCR57~PCR50、および LPCR の SGS3~SGS0 の組み合わせで、次のように切り替わります。			
P5n(n=7~4)				
SGS3~ SGS0	0010、0011、0100、0101、0110、 0111、1000、1001以外			0010、0011、 0100、0101、 0110、0111、 1000、1001
WKPn	0		1	*
PCR5n	0	1	*	*
端 子 機 能	P5n入力端子	P5n出力端子	WKPn入力端子	SEgn+1出力端子
P5m(m=3~0)				
SGS3~ SGS0	0001、0010、0011、0100、0101、 0110、0111、1000以外			0001、0010、 0011、0100、 0101、0110、 0111、1000
WKPm	0		1	*
PCR5m	0	1	*	*
端 子 機 能	P5m入力端子	P5m出力端子	WKPm入力端子	SEgm+1出力端子

【記号説明】

* : Don't care

8.5.4 端子状態

各動作モードにおけるポート 5 の端子状態を表 8.13 に示します。

表 8.13 ポート 5 の端子状態

端子名	リセット	スリープ	サブスリープ	スタンバイ	ウォッチ	サブアクティブ	アクティブ
P57/WKP7 /SEG8 ~ P50/WKP0 /SEG1	ハイ インピー ダンス	保持	保持	ハイ インピー ダンス*	保持	動作	動作

【注】 * ブルアップ MOS が ON 状態では High レベル出力となります。

8.5.5 入力プルアップ MOS

ポート 5 は、プログラムで制御可能な入力プルアップ MOS を内蔵しています。PCR5 が 0 にクリアされている状態で PUCR5 に 1 をセットすると入力プルアップ MOS は ON 状態となります。また、入力プルアップ MOS はリセット時、OFF 状態になります。

PCR5n	0		1
PUCR5n	0	1	*
入力プルアップ MOS	OFF	ON	OFF

【記号説明】

* : Don't care (n=7~0)

8. I/O ポート

8.6 ポート 6

8.6.1 概要

ポート 6 は、8 ビットの入出力ポートです。ポート 6 の各端子は、図 8.5 に示す構成になっています。



図 8.5 ポート 6 の端子構成

8.6.2 レジスタの構成と説明

表 8.14 にポート 6 のレジスタ構成を示します。

表 8.14 レジスタ構成

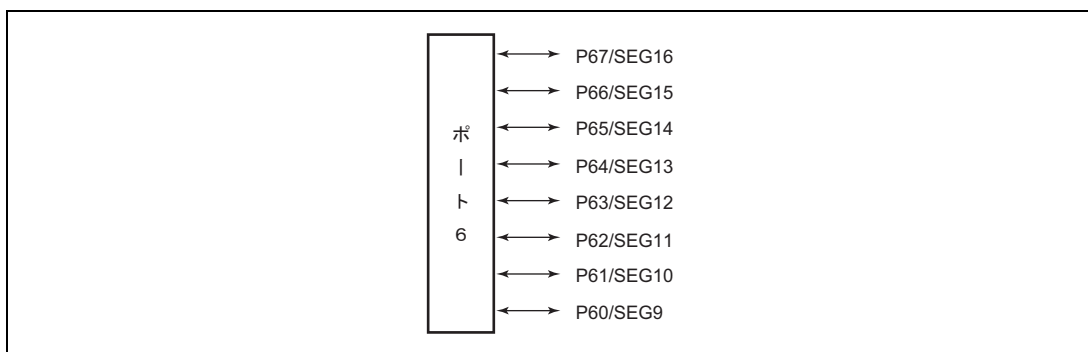
名称	略称	R/W	初期値	アドレス
ポートデータレジスタ 6	PDR6	R/W	H'00	H'FFD9
ポートコントロールレジスタ 6	PCR6	W	H'00	H'FFE9
ポートプルアップコントロールレジスタ 6	PUCR6	R/W	H'00	H'FFE3

(1) ポートデータレジスタ 6 (PDR6)

ビット:	7	6	5	4	3	2	1	0
	P67	P66	P65	P64	P63	P62	P61	P60
初期値:	0	0	0	0	0	0	0	0
R/W :	R/W	R/W	R/W	R/W	R/W	R/W	R/W	R/W

PDR6 は、ポート 6 の各端子 P67～P60 のデータを格納する 8 ビットのレジスタです。

PCR6 が 1 のとき、ポート 6 のリードを行うと、PDR6 の値を直接リードします。そのため端子状態の影響を受けません。PCR6 が 0 のとき、ポート 6 のリードを行うと、端子状態が読み出されます。

リセット時、PDR6 は H'00 にイニシャライズされます。

(2) ポートコントロールレジスタ 6 (PCR6)

ビット:	7	6	5	4	3	2	1	0
	PCR67	PCR66	PCR65	PCR64	PCR63	PCR62	PCR61	PCR60
初期値:	0	0	0	0	0	0	0	0
R/W :	W	W	W	W	W	W	W	W

PCR6 は、ポート 6 の各端子 P67～P60 の入出力をビットごとに制御します。PCR6 に 1 をセットすると対応する P67～P60 端子は出力端子となり、0 にクリアすると入力端子となります。LPCR の SGS3～SGS0 により当該端子が汎用入出力に設定されている場合には、PCR6 および PDR6 の設定が有効となります。

リセット時、PCR6 は H'00 にイニシャライズされます。

本レジスタはライト専用です。リードした場合各ビットは常に 1 が読み出されます。

(3) ポートプルアップコントロールレジスタ 6 (PUCR6)

ビット:	7	6	5	4	3	2	1	0
	PUCR67	PUCR66	PUCR65	PUCR64	PUCR63	PUCR62	PUCR61	PUCR60
初期値:	0	0	0	0	0	0	0	0
R/W :	R/W	R/W	R/W	R/W	R/W	R/W	R/W	R/W

PUCR6 は、ポート 6 の各端子 P67～P60 のプルアップ MOS をビットごとに制御します。

PCR6 が 0 の状態で PUCR6 に 1 をセットすると対応するプルアップ MOS は ON 状態となり、0 にクリアすると OFF 状態となります。

リセット時、PUCR6 は H'00 にイニシャライズされます。

8. I/O ポート

8.6.3 端子機能

表 8.15 にポート 6 の端子機能を示します。

表 8.15 ポート 6 の端子機能

端子	選択方法と端子機能																						
P67/SEG16 ~ P60/SEG9	<p>PCR6 の PCR67~PCR60 と LPCR の SGS3~SGS0 の組み合わせで、次のように切り替わります。</p> <p>P6n(n=7~4)</p> <table border="1"> <tr> <td>SGS3~SGS0</td> <td>0100、0101、0110、0111、1000、1001、1010、1011以外</td> <td>0100、0101、0110、0111、1000、1001、1010、1011</td> </tr> <tr> <td>PCR6n</td> <td>0</td> <td>1</td> <td>*</td> </tr> <tr> <td>端子機能</td> <td>P6n入力端子</td> <td>P6n出力端子</td> <td>SEGn+9出力端子</td> </tr> </table> <p>P6m(m=3~0)</p> <table border="1"> <tr> <td>SGS3~SGS0</td> <td>0011、0100、0101、0110、0111、1000、1001、1010以外</td> <td>0011、0100、0101、0110、0111、1000、1001、1010</td> </tr> <tr> <td>PCR6m</td> <td>0</td> <td>1</td> <td>*</td> </tr> <tr> <td>端子機能</td> <td>P6m入力端子</td> <td>P6m出力端子</td> <td>SEGm+9出力端子</td> </tr> </table>	SGS3~SGS0	0100、0101、0110、0111、1000、1001、1010、1011以外	0100、0101、0110、0111、1000、1001、1010、1011	PCR6n	0	1	*	端子機能	P6n入力端子	P6n出力端子	SEGn+9出力端子	SGS3~SGS0	0011、0100、0101、0110、0111、1000、1001、1010以外	0011、0100、0101、0110、0111、1000、1001、1010	PCR6m	0	1	*	端子機能	P6m入力端子	P6m出力端子	SEGm+9出力端子
SGS3~SGS0	0100、0101、0110、0111、1000、1001、1010、1011以外	0100、0101、0110、0111、1000、1001、1010、1011																					
PCR6n	0	1	*																				
端子機能	P6n入力端子	P6n出力端子	SEGn+9出力端子																				
SGS3~SGS0	0011、0100、0101、0110、0111、1000、1001、1010以外	0011、0100、0101、0110、0111、1000、1001、1010																					
PCR6m	0	1	*																				
端子機能	P6m入力端子	P6m出力端子	SEGm+9出力端子																				

【記号説明】

* : Don't care

8.6.4 端子状態

各動作モードにおけるポート 6 の端子状態を表 8.16 に示します。

表 8.16 ポート 6 の端子状態

端子名	リセット	スリープ	サブスリープ	スタンバイ	ウォッチ	サブアクティブ	アクティブ
P67/SEG16 ~ P60/SEG9	ハイ インピー ダンス	保持	保持	ハイ インピー ダンス*	保持	動作	動作

【注】* ブルアップ MOS が ON 状態では High レベル出力となります。

8.6.5 入力プルアップ MOS

ポート 6 は、プログラムで制御可能な入力プルアップ MOS を内蔵しています。PCR6 が 0 にクリアされている状態で PUCR6 に 1 をセットすると入力プルアップ MOS は ON 状態となります。また、入力プルアップ MOS はリセット時、OFF 状態になります。

PCR6n	0		1
PUCR6n	0	1	*
入力プルアップ MOS	OFF	ON	OFF

【記号説明】

* : Don't care (n=7~0)

8.7 ポート 7

8.7.1 概要

ポート7は、8ビットの入出力ポートです。ポート7の各端子は、図8.6に示す構成になっています。



図 8.6 ポート 7 の端子構成

8.7.2 レジスタの構成と説明

表 8.17 にポート 7 のレジスタ構成を示します。

表 8.17 レジスタ構成

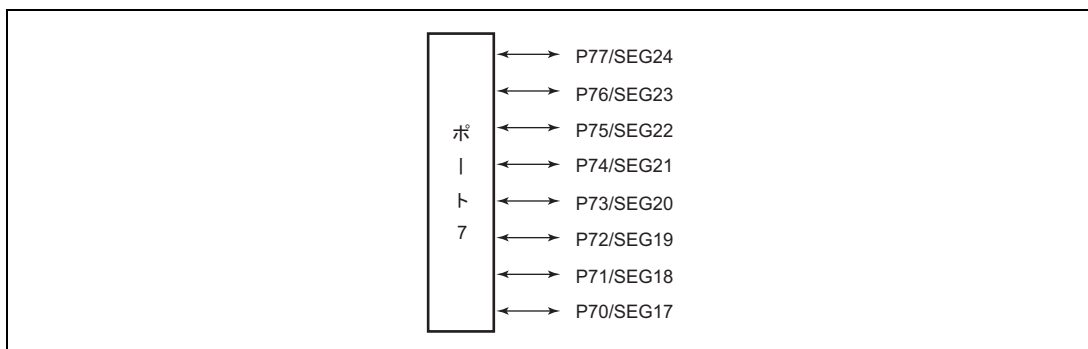
名称	略称	R/W	初期値	アドレス
ポートデータレジスタ 7	PDR7	R/W	H'00	H'FFDA
ポートコントロールレジスタ 7	PCR7	W	H'00	H'FFEA

(1) ポートデータレジスタ 7 (PDR7)

ビット:	7	6	5	4	3	2	1	0
	P77	P76	P75	P74	P73	P72	P71	P70
初期値:	0	0	0	0	0	0	0	0
R/W :	R/W	R/W	R/W	R/W	R/W	R/W	R/W	R/W

PDR7は、ポート7の各端子P77～P70のデータを格納する8ビットのレジスタです。

PCR7が1のとき、ポート7のリードを行うと、PDR7の値を直接リードします。そのため端子状態の影響を受けません。PCR7が0のとき、ポート7のリードを行うと、端子状態が読み出されます。

リセット時、PDR7はH'00にイニシャライズされます。

8. I/Oポート

(2) ポートコントロールレジスタ 7 (PCR7)

ビット:	7	6	5	4	3	2	1	0
	PCR77	PCR76	PCR75	PCR74	PCR73	PCR72	PCR71	PCR70
初期値:	0	0	0	0	0	0	0	0
R/W :	W	W	W	W	W	W	W	W

PCR7は、ポート7の各端子P77~P70の入出力をビットごとに制御します。PCR7に1をセットすると対応するP77~P70端子は出力端子となり、0にクリアすると入力端子となります。LPCRのSGS3~SGS0により当該端子が汎用入出力に設定されている場合には、PCR7およびPDR7の設定が有効となります。

リセット時、PCR7はH'00にイニシャライズされます。

本レジスタはライト専用です。リードした場合各ビットは常に1が読み出されます。

8.7.3 端子機能

表 8.18 にポート7の端子機能を示します。

表 8.18 ポート7の端子機能

端子	選択方法と端子機能		
P77/SEG24 ~ P70/SEG17	PCR7のPCR77~PCR70とLPCRのSGS3~SGS0の組み合わせで、次のように切り替わります。		
	P7n(n=7~4)		
	SGS3~SGS0	0110、0111、1000、1001、1010、1011、1100、1101以外	0110、0111、1000、1001、1010、1011、1100、1101
	PCR7n	0	1
	端子機能	P7n入力端子	P7n出力端子
	端子機能		SEGn+17出力端子
	P7m(m=3~0)		
	SGS3~SGS0	0101、0110、0111、1000、1001、1010、1011、1100以外	0101、0110、0111、1000、1001、1010、1011、1100
	PCR7m	0	1
	端子機能	P7m入力端子	P7m出力端子
	端子機能		SEGm+17出力端子

【記号説明】

* : Don't care

8.7.4 端子状態

各動作モードにおけるポート7の端子状態を表 8.19 に示します。

表 8.19 ポート7の端子状態

端子名	リセット	スリープ	サブスリープ	スタンバイ	ウォッチ	サブアクティブ	アクティブ
P77/SEG24 ~ P70/SEG17	ハイ インピー ダンス	保持	保持	ハイ インピー ダンス	保持	動作	動作

8.8 ポート 8

8.8.1 概要

ポート 8 は、8 ビットの入出力ポートです。ポート 8 の各端子は、図 8.7 に示す構成になっています。



図 8.7 ポート 8 の端子構成

8.8.2 レジスタの構成と説明

表 8.20 にポート 8 のレジスタ構成を示します。

表 8.20 レジスタ構成

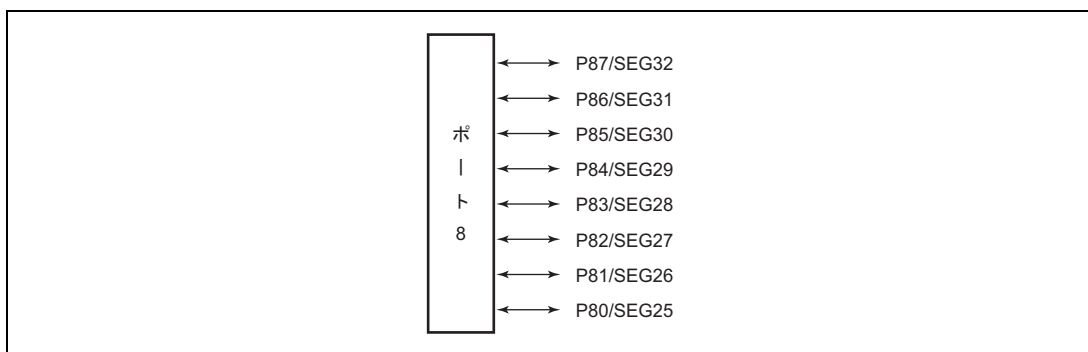
名称	略称	R/W	初期値	アドレス
ポートデータレジスタ 8	PDR8	R/W	H'00	H'FFDB
ポートコントロールレジスタ 8	PCR8	W	H'00	H'FFEB

(1) ポートデータレジスタ 8 (PDR8)

ビット:	7	6	5	4	3	2	1	0
	P87	P86	P85	P84	P83	P82	P81	P80
初期値:	0	0	0	0	0	0	0	0
R/W :	R/W	R/W	R/W	R/W	R/W	R/W	R/W	R/W

PDR8 は、ポート 8 の各端子 P87～P80 のデータを格納する 8 ビットのレジスタです。

PCR8 が 1 のとき、ポート 8 のリードを行うと、PDR8 の値を直接リードします。そのため端子状態の影響を受けません。PCR8 が 0 のとき、ポート 8 のリードを行うと、端子状態が読み出されます。

リセット時、PDR8 は H'00 にイニシャライズされます。

8. I/O ポート

(2) ポートコントロールレジスタ 8 (PCR8)

ビット:	7	6	5	4	3	2	1	0
	PCR87	PCR86	PCR85	PCR84	PCR83	PCR82	PCR81	PCR80
初期値:	0	0	0	0	0	0	0	0
R/W :	W	W	W	W	W	W	W	W

PCR8 は、ポート 8 の各端子 P87~P80 の入出力をビットごとに制御します。PCR8 に 1 をセットすると対応する P87~P80 端子は出力端子となり、0 にクリアすると入力端子となります。LPCR の SGS3~SGS0 により当該端子が汎用入出力に設定されている場合には、PCR8 および PDR8 の設定が有効となります。

リセット時、PCR8 は H'00 にイニシャライズされます。

本レジスタはライト専用ですが、リードした場合各ビットは常に 1 が読み出されます。

8.8.3 端子機能

表 8.21 にポート 8 の端子機能を示します。

表 8.21 ポート 8 の端子機能

端子	選択方法と端子機能		
P87/SEG32 ~ P80/SEG25	PCR8 の PCR87~PCR80、および LPCR の SGS3~SGS0 の組み合わせで、次のように切り替わります。		
P8n(n=7~4)			
SGS3~ SGS0	1000、1001、1010、 1011、1100、1101、 1110、1111以外		1000、1001、 1010、1011、 1100、1101、 1110、1111
PCR8n	0	1	*
端子機能	P8n入力端子	P8n出力端子	SEGn+25出力端子
P8m(m=3~0)			
SGS3~ SGS0	0111、1000、1001、 1010、1011、1100、 1101、1110以外		0111、1000、 1001、1010、 1011、1100、 1101、1110
PCR8m	0	1	*
端子機能	P8m入力端子	P8m出力端子	SEGm+25出力端子

【記号説明】

* : Don't care

8.8.4 端子状態

各動作モードにおけるポート 8 の端子状態を表 8.22 に示します。

表 8.22 ポート 8 の端子状態

端子名	リセット	スリープ	サブスリープ	スタンバイ	ウォッチ	サブアクティブ	アクティブ
P87/SEG32 ～ P80/SEG25	ハイ インピー ダンス	保持	保持	ハイ インピー ダンス	保持	動作	動作

8. I/O ポート

8.9 ポート 9

8.9.1 概要

ポート 9 は、6 ビットの出力専用ポートです。ポート 9 の各端子は、図 8.8 に示す構成になっています。



図 8.8 ポート 9 の端子構成

8.9.2 レジスタの構成と説明

表 8.23 にポート 9 のレジスタ構成を示します。

表 8.23 レジスタ構成

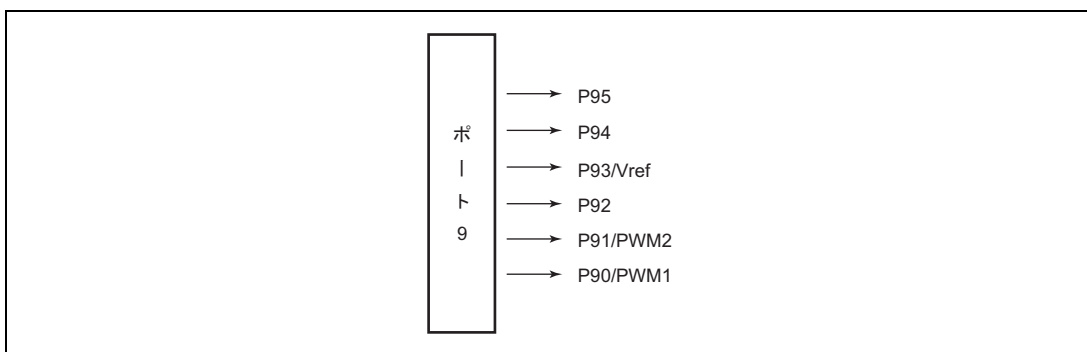
名称	略称	R/W	初期値	アドレス
ポートデータレジスタ 9	PDR9	R/W	H'FF	H'FFDC
ポートモードレジスタ 9	PMR9	R/W	—	H'FFEC

(1) ポートデータレジスタ 9 (PDR9)

ビット:	7	6	5	4	3	2	1	0
	—	—	P95	P94	P93	P92	P91	P90
初期値:	1	1	1	1	1	1	1	1
R/W :	—	—	R/W	R/W	R/W	R/W	R/W	R/W

PDR9 は、ポート 9 の各端子 P95～P90 のデータを格納する 8 ビットのレジスタです。

リセット時、PDR9 は H'FF にイニシャライズされます。

(2) ポートモードレジスタ 9 (PMR9)

ビット:	7	6	5	4	3	2	1	0
	—	—	—	—	—	—	PWM2	PWM1
初期値:	1	1	1	1	0	—	0	0
R/W :	—	—	—	—	R/W	W	R/W	R/W

8ビットのリード/ライト可能なレジスタでP90とP91端子機能の切り替えを制御します。

- ビット3: リザーブビット

リード/ライト可能なリザーブビットとなります。

- ビット2: リザーブビット

リザーブビットです。ライトする場合は0ライトのみ可能です。

- ビット1、0: P9n/PWM端子機能切り替え

P9n/PWMn+1端子をP9n端子として使用するか、PWMn+1として使用するか設定します。

(n=1, 0)

ビット n	説明	
PWMn+1		
0	P9n 出力端子として機能	(初期値)
1	PWMn+1 出力端子として機能	

8.9.3 端子機能

表 8.24 にポート 9 の端子機能を示します。

表 8.24 ポート 9 の端子機能

端子	選択方法と端子機能		
P93/Vref*	VREFSEL	0	1
	端子機能	P93出力端子	Vref入力端子
P91/PWMn+1 ~ P90/PWMn+1	(n=1, 0)		
	PMR9n	0	1
端子機能	P9n出力端子	PWMn+1出力端子	

【注】 * Vref 端子は、LVD の外部基準電圧入力端子です。

8. I/O ポート

8.9.4 端子状態

各動作モードにおけるポート 9 の端子状態を表 8.25 に示します。

表 8.25 ポート 9 の端子状態

(n=1, 0)

端子名	リセット	スリープ	サブスリープ	スタンバイ	ウォッチ	サブアクティブ	アクティブ
P95~P92 P9n/PWMn+1 ~ P9n/PWMn+1	ハイ インピー ダンス	保持	保持	ハイ インピー ダンス	保持	動作	動作

8.10 ポート A

8.10.1 概要

ポート A は、4 ビットの入出力ポートです。ポート A の各端子は、図 8.9 に示す構成になっています。



図 8.9 ポート A の端子構成

8.10.2 レジスタの構成と説明

表 8.26 にポート A のレジスタ構成を示します。

表 8.26 レジスタ構成

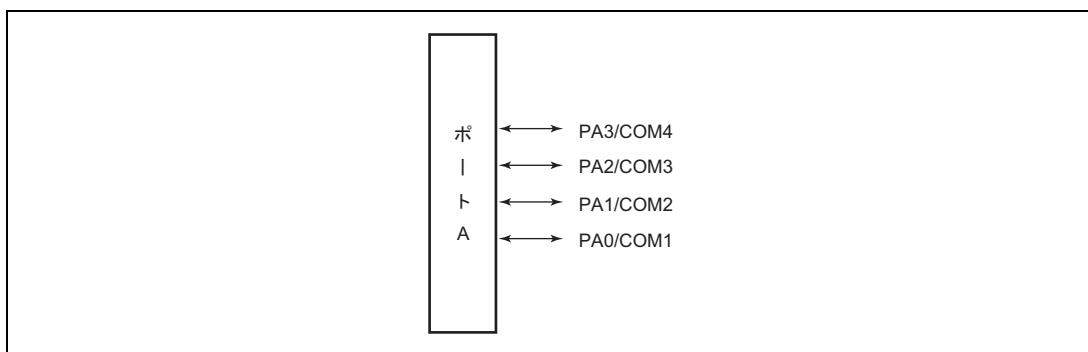
名称	略称	R/W	初期値	アドレス
ポートデータレジスタ A	PDRA	R/W	H'F0	H'FFDD
ポートコントロールレジスタ A	PCRA	W	H'F0	H'FFED

(1) ポートデータレジスタ A (PDRA)

ビット:	7	6	5	4	3	2	1	0
	—	—	—	—	PA3	PA2	PA1	PA0
初期値:	1	1	1	1	0	0	0	0
R/W :	—	—	—	—	R/W	R/W	R/W	R/W

PDRA は、ポート A の各端子 PA3～PA0 のデータを格納する 8 ビットのレジスタです。

PCRA が 1 のとき、ポート A のリードを行うと、PDRA の値を直接リードします。そのため端子状態の影響を受けません。PCRA が 0 のとき、ポート A のリードを行うと、端子状態が読み出されます。

リセット時、PDRA は H'F0 にイニシャライズされます。

8. I/O ポート

(2) ポートコントロールレジスタ A (PCRA)

ビット:	7	6	5	4	3	2	1	0
	—	—	—	—	PCRA3	PCRA2	PCRA1	PCRA0
初期値:	1	1	1	1	0	0	0	0
R/W :	—	—	—	—	W	W	W	W

PCRA は、ポート A の各端子 PA3～PA0 の入出力をビットごとに制御します。PCRA に 1 をセットすると対応する PA3～PA0 端子は出力端子となり、0 にクリアすると入力端子となります。LPCR により当該端子が汎用出力に設定されている場合には、PCRA および PDRA の設定が有効となります。

リセット時、PCRA は H'F0 にイニシャライズされます。

本レジスタはライト専用です。リードした場合各ビットは常に 1 が読み出されます。

8.10.3 端子機能

表 8.27 にポート A の端子機能を示します。

表 8.27 ポート A の端子機能

端子	選択方法と端子機能			
PA3/COM4	PCRA の PCRA3 と SGS3～SGS0 の組み合わせで、次のように切り替わります。			
	SGS3～SGS0	0000	0000	0000以外
	PCRA3	0	1	*
	端子機能	PA3入力端子	PA3出力端子	COM4出力端子
PA2/COM3	PCRA の PCRA2 と SGS3～SGS0 の組み合わせで、次のように切り替わります。			
	SGS3～SGS0	0000	0000	0000以外
	PCRA2	0	1	*
	端子機能	PA2入力端子	PA2出力端子	COM3出力端子
PA1/COM2	PCRA の PCRA1 と SGS3～SGS0 の組み合わせで、次のように切り替わります。			
	SGS3～SGS0	0000	0000	0000以外
	PCRA1	0	1	*
	端子機能	PA1入力端子	PA1出力端子	COM2出力端子
PA0/COM1	PCRA の PCRA0 と SGS3～SGS0 の組み合わせで、次のように切り替わります。			
	SGS3～SGS0	0000		0000以外
	PCRA0	0	1	*
	端子機能	PA0入力端子	PA0出力端子	COM1出力端子

【記号説明】

* : Don't care

8.10.4 端子状態

各動作モードにおけるポート A の端子状態を表 8.28 に示します。

表 8.28 ポート A の端子状態

端子名	リセット	スリープ	サブスリープ	スタンバイ	ウォッチ	サブアクティブ	アクティブ
PA3/COM4	ハイ	保持	保持	ハイ	保持	動作	動作
PA2/COM3	インピー			インピー			
PA1/COM2	ダンス			ダンス			
PA0/COM1							

8. I/O ポート

8.11 ポート B

8.11.1 概要

ポート B は、8 ビットの入力専用ポートです。ポート B の各端子は、図 8.10 に示す構成になっています。



図 8.10 ポート B の端子構成

8.11.2 レジスタの構成と説明

表 8.29 にポート B のレジスタ構成を示します。

表 8.29 レジスタ構成

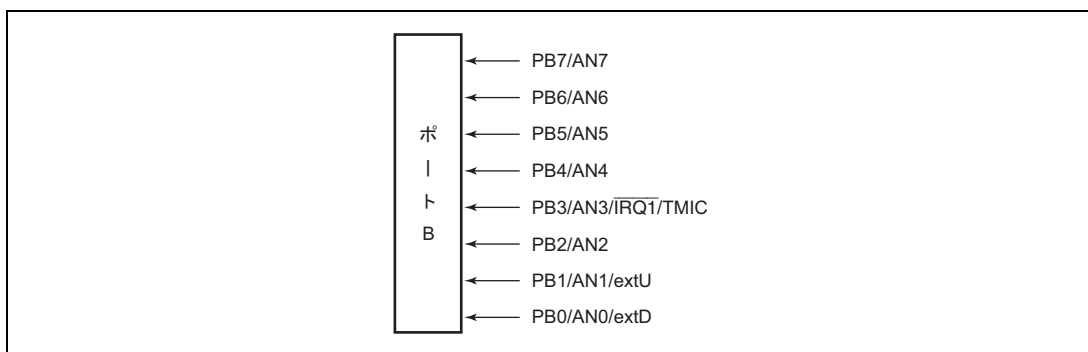
名称	略称	初期値	R/W	アドレス
ポートデータレジスタ B	PDRB	—	R	H'FFDE
ポートモードレジスタ B	PMRB	H'F7	R/W	H'FFEE

(1) ポートデータレジスタ B (PDRB)

ビット:	7	6	5	4	3	2	1	0
	PB7	PB6	PB5	PB4	PB3	PB2	PB1	PB0
R/W :	R	R	R	R	R	R	R	R

PDRB をリードすると常に各端子の状態が読み出されます。ただし、A/D 変換器の AMR の CH3~CH0 によりアナログ入力チャンネルが選択されている端子をリードすると入力電圧に関係なく 0 が読み出されます。

(2) ポートモードレジスタ B (PMRB)

ビット:	7	6	5	4	3	2	1	0
	—	—	—	—	IRQ1	—	—	—
初期値:	1	1	1	1	0	1	1	1
R/W :	—	—	—	—	R/W	—	—	—

PMRB は、8 ビットのリード/ライト可能なレジスタで、PB3 端子機能の切り替えを制御します。リセット時、PMRB は H'F7 にイニシャライズされます。

- ビット7～4、2～0：リザーブビット

リザーブビットです。各ビットはリードすると常に1が読み出されます。ライトは無効です。

- ビット3：PB3/AN3/ $\overline{\text{IRQ1}}$ 端子機能切り替え（IRQ1）

PB3/AN3/ $\overline{\text{IRQ1}}$ 端子を PB3/AN3 端子として使用するか、 $\overline{\text{IRQ1}}$ /TMIC 端子として使用するかを設定します。

ビット3	説明	
IRQ1		
0	PB3/AN3 入力端子として機能	(初期値)
1	$\overline{\text{IRQ1}}$ /TMIC 入力端子として機能	

【注】 $\overline{\text{IRQ1}}$ /TMIC 端子は立ち上がり／立ち下がりエッジセンスを選択できます。

TMIC 端子の設定については「9.3.2 (1) タイマモードレジスタ C (TMC)」を参照してください。

8.11.3 端子機能

表 8.30 にポート B の端子機能を示します。

表 8.30 ポート B の端子機能

端子	選択方法と端子機能		
PB7/AN7	AMR の CH3～CH0 により次のように切り替わります。		
	CH3～CH0 端子機能	1011以外 PB7入力端子	1011 AN7入力端子
PB6/AN6	AMR の CH3～CH0 により次のように切り替わります。		
	CH3～CH0 端子機能	1010以外 PB6入力端子	1010 AN6入力端子
PB5/AN5	AMR の CH3～CH0 により次のように切り替わります。		
	CH3～CH0 端子機能	1001以外 PB5入力端子	1001 AN5入力端子
PB4/AN4	AMR の CH3～CH0 により次のように切り替わります。		
	CH3～CH0 端子機能	1000以外 PB4入力端子	1000 AN4入力端子

8. I/O ポート

端子	選択方法と端子機能																				
PB3/AN3/ IRQ1/TMIC	<p>AMR の CH3~CH0、PMRB の IRQ1、TMC の TMC2~TMC0 の組み合わせで、次のように切り替わります。</p> <table border="1"> <thead> <tr> <th>IRQ1</th> <th colspan="2">0</th> <th colspan="2">1</th> </tr> </thead> <tbody> <tr> <td>CH3~CH0</td> <td>0111以外</td> <td>0111</td> <td colspan="2">*</td> </tr> <tr> <td>TMC2~TMC0</td> <td colspan="2">*</td> <td>111以外</td> <td>111</td> </tr> <tr> <td>端子機能</td> <td>PB3入力端子</td> <td>AN3入力端子</td> <td>IRQ1入力端子</td> <td>TMIC入力端子</td> </tr> </tbody> </table> <p>【注】 TMIC 入力端子として使用する場合には、IENR1 の IEN1 を 0 にクリアして IRQ1 割り込み要求を禁止してください。</p>	IRQ1	0		1		CH3~CH0	0111以外	0111	*		TMC2~TMC0	*		111以外	111	端子機能	PB3入力端子	AN3入力端子	IRQ1入力端子	TMIC入力端子
IRQ1	0		1																		
CH3~CH0	0111以外	0111	*																		
TMC2~TMC0	*		111以外	111																	
端子機能	PB3入力端子	AN3入力端子	IRQ1入力端子	TMIC入力端子																	
PB2/AN2	<p>AMR の CH3~CH0 により次のように切り替わります。</p> <table border="1"> <thead> <tr> <th>CH3~CH0</th> <th>0110以外</th> <th>0110</th> </tr> </thead> <tbody> <tr> <td>端子機能</td> <td>PB2入力端子</td> <td>AN2入力端子</td> </tr> </tbody> </table>	CH3~CH0	0110以外	0110	端子機能	PB2入力端子	AN2入力端子														
CH3~CH0	0110以外	0110																			
端子機能	PB2入力端子	AN2入力端子																			
PB1/AN1/ extU	<p>AMR の CH3~CH0、LVDCR の VINTUSEL の組み合わせで、次のように切り替わります。</p> <table border="1"> <thead> <tr> <th>VINTUSEL</th> <th colspan="2">0</th> <th>1</th> </tr> </thead> <tbody> <tr> <td>CH3~CH0</td> <td>0101以外</td> <td>0101</td> <td>*</td> </tr> <tr> <td>端子機能</td> <td>PB1入力端子</td> <td>AN1入力端子</td> <td>extU入力端子</td> </tr> </tbody> </table>	VINTUSEL	0		1	CH3~CH0	0101以外	0101	*	端子機能	PB1入力端子	AN1入力端子	extU入力端子								
VINTUSEL	0		1																		
CH3~CH0	0101以外	0101	*																		
端子機能	PB1入力端子	AN1入力端子	extU入力端子																		
PB0/AN0/ extD	<p>AMR の CH3~CH0、LVDCR の VINTDSEL の組み合わせで、次のように切り替わります。</p> <table border="1"> <thead> <tr> <th>VINTDSEL</th> <th colspan="2">0</th> <th>1</th> </tr> </thead> <tbody> <tr> <td>CH3~CH0</td> <td>0100以外</td> <td>0100</td> <td>*</td> </tr> <tr> <td>端子機能</td> <td>PB0入力端子</td> <td>AN0入力端子</td> <td>extD入力端子</td> </tr> </tbody> </table>	VINTDSEL	0		1	CH3~CH0	0100以外	0100	*	端子機能	PB0入力端子	AN0入力端子	extD入力端子								
VINTDSEL	0		1																		
CH3~CH0	0100以外	0100	*																		
端子機能	PB0入力端子	AN0入力端子	extD入力端子																		

【記号説明】

* : Don't care

8.12 入出力データ反転機能

8.12.1 概要

入力端子の RXD32 と出力端子の TXD32 はデータを反転させて取り扱うことが可能です。



図 8.11 入出力データ反転機能

8.12.2 レジスタの構成と説明

表 8.31 に入出力データ反転機能のレジスタ構成を示します。

表 8.31 レジスタ構成

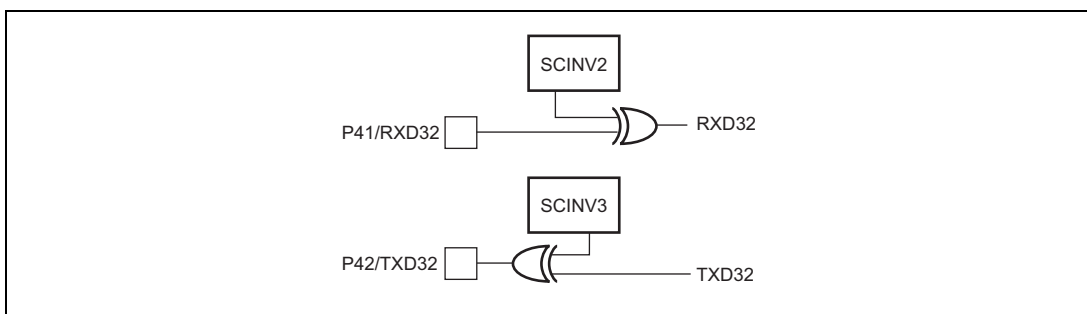
名称	略称	R/W	アドレス
シリアルポートコントロールレジスタ	SPCR	R/W	H'FF91

(1) シリアルポートコントロールレジスタ (SPCR)

ビット:	7	6	5	4	3	2	1	0
	—	—	SPC32	—	SCINV3	SCINV2	—	—
初期値:	1	1	0	—	0	0	—	—
R/W :	—	—	R/W	W	R/W	R/W	W	W

SPCR は、8 ビットのリード/ライト可能なレジスタで、RXD32、TXD32、端子の入出力データ反転切り替えを行います。

- ビット7、6: リザーブビット

リザーブビットです。各ビットはリードすると常に 1 が読み出されます。ライトは無効です。

8. I/O ポート

- ビット5：P42/TXD32端子機能切り替え

P42/TXD32 端子を P42 端子として使用するか、TXD32 端子として使用するかを設定します。

ビット 5	説 明
SPC32	
0	P42 出力端子として機能。 (初期値)
1	TXD32 出力端子として機能。*

【注】* 本ビットを 1 に設定した後に SCR3 の TE ビットを設定してください。

- ビット4：リザーブビット

リザーブビットです。ライトする場合は 0 ライトのみ可能です。

- ビット3：TXD32端子出力データ反転切り替え

TXD32 端子の出力データを反転するか、しないかの切り替えを設定します。

ビット 3	説 明
SCINV3	
0	TXD32 の出力データを反転しない。 (初期値)
1	TXD32 の出力データを反転する。

- ビット2：RXD32端子入力データ反転切り替え

RXD32 端子の入力データを反転するか、しないかの切り替えを設定します。

ビット 2	説 明
SCINV2	
0	RXD32 の入力データを反転しない。 (初期値)
1	RXD32 の入力データを反転する。

- ビット1、0：リザーブビット

リザーブビットです。ライトする場合は 0 ライトのみ可能です。

8.12.3 シリアルポートコントロールレジスタを書き換える際の注意事項

シリアルポートコントロールレジスタを書き換えると、それまで入力または出力されていたデータが書き換えられた直後に反転され、有効ではないデータの変化が入出力されます。シリアルポートコントロールレジスタを書き換える際には、データ変化を無効にする状態で、書き換えてください。

8.13 使用上の注意事項

8.13.1 未使用端子の処理

ユーザシステムで使用していない入出力端子がフローティングの場合、フローティング端子はプルアップまたはプルダウンしてください。

- 未使用端子が入力設定の場合は下記のいずれかの設定にしてください。
 - (1) 内蔵プルアップMOSで V_{CC} にプルアップ
 - (2) 外部に100 k Ω 程度の抵抗をつけて V_{CC} にプルアップ
 - (3) 外部に100 k Ω 程度の抵抗をつけて V_{SS} にプルダウン
 - (4) A/D変換器の端子と兼用している端子は AV_{CC} にプルアップ

- 未使用端子が出力設定の場合は下記のいずれかの設定にしてください。
 - (1) 未使用端子をHighレベル出力にし、内蔵プルアップMOSで V_{CC} にプルアップ
 - (2) 未使用端子をHighレベル出力にし、外部に100 k Ω 程度の抵抗をつけて V_{CC} にプルアップ
 - (3) 未使用端子をLowレベル出力にし、外部に100 k Ω 程度の抵抗をつけてGNDにプルダウン

9. タイマ

9.1 概要

本 LSI は 6 本のタイマ（タイマ A、C、F、G、ウォッチドッグタイマ、非同期イベントカウンタ）を内蔵しています。

各タイマの機能概要を表 9.1 に示します。

表 9.1 タイマの機能概要

タイマ名称	機能	内部クロック	イベント入力端子	波形出力端子	備考
タイマ A	<ul style="list-style-type: none"> 8 ビットのタイマ 	$\phi/8 \sim \phi/8192$ (8 種類)	—	—	
	<ul style="list-style-type: none"> インターバル機能 時計用タイムベース機能 	$\phi_w/128$ （オーバーフロー周期は 4 種類選択可）			
タイマ C	<ul style="list-style-type: none"> 8 ビットのタイマ インターバル機能 イベントカウント機能 カウントアップ/ダウン選択可能 	$\phi/4 \sim \phi/8192$ $\phi_w/4$ （7 種類）	TMIC	—	カウントアップ / ダウンはソフトウェア制御、ハードウェア制御ともに可能
タイマ F	<ul style="list-style-type: none"> 16 ビットのタイマ イベントカウント機能 独立した 2 本の 8 ビットタイマとして使用可能 アウトプットコンペア出力機能 	$\phi/4 \sim \phi/32$ $\phi_w/4$ （4 種類）	TMIF	TMOFL TMOFH	
タイマ G	<ul style="list-style-type: none"> 8 ビットのタイマ インプットキャプチャ機能 インターバル機能 	$\phi/2 \sim \phi/64$ $\phi_w/4$ （4 種類）	TMIG	—	<ul style="list-style-type: none"> カウンタのクリア指定が可能 キャプチャ入力信号のノイズ除去回路内蔵
ウォッチドッグタイマ	<ul style="list-style-type: none"> 8 ビットカウンタのオーバーフローでリセット信号を発生 	$\phi/64 \sim \phi/8192$ $\phi_w/32$ オンチップ オシレータ	—	—	

9. タイマ

タイマ 名称	機能	内部クロック	イベント 入力端子	波形出力 端子	備考
非同期 イベント カウンタ	<ul style="list-style-type: none">• 16 ビットのカウンタ• 独立した 2 本の 8 ビットカウンタとして使用可能• ϕ、ϕ_wと非同期のイベント機能• マイコンの内部クロックとは無関係に非同期イベント（立ち上がり／立ち下がり／両エッジ）をカウント可能	$\phi/2 \sim \phi/8$ (3 種類)	AEVL AEVH IRQAEC	—	

9.2 タイマ A

9.2.1 概要

タイマ A はインターバル／時計用タイムベース機能を内蔵した 8 ビットのタイマです。サブクロックに 32.768kHz の水晶発振子を接続すると時計用タイムベースとして使用できます。

(1) 特長

タイマ A の特長を以下に示します。

- 8種類の内部クロックを選択可能
8種類の内部クロック（ $\phi/8192$ 、 $\phi/4096$ 、 $\phi/2048$ 、 $\phi/512$ 、 $\phi/256$ 、 $\phi/128$ 、 $\phi/32$ 、 $\phi/8$ ）からの選択が可能です。
- 4種類のオーバフロー周期を選択可能
時計用タイムベースとして4種類のオーバフロー周期（1s、0.5s、0.25s、31.25ms）の選択が可能です（サブクロックに32.768kHz水晶発振子を使用した場合）。
- カウンタのオーバフローで割り込みを発生
- モジュールスタンバイモードにより、未使用時はモジュール単体でスタンバイモードに設定可能

(2) ブロック図

タイマ A のブロック図を図 9.1 に示します。



図 9.1 タイマ A ブロック図

(3) レジスタ構成

タイマ A のレジスタ構成を表 9.2 に示します。

表 9.2 レジスタ構成

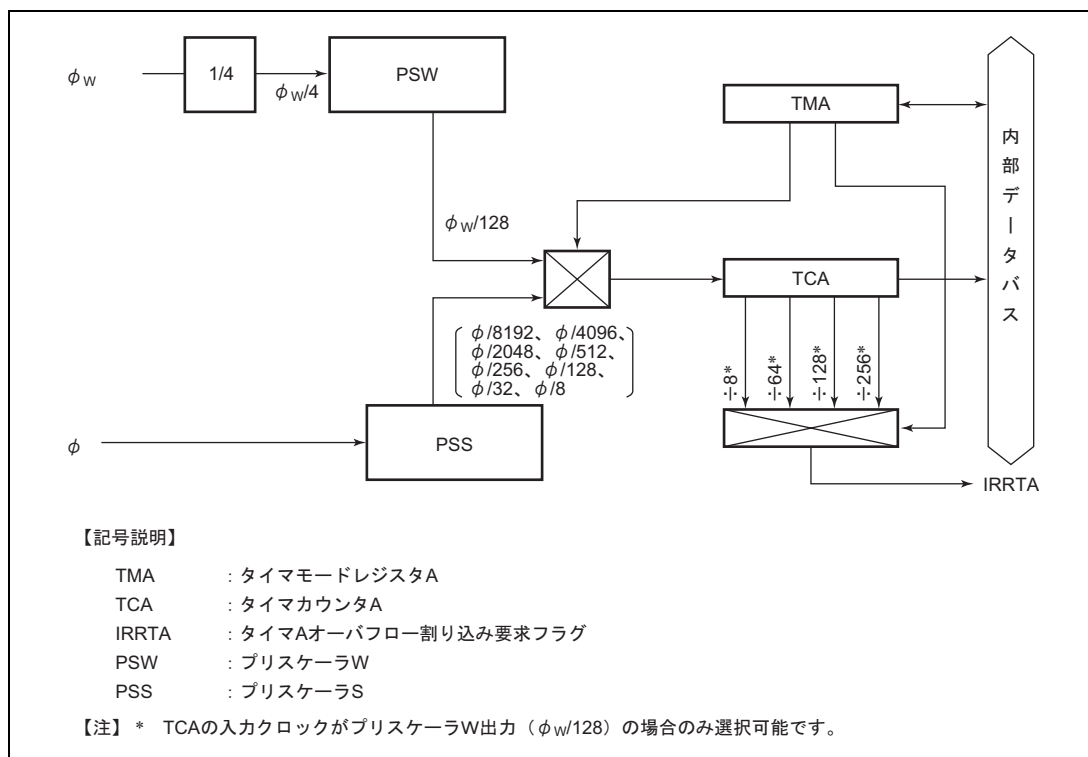
名称	略称	R/W	初期値	アドレス
タイマモードレジスタ A	TMA	R/W	—	H'FFB0
タイマカウンタ A	TCA	R	H'00	H'FFB1
クロック停止レジスタ 1	CKSTPR1	R/W	H'FF	H'FFFA

9. タイマ

9.2.2 各レジスタの説明

(1) タイマモードレジスタ A (TMA)

ビット:	7	6	5	4	3	2	1	0
	—	—	—	—	TMA3	TMA2	TMA1	TMA0
初期値:	—	—	—	1	0	0	0	0
R/W :	W	W	W	—	R/W	R/W	R/W	R/W

TMA は、8 ビットのリード/ライト可能なレジスタで、プリスケアラ、入力クロックの選択を行います。

- ビット7～5: リザーブビット

リザーブビットです。ライトする場合は 0 ライトのみ可能です。

- ビット4: リザーブビット

リザーブビットです。各ビットはリードすると常に 1 が読み出されます。ライトは無効です。

- ビット3～0: 内部クロックセレクト (TMA3～TMA0)

TCA に入力するクロックを選択します。

ビット3	ビット2	ビット1	ビット0	説明	
TMA3	TMA2	TMA1	TMA0	プリスケアラ分周比またはオーバフロー周期	機能
0	0	0	0	PSS、 $\phi/8192$	インターバル
			1	PSS、 $\phi/4096$	
		1	0	PSS、 $\phi/2048$	
			1	PSS、 $\phi/512$	
	1	0	0	PSS、 $\phi/256$	
			1	PSS、 $\phi/128$	
		1	0	PSS、 $\phi/32$	
			1	PSS、 $\phi/8$	
1	0	0	0	PSW、1s	時計用 タイムベース (32.768kHz 使用時)
			1	PSW、0.5s	
		1	0	PSW、0.25s	
			1	PSW、0.03125s	
	1	0	0	PSW、TCA リセット	
			1		
		1	0		
			1		

(2) タイマカウンタ A (TCA)

ビット:	7	6	5	4	3	2	1	0
	TCA7	TCA6	TCA5	TCA4	TCA3	TCA2	TCA1	TCA0
初期値:	0	0	0	0	0	0	0	0
R/W :	R	R	R	R	R	R	R	R

TCA は、8 ビットのリード可能なアップカウンタで、入力する内部クロックによりカウントアップされます。入力するクロックは TMA の TMA3~TMA0 により選択します。TCA の値は、アクティブモード時は CPU からリードできますが、サブアクティブモード時では TCA をリードすることはできません。TCA がオーバーフローすると、IRR1 の IRRTA が 1 にセットされます。

TCA は TMA の TMA3, TMA2 を 11 にセットすることでクリアできます。

リセット時、TCA は H'00 にイニシャライズされます。

(3) クロック停止レジスタ 1 (CKSTPR1)

ビット:	7	6	5	4	3	2	1	0
	—	—	S32CKSTP	ADCKSTP	TGCKSTP	TFCKSTP	TCCKSTP	TACKSTP
初期値:	1	1	1	1	1	1	1	1
R/W :	—	—	R/W	R/W	R/W	R/W	R/W	R/W

CKSTPR1 は、8 ビットのリード/ライト可能なレジスタで、モジュールのモジュールスタンバイモードの制御を行います。本章ではタイマ A に関するビットのみ説明します。他のビットについては各モジュールの章を参照してください。

- ビット 0: タイマ A モジュールスタンバイモード制御 (TACKSTP)

タイマ A をモジュールスタンバイモードに設定および解除を制御します。

TACKSTP	説明
0	タイマ A はモジュールスタンバイモードに設定される
1	タイマ A のモジュールスタンバイモードは解除される (初期値)

9.2.3 動作説明

(1) インターバル動作

TMA の TMA3 を 0 にセットすると、タイマ A は 8 ビットインターバルタイマとして動作します。

リセット時、TCA は H'00、TMA3 は 0 にクリアされるため、リセット直後はインターバルタイマとして停止することなくカウントアップを続けます。タイマ A の動作クロックは、TMA の TMA2~TMA0 により、プリスケアラ S の出力する 8 種類の内部クロックを選択できます。TCA のカウンタ値が H'FF になった後、クロックが入力されると、タイマ A はオーバーフローし、IRR1 の IRRTA が 1 にセットされます。このとき、IENR1 の IENTA が 1 ならば CPU に割り込みを要求します。*

オーバーフロー時には、TCA のカウンタ値は H'00 に戻り、再びカウントアップを開始します。したがって、256 回の入力クロックごとに、オーバーフロー出力を発生するインターバルタイマとして動作します。

【注】* 割り込みについての詳細は、「3.3 割り込み」を参照してください。

9. タイマ

(2) 時計用タイムベース動作

TMA の TMA3 を 1 にセットすると、タイマ A はプリスケアラ W の出力するクロックをカウントして、時計用タイムベースとして動作します。タイマ A のオーバフロー周期は、TMA の TMA1、TMA0 により 4 種類選択できます。時計用タイムベース動作時 (TMA3=1) に TMA2 を 1 にすると、TCA およびプリスケアラ W は、ともに H'00 にクリアされます。

9.2.4 タイマ A の動作モード

タイマ A の動作モードを表 9.3 に示します。

表 9.3 タイマ A の動作モード

動作モード		リセット	アクティブ	スリープ	ウォッチ	サブアクティブ	サブスリープ	スタンバイ	モジュール スタンバイ
TCA	インターバル	リセット	動作	動作	停止	停止	停止	停止	停止
	時計用 タイムベース	リセット	動作	動作	動作	動作	動作	停止	停止
TMA		リセット	動作	保持	保持	動作	保持	保持	保持

【注】 アクティブモード、スリープモード時に、TCA の内部クロックとして時計用タイムベース機能を選択した場合、システムクロックと内部クロックとが非同期であるため同期回路で同期をとっています。これにより、カウント周期は最大で $1/\phi$ (s) の誤差が生じます。

9.2.5 使用上の注意事項

クロック停止レジスタ 1 (CKSTPR1) のビット 0 (TACKSTP) が 0 の状態では、タイマモードレジスタ A (TMA) のビット 3 (TMA3) を書き換えることができません。

タイマモードレジスタ A (TMA) のビット 3 (TMA3) を書き換える際は、クロック停止レジスタ 1 (CKSTPR1) のビット 0 (TACKSTP) に 1 をセットしてから行ってください。

9.3 タイマ C

9.3.1 概要

タイマ C は、入力クロックが入るたびにカウントアップまたはカウントダウンする 8 ビットのタイマです。タイマ C には、インターバル機能、オートリロード機能の 2 種類の機能があります。

(1) 特長

タイマ C の特長を以下に示します。

- 8種類のクロックを選択可能

7種類の内部クロック ($\phi/8192$ 、 $\phi/2048$ 、 $\phi/512$ 、 $\phi/64$ 、 $\phi/16$ 、 $\phi/4$ 、 $\phi_w/4$) と外部クロックからの選択が可能です (外部イベントのカウントが可能)。

- カウンタのオーバーフローで割り込みを発生

- アップ/ダウンカウンタ切り替え可能

ハードウェアまたはソフトウェアにより、アップ/ダウンカウンタの切り替えが可能です。

- サブアクティブモード、サブスリープモードで動作

内部クロックとして $\phi_w/4$ を選択した場合、もしくは外部クロックを選択した場合、サブアクティブモード、サブスリープモードで動作可能です。

- モジュールスタンバイモードにより、未使用時はモジュール単体でスタンバイモードに設定可能

9. タイマ

(2) ブロック図

タイマCのブロック図を図9.2に示します。



図 9.2 タイマCブロック図

(3) 端子構成

タイマCの端子構成を表9.4に示します。

表 9.4 端子構成

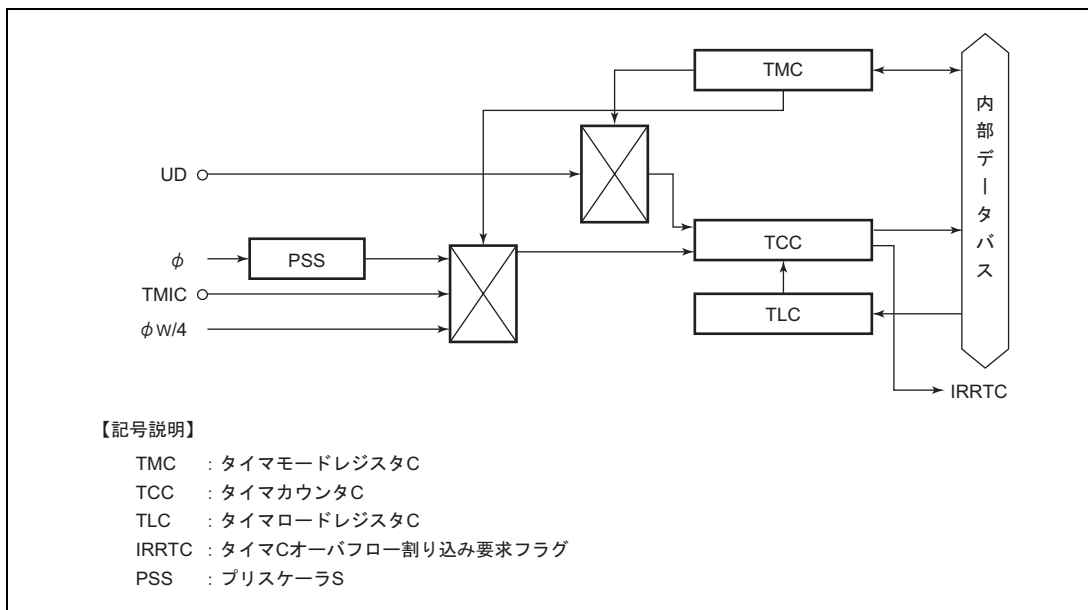
名称	略称	入出力	機能
タイマCイベント入力	TMIC	入力	TCCに入力するイベント入力端子
タイマCアップ/ダウンセレクタ	UD	入力	タイマCのアップ/ダウンカウントを選択

(4) レジスタ構成

タイマCのレジスタ構成を表9.5に示します。

表 9.5 レジスタ構成

名称	略称	R/W	初期値	アドレス
タイマモードレジスタC	TMC	R/W	H'18	H'FFB4
タイマカウンタC	TCC	R	H'00	H'FFB5
タイマロードレジスタC	TLC	W	H'00	H'FFB5
クロック停止レジスタ1	CKSTPR1	R/W	H'FF	H'FFFA

9.3.2 各レジスタの説明

(1) タイマモードレジスタ C (TMC)

ビット:	7	6	5	4	3	2	1	0
	TMC7	TMC6	TMC5	—	—	TMC2	TMC1	TMC0
初期値:	0	0	0	1	1	0	0	0
R/W :	R/W	R/W	R/W	—	—	R/W	R/W	R/W

TMC は、8 ビットのリード/ライト可能なレジスタで、オートリロード機能の選択、カウンタのアップ/ダウン制御、および入力クロックの選択を行います。

リセット時、TMC は H'18 にイニシャライズされます。

- ビット7: オートリロード機能選択 (TMC7)

タイマ C のオートリロード機能を選択します。

ビット7	説明	
TMC7		
0	インターバル機能を選択	(初期値)
1	オートリロード機能を選択	

- ビット6、5: カウンタアップ/ダウン制御 (TMC6、TMC5)

TCC のアップ/ダウン制御を UD 端子入力によるハードウェア制御とするか、アップカウンタとするかダウンカウンタとするかを選択します。

ビット6	ビット5	説明	
TMC6	TMC5		
0	0	TCC はアップカウンタ	(初期値)
0	1	TCC はダウンカウンタ	
1	*	UD 端子入力によるハードウェア制御 UD 端子入力が High レベル: ダウンカウンタ UD 端子入力が Low レベル: アップカウンタ	

【記号説明】

*: Don't care

- ビット4、3: リザーブビット

リザーブビットです。各ビットはリードすると常に 1 が読み出されます。ライトは無効です。

9. タイマ

- ビット2～0 : クロックセレクト (TMC2～TMC0)

TMC2～TMC0 は、TCC に入力するクロックを選択します。外部からのイベント入力、立ち上がり／立ち下がりエッジの選択が可能です。

ビット2	ビット1	ビット0	説 明
TMC2	TMC1	TMC0	
0	0	0	内部クロック $\phi/8192$ でカウント (初期値)
0	0	1	内部クロック $\phi/2048$ でカウント
0	1	0	内部クロック $\phi/512$ でカウント
0	1	1	内部クロック $\phi/64$ でカウント
1	0	0	内部クロック $\phi/16$ でカウント
1	0	1	内部クロック $\phi/4$ でカウント
1	1	0	内部クロック $\phi_w/4$ でカウント
1	1	1	外部イベント (TMIC) を立ち上がり／立ち下がりエッジでカウント*

【注】* 外部イベントのエッジ選択は、IRQ エッジセレクトレジスタ (IEGR) の IEG1 により設定します。詳細は、「3.3.2 (1) IRQ エッジセレクトレジスタ (IEGR)」を参照してください。なお、TMC2～TMC0 を 111 に設定する前に必ずポートモードレジスタ B (PMRB) の IRQ1 を 1 にセットしてください。

(2) タイマカウンタ C (TCC)

ビット:	7	6	5	4	3	2	1	0
	TCC7	TCC6	TCC5	TCC4	TCC3	TCC2	TCC1	TCC0
初期値:	0	0	0	0	0	0	0	0
R/W :	R	R	R	R	R	R	R	R

TCC は、8 ビットのリード可能なアップ／ダウンカウンタで、入力する内部クロック／外部イベントによりカウントアップ／ダウンされます。入力するクロックは、TMC の TMC2～TMC0 により選択します。TCC の値は、CPU から常にリードできます。

TCC がオーバフロー (H'FF→H'00 または H'FF→TLC の設定値)、またはアンダフロー (H'00→H'FF または H'00→TLC の設定値) すると、IRR2 の IRRTC が 1 にセットされます。

TCC は、TLC と同一のアドレスに割り付けられています。

リセット時、TCC は H'00 にイニシャライズされます。

(3) タイマロードレジスタ C (TLC)

ビット:	7	6	5	4	3	2	1	0
	TLC7	TLC6	TLC5	TLC4	TLC3	TLC2	TLC1	TLC0
初期値:	0	0	0	0	0	0	0	0
R/W :	W	W	W	W	W	W	W	W

TLC は、8 ビットのライト専用のレジスタで、TCC のリロード値を設定します。TLC にリロード値を設定すると、同時にその値は TCC にもロードされ、TCC はその値からカウントアップ/ダウンを開始します。また、オートリロード動作時、TCC がオーバーフロー/アンダフローすると、TCC に TLC の値がロードされます。したがって、オーバーフロー/アンダフロー周期を 1~256 入力クロックの範囲で設定することができます。

TLC は、TCC と同一のアドレスに割り付けられています。

リセット時、TLC は H'00 にイニシャライズされます。

(4) クロック停止レジスタ 1 (CKSTPR1)

ビット:	7	6	5	4	3	2	1	0
	—	—	S32CKSTP	ADCKSTP	TGCKSTP	TFCKSTP	TCCKSTP	TACKSTP
初期値:	1	1	1	1	1	1	1	1
R/W :	—	—	R/W	R/W	R/W	R/W	R/W	R/W

CKSTPR1 は、8 ビットのリード/ライト可能なレジスタで、モジュールのモジュールスタンバイモードの制御を行います。本章ではタイマ C に関するビットのみ説明します。他のビットについては各モジュールの章を参照してください。

- ビット1: タイマCモジュールスタンバイモード制御 (TCCKSTP)

タイマ C をモジュールスタンバイモードに設定および解除を制御します。

TCCKSTP	説明
0	タイマ C はモジュールスタンバイモードに設定される
1	タイマ C のモジュールスタンバイモードは解除される (初期値)

9. タイマ

9.3.3 動作説明

(1) インターバルタイマの動作

TMC の TMC7 を 0 にクリアすると、タイマ C は 8 ビットインターバルタイマとして動作します。

リセット時、TCC は H'00、TMC は H'18 に初期化されるため、リセット直後は、インターバルのアップカウンタとして停止することなくカウントアップを続けます。タイマ C の動作クロックは、TMC の TMC2~TMC0 により、プリスケアラ S、W の出力する 7 種類の内部クロック、TMIC 入力端子からの外部クロックを選択できます。

また、TCC のカウントアップ/ダウン制御は、TMC の TMC6、TMC5 により、ソフトウェア制御およびハードウェア制御のいずれかが選択可能です。

TCC のカウント値が H'FF (H'00) になった後、クロックが入力されると、タイマ C はオーバフロー（アンダフロー）し、IRR2 の IRRTC が 1 にセットされます。このとき、IENR2 の IENTC が 1 ならば CPU に割り込みを要求します。

オーバフロー（アンダフロー）時には、TCC のカウント値は H'00 (H'FF) に戻り、再びカウントアップ（ダウン）を開始します。

インターバル動作時（TMC7=0）に TLC を設定すると、同時に TCC にも TLC の値をロードします。

【注】 割り込みについての詳細は、「3.3 割り込み」を参照してください。

(2) オートリロードタイマの動作

TMC の TMC7=1 にセットすると、タイマ C は 8 ビットオートリロードタイマとして動作します。

TLC にリロード値を設定すると、同時にその値が TCC にロードされ、TCC はその値からカウントアップ/ダウンを開始します。TCC のカウント値が H'FF (H'00) になった後、クロックが入力されると、タイマ C はオーバフロー（アンダフロー）し、TLC の値が TCC にロードされ、その値からカウントアップ（ダウン）を続けます。したがって、TLC の値により、オーバフロー（アンダフロー）周期を 1~256 入力クロックの範囲で設定できます。

オートリロード動作時のクロック、アップ/ダウン制御、割り込みについてはインターバル動作時と同様です。

オートリロード動作時（TMC7=1）に TLC の値を再設定すると、同時に TCC にも TLC の値をロードします。

(3) イベントカウンタ

タイマ C は、TMIC 端子をイベント入力端子とするイベントカウンタとして動作します。TMC の TMC2~TMC0 を 111 に設定すると、外部イベント動作が選択され、TCC は、TMIC 端子入力の立ち上がり/立ち下がりエッジでカウントアップ/ダウンします。

外部イベント入力を使用する場合は、PMRB の IRQ1 を 1 にセットし、かつ IENR1 の IEN1 を 0 として IRQ1 割り込み要求を禁止してください。

(4) ハードウェアによる TCC アップ/ダウン制御

タイマ C は、UD 端子入力による TCC のカウントアップ/ダウン制御ができます。TMC の TMC6 を 1 とすると、UD 端子入力が、High レベルならばダウンカウンタ、Low レベルならばアップカウンタとして動作します。

UD 端子入力を使用する場合は、PMR3 の UD を 1 にセットしてください。

9.3.4 タイマ C の動作モード

タイマ C の動作モードを表 9.6 に示します。

表 9.6 タイマ C の動作モード

動作モード		リセット	アクティブ	スリープ	ウォッチ	サブアクティブ	サブスリープ	スタンバイ	モジュール スタンバイ
TCC	インターバル	リセット	動作	動作	停止	動作/停止*	動作/停止*	停止	停止
	オートリロード	リセット	動作	動作	停止	動作/停止*	動作/停止*	停止	停止
TMC		リセット	動作	保持	保持	動作	保持	保持	保持

【注】* アクティブモード、スリープモード時に、TCC の内部クロックとして $\phi_w/4$ を選択した場合、システムクロックと内部クロックとが非同期であるため同期回路で同期をとっています。これにより、カウント周期は最大で $1/\phi$ (s) の誤差が生じます。

サブアクティブモード、サブスリープモード時にカウンタを動作させる場合には、必ず内部クロックとして $\phi_w/4$ を選択するか、または外部クロックを選択してください。その他の内部クロックを選択した場合、カウンタは動作しません。また、サブクロック ϕ_{SUB} として $\phi_w/8$ を選択時にカウンタの内部クロックとして $\phi_w/4$ を選択した場合、カウンタの下位 2 ビットは同じ周期で動作し、最下位ビットの動作はカウンタ動作とは無関係となります。

9. タイマ

9.4 タイマ F

9.4.1 概要

タイマ F は、アウトプットコンペア機能を内蔵した 16 ビットのタイマです。外部イベントのカウントが可能なほか、コンペアマッチ信号によりカウンタのリセット、割り込み要求、トグル出力などが可能です。また、2 本の独立した 8 ビットタイマ（タイマ FH、タイマ FL）としても動作可能です。

(1) 特長

タイマ F の特長を以下に示します。

- 5種類のクロックを選択可能

4種類の内部クロック（ $\phi/32$ 、 $\phi/16$ 、 $\phi/4$ 、 $\phi_w/4$ ）と、外部クロックからの選択が可能です（外部イベントのカウントが可能）。

- トグル出力機能

コンペアマッチ信号により、TMOFH/TMOFL端子にトグル出力します（トグル出力の初期値を設定可能）。

- コンペアマッチ信号によるカウンタリセット

- 割り込み要因：コンペアマッチ×1要因、オーバフロー×1要因

- 2本の独立した8ビットタイマとして動作可能

2本の独立した8ビットタイマ（タイマFH、タイマFL）としても動作が可能です（8ビットモード時）。

	タイマ FH 8 ビットタイマ*	タイマ FL 8 ビットタイマ/イベントカウンタ
内部クロック	4 種類（ $\phi/32$ 、 $\phi/16$ 、 $\phi/4$ 、 $\phi_w/4$ ）	
イベント入力	—	TMIF 端子
トグル出力	コンペアマッチ信号×1 本 TMOFH 端子に出力 (初期値を設定可能)	コンペアマッチ信号×1 本 TMOFL 端子に出力 (初期値を設定可能)
カウンタリセット	コンペアマッチ信号により、カウンタのリセットが可能	
割り込み要因	コンペアマッチ×1 要因 オーバフロー×1 要因	

【注】* 16 ビットタイマとして動作する場合はタイマ FL のオーバフロー信号により動作します。

- ウォッチモード、サブアクティブモード、サブスリープモードで動作

内部クロックとして $\phi_w/4$ を選択した場合、ウォッチモード、サブアクティブモード、サブスリープモードで動作可能です。

- モジュールスタンバイモードにより、未使用時はモジュール単体でスタンバイモードに設定可能。

(2) ブロック図

タイマFのブロック図を図9.3に示します。



図9.3 タイマFのブロック図

9. タイマ

(3) 端子構成

タイマ F の端子構成を表 9.7 に示します。

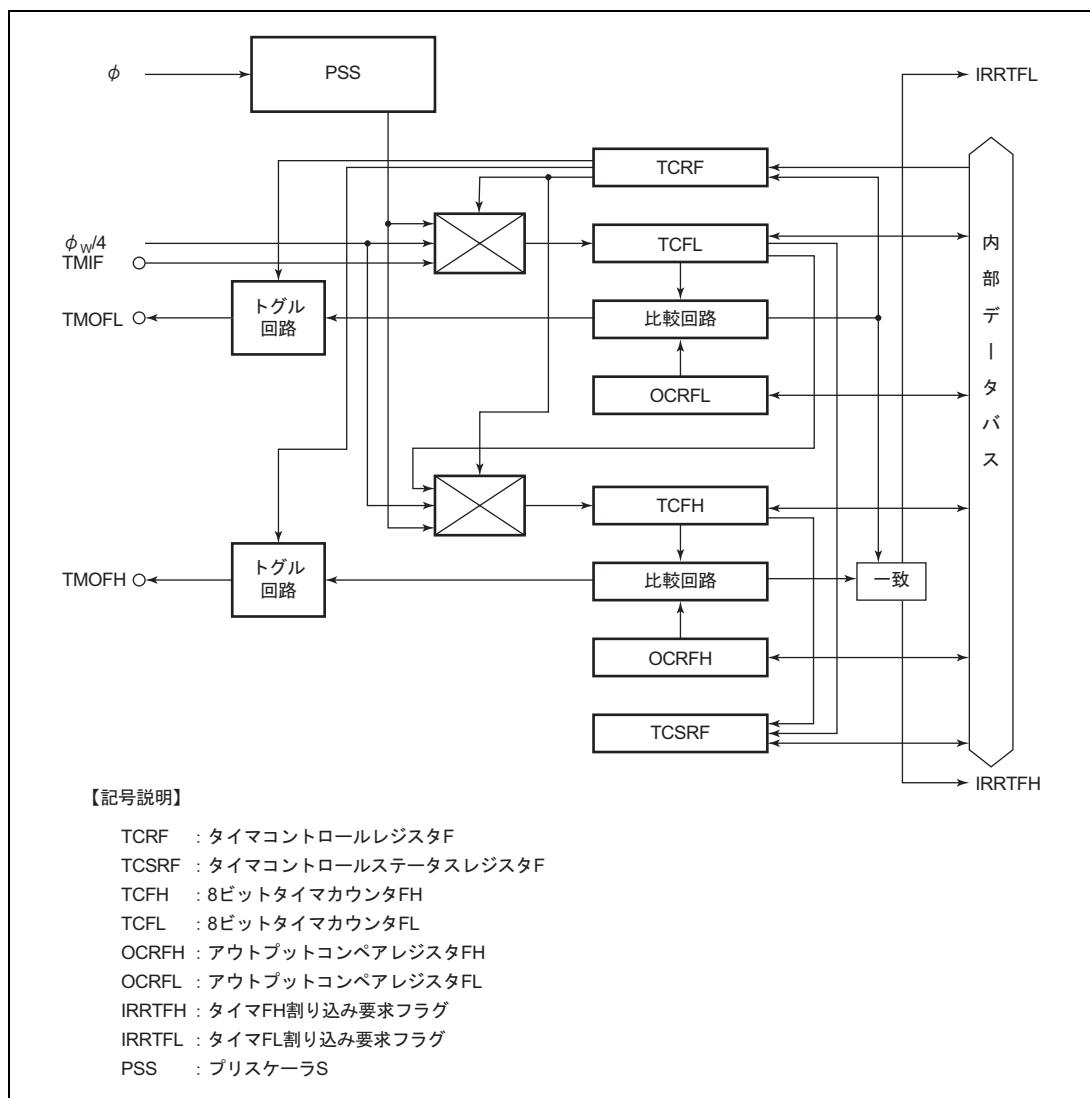
表 9.7 端子構成

名称	略称	入出力	機能
タイマ F イベント入力	TMIF	入力	TCFL に入力するイベント入力端子
タイマ FH 出力	TMOFH	出力	タイマ FH トグル出力端子
タイマ FL 出力	TMOFL	出力	タイマ FL トグル出力端子

(4) レジスタ構成

タイマ F のレジスタ構成を表 9.8 に示します。

表 9.8 レジスタ構成

名称	略称	R/W	初期値	アドレス
タイマコントロールレジスタ F	TCRF	W	H'00	H'FFB6
タイマコントロールステータスレジスタ F	TCSRF	R/W	H'00	H'FFB7
8 ビットタイマカウンタ FH	TCFH	R/W	H'00	H'FFB8
8 ビットタイマカウンタ FL	TCFL	R/W	H'00	H'FFB9
アウトプットコンペアレジスタ FH	OCR FH	R/W	H'FF	H'FFBA
アウトプットコンペアレジスタ FL	OCR FL	R/W	H'FF	H'FFBB
クロック停止レジスタ 1	CKSTPR1	R/W	H'FF	H'FFFA

9.4.2 各レジスタの説明

- (1) 16 ビットタイマカウンタ (TCF)
- 8 ビットタイマカウンタ (TCFH)
- 8 ビットタイマカウンタ (TCFL)

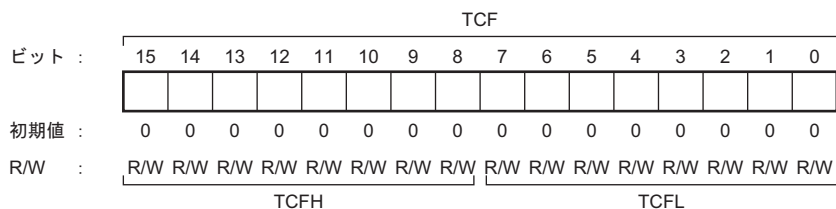

TCF は 16 ビットのリード/ライト可能なアップカウンタで、8 ビットのタイマカウンタ (TCFH、TCFL) のカスケード接続により構成されています。上位 8 ビットを TCFH、下位 8 ビットを TCFL とする 16 ビットカウンタとして使用できるほか、TCFH、TCFL を独立した 8 ビットカウンタとして使用することもできます。

TCFH、TCFL は、CPU からリード/ライト可能ですが、16 ビットモードで使用する場合、CPU とのデータ転送はテンポラリレジスタ (TEMP) を介して行われます。TEMP の詳細は「9.4.3 CPU とのインタフェース」を参照してください。

リセット時、TCFH、TCFL はおののおの H'00 にイニシャライズされます。

(a) 16ビットモード (TCF)

TCRF の CKSH2 を 0 に設定すると、TCF は 16 ビットカウンタとして動作します。TCF の入力クロックは、TCRF の CKSL2～CKSL0 により選択します。

TCSR の CCLR の CCLRH により、コンペアマッチ時に TCF をクリアすることができます。

TCF がオーバフロー (H'FFFF→H'0000) すると、TCSR の OVFH が 1 にセットされます。このとき TCSR の OVIEH が 1 の場合、IRR2 の IRRTFH が 1 にセットされ、さらに IENR2 の IENTFH が 1 ならば CPU に割り込みを要求します。

(b) 8ビットモード (TCFH/TCFL)

TCRF の CKSH2 を 1 に設定すると、TCFH、TCFL は 2 本の独立した 8 ビットカウンタとして動作します。TCFH (TCFL) の入力クロックは、TCRF の CKSH2～CKSH0 (CKSL2～CKSL0) により選択します。

TCSR の CCLR の CCLRH (CCLR) により、コンペアマッチ時に TCFH (TCFL) をクリアすることができます。

TCFH (TCFL) がオーバフロー (H'FF→H'00) すると、TCSR の OVFH (OVFL) が 1 にセットされます。このとき TCSR の OVIEH (OVIEL) が 1 の場合、IRR2 の IRRTFH (IRRFTL) が 1 にセットされ、さらに IENR2 の IENTFH (IENTFL) が 1 ならば CPU に割り込みを要求します。

(2) 16ビットアウトプットコンペアレジスタ (OCRF)

8ビットアウトプットコンペアレジスタ (OCRFH)

8ビットアウトプットコンペアレジスタ (OCRFL)

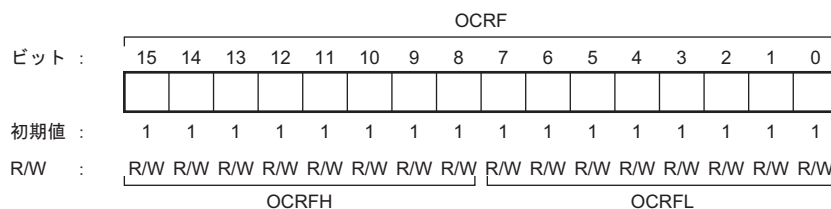

OCRF は 16 ビットのリード/ライト可能な 2 本のレジスタ (OCRFH、OCRFL) により構成されています。上位 8 ビットを OCRFH、下位 8 ビットを OCRFL とする 16 ビットレジスタとして使用できるほか、OCRFH、OCRFL を独立した 8 ビットレジスタとして使用することもできます。

OCRFH、OCRFL は、CPU からリード/ライト可能ですが、16 ビットモードで使用する場合、CPU とのデータ転送はテンポラリレジスタ (TEMP) を介して行われます。TEMP の詳細は「9.4.3 CPU とのインタフェース」を参照してください。

リセット時、OCRFH、OCRFL はおのおの H'FF にイニシャライズされます。

(a) 16ビットモード (OCRF)

TCRF の CKSH2 を 0 に設定すると、OCRF は 16 ビットレジスタとして動作します。OCRF の内容は、TCF と常に比較されており、両者の値が一致すると、TCSR の CMFH が 1 にセットされます。また、同時に IRR2 の IRRTFH も 1 にセットされます。このとき IENR2 の IENTFH が 1 ならば CPU に割り込みを要求します。

コンペアマッチによるトグル出力を TMOFH 端子より出力することができます。また、TCRF の TOLH により、出力レベル (High/Low) の設定が可能です。

9. タイマ

(b) 8ビットモード (OCRFH/OCRF)

TCRFのCKSH2を1に設定すると、OCRFは2本の8ビットレジスタとして動作します。OCRFHの内容はTCFHと、またOCRFの内容はTCFLとそれぞれ個別に比較されます。OCRFH (OCRF) とTCFH (TCFL) の値が一致すると、TCSRのCMFH (CMFL) が1にセットされます。また、同時にIRR2のIRRTFH (IRRTFL) も1にセットされます。このとき、IENR2のIENTFH (IENTFL) が1ならばCPUに割り込みを要求します。

コンペアマッチによるトグル出力をTMOFH端子 (TMOFL端子) より出力することができます。また、TCRFのTOLH (TOLL) により、出力レベル (High/Low) の設定が可能です。

(3) タイマコントロールレジスタF (TCRF)

ビット:	7	6	5	4	3	2	1	0
	TOLH	CKSH2	CKSH1	CKSH0	TOLL	CKSL2	CKSL1	CKSL0
初期値:	0	0	0	0	0	0	0	0
R/W :	W	W	W	W	W	W	W	W

TCRFは、8ビットのライト専用のレジスタです。16ビットモード、8ビットモードの切り替え、4種類の内部クロックおよび外部イベントの選択、TMOFH、TMOFL端子の出力レベルの設定を行います。

リセット時、TCRFはH'00にイニシャライズされます。

• ビット7: トグルアウトプットレベルH (TOLH)

TMOFH端子の出力レベルを設定します。出力レベルは、ライトした直後反映されます。

ビット7	説明	
TOLH		
0	Lowレベル	(初期値)
1	Highレベル	

• ビット6~4: クロックセレクトH (CKSH2~CKSH0)

TCFHに入力するクロックを内部4種類、またはTCFLのオーバフローから選択します。

ビット6	ビット5	ビット4	説明	
CKSH2	CKSH1	CKSH0		
0	0	0	16ビットモードとなり、TCFLのオーバフロー信号でカウント	(初期値)
		1		
	1	0	使用禁止	
		1		
1	0	0	内部クロック: $\phi/32$ でカウント	
		1	内部クロック: $\phi/16$ でカウント	
	1	0	内部クロック: $\phi/4$ でカウント	
		1	内部クロック: $\phi_w/4$ でカウント	

- ビット3：トグルアウトプットレベル (TOLL)

TMOFL 端子の出力レベルを設定します。出力レベルは、ライトした直後反映されます。

ビット3	説明	
TOLL		
0	Low レベル	(初期値)
1	High レベル	

- ビット2～0：クロックセレクトL (CKSL2～CKSL0)

TCFL に入力するクロックを、内部4種類または外部イベントから選択します。

ビット2	ビット1	ビット0	説明
CKSL2	CKSL1	CKSL0	
0	0	0	外部イベント (TMIF) の立ち上がり/立ち下がりエッジでカウント* (初期値)
		1	
	1	0	
		1	使用禁止
1	0	0	内部クロック： $\phi/32$ でカウント
		1	内部クロック： $\phi/16$ でカウント
	1	0	内部クロック： $\phi/4$ でカウント
		1	内部クロック： $\phi_w/4$ でカウント

【注】* 外部イベントのエッジ選択は、IRQ エッジセレクトレジスタ (IEGR) の IEG3 により設定します。詳細は、「3.3.2 (1) IRQ エッジセレクトレジスタ (IEGR)」を参照してください。

なお、TMIF 端子の機能切り替えのために TMIF 端子が Low レベルの状態ポートモードレジスタ 1 (PMR1) の IRQ3 を 0 から 1 または 1 から 0 に設定変更した場合に、タイマ F のカウンタがカウントアップされることがありますので注意してください。

(4) タイマコントロールステータスレジスタ F (TCSR F)

ビット:	7	6	5	4	3	2	1	0
	OVFH	CMFH	OVIEH	CCLR H	OVFL	CMFL	OVIEL	CCLR L
初期値:	0	0	0	0	0	0	0	0
R/W :	R/(W)*	R/(W)*	R/W	R/W	R/(W)*	R/(W)*	R/W	R/W

【注】* フラグクリアのための0ライトのみ可能です。

TCSR F は、8 ビットのリード/ライト可能なレジスタです。カウンタクリアの選択、オーバフローフラグのセット、コンペアマッチフラグのセット、オーバフローによる割り込み要求の許可の制御を行います。

リセット時、TCSR F は H'00 にイニシャライズされます。

9. タイマ

• ビット7：タイマオーバーフローフラグH (OVFH)

TCFHがオーバーフロー (H'FF→H'00) したことを示すステータスフラグです。本フラグは、ソフトウェアでクリアします。セットは、ハードウェアで行われます。ソフトウェアでセットすることはできません。

ビット7	説明
OVFH	
0	〔クリア条件〕 OVFH=1の状態、OVFHをリードした後、OVFHに0をライトしたとき (初期値)
1	〔セット条件〕 TCFHの値がオーバーフローした (H'FF→H'00) とき

• ビット6：コンペアマッチフラグH (CMFH)

TCFHとOCRFHがコンペアマッチしたことを示すステータスフラグです。本フラグは、ソフトウェアでクリアします。セットは、ハードウェアで行われます。ソフトウェアでセットすることはできません。

ビット6	説明
CMFH	
0	〔クリア条件〕 CMFH=1の状態、CMFHをリードした後、CMFHに0をライトしたとき (初期値)
1	〔セット条件〕 TCFHの値とOCRFHの値が、コンペアマッチしたとき

• ビット5：タイマオーバーフローインタラプトイネーブルH (OVIEH)

TCFHのオーバーフローが発生したとき、割り込みの許可または禁止を選択します。

ビット5	説明
OVIEH	
0	TCFHのオーバーフローによる割り込み要求を禁止 (初期値)
1	TCFHのオーバーフローによる割り込み要求を許可

• ビット4：カウンタクリアH (CCLR H)

16ビットモード時、TCFとOCRFがコンペアマッチしたとき、TCFをクリアするかしないかを選択します。

8ビットモード時、TCFHとOCRFHがコンペアマッチしたとき、TCFHをクリアするかしないかを選択します。

ビット4	説明
CCLR H	
0	16ビットモード：コンペアマッチによるTCFのクリアを禁止 8ビットモード：コンペアマッチによるTCFHのクリアを禁止 (初期値)
1	16ビットモード：コンペアマッチによるTCFのクリアを許可 8ビットモード：コンペアマッチによるTCFHのクリアを許可

- ビット3：タイマオーバーフローフラグL (OVFL)

TCFL がオーバーフロー (H'FF→H'00) したことを示すステータスフラグです。本フラグは、ソフトウェアでクリアします。セットは、ハードウェアで行われます。ソフトウェアでセットすることはできません。

ビット3	説 明
OVFL	
0	〔クリア条件〕 OVFL=1の状態、OVFLをリードした後、OVFLに0をライトしたとき (初期値)
1	〔セット条件〕 TCFLの値がオーバーフローした (H'FF→H'00) とき

- ビット2：コンペアマッチフラグL (CMFL)

TCFL と OCRFL がコンペアマッチしたことを示すステータスフラグです。本フラグは、ソフトウェアでクリアします。セットは、ハードウェアで行われます。ソフトウェアでセットすることはできません。

ビット2	説 明
CMFL	
0	〔クリア条件〕 CMFL=1の状態、CMFLをリードした後、CMFLに0をライトしたとき (初期値)
1	〔セット条件〕 TCFLの値とOCRFLの値が、コンペアマッチしたとき

- ビット1：タイマオーバーフローインタラプトイネーブルL (OVIEL)

TCFL のオーバーフローが発生したとき、割り込みの許可または禁止を選択します。

ビット1	説 明
OVIEL	
0	TCFLのオーバーフローによる割り込み要求を禁止 (初期値)
1	TCFLのオーバーフローによる割り込み要求を許可

- ビット0：カウンタクリアL (CCLRL)

TCFL と OCRFL がコンペアマッチしたとき、TCFL をクリアするかしないかを選択します。

ビット0	説 明
CCLRL	
0	コンペアマッチによるTCFLのクリアを禁止 (初期値)
1	コンペアマッチによるTCFLのクリアを許可

9. タイマ

(5) クロック停止レジスタ 1 (CKSTPR1)

ビット:	7	6	5	4	3	2	1	0
	—	—	S32CKSTP	ADCKSTP	TGCKSTP	TFCKSTP	TCCKSTP	TACKSTP
初期値:	1	1	1	1	1	1	1	1
R/W :	—	—	R/W	R/W	R/W	R/W	R/W	R/W

CKSTPR1 は、8 ビットのリード/ライト可能なレジスタで、モジュールのモジュールスタンバイモードの制御を行います。本章ではタイマ F に関するビットのみ説明します。他のビットについては各モジュールの章を参照してください。

- ビット 2 : タイマ F モジュールスタンバイモード制御 (TFCKSTP)

タイマ F をモジュールスタンバイモードに設定および解除を制御します。

TFCKSTP	説明
0	タイマ F はモジュールスタンバイモードに設定される
1	タイマ F のモジュールスタンバイモードは解除される (初期値)

9.4.3 CPU とのインタフェース

TCF、OCRF は 16 ビットのリード/ライト可能なレジスタで構成されています。一方、CPU と内蔵周辺モジュール間のデータバスは、8 ビット幅となっています。したがって CPU が TCF、OCRF をアクセスする場合、8 ビットのテンポラリレジスタ (TEMP) を介して行います。

16 ビットモードで TCF のリード/ライト、OCRF のライトを行うときは、上位バイトのみや下位バイトのみのアクセスでは、データは正しく転送されません。必ず 16 ビット全体に対して行い (バイトサイズの MOV 命令を 2 回連続して行う)、かつ上位バイト、下位バイトの順序で行います。

なお、8 ビットモードでは特にアクセスの順序に制限はありません。

(1) ライト時の動作

上位バイトのライトにより、上位バイトのデータが TEMP に転送されます。

次に下位バイトのライトで、TEMP にあるデータが上位バイトのレジスタへ、下位バイトのデータは直接下位バイトのレジスタへライトされます。

TCF に H'AA55 をライトするときの TCF のライト動作を図 9.4 に示します。



図 9.4 TCF のライト動作 (CPU→TCF)

9. タイマ

(2) リード時の動作

TCF の場合、上位バイトのリードで、上位バイトのデータは直接 CPU に転送され、下位バイトのデータは TEMP に転送されます。

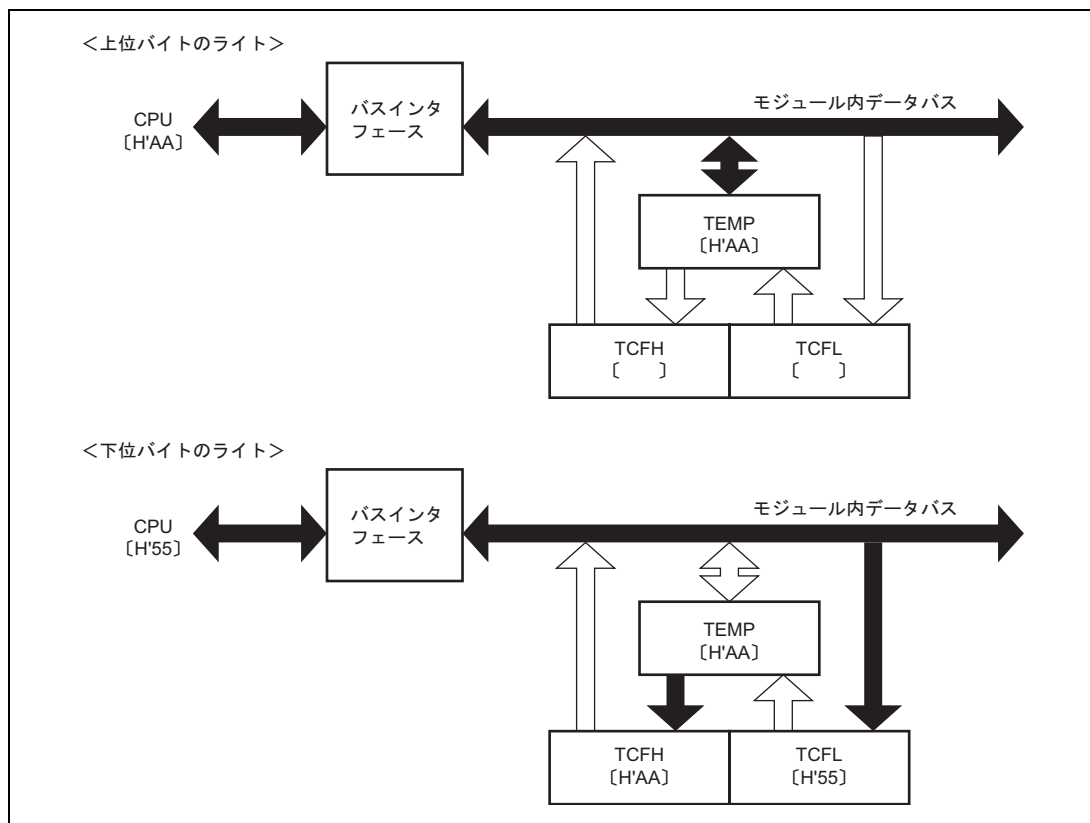
次に下位バイトのリードで、TEMP にある下位バイトのデータが CPU に転送されます。OCRF の場合、上位バイトのリードで、上位バイトのデータは直接 CPU に転送されます。下位バイトのリードで、下位バイトのデータは直接 CPU に転送されます。

H'AAFF である TCF をリードしたときの TCF のリード動作を図 9.5 に示します。



図 9.5 TCF のリード動作 (TCF→CPU)

9.4.4 動作説明

タイマFは、入力クロックが入るたびにカウントアップする16ビットのカウンタで、アウトプットコンペアレジスタFに設定した値とタイマカウンタFの値を常に比較しており、一致したタイミングでカウンタのクリア、割り込み要求、およびポートのトグル出力が可能です。また、2本の独立した8ビットタイマとしても機能できます。

(1) タイマFの動作

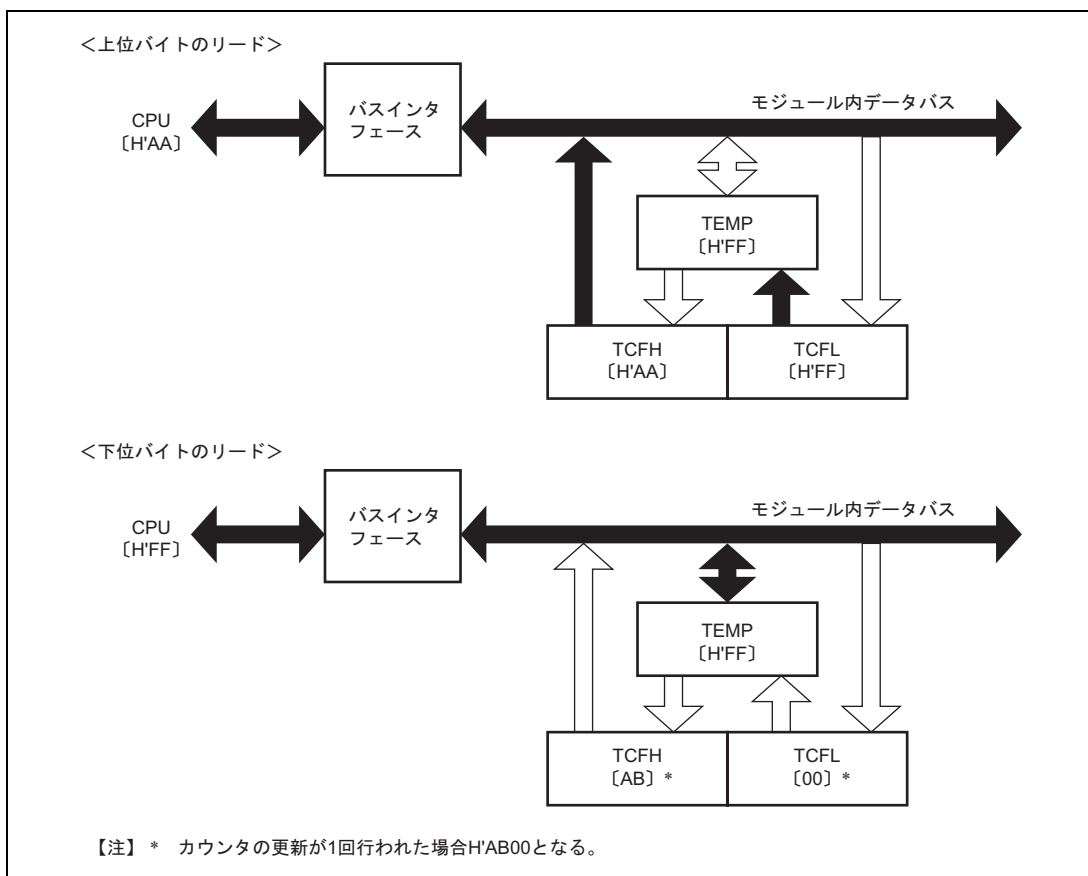
タイマFには、16ビットタイマモードと8ビットタイマモードの2種類の動作モードがあります。それぞれのモードの動作について以下に説明します。

(a) 16ビットタイマモードの動作

タイマコントロールレジスタF (TCRF) のCKSH2ビットを0に設定すると、タイマFは16ビットのタイマとして動作します。

リセット直後、タイマカウンタF (TCF) はH'0000に、アウトプットコンペアレジスタF (OCRF) はH'FFFFに、タイマコントロールレジスタF (TCRF)、タイマコントロールステータスレジスタF (TCSRf) はH'00に初期化されます。カウンタは、外部イベント (TMIF) からの入力によりカウントアップを開始します。外部イベントのエッジ選択は、IRQエッジセレクトレジスタ (IEGR) のIEG3により設定します。

タイマFの動作クロックは、TCRFのCKSL2~CKSL0ビットによりプリスケラSの出力する3種類の内部クロック、および $\phi_w/4$ または外部クロックを選択できます。

TCFとOCRFの内容は常に比較されており、両者が一致するとTCSRfのCMFHが1にセットされます。このときIENR2のIENTFHが1ならばCPUに割り込みを要求し、同時にTMOFH端子の出力をトグルします。また、TCSRfのCCLRHが1ならばTCFをクリアします。なお、TMOFH端子の出力はTCRFのTOLHにより設定できます。

TCFがオーバーフロー (H'FFFF→H'0000) すると、TCSRfのOVFHがセットされます。このとき、TCSRfのOVIEHとIENR2のIENTFHがともに1ならばCPUに割り込みを要求します。

(b) 8ビットタイマモードの動作

TCRFのCKSH2を1に設定すると、TCFはTCFH、TCFLの2本の独立した8ビットタイマとして動作します。TCFH/TCFLの入力クロックは、TCRFのCKSH2~CKSH0/CKSL2~CKSL0により選定します。

OCRFH/OCRFLとTCFH/TCFLの値が一致すると、TCSRfのCMFH/CMFLが1にセットされます。また、IENR2のIENTFH/IENTFLが1ならばCPUに割り込みを要求し、同時にTMOFH端子/TMOFL端子の出力をトグルします。また、TCSRfのCCLRH/CCLRLが1ならば、TCFH/TCFLをクリアします。なお、TMOFH端子/TMOFL端子の出力は、TCRFのTOLH/TOLLにより設定できます。

TCFH/TCFLがオーバーフロー (H'FF→H'00) すると、TCSRfのOVFH/OVFLが1にセットされます。このとき、TCSRfのOVIEH/OVIELとIENR2のIENTFH/IENTFLがともに1ならば、CPUに割り込みを要求します。

9. タイマ

(2) TCF のカウントタイミング

TCF は、入力されたクロック（内部クロックまたは外部イベント）によりカウントアップされます。

(a) 内部クロック動作の場合

TCRF の CKSH2～CKSH0 または CKSL2～CKSL0 の設定により、システムクロック（ ϕ または ϕ_w ）を分周して作られる 4 種類の内部クロック（ $\phi/32$ 、 $\phi/16$ 、 $\phi/4$ 、 $\phi_w/4$ ）が選択されます。

(b) 外部イベント動作の場合

TCRF の CKSL2 を 0 に設定することにより、外部イベント入力を選択されます。外部イベントは立ち上がり／立ち下がりエッジのどちらでもカウントアップが可能です。外部イベントのエッジ選択は、割り込みコントローラの IEGR の IEG3 で設定します。なお、外部イベントのパルス幅は動作モードにより、2 システムクロック（ ϕ ）または 2 サブクロック（ ϕ_{SUB} ）以上が必要です。これ以下のパルス幅では正しく動作しませんので注意してください。

(3) TMOFH、TMOFL 出力タイミング

TMOFH、TMOFL の出力は、TCRF の TOLH、TOLL で設定した値が出力されていますが、コンペアマッチが発生したとき出力が反転します。

図 9.6 に出力タイミングを示します。



図 9.6 TMOFH、TMOFL 出力タイミング

(4) TCF のクリアタイミング

TCF は、OCRF とのコンペアマッチ時にクリアすることができます。

(5) タイマオーバーフローフラグ (OVF) のセットタイミング

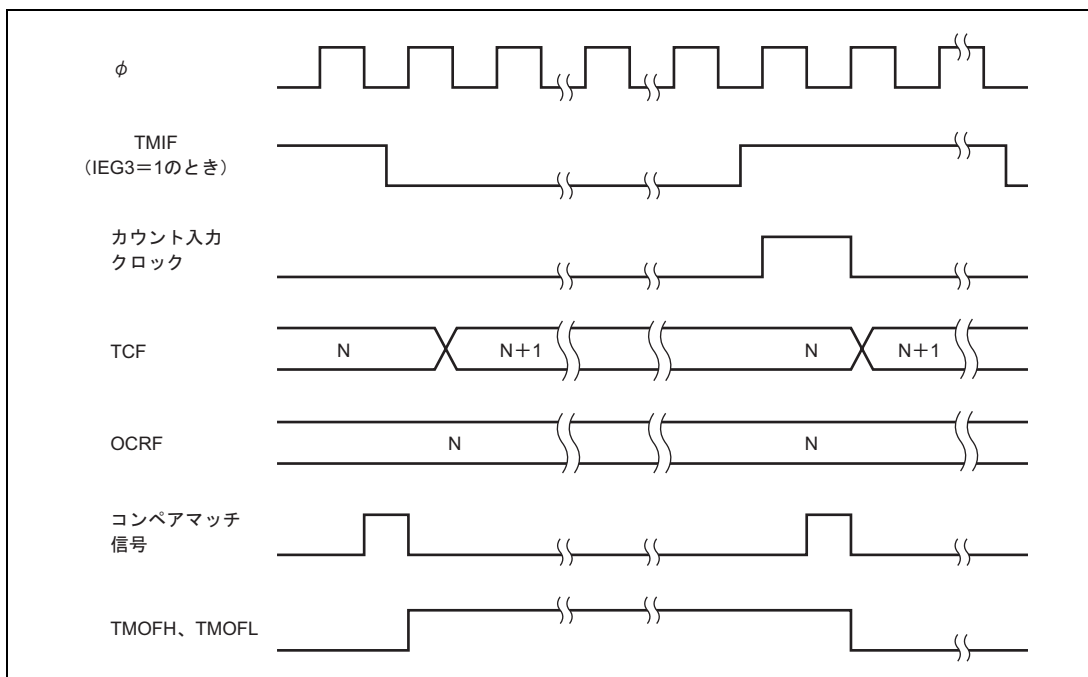
OVF は、TCF がオーバーフロー (H'FFFF→H'0000) したとき 1 にセットされます。

(6) コンペアマッチフラグのセットタイミング

コンペアマッチフラグ (CMFH または CMFL) は、TCF と OCRF のコンペアマッチ時に 1 にセットされます。コンペアマッチ信号は、値が一致した最後のステート (TCF が一致したカウント値を更新するタイミング) で発生します。TCF と OCRF が一致した後、カウントアップクロックが発生するまで、コンペアマッチ信号は発生しません。

(7) タイマ F の動作モード

タイマ F の動作モードを表 9.9 に示します。

表 9.9 タイマ F の動作モード

動作モード	リセット	アクティブ	スリープ	ウォッチ	サブアクティブ	サブスリープ	スタンバイ	モジュールスタンバイ
TCF	リセット	動作	動作	動作/停止*	動作/停止*	動作/停止*	停止	停止
OCRF	リセット	動作	保持	保持	動作	保持	保持	保持
TCRF	リセット	動作	保持	保持	動作	保持	保持	保持
TCSRFB	リセット	動作	保持	保持	動作	保持	保持	保持

【注】* アクティブモード、スリープモード時に TCF の内部クロックとして $\phi_w/4$ を選択した場合、システムクロックと内部クロックとが非同期であるため同期回路で同期をとっています。これにより、カウント周期は最大で $1/\phi$ (s) の誤差が生じます。

サブアクティブモード、ウォッチモード、サブスリープモード時にカウンタを動作させる場合には、内部クロックとしては $\phi_w/4$ を選択してください。その他の内部クロックを選択した場合、カウンタは動作しません。

9.4.5 使用上の注意事項

タイマ F の動作中、次のような競合や動作が起こりますので注意してください。

(1) 16 ビットタイマモード

トグル出力は 16 ビットすべてが一致し、コンペアマッチ信号が発生したとき TMOFH 端子から出力されます。MOV 命令による TCRF のライトと、コンペアマッチ信号が同時に起こった場合、TCRF のライトによる TOLH のデータが TMOFH 端子に出力されます。TMOFL 端子は 16 ビットモード時には出力は不定となりますので使用しないでください。ポートとして使用してください。

OCRF のライトと、コンペアマッチ信号の発生が同時に起こった場合、コンペアマッチ信号は無効になります。ただし、ライトしたデータとカウンタ値がコンペアマッチする場合は、その時点でコンペアマッチ信号が発生します。コンペアマッチ信号は、TCFL のクロックに同期して出力されるので、クロックが停止している場合、コンペアマッチしていてもコンペアマッチ信号は発生しません。

コンペアマッチフラグは、16 ビットすべてが一致し、コンペアマッチ信号が発生したとき CMFH にセットされ

9. タイマ

ますが、CMFL についても下位 8 ビットについてのセット条件が満たされていればセットされます。

TCF がオーバーフローすると OVFH がセットされますが、OVFL についても下位 8 ビットがオーバーフローした時点で、セット条件が満たされていればセットされます。TCFL のライトと、オーバーフロー信号の出力が同時に起こった場合、オーバーフロー信号は出力されません。

(2) 8 ビットタイマモード

(a) TCFH、OCRFH

トグル出力は、コンペアマッチ時に TMOFH 端子から出力されます。MOV 命令による TCRF のライトと、コンペアマッチ信号の発生が同時に起こった場合、TCRF のライトによる TOLH のデータが TMOFH 端子に出力されます。

OCRFH のライトと、コンペアマッチ信号の発生が同時に起こった場合、コンペアマッチ信号は無効になります。ただし、ライトしたデータとカウンタ値がコンペアマッチする場合は、その時点でコンペアマッチ信号が発生します。コンペアマッチ信号は、TCFH のクロックに同期して出力されます。

TCFH のライトと、オーバーフロー信号の出力が同時に起こった場合、オーバーフロー信号は出力されません。

(b) TCFL、OCRFL

トグル出力は、コンペアマッチ時に TMOFL 端子から出力されます。MOV 命令による TCRF のライトと、コンペアマッチ信号の発生が同時に起こった場合、TCRF のライトによる TOLL のデータが TMOFL 端子に出力されません。

OCRFL のライトと、コンペアマッチ信号の発生が同時に起こった場合、コンペアマッチ信号は無効になります。ただし、ライトしたデータとカウンタ値がコンペアマッチする場合は、その時点でコンペアマッチ信号が発生します。コンペアマッチ信号は、TCFL のクロックに同期して出力されるので、クロックが停止している場合、コンペアマッチしていてもコンペアマッチ信号は発生しません。

TCFL のライトと、オーバーフロー信号の出力が同時に起こった場合、オーバーフロー信号は出力されません。

(3) タイマ FH、タイマ FL 割り込み要求フラグ (IRRTFH、IRRTFL)、タイマオーバーフローフラグ H、L (OVFH、OVFL) およびコンペアマッチフラグ H、L (CMFH、CMFL) のクリア

内部クロックとして $\phi_w/4$ を選択した場合、「割り込み要因の発生を示す信号」の制御は ϕ_w で行われるため、この信号は ϕ_w の幅出力されます。また、「オーバーフローしたことを示す信号」および「コンペアマッチしたことを示す信号」の制御は、 ϕ_w の 2 周期分の信号で行われるため、これらの信号は ϕ_w の 2 周期の幅出力されます (図 9.7)。

アクティブ (高速、中速) モードにおいて、「割り込み要因の発生を示す信号」が有効な間は、割り込み要求フラグをクリアしても、すぐにまた割り込み要求フラグがセットされます (図 9.7-①)。

また、「オーバーフローしたことを示す信号」および「コンペアマッチしたことを示す信号」が有効な間は、タイマオーバーフローフラグ、コンペアマッチフラグをクリアできません。

割り込み要求フラグをクリアしても、すぐにまた割り込み要求フラグがセットされるため、1回のタイマFH、タイマFL割り込みに対し割り込み処理が複数回行われることがあります（図9.7-②）。

そのため、アクティブ（高速、中速）モードにおいて、割り込み要求フラグを確実にクリアするためには、以下の(1)の計算式で計算される時間の後で、クリアを行う必要があります。また、タイマオーバフローフラグ、コンペアマッチフラグを確実にクリアするためには、以下の(1)の計算式で計算される時間の後で、タイマコントロールレジスタF（TCSRf）をリードした後、クリアを行う必要があります。

(1)の計算式のSTには使用されている命令の中で最も実行ステート数が長い命令の実行ステート数を代入してください（MULXU、DIVXU命令を使用しない場合はRTE命令の10ステート、ULXU、DIVXU命令を使用する場合は14ステート）。

サブアクティブモードでは、割り込み要求フラグ、タイマオーバフローフラグ、コンペアマッチフラグのクリアに対する制限はありません。

「割り込み要因の発生を示す信号」が有効な時間

$= \phi_w$ の1周期+実行中の命令の実行完了待ち時間+（割り込みを ϕ で同期化する時間）

$= 1/\phi_w + ST \times (1/\phi) + (2/\phi)$ （秒）……………(1)

ST：実行中の命令の実行ステート数

具体的には下記の方法がありますが、時間の有効活用の面から（方法1）を推奨します。

- （方法1）

割り込み処理ルーチン内で割り込みを禁止（IENFH、IENFLを0に設定）し、通常処理に復帰した後で(1)の計算式の時間以上を待って、割り込み要求フラグ（IRRTFH、IRRTFL）をクリアし、タイマコントロールステータスレジスタF（TCSRf）をリードした後、タイマオーバフローフラグ（OVFH、OVFL）およびコンペアマッチフラグ（CMFH、CMFL）をクリアし、割り込みの許可（IENFH、IENFLを1に設定）を行います。

- （方法2）

割り込み処理ルーチンの処理時間を(1)の計算式の時間以上にし、割り込み処理ルーチンの最後で割り込み要求フラグ（IRRTFH、IRRTFL）をクリアし、タイマコントロールステータスレジスタF（TCSRf）をリードした後、タイマオーバフローフラグ（OVFH、OVFL）およびコンペアマッチフラグ（CMFH、CMFL）のクリアを行います。

以上の注意事項は、16ビットモード、8ビットモードとも同じです。

9. タイマ



図 9.7 割り込み要因の発生を示す信号が有効なときに割り込み要求フラグのクリアを行った場合

(4) タイマカウンタ (TCF) のリード/ライト

アクティブ（高速、中速）モードにおいて、内部クロックとして $\phi_w/4$ を選択した場合 TCF に対するライトはできません。また、リードする場合、システムクロックと内部クロックが非同期であるため、同期回路で同期をとっています。これにより、TCF のリード値は最大 ± 1 の誤差が生じます。

アクティブ（高速、中速）モードで TCF をリード/ライトする必要がある場合は、内部クロックとして $\phi_w/4$ 以外を選択してからリード/ライトを行ってください。

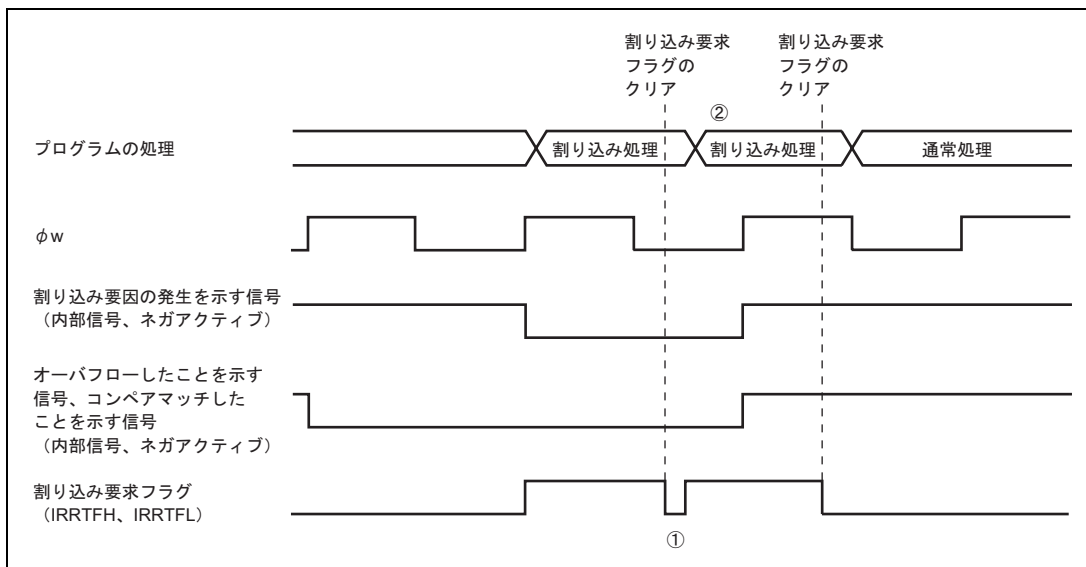
サブアクティブモードでは、内部クロックとして $\phi_w/4$ を選択した場合でも TCF は正常にリード/ライトできます。

9.5 タイマ G

9.5.1 概要

タイマ G は、インプットキャプチャ入力端子から入力したパルス（インプットキャプチャ入力信号）の立ち上がり／立ち下がりエッジのそれぞれ専用のインプットキャプチャ機能を持つ 8 ビットタイマです。ノイズ除去回路によりインプットキャプチャ入力信号の高域成分のノイズを除去することが可能です。したがって、インプットキャプチャ入力信号のデューティ比を正確に測定することができます。また、タイマ G はインプットキャプチャ入力を設定しない場合、8 ビットのインターバルタイマとして機能します。

(1) 特長

タイマ G の特長を以下に示します。

- 4種類のカウンタ入力クロックを選択可能
4種類の内部クロック（ $\phi/64$ 、 $\phi/32$ 、 $\phi/2$ 、 $\phi_w/4$ ）からの選択が可能です。
- インプットキャプチャ機能
立ち上がり／立ち下がりエッジのそれぞれ専用のインプットキャプチャ機能があります。
- カウンタのオーバフロー時のレベルが検出可能
インプットキャプチャ入力信号のHighレベルでオーバフローが発生したか、Low レベルでオーバフローが発生したかを検出することができます。
- カウンタのクリア指定が可能
インプットキャプチャ入力信号の立ち上がり／立ち下がり／両エッジでカウンタの値をクリアするか、しないかを選択できます。
- 2種類の割り込み要求
インプットキャプチャ×1要因、オーバフロー×1要因があります。インプットキャプチャ入力信号による割り込み要求はインプットキャプチャ入力信号の立ち上がり／立ち下がりエッジを選択することができます。
- ノイズ除去回路内蔵
ノイズ除去回路によりインプットキャプチャ入力信号の高域成分のノイズを除去することが可能です。
- ウォッチモード、サブアクティブモード、サブスリープモードで動作
内部クロックとして $\phi_w/4$ を選択した場合、ウォッチモード、サブアクティブモード、サブスリープモードで動作可能です。
- モジュールスタンバイモードにより、未使用時はモジュール単体でスタンバイモードに設定可能。

9. タイマ

(2) ブロック図

タイマGのブロック図を図9.8に示します。



図 9.8 タイマGのブロック図

(3) 端子構成

タイマGの端子構成を表9.10に示します。

表 9.10 端子構成

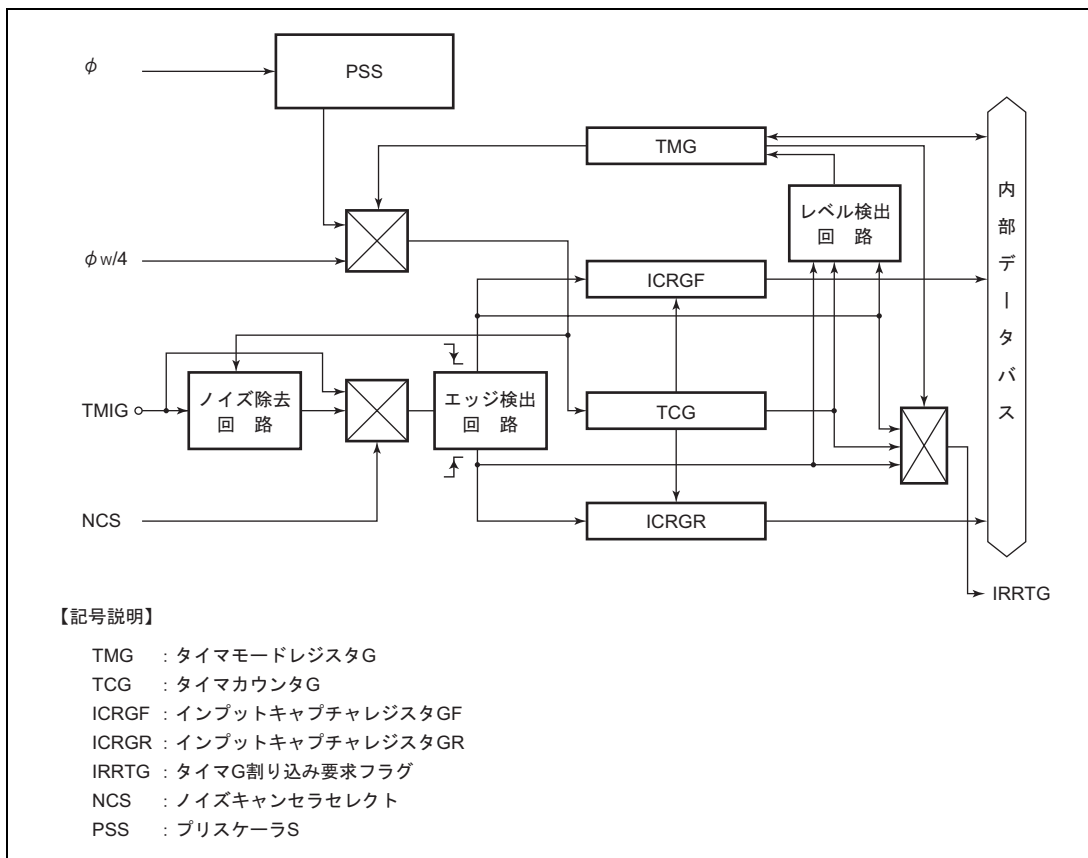
名称	略称	入出力	機能
インพุットキャプチャ入力	TMIG	入力	インพุットキャプチャ入力端子

(4) レジスタ構成

タイマ G のレジスタ構成を表 9.11 に示します。

表 9.11 レジスタ構成

名称	略称	R/W	初期値	アドレス
タイマモードレジスタ G	TMG	R/W	H'00	H'FFBC
タイマカウンタ G	TCG	—	H'00	—
インプットキャプチャレジスタ GF	ICRGF	R	H'00	H'FFBD
インプットキャプチャレジスタ GR	ICRGR	R	H'00	H'FFBE
クロック停止レジスタ 1	CKSTPR1	R/W	H'FF	H'FFFA

9.5.2 各レジスタの説明

(1) タイマカウンタ G (TCG)

ビット:	7	6	5	4	3	2	1	0
	TCG7	TCG6	TCG5	TCG4	TCG3	TCG2	TCG1	TCG0
初期値:	0	0	0	0	0	0	0	0
R/W :	—	—	—	—	—	—	—	—

TCG は、8 ビットのアップカウンタで、入力したクロックによりカウントアップされます。入力するクロックは、TMG の CKS1、CKS0 で選択します。

TCG はインプットキャプチャタイマとして動作させる場合、PMR1 の TMIG を 1 に設定し、インターバルタイマとして動作させる場合、TMIG を 0 に設定します*。インプットキャプチャタイマの動作時は、TMG の設定によりインプットキャプチャ入力信号の立ち上がり/立ち下がり/両エッジのいずれかで TCG の値をクリアすることができます。

TCG がオーバフロー (H'FF→H'00) すると、TMG の OVIE が 1 の場合、IRR2 の IRRTG が 1 にセットされ、さらに IENR2 の IENTG が 1 の場合、CPU に対して割り込み要求信号が発生します。

なお、割り込みについての詳細は「3.3 割り込み」を参照してください。

TCG は CPU からリード/ライトすることはできません。

リセット時、TCG は H'00 にイニシャライズされます。

【注】* TMIG の書き換えの際、インプットキャプチャ信号が発生する場合があります。

9. タイマ

(2) インพุットキャプチャレジスタ GF (ICRGF)

ビット:	7	6	5	4	3	2	1	0
	ICRGF7	ICRGF6	ICRGF5	ICRGF4	ICRGF3	ICRGF2	ICRGF1	ICRGF0
初期値:	0	0	0	0	0	0	0	0
R/W :	R	R	R	R	R	R	R	R

ICRGF は、8 ビットのリード専用のレジスタです。インพุットキャプチャ入力信号の立ち下がりエッジが検出されると、そのときの TCG の値が ICRGF に転送されます。このとき、TMG の IIEGS が 1 の場合、IRR2 の IRRTG が 1 にセットされ、さらに IENR2 の IENTG が 1 の場合、CPU に対して割り込み要求信号が発生します。

なお、割り込みについての詳細は「3.3 割り込み」を参照してください。

インพุットキャプチャ動作を確実に行うために、インพุットキャプチャ入力信号のパルス幅は、少なくとも 2φ または 2φ_{SUB} (ノイズ除去回路を使用しない場合) 以上にしてください。

リセット時、ICRGF は H'00 にイニシャライズされます。

(3) インพุットキャプチャレジスタ GR (ICRGR)

ビット:	7	6	5	4	3	2	1	0
	ICRGR7	ICRGR6	ICRGR5	ICRGR4	ICRGR3	ICRGR2	ICRGR1	ICRGR0
初期値:	0	0	0	0	0	0	0	0
R/W :	R	R	R	R	R	R	R	R

ICRGR は、8 ビットのリード専用のレジスタです。インพุットキャプチャ入力信号の立ち上がりエッジが検出されると、そのときの TCG の値が ICRGR に転送されます。このとき、TMG の IIEGS が 0 の場合、IRR2 の IRRTG が 1 にセットされ、さらに IENR2 の IENTG が 1 の場合、CPU に対して割り込み要求信号が発生します。

なお、割り込みについての詳細は「3.3 割り込み」を参照してください。

インพุットキャプチャ動作を確実に行うために、インพุットキャプチャ入力信号のパルス幅は、少なくとも 2φ または 2φ_{SUB} (ノイズ除去回路を使用しない場合) 以上にしてください。

リセット時、ICRGR は H'00 にイニシャライズされます。

(4) タイマモードレジスタ G (TMG)

ビット:	7	6	5	4	3	2	1	0
	OVFH	OVFL	OVIE	IIEGS	CCLR1	CCLR0	CKS1	CKS0
初期値:	0	0	0	0	0	0	0	0
R/W :	R/(W)*	R/(W)*	R/W	R/W	R/W	R/W	R/W	R/W

【注】* フラグクリアのための0ライトのみ可能です。

TMG は、8 ビットのリード/ライト可能なレジスタです。TCG の 4 種類の内部クロックの選択、カウンタクリアの選択、インพุットキャプチャ入力信号による割り込み要求のエッジ選択、オーバフローによる割り込み要求の許可の制御、およびオーバフローフラグの表示を行います。

リセット時、TMG は H'00 にイニシャライズされます。

- ビット7：タイマオーバーフローフラグH (OVFH)

インプットキャプチャ入力信号が High レベルのときに、TCG の値がオーバーフロー (H'FF→H'00) したことを示すステータスフラグです。本フラグは、ソフトウェアでクリアします。セットは、ハードウェアで行われます。ソフトウェアでセットすることはできません。

ビット7	説明
OVFH	
0	〔クリア条件〕 OVFH=1 の状態で、OVFH をリードした後、OVFH に 0 をライトしたとき (初期値)
1	〔セット条件〕 インプットキャプチャ入力信号が High レベルかつ TCG の値が、H'FF→H'00 になったとき

- ビット6：タイマオーバーフローフラグL (OVFL)

インプットキャプチャ信号が Low レベルのとき、またはインターバル動作時に、TCG の値がオーバーフロー (H'FF→H'00) したことを示すステータスフラグです。本フラグは、ソフトウェアでクリアします。セットは、ハードウェアで行われます。ソフトウェアでセットすることはできません。

ビット6	説明
OVFL	
0	〔クリア条件〕 OVFL=1 の状態で、OVFL をリードした後、OVFL に 0 をライトしたとき (初期値)
1	〔セット条件〕 インプットキャプチャ信号が Low レベルまたはインターバル動作時のどちらかの場合で TCG の値が、H'FF→H'00 になったとき

- ビット5：タイマオーバーフローインタラプトイネーブル (OVIE)

TCG のオーバーフローが発生したとき、割り込みの許可または禁止を選択します。

ビット5	説明
OVIE	
0	TCG のオーバーフローによる割り込み要求を禁止 (初期値)
1	TCG のオーバーフローによる割り込み要求を許可

- ビット4：インプットキャプチャインタラプトエッジセレクト (IIEGS)

インプットキャプチャ入力信号による割り込み要求のエッジ選択を行います。

ビット4	説明
IIEGS	
0	インプットキャプチャ入力信号の立ち上がりエッジで割り込みが発生 (初期値)
1	インプットキャプチャ入力信号の立ち下がりエッジで割り込みが発生

9. タイマ

- ビット3、2：カウンタクリア1、0 (CCLR1、CCLR0)

インプットキャプチャ入力信号の立ち上がり／立ち下がり／両エッジでTCGの値をクリアするか、しないかを選択します。

ビット3	ビット2	説 明
CCLR1	CCLR0	
0	0	TCGのクリアを禁止 (初期値)
	1	インプットキャプチャ入力信号の立ち下がりエッジによりTCGをクリア
1	0	インプットキャプチャ入力信号の立ち上がりエッジによりTCGをクリア
	1	インプットキャプチャ入力信号の両エッジによりTCGをクリア

- ビット1、0：クロックセレクト (CKS1、CKS0)

TCGに入力するクロックを、4種類の内部クロックから選択します。

ビット1	ビット0	説 明
CKS1	CKS0	
0	0	内部クロック： $\phi/64$ でカウント (初期値)
	1	内部クロック： $\phi/32$ でカウント
1	0	内部クロック： $\phi/2$ でカウント
	1	内部クロック： $\phi_w/4$ でカウント

(5) クロック停止レジスタ1 (CKSTPR1)

ビット：	7	6	5	4	3	2	1	0
	—	—	S32CKSTP	ADCKSTP	TGCKSTP	TFCKSTP	TCCKSTP	TACKSTP
初期値：	1	1	1	1	1	1	1	1
R/W：	—	—	R/W	R/W	R/W	R/W	R/W	R/W

CKSTPR1は、8ビットのリード／ライト可能なレジスタで、モジュールのモジュールスタンバイモードの制御を行います。本章ではタイマGに関するビットのみ説明します。他のビットについては各モジュールの章を参照してください。

- ビット3：タイマGモジュールスタンバイモード制御 (TGCKSTP)

タイマGをモジュールスタンバイモードに設定および解除を制御します。

TGCKSTP	説 明
0	タイマGはモジュールスタンバイモードに設定される
1	タイマGのモジュールスタンバイモードは解除される (初期値)

9.5.3 ノイズ除去回路

ノイズ除去回路は、デジタルローパスフィルタとなっており、入力キャプチャ入力端子から入力したパルスの高域成分のノイズを除去します。ノイズ除去回路は、PMR2 の NCS*により設定します。

図 9.9 にノイズ除去回路のブロック図を示します。



図 9.9 ノイズ除去回路のブロック図

ノイズ除去回路は5段直列に接続されたラッチ回路と一致検出回路で構成されています。ノイズ除去機能なし (NCS=0) の場合、サンプリングクロックはシステムクロックが選択されています。ノイズ除去機能あり (NCS=1) の場合、サンプリングクロックはTMGのCKS1、CKS0で選択された内部クロックが選択され、このクロックの立ち上がりエッジで入力キャプチャ入力がサンプリングされ、すべてのラッチ出力が一致したとき正しいデータとみなします。一致しない場合は、前の値を保持します。リセット後は、ノイズ除去出力は入力キャプチャ入力信号の立ち下がりエッジが5回サンプリングされた状態でイニシャライズされています。したがって、ノイズ除去機能ありを設定した後、サンプリングクロックの5倍より幅の広いパルスは確実に入力キャプチャ信号になります。なお、ノイズ除去を行わない場合でも、入力キャプチャ動作を確実に行うために、入力キャプチャ入力信号のパルス幅は少なくとも 2ϕ または $2\phi_{SUB}$ 以上が必要です。

【注】* NCSビットの書き換えの際、入力キャプチャ信号が発生する場合があります。

9. タイマ

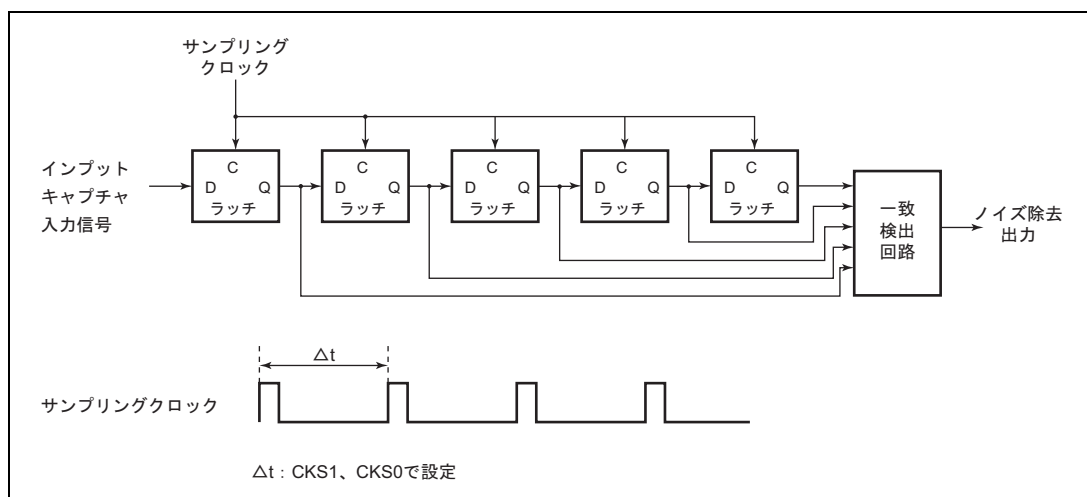
図 9.10 にノイズ除去回路のタイミング例を示します。

この例は、インプットキャプチャ入力端子にサンプリングクロックの 5 倍以下の High レベル入力がノイズとして除去された場合です。



図 9.10 ノイズ除去回路タイミング (例)

9.5.4 動作説明

タイマ G は、インプットキャプチャ/インターバル機能を内蔵した 8 ビットのタイマです。

(1) タイマ G の機能

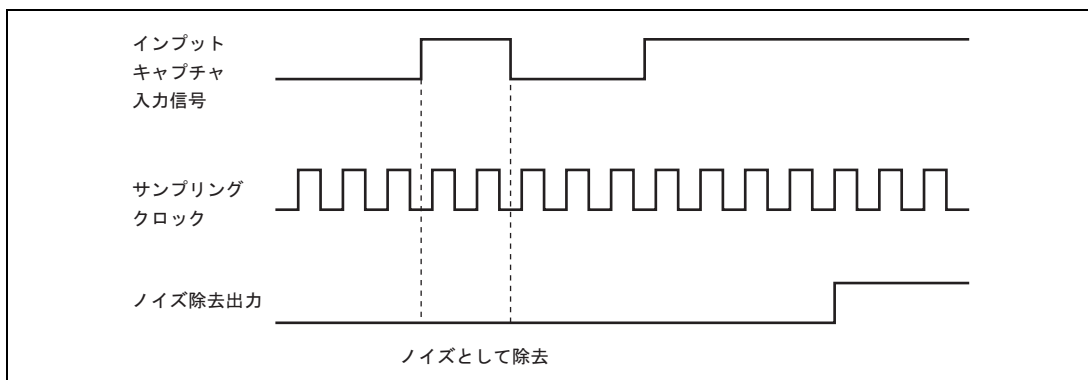
タイマ G は 8 ビットのアップカウンタで、インプットキャプチャタイマとインターバルタイマの 2 種類の機能を持っています。

それぞれの動作について、以下に説明します。

(a) インプットキャプチャタイマの動作

ポートモードレジスタ 1 (PMR1) の TMIG ビットを 1 に設定すると、タイマ G はインプットキャプチャタイマとして機能します。*

リセット時、タイマモードレジスタ G (TMG)、タイマカウンタ G (TCG)、インプットキャプチャレジスタ GF (ICRGF)、インプットキャプチャレジスタ GR (ICRGR) は、H'00 に初期化されます。

リセット直後、TCG は内部クロック $\phi/64$ のクロックでカウントを開始します。

入力するクロックは、TMG の CKS1、CKS0 ビットにより 4 種類の内部クロックソースから選択できます。

TMIG 端子から入力されるインプットキャプチャ信号の立ち上がりエッジ/立ち下がりエッジにより、そのときの TCG の値が ICRGR/ICRGF に転送されます。また、TMG の IIEGS ビットで選択したエッジが入力されると、IRR2 の IRRTG が 1 にセットされ、このとき IENR2 の IENTG ビットが 1 ならば CPU に割り込みを要求します。なお、割り込みについての詳細は、「3.3 割り込み」を参照してください。

TCG は TMG の CCLR1、CCLR0 ビットにより、インプットキャプチャ信号の立ち上がり／立ち下がり／両エッジのいずれかで TCG の値をクリアすることができます。また、インプットキャプチャ信号が High レベルのときに TCG がオーバフローすると、TMG の OVFH ビットをセットします。一方、インプットキャプチャ信号が Low レベルのときに TCG がオーバフローすると、TMG の OVFL ビットをセットします。これらがセットされたとき、TMG の OVIE ビットが 1 であれば IRR2 の IRRTG が 1 にセットされ、さらに IENR2 の IENTG ビットが 1 であれば、タイマ G は CPU に割り込みを要求します。なお、割り込みについての詳細は「3.3 割り込み」を参照してください。

タイマ G にはノイズ除去回路が内蔵されており、TMIG 端子から入力したパルスの高域成分のノイズを除去できます。詳細は「9.5.3 ノイズ除去回路」を参照してください。

【注】* TMIG の書き換えの際、インプットキャプチャ信号が発生する場合があります。

(b) インターバルタイマの動作

PMR1 の TMIG ビットを 0 に設定すると、タイマ G はインターバルタイマとして機能します。リセット直後、TCG は内部クロック $\phi/64$ のクロックでカウントを開始します。入力クロックは TMG の CKS1、CKS0 ビットにより 4 種類の内部クロックソースから選択できます。TCG は選択されたクロックでカウントアップし、オーバフロー（H'FF→H'00）すると TMG の OVFL ビットが 1 にセットされます。このとき、TMG の OVIE ビットが 1 であれば IRR2 の IRRTG が 1 にセットされ、さらに IENR2 の IENTG ビットが 1 であれば、タイマ G は CPU に割り込みを要求します。なお、割り込みについての詳細は「3.3 割り込み」を参照してください。

(2) カウントタイミング

TCG は入力された内部クロックによりカウントアップされます。TMG の CKS1、CKS0 の設定により、システムクロック（ ϕ ）またはウォッチクロック（ ϕ_w ）を分周して作られる 4 種類の内部クロック（ $\phi/64$ 、 $\phi/32$ 、 $\phi/2$ 、 $\phi_w/4$ ）が選択されます。

(3) インプットキャプチャ入力のタイミング

(a) ノイズ除去機能なしの場合

インプットキャプチャ入力は、立ち上がり／立ち下がりエッジのそれぞれ専用のインプットキャプチャ機能を持っています。

立ち上がり／立ち下がりエッジのインプットキャプチャ入力のタイミングを図 9.11 に示します。

9. タイマ



図 9.11 インプットキャプチャ入力のタイミング（ノイズ除去機能なし）

(b) ノイズ除去機能ありの場合

インプットキャプチャ入力でのノイズ除去を行う場合、インプットキャプチャ信号はノイズ除去回路を経由するため、インプットキャプチャ入力信号エッジからサンプリングクロックの5周期分遅延します。

このときのタイミングを図 9.12 に示します。

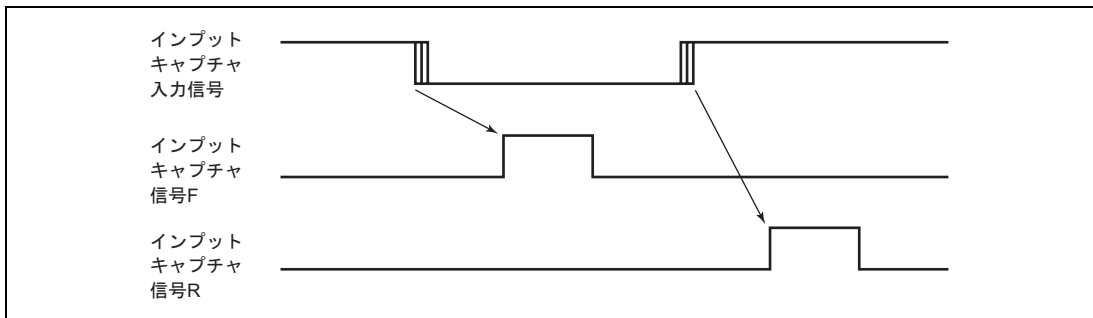

図 9.12 インプットキャプチャ入力のタイミング（ノイズ除去機能あり）

(4) インพุットキャプチャ入力によるインพุットキャプチャタイミング

インพุットキャプチャ入力によるインพุットキャプチャタイミングを図 9.13 に示します。

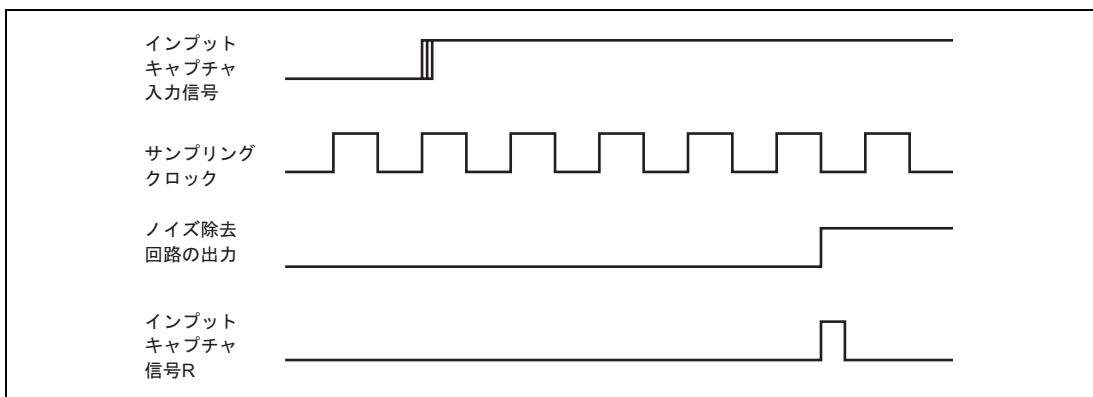

図 9.13 インพุットキャプチャ入力によるインพุットキャプチャタイミング

(5) TCG のクリアタイミング

TCG の値は、インพุットキャプチャ入力信号の立ち上がりエッジ/立ち下がりエッジ/両エッジでクリアすることができます。

両エッジでクリアする場合のタイミングを図 9.14 に示します。

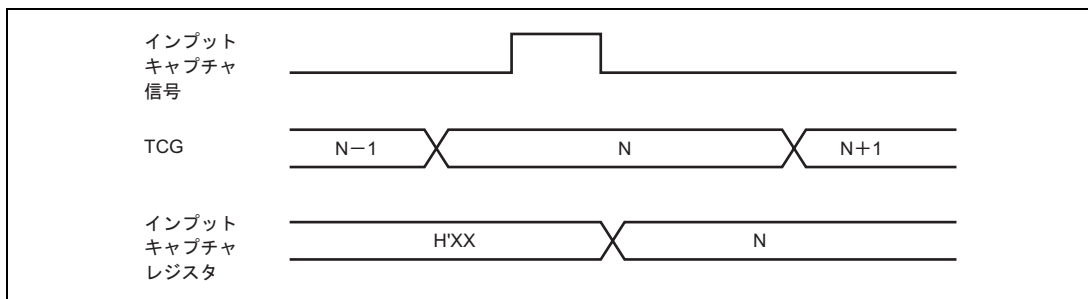

図 9.14 TCG のクリアタイミング

9. タイマ

(6) タイマ G の動作モード

タイマ G の動作モードを表 9.12 に示します。

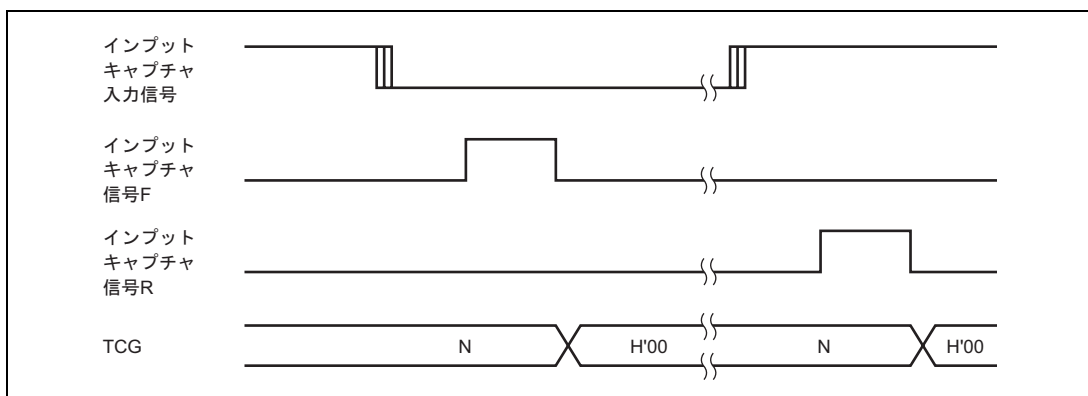
表 9.12 タイマ G の動作モード

動作モード		リセット	アクティブ	スリープ	ウォッチ	サブアクティブ	サブスリープ	スタンバイ	モジュール スタンバイ
TCG	インプット キャプチャ	リセット	動作*	動作*	動作/停止*	動作/停止*	動作/停止*	停止	停止
	インターバル	リセット	動作*	動作*	動作/停止*	動作/停止*	動作/停止*	停止	停止
ICRGF		リセット	動作*	動作*	動作/停止*	動作/停止*	動作/停止*	保持	保持
ICRGR		リセット	動作*	動作*	動作/停止*	動作/停止*	動作/停止*	保持	保持
TMG		リセット	動作	保持	保持	動作	保持	保持	保持

【注】* アクティブモード、スリープモード時に、TCG の内部クロックとして $\phi_{w/4}$ を選択した場合、システムクロックと内部クロックとが非同期であるため同期回路で同期をとっています。これにより、カウント周期は最大で $1/\phi$ (s) の誤差が生じます。ウォッチモード時に、TCG の内部クロックとして $\phi_{w/4}$ を選択した場合、サブクロック ϕ_{SUB} ($\phi_{w/8}$ 、 $\phi_{w/4}$ 、 $\phi_{w/2}$) に関係なく TCG、ノイズ除去回路は内部クロック $\phi_{w/4}$ で動作します。その他の内部クロックを選択した場合、TCG、ノイズ除去回路は動作せず、さらにインプットキャプチャ入力信号を入力してもインプットキャプチャされませんので注意してください。

サブアクティブモード、サブスリープモード時に、タイマ G を動作させるには、TCG の内部クロックとして $\phi_{w/4}$ を選択し、サブクロック ϕ_{SUB} は $\phi_{w/2}$ を選択してください。その他の内部クロックを選択した場合やサブクロック ϕ_{SUB} として $\phi_{w/8}$ 、 $\phi_{w/4}$ を選択した場合は、TCG、ノイズ除去回路は動作しませんので注意してください。

9.5.5 使用上の注意事項

(1) 内部クロックの切り替えとTCG動作

内部クロックを切り替えるタイミングによっては、TCGがカウントアップされてしまう場合があります。内部クロックの切り替えタイミング（CKS1、CKS0の書き換え）とTCG動作の関係を表9.13に示します。

内部クロックを使用する場合、システムクロック（ ϕ ）またはサブクロック（ ϕ_w ）を分周した内部クロックの立ち下がりエッジで検出してカウントクロックを発生しています。そのため表9.13のNo.3のように切り替え前のクロック High→切り替え後のクロック Low レベルになるようなクロックの切り替えを行うと、切り替えタイミングを立ち下がりエッジとみなしてカウントクロックが発生し、TCGがカウントアップされてしまいます。

表 9.13 内部クロックの切り替えとTCG動作

No.	CKS1、CKS0 書き換えタイミング	TCG動作
1	Low→Lowレベルの 切り替え	<p>切り替え前のクロック</p> <p>切り替え後のクロック</p> <p>カウントクロック</p> <p>TCG</p> <p>N N+1</p> <p>CKS1、CKS0の書き換え</p>
2	Low→Highレベルの 切り替え	<p>切り替え前のクロック</p> <p>切り替え後のクロック</p> <p>カウントクロック</p> <p>TCG</p> <p>N N+1 N+2</p> <p>CKS1、CKS0の書き換え</p>

9. タイマ

No.	CKS1、CKS0 書き換えタイミング	TCG動作
3	High→Low レベルの 切り替え	<p style="text-align: center;">CKS1、CKS0の書き換え</p>
4	High→High レベルの 切り替え	<p style="text-align: center;">CKS1、CKS0の書き換え</p>

【注】* 切り替えのタイミングを立ち下がりエッジとみなすために発生し、TCGはカウントアップされてしまいます。

(2) ポートモードレジスタ書き換えの注意事項

インプットキャプチャの機能切り替えのために、ポートモードレジスタを書き換える際、またインプットキャプチャ入力信号のノイズ除去回路の機能切り替えのために、ポートモードレジスタを書き換える際に以下の点に注意してください。

- インプットキャプチャ入力端子の機能切り替え

インプットキャプチャ入力端子を制御しているポートモードレジスタ1 (PMR1) のTMIGを書き換えて端子機能を切り替えた場合、端子に有効なエッジが入力されていなくても、エッジが入力されたこととなりますので注意してください。インプットキャプチャ入力信号の入力エッジとその条件を表9.14に示します。

表 9.14 インプットキャプチャ入力端子の機能切り替えによるインプットキャプチャ入力信号の入力エッジとその条件

インプットキャプチャ入力信号の入力エッジ	条件
立ち上がりエッジが発生する場合	TMIG 端子が High レベルの状態、TMIG を 0 から 1 に書き換えたとき
	TMIG 端子が High レベルの状態、NCS を 0 から 1 に書き換えた後、ノイズ除去回路で 5 回サンプリングされる前に TMIG を 0 から 1 に書き換えたとき
立ち下がりエッジが発生する場合	TMIG 端子が High レベルの状態、TMIG を 1 から 0 に書き換えたとき
	TMIG 端子が Low レベルの状態、NCS を 0 から 1 に書き換えた後、ノイズ除去回路で 5 回サンプリングされる前に TMIG を 0 から 1 に書き換えたとき
	TMIG 端子が High レベルの状態、NCS を 0 から 1 に書き換えた後、ノイズ除去回路で 5 回サンプリングされた後に TMIG を 1 から 0 に書き換えたとき

【注】 P13 端子がインプットキャプチャ入力端子に設定されていない場合、タイマ G のインプットキャプチャ入力信号は Low レベルとなっています。

- インプットキャプチャ入力のノイズ除去回路の機能切り替え

インプットキャプチャ入力のノイズ除去回路を制御しているポートモードレジスタ2 (PMR2) のNCSを書き換えて機能切り替えを行う場合、TMIGを0にして行ってください。それ以外で書き換えた場合、端子に有効なエッジが入力されていなくても、エッジが入力されたこととなりますので注意してください。インプットキャプチャ入力信号の入力エッジとその条件を表9.15に示します。

表 9.15 ノイズ除去回路の機能切り替えによるインプットキャプチャ入力信号の入力エッジとその条件

インプットキャプチャ入力信号の入力エッジ	条件
立ち上がりエッジが発生する場合	TMIG が 1 の状態で TMIG 端子を Low レベルから High レベルにした後、ノイズ除去回路で 5 回サンプリングする前に NCS を 0 から 1 に書き換えたとき
立ち下がりエッジが発生する場合	TMIG が 1 の状態で TMIG 端子を High レベルから Low レベルにした後、ノイズ除去回路で 5 回サンプリングする前に NCS を 1 から 0 に書き換えたとき

9. タイマ

端子機能を切り替え、インプットキャプチャ入力信号にエッジが発生した場合、このエッジとインプットキャプチャインタラプトエッジセレクト (IIEGS) ビットによるエッジ選択とが一致したとき、割り込み要求フラグが1にセットされますので、割り込み要求フラグを0にクリアしてから使用してください。ポートモードレジスタの操作と割り込み要求フラグのクリア手順を図9.15に示します。端子機能を切り替える場合、ポートモードレジスタの操作前に割り込み禁止状態にしてポートモードレジスタを切り替え、ポートモードレジスタ操作後、インプットキャプチャ入力信号がインプットキャプチャ信号として確定するための期間（ノイズ除去回路を使用しない場合は2システムクロック以上、ノイズ除去回路を使用する場合はサンプリングクロックの5倍以上）待ってから、1にセットされた割り込み要求フラグを0にクリアしてください。なお、端子機能切り替えに伴う割り込み要求フラグのセットを回避する方法として表9.14、表9.15の条件を満たさないように端子のレベルを制御する方法、または発生するエッジと反対のエッジにTMGのIIEGSビットを設定して制御する方法もあります。



図 9.15 ポートモードレジスタの操作と割り込み要求フラグのクリア手順

9.5.6 タイマ G の使用例

タイマ G を使用すると、インプットキャプチャ入力信号の High 幅、Low 幅を絶対値で測定することができます。設定は、TMG の CCLR1、CCLR0 をそれぞれ1にセットします。

このときの動作例を図9.16に示します。

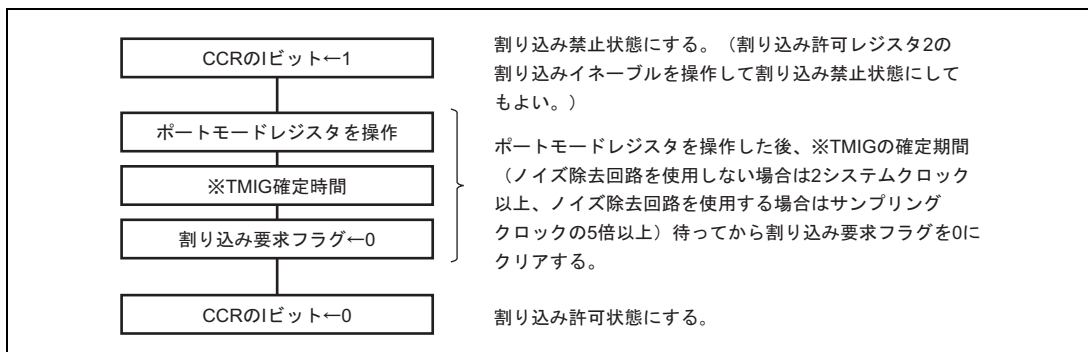

図 9.16 タイマ G の使用例

9.6 ウォッチドッグタイマ

9.6.1 概要

ウォッチドッグタイマ (Watchdog Timer) は、入力クロックが入るたびに、カウンタアップする 8 ビットのカウンタを備えており、システムの暴走などによりカウンタの値が書き換えられずオーバフローすると、LSI 内部をリセットできる機能を備えています。

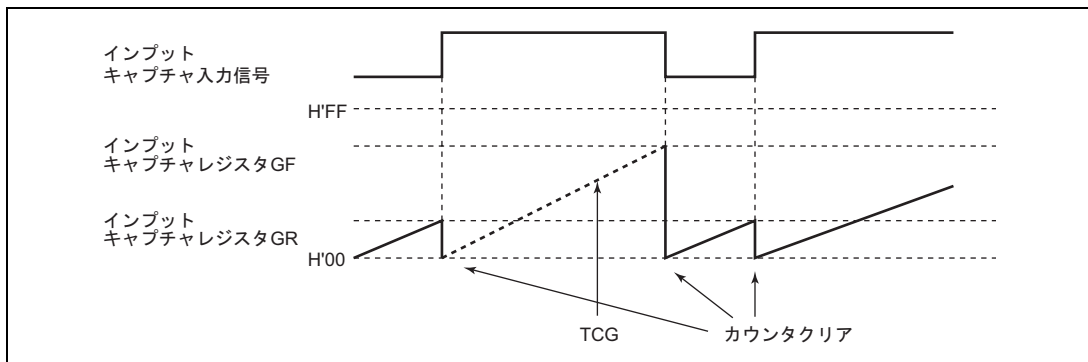
(1) 特長

ウォッチドッグタイマの特長を以下に示します。

- 10種類の内部クロック ($\phi/64$ 、 $\phi/128$ 、 $\phi/256$ 、 $\phi/512$ 、 $\phi/1024$ 、 $\phi/2048$ 、 $\phi/4096$ 、 $\phi/8192$ 、 $\phi_w/32$ またはウォッチドッグタイマ用オンチップオシレータ) から選択しカウンタアップ
- カウンタのオーバフローでリセット信号を発生
オーバフロー周期は、選択したクロックの1倍から256倍まで設定可能です。
($\phi=2.00\text{MHz}$ のとき、約 $4\text{ms}\sim 1000\text{ms}$)
- モジュールスタンバイモードにより、未使用時はモジュール単体でスタンバイモードに設定可能
(詳細は、「5.9 モジュールスタンバイモード」を参照してください。)

(2) ブロック図

ウォッチドッグタイマのブロック図を図 9.17 に示します。



図 9.17 ウォッチドッグタイマのブロック図

(3) レジスタ構成

ウォッチドッグタイマのレジスタ構成を表 9.16 に示します。

9. タイマ

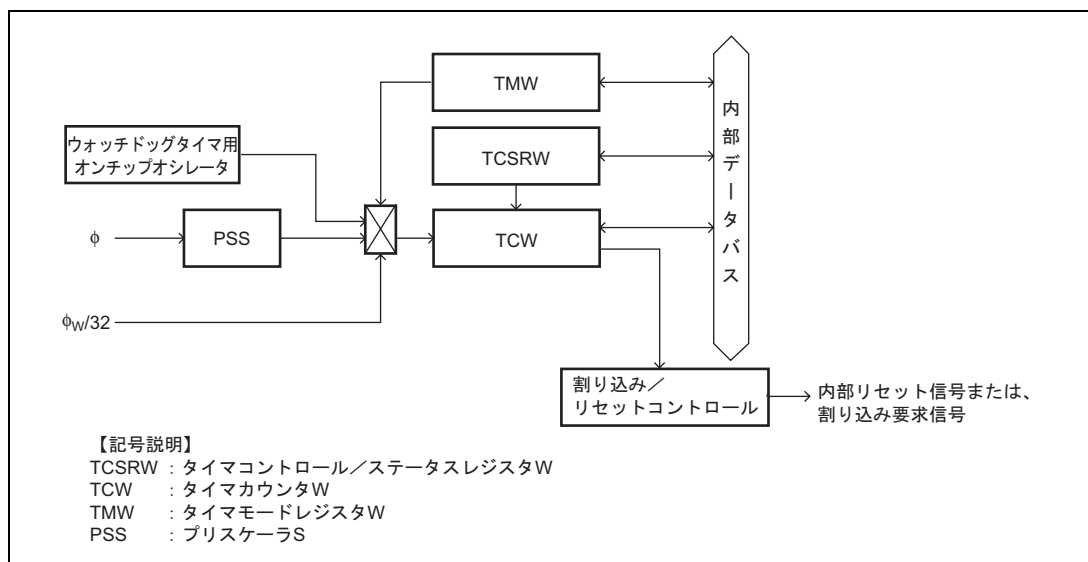
表 9.16 レジスタ構成

名称	略称	R/W	初期値	アドレス
タイマコントロール/ステータスレジスタ W	TCSRW	R/W	H'AA	H'FFB2
タイマカウンタ W	TCW	R/W	H'00	H'FFB3
タイマモードレジスタ W	TMW	R/W	H'FF	H'FFF8
クロック停止レジスタ 2	CKSTPR2	R/W	H'FF	H'FFFB
ポートモードレジスタ 2	PMR2	R/W	H'D8	H'FFC9

9.6.2 各レジスタの説明

(1) タイマコントロール/ステータスレジスタ W (TCSRW)

ビット:	7	6	5	4	3	2	1	0
	B6WI	TCWE	B4WI	TCSRWE	B2WI	WDON	B0WI	WRST
初期値:	1	0	1	0	1	1	1	0
R/W :	R	R(W)*	R	R(W)*	R	R(W)*	R	R(W)*

【注】* 書き込みの条件が成立している場合にのみ、書き込み可能となります。書き込み条件については各ビットの説明を参照してください。

TCSRW は、8 ビットのリード/ライト可能なレジスタで TCSRW、TCW の書き込み制御、ウォッチドッグタイマの動作制御、動作状態を示すレジスタです。

- ビット7: ビット6書き込み禁止 (B6WI)

TCSRW のビット 6 へのデータ書き込みを制御します。

ビット7	説明
B6WI	
0	ビット 6 への書き込みを許可
1	ビット 6 への書き込みを禁止 (初期値)

本ビットはリードすると常に 1 が読み出されます。ライトしても、データは格納されません。

- ビット6: タイマカウンタW書き込み許可 (TCWE)

TCW へのビットデータの書き込みを制御します。

ビット6	説明
TCWE	
0	TCW へのビットデータへの書き込みを禁止 (初期値)
1	TCW へのビットデータへの書き込みを許可

- ビット5：ビット4書き込み禁止（B4WI）

TCSRW のビット 4 へのデータ書き込みを制御します。

ビット 5	説 明
B4WI	
0	ビット 4 への書き込みを許可
1	ビット 4 への書き込みを禁止 (初期値)

本ビットはリードすると常に 1 が読み出されます。ライトしても、データは格納されません。

- ビット4：タイマコントロール/ステータスレジスタW書き込み許可（TCSRWE）

TCSRW のビット 2 およびビット 0 へのデータの書き込みを制御します。

ビット 4	説 明
TCSRWE	
0	ビット 2 およびビット 0 への書き込みを禁止 (初期値)
1	ビット 2 およびビット 0 への書き込みを許可

- ビット3：ビット2書き込み禁止（B2WI）

TCSRW のビット 2 へのデータの書き込みを制御します。

ビット 3	説 明
B2WI	
0	ビット 2 への書き込みを許可
1	ビット 2 への書き込みを禁止 (初期値)

本ビットはリードすると常に 1 が読み出されます。ライトしてもデータは格納されません。

- ビット2：ウォッチドッグタイマオン（WDON）

ウォッチドッグタイマの動作を許可します。

ビット 2	説 明
WDON	
0	ウォッチドッグタイマの動作を禁止 [クリア条件] TCSRWE=1 の状態で B2WI に 0 をライトしながら WDON に 0 をライトしたとき。 ただし、リセット時は 1 にセットされます。
1	ウォッチドッグタイマの動作を許可 (初期値) [セット条件] リセット、または TCSRWE=1 の状態で B2WI に 0 をライトしながら WDON に 1 をライトしたとき

本ビットを 1 にセットすると、カウントアップを開始します。また、本ビットを 0 にクリアすると、カウントアップを停止します。

9. タイマ

• ビット1: ビット0書き込み禁止 (B0WI)

タイマコントロール/ステータスレジスタ W のビット 0 へのデータの書き込みを制御します。

ビット 1	説明
B0WI	
0	ビット 0 への書き込みを許可
1	ビット 0 への書き込みを禁止 (初期値)

本ビットはリードすると常に 1 が読み出されます。ライトしても、データは格納されません。

• ビット0: ウォッチドッグタイマリセット (WRST)

TCW がオーバフローし、内部リセット信号が発生したことを示します。オーバフローしたことにより発生した内部リセット信号は、LSI 全体をリセットします。

WRST は、 $\overline{\text{RES}}$ 端子によるリセット、またはソフトウェアによる 0 ライトによりクリアされます。

ビット 0	説明
WRST	
0	[クリア条件] (1) $\overline{\text{RES}}$ 端子によるリセット (2) TCSRWE=1 の状態で B0WI に 0 をライトしながら WRST に 0 をライトしたとき
1	[セット条件] TCW がオーバフローし、内部リセット信号が発生したとき

(2) タイマカウンタ W (TCW)

ビット:	7	6	5	4	3	2	1	0
	TCW7	TCW6	TCW5	TCW4	TCW3	TCW2	TCW1	TCW0
初期値:	0	0	0	0	0	0	0	0
R/W :	R/W	R/W	R/W	R/W	R/W	R/W	R/W	R/W

TCW は、8 ビットのリード/ライト可能なアップカウンタで、入力する内部クロックによりカウントアップされます。入力するクロックは、WDCKS が 0 のときタイマモードレジスタ W (TMW) の設定によりクロックが選択され、1 のとき $\phi_w/32$ です。TCW の値は CPU から常にリード/ライトできます。

TCW がオーバフロー (H'FF→H'00) すると、内部リセット信号を発生し、TCSRW の WRST が 1 にセットされます。リセット時、TCW は H'00 にイニシャライズされます。

(3) タイマモードレジスタ W (TMW)

ビット:	7	6	5	4	3	2	1	0
	—	—	—	—	CKS3	CKS2	CKS1	CKS0
初期値:	1	1	1	1	1	1	1	1
R/W :	—	—	—	—	R/W	R/W	R/W	R/W

CKS3~CKS0 の組み合わせにより入力クロックの選択を行います。

- ビット7～4：リザーブビット

リザーブビットです。各ビットは読み出すと常に1が読み出されます。

- ビット3～0：クロックセレクト（CKS3～CKS0）

TCW に入力するクロックを内部 10 種類から選択します。なお、本レジスタでのクロックソース選択はポートモードレジスタ 2（PMR2）の WDCKS が 0 のとき有効です。WDCKS が 1 のときは本レジスタの設定値にかかわらず $\phi_w/32$ がクロックソースとして選択されます。

ビット 3	ビット 2	ビット 1	ビット 0	説明
CKS3	CKS2	CKS1	CKS0	
1	0	0	0	内部クロック： $\phi/64$ をカウント
			1	内部クロック： $\phi/128$ をカウント
		1	0	内部クロック： $\phi/256$ をカウント
			1	内部クロック： $\phi/512$ をカウント
	1	0	0	内部クロック： $\phi/1024$ をカウント
			1	内部クロック： $\phi/2048$ をカウント
		1	0	内部クロック： $\phi/4096$ をカウント
			1	内部クロック： $\phi/8192$ をカウント (初期値)
0	X	X	X	ウォッチドッグタイマ用オンチップオシレータ

【注】 X：Don't care

(4) クロック停止レジスタ 2（CKSTPR2）

ビット：	7	6	5	4	3	2	1	0
	LVDCSTP	—	—	PW2CKSTP	AECKSTP	WDCKSTP	PW1CKSTP	LDCKSTP
初期値：	1	1	1	1	1	1	1	1
R/W：	R/W	—	—	R/W	R/W	R/W	R/W	R/W

CKSTPR2 は、8 ビットのリード/ライト可能なレジスタで、モジュールのモジュールスタンバイモードの制御を行います。本章ではウォッチドッグタイマに関するビットのみ説明します。他のビットについては各モジュールの章を参照してください。

- ビット2：ウォッチドッグタイマモジュールスタンバイモード制御（WDCKSTP）

ウォッチドッグタイマをモジュールスタンバイモードに設定および解除を制御します。

WDCKSTP	説明
0	ウォッチドッグタイマはモジュールスタンバイモードに設定される
1	ウォッチドッグタイマのモジュールスタンバイモードは解除される (初期値)

【注】 WDCKSTP はタイマコントロール/ステータスレジスタ W（TCSRW）の WDON が 0 のときに有効になります。WDON が 1（ウォッチドッグタイマ動作中）のとき WDCKSTP を 0 に設定すると WDCKSTP は 0 に設定されますが、ウォッチドッグタイマはモジュールスタンバイモードには入らずウォッチドッグ機能を継続いたします。ウォッチドッグ機能が終了し、ソフトウェアで WDON を 0 に設定すると同時に WDCKSTP が有効になり、ウォッチドッグタイマはモジュールスタンバイモードに入ります。

9. タイマ

(5) ポートモードレジスタ 2 (PMR2)

ビット:	7	6	5	4	3	2	1	0
	—	—	POF1	—	—	WDCKS	NCS	IRQ0
初期値:	1	1	0	1	1	0	0	0
R/W :	—	—	R/W	—	—	R/W	R/W	R/W

PMR2は8ビットのリード/ライト可能なレジスタで、各端子機能の切り替えを制御します。本章ではウォッチドッグタイマに関するビットのみ説明します。他のビットについては「第8章 I/Oポート」を参照してください。

- ビット2: ウォッチドッグタイマソースクロック選択 (WDCKS)

ウォッチドッグタイマのソースクロックの選択を行います。

WDCKS	説明
0	タイマモードレジスタ W (TMW) の設定によりクロックを選択 (初期値)
1	$\phi_w/32$ を選択

9.6.3 動作説明

ウォッチドッグタイマは、入力クロックが入るたびにカウントアップする8ビットのカウンタを備えています。入力クロックの選択は、ポートモードレジスタ 2 (PMR2) の WDCKS で行います。WDCKS が0 のときタイマモードレジスタ W (TMW) の設定によりクロックが選択され、1 のとき $\phi_w/32$ が選択されます。TCSRW の TCSRWE=1 の状態で B2WI に0 をライトしながら WDON に1 をライトすると、TCW はカウントアップを開始します (ウォッチドッグタイマを動作させるためには、TCSRW へ2回ライトアクセスが必要となります。ただし、リセット解除時 WDON に1 が設定されているため、TCSRW へのライトアクセスをしなくても TCW はカウントアップを開始します)。TCW のカウント値が、H'FF になった後、クロックが入力されると、ウォッチドッグタイマはオーバフローし、基準クロック (ϕ または ϕ_{SUB}) の1クロック分後に内部リセット信号を発生します。内部リセット信号は ϕ_{OSC} クロックで512クロック分の時間出力されます。TCW はライト可能なカウンタですので、TCW に値を設定すると、その値からカウントアップを行います。したがって、TCW の値により、オーバフロー周期を1~256入力クロックの範囲で設定できます。

ウォッチドッグタイマ動作例を図9.18に示します。

(例) $\phi = 2\text{MHz}$ でオーバーフロー周期を30msとする場合

$$\frac{2 \times 10^6}{8192} \times 30 \times 10^{-3} = 7.3$$

したがって、TCWIには $256 - 8 = 248$ (H'F8) をセットする。



図 9.18 ウォッチドッグタイマの動作例

9. タイマ

9.6.4 ウォッチドッグタイマの動作モード

H8/38524 グループのウォッチドッグタイマの動作モードを表 9.17 に示します。

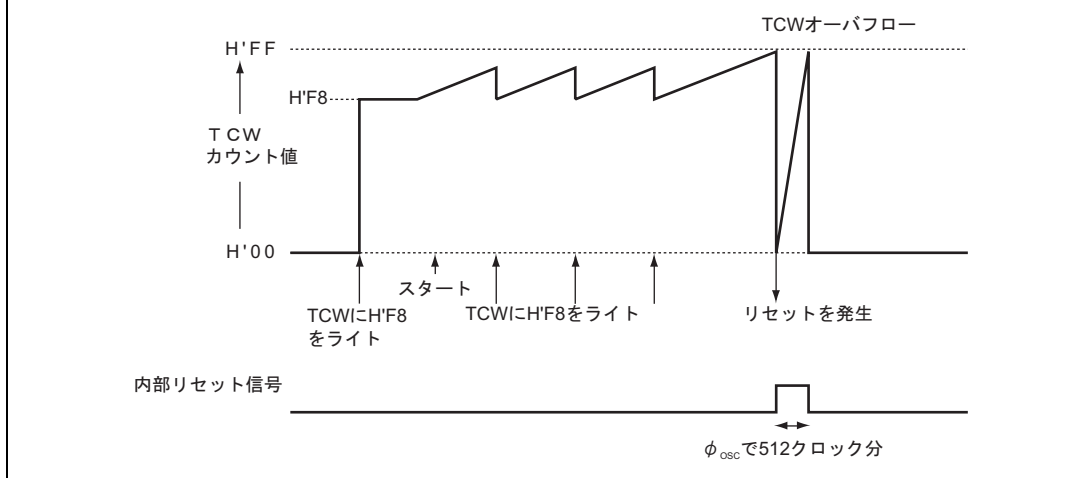
表 9.17 ウォッチドッグタイマの動作モード

動作モード	リセット	アクティブ	スリープ	ウォッチ	サブ アクティブ	サブ スリープ	スタンバイ	モジュール スタンバイ
TCW	リセット	動作	動作	動作/停止 *1	動作/停止 *1	動作/停止 *1	動作/停止 *2	停止
TCSRW	リセット	動作	動作	動作/保持 *1	動作/停止 *1	動作/保持 *1	動作/保持 *2	保持
TMW	リセット	動作	動作	動作/保持 *1	動作/停止 *1	動作/保持 *1	動作/保持 *2	保持

【注】 *1 内部クロックとして $\phi_w/32$ またはオンチップオシレータを選択した場合に動作します。

*2 オンチップオシレータを選択した場合にのみ動作します。

9.7 非同期イベントカウンタ (AEC)

9.7.1 概要

非同期イベントカウンタ (Asynchronous Event Counter) は、外部イベントクロックまたは内部クロックが入るたびにカウントアップするイベントカウンタです。

(1) 特長

非同期イベントカウンタの特長を以下に示します。

- 非同期イベントをカウント可能

基本クロック ϕ 、 ϕ_{SUB} の動作とは無関係に非同期に入力される外部イベントをカウント可能です。

カウンタは16ビット構成になっており、65536 (2^{16}) 回以内のイベントのカウントが可能です。

- 2チャンネルの独立した8ビットイベントカウンタとしても使用可能。
- 1チャンネルの独立した16ビットイベントカウンタとしても使用可能。
- IRQAECがHighレベルまたはイベントカウンタPWM出力 (IECPWM) がHighレベルのときだけ、イベント／クロック入力が有効。
- IRQAECまたはイベントカウンタPWM出力 (IECPWM) 割り込みは両エッジ検出可能。非同期カウンタを用いない場合は、割り込み機能独立で使用可能。
- イベントカウンタPWMを用いると、イベントクロック入力の許可／禁止が一定の周期で自動的に行えます。
- ECHとECLのクロックソースは、外部イベント入力とプリスケアラの出力クロックの選択がソフトウェアで可能。プリスケアラの出力クロックは $\phi/2$ 、 $\phi/4$ 、 $\phi/8$ のいずれかを選択可能。
- AEVL、AEVHは両エッジでカウント可能。
- ソフトウェアによってカウンタのリセット、カウントアップ機能の停止が制御可能。
- イベントカウンタのオーバフローを検出し、自動的に割り込みを発生。
- モジュールスタンバイモードにより、未使用時はモジュール単体でスタンバイモードに設定可能。

9. タイマ

(2) ブロック図

非同期イベントカウンタのブロック図を図 9.19 に示します。



図 9.19 非同期イベントカウンタブロック図

(3) 端子構造

非同期イベントカウンタの端子構成を表 9.18 に示します。

表 9.18 端子構成

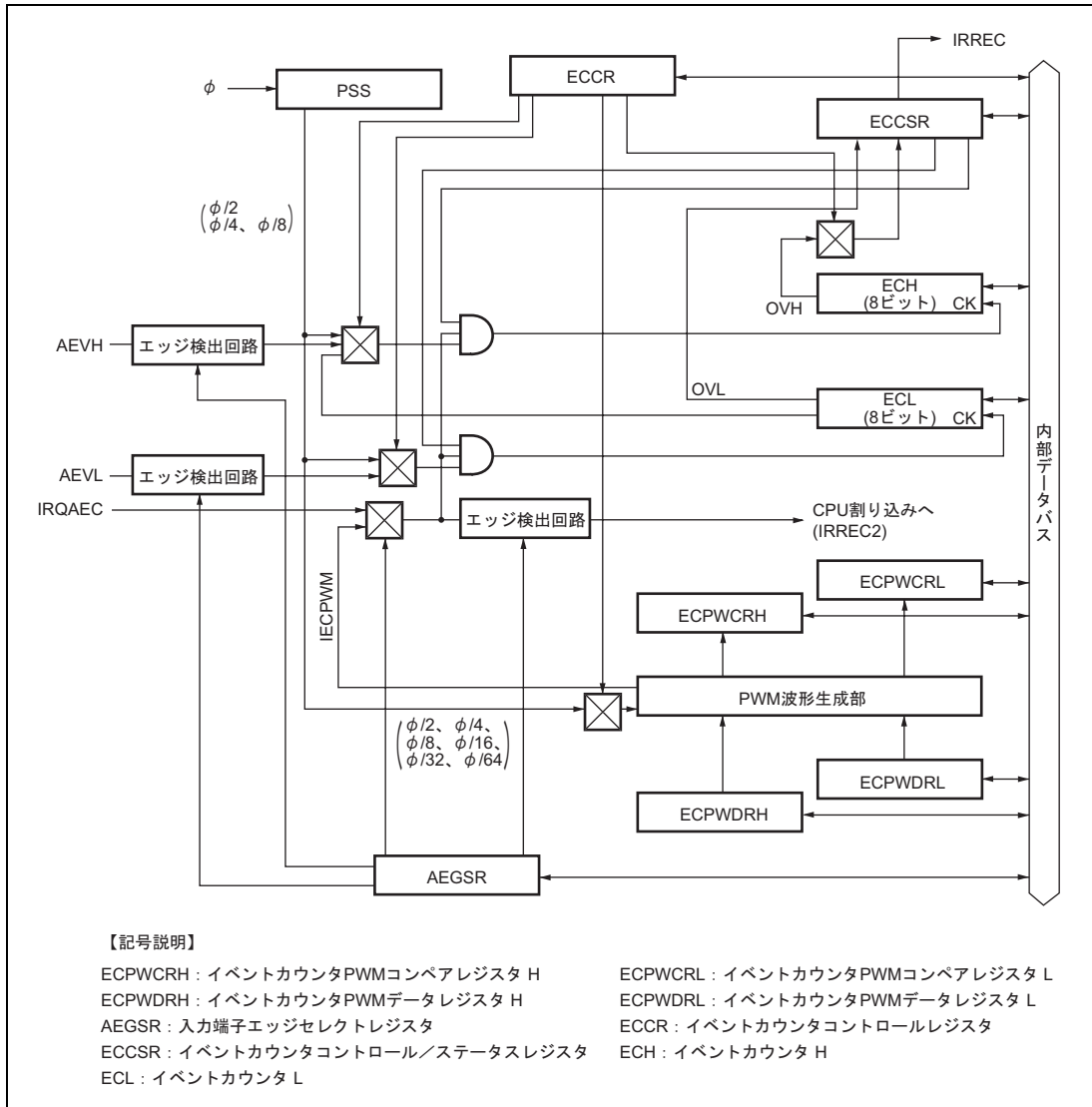
名称	略称	入出力	機能
非同期イベント入力 H	AEVH	入力	イベントカウンタ H に入力するイベント入力端子
非同期イベント入力 L	AEVL	入力	イベントカウンタ L に入力するイベント入力端子
イベント入力イネーブル 割り込み入力	IRQAEC	入力	イベント入力を有効にする割り込み入力端子

(4) レジスタ構成

非同期イベントカウンタのレジスタ構成を表 9.19 に示します。

表 9.19 レジスタ構成

名称	略称	R/W	初期値	アドレス
イベントカウンタ PWM コンペアレジスタ H	ECPWCRH	R/W	H'FF	H'FF8C
イベントカウンタ PWM コンペアレジスタ L	ECPWCRL	R/W	H'FF	H'FF8D
イベントカウンタ PWM データレジスタ H	ECPWDRH	W	H'00	H'FF8E
イベントカウンタ PWM データレジスタ L	ECPWDRL	W	H'00	H'FF8F
入力端子エッジセレクトレジスタ	AEGSR	R/W	H'00	H'FF92
イベントカウンタコントロールレジスタ	ECCR	R/W	H'00	H'FF94
イベントカウンタコントロール/ステータスレジスタ	ECCSR	R/W	H'00	H'FF95
イベントカウンタ H	ECH	R	H'00	H'FF96
イベントカウンタ L	ECL	R	H'00	H'FF97
クロック停止レジスタ 2	CKSTPR2	R/W	H'FF	H'FFFB

9. タイマ

9.7.2 各レジスタの構成

(1) イベントカウンタ PWM コンペアレジスタ H (ECPWCRH)

ビット:	7	6	5	4	3	2	1	0
	ECPWCRH7	ECPWCRH6	ECPWCRH5	ECPWCRH4	ECPWCRH3	ECPWCRH2	ECPWCRH1	ECPWCRH0
初期値:	1	1	1	1	1	1	1	1
R/W :	R/W	R/W	R/W	R/W	R/W	R/W	R/W	R/W

【注】 AEGSRのECPWMEが1のとき、イベントカウンタPWMは動作中ですのでECPWCRHを書き換えないでください。
変換周期を変更する際は必ずAEGSRのECPWMEを0にしてイベントカウンタPWMを停止させて書き換えてください。

ECPWCRHは、8ビットのリード/ライト可能なレジスタで、イベントカウンタ PWM 波形の1変換周期を設定します。

(2) イベントカウンタ PWM コンペアレジスタ L (ECPWCRL)

ビット:	7	6	5	4	3	2	1	0
	ECPWCRL7	ECPWCRL6	ECPWCRL5	ECPWCRL4	ECPWCRL3	ECPWCRL2	ECPWCRL1	ECPWCRL0
初期値:	1	1	1	1	1	1	1	1
R/W :	R/W	R/W	R/W	R/W	R/W	R/W	R/W	R/W

【注】 AEGSRのECPWMEが1のとき、イベントカウンタPWMは動作中ですのでECPWCRLを書き換えないでください。
変換周期を変更する際は必ずAEGSRのECPWMEを0にしてイベントカウンタPWMを停止させて書き換えてください。

ECPWCRLは、8ビットのリード/ライト可能なレジスタで、イベントカウンタ PWM 波形の1変換周期を設定します。

(3) イベントカウンタ PWM データレジスタ H (ECPWDRH)

ビット:	7	6	5	4	3	2	1	0
	ECPWDRH7	ECPWDRH6	ECPWDRH5	ECPWDRH4	ECPWDRH3	ECPWDRH2	ECPWDRH1	ECPWDRH0
初期値:	0	0	0	0	0	0	0	0
R/W :	W	W	W	W	W	W	W	W

【注】 AEGSRのECPWMEが1のとき、イベントカウンタPWMは動作中ですのでECPWDRHを書き換えないでください。
変換周期を変更する際は必ずAEGSRのECPWMEを0にしてイベントカウンタPWMを停止させて書き換えてください。

ECPWDRHは、8ビットのライト専用レジスタで、イベントカウンタ PWM 波形生成部のデータを制御します。

(4) イベントカウンタ PWM データレジスタ L (ECPWDRL)

ビット:	7	6	5	4	3	2	1	0
	ECPWDRL7	ECPWDRL6	ECPWDRL5	ECPWDRL4	ECPWDRL3	ECPWDRL2	ECPWDRL1	ECPWDRL0
初期値:	0	0	0	0	0	0	0	0
R/W :	W	W	W	W	W	W	W	W

【注】 AEGSRのECPWMEが1のとき、イベントカウンタPWMは動作中ですのでECPWDRLを書き換えないでください。
変換周期を変更する際は必ずAEGSRのECPWMEを0にしてイベントカウンタPWMを停止させて書き換えてください。

ECPWDRL は、8 ビットのライト専用レジスタで、イベントカウンタ PWM 波形生成部のデータを制御します。

(5) 入力端子エッジセレクトレジスタ (AEGSR)

ビット:	7	6	5	4	3	2	1	0
	AHEGS1	AHEGS0	ALEGS1	ALEGS0	AIEGS1	AIEGS0	ECPWME	—
初期値:	0	0	0	0	0	0	0	0
R/W :	R/W	R/W	R/W	R/W	R/W	R/W	R/W	R/W

AEGSR は、8 ビットのリード/ライト可能なレジスタで、AEVH、AEVL、IRQAEC 端子の立ち上がり、立ち下がり、両エッジセンス選択を行います。

- ビット7、6: AECエッジ選択H

AEVH 端子の立ち上がり/立ち下がり/両エッジの検出を行います。

ビット7	ビット6	説明
AHEGS1	AHEGS0	
0	0	AEVH 端子の立ち下がりエッジを検出 (初期値)
	1	AEVH 端子の立ち上がりエッジを検出
1	0	AEVH 端子の両エッジを検出
	1	使用禁止

- ビット5、4: AECエッジ選択L

AEVL 端子の立ち上がり/立ち下がり/両エッジの検出を行います。

ビット5	ビット4	説明
ALEGS1	ALEGS0	
0	0	AEVL 端子の立ち下がりエッジを検出 (初期値)
	1	AEVL 端子の立ち上がりエッジを検出
1	0	AEVL 端子の両エッジを検出
	1	使用禁止

9. タイマ

• ビット3、2：IRQAECエッジ選択

IRQAEC 端子の立ち上がり／立ち下がり／両エッジの検出を行います。

ビット3	ビット2	説 明
AIEGS1	AIEGS0	
0	0	IRQAEC 端子の立ち下がリエッジを検出 (初期値)
	1	IRQAEC 端子の立ち上がリエッジを検出
1	0	IRQAEC 端子の両エッジを検出
	1	使用禁止

• ビット1：イベントカウンタPWMイネーブル

イベントカウンタ PWM の動作許可／禁止および IRQAEC の選択／非選択を行います。

ビット1	説 明
ECPWME	
0	AEC 用 PWM 停止、IRQAEC 選択 (初期値)
1	AEC 用 PWM の動作を許可、IRQAEC 非選択

• ビット0：リザーブビット

リード／ライト可能なりザーブビットです。リセット時は0にイニシャライズされます。

【注】 このビットは1にセットしないでください。

(6) イベントカウンタコントロールレジスタ (ECCR)

ビット：	7	6	5	4	3	2	1	0
	ACKH1	ACKH0	ACKL1	ACKL0	PWCK2	PWCK1	PWCK0	—
初期値：	0	0	0	0	0	0	0	0
R/W：	R/W	R/W	R/W	R/W	R/W	R/W	R/W	R/W

カウンタの入力クロック、IRQAEC／IECPWM の制御を行います。

• ビット7、6：AECクロック選択H (ACKH1、ACKH0)

ECH で使用するクロックの選択を行います。

ビット7	ビット6	説 明
ACKH1	ACKH0	
0	0	AEVH 端子 入力 (初期値)
	1	$\phi/2$
1	0	$\phi/4$
	1	$\phi/8$

- ビット5、4：AECクロック選択L (ACKL1、ACKL0)

ECL 側で使用するクロックの選択を行います。

ビット5	ビット4	説明
ACKL1	ACKL0	
0	0	AEVL 端子 入力 (初期値)
	1	$\phi/2$
1	0	$\phi/4$
	1	$\phi/8$

- ビット3～1：イベントカウンタ用PWMクロック選択 (PWCK2～PWCK0)

イベントカウンタ用 PWM のクロックの選択を行います。

ビット3	ビット2	ビット1	説明
PWCK2	PWCK1	PWCK0	
0	0	0	$\phi/2$ (初期値)
		1	$\phi/4$
	1	0	$\phi/8$
		1	$\phi/16$
1	*	0	$\phi/32$
		1	$\phi/64$

【記号説明】

* : Don't care

- ビット0：リザーブビット

リード／ライト可能なリザーブビットです。リセット時は0にイニシャライズされます。

【注】 このビットは1にセットしないでください。

(7) イベントカウンタコントロール／ステータスレジスタ (ECCSR)

ビット:	7	6	5	4	3	2	1	0
	OVH	OVL	—	CH2	CUEH	CUEL	CRCH	CRCL
初期値:	0	0	0	0	0	0	0	0
R/W :	R/W*	R/W*	R/W	R/W	R/W	R/W	R/W	R/W

【注】 * フラグクリアのため0ライトのみ可能です。

ECCSR は、8ビットのリード／ライト可能なレジスタで、カウンタのオーバフローの検出、カウンタのリセット、カウントアップ機能の停止の制御を行います。

リセット時、ECCSR は H'00 にイニシャライズされます。

9. タイマ

- ビット7: カウンタオーバーフローH (OVH)

ECHがオーバーフロー (H'FF→H'00) したことを示すステータスフラグです。ECHがオーバーフローすると、本フラグがセットされます。ソフトウェアでセットすることはできません。本フラグのクリアはソフトウェアで行います。OVHが1の状態ではOVHをリードした後、OVHに0をライトしたときにクリアされます。

CH2を0にした状態でECH、ECLを16ビットのイベントカウンタとして使用している場合には、本フラグは16ビットのイベントカウンタがオーバーフロー (H'FFFF→H'0000) したことを示すステータスフラグです。

ビット7	説明
OVH	
0	ECHがオーバーフローしていないことを示します (初期値) [クリア条件] OVHが1の状態ではOVHをリードした後、OVHに0をライトしたとき
1	ECHがオーバーフローしたことを示します [セット条件] ECHの値がH'FF→H'00になったとき

- ビット6: カウンタオーバーフローL (OVL)

ECLがオーバーフロー (H'FF→H'00) したことを示すステータスフラグです。ECLがオーバーフローすると、本フラグがセットされます。ソフトウェアでセットすることはできません。本フラグのクリアはソフトウェアで行います。OVLが1の状態ではOVLをリードした後、OVLに0をライトしたときにクリアされます。

ビット6	説明
OVL	
0	ECLがオーバーフローしていないことを示します (初期値) [クリア条件] OVLが1の状態ではOVLをリードした後、OVLに0をライトしたとき
1	ECLがオーバーフローしたことを示します [セット条件] ECLの値がH'FF→H'00になったとき

- ビット5: リザーブビット

本ビットはリード/ライト可能なリザーブビットです。リセット時は0にイニシャライズされます。

- ビット4：チャンネル選択 (CH2)

ECH、ECL を 1 チャンネルの 16 ビットのイベントカウンタとして使用するか、2 チャンネルの独立した 8 ビットのイベントカウンタとして使用するかを選択します。CH2 を 0 にクリアすると、ECH、ECL は 16 ビットのイベントカウンタとなり、AEVL 端子にイベントクロックが入力されるたびにカウントアップします。このとき ECH の入力クロックは ECL からのオーバフロー信号が選択されます。CH2 を 1 にセットすると、ECH、ECL はおのおの独立した 8 ビットのイベントカウンタとなり、おのおの AEVH 端子、AEVL 端子にイベントクロックが入力されるたびにカウントアップします。

ビット 4	説 明	
CH2		
0	ECH、ECL を連結した 1 チャンネルの 16 ビットイベントカウンタとして使用します	(初期値)
1	ECH、ECL を独立した 2 チャンネルの 8 ビットイベントカウンタとして使用します	

- ビット3：カウントアップイネーブルH (CUEH)

ECH に入力されるイベントクロックの入力を許可します。本ビットに 1 をライトするとイベントクロックの入力を許可し、カウントアップをします。本ビットに 0 をライトすると、イベントクロックの入力を禁止し、ECH の値は保持されます。イベントクロックは CH2 によって AEVH 端子または ECL からのオーバフロー信号のいずれかを選択可能です。

ビット 3	説 明	
CUEH		
0	ECH のイベントクロックの入力を禁止 ECH の値を保持	(初期値)
1	ECH のイベントクロックの入力を許可	

- ビット2：カウントアップイネーブルL (CUEL)

ECL に入力されるイベントクロックの入力を許可します。本ビットに 1 をライトするとイベントクロックの入力を許可し、カウントアップをします。本ビットに 0 をライトすると、イベントクロックの入力を禁止し、ECL の値は保持されます。

ビット 2	説 明	
CUEL		
0	ECL のイベントクロックの入力を禁止 ECL の値を保持	(初期値)
1	ECL のイベントクロックの入力を許可	

9. タイマ

• ビット1: カウンタリセット制御H (CRCH)

ECHのリセットを制御します。本ビットが0のときECHはリセットされます。本ビットに1をライトするとカウンタのリセットを解除し、ECHのカウントアップ機能を許可します。

ビット1	説明
CRCH	
0	ECHをリセット (初期値)
1	ECHのリセットを解除しカウントアップ機能を許可

• ビット0: カウンタリセット制御L (CRCL)

ECLのリセットを制御します。本ビットが0のときECLはリセットされます。本ビットに1をライトするとカウンタのリセットを解除し、ECLのカウントアップ機能を許可します。

ビット0	説明
CRCL	
0	ECLをリセット (初期値)
1	ECLのリセットを解除しカウントアップ機能を許可

(8) イベントカウンタ H (ECH)

ビット:	7	6	5	4	3	2	1	0
	ECH7	ECH6	ECH5	ECH4	ECH3	ECH2	ECH1	ECH0
初期値:	0	0	0	0	0	0	0	0
R/W :	R	R	R	R	R	R	R	R

ECHは8ビットのリード可能なアップカウンタで、独立した8ビットのイベントカウンタとして、またはECLと組み合わせることで16ビットのイベントカウンタの上位8ビットのアップカウンタとして動作します。入力クロックは外部非同期イベントAEVH端子、 $\phi/2$ 、 $\phi/4$ 、 $\phi/8$ 、または下位の8ビットのカウンタECLからのオーバーフロー信号のいずれかを選択可能です。ECHはソフトウェアでH'00にクリア可能です。リセットは、H'00にイニシャライズされます。

(9) イベントカウンタ L (ECL)

ビット:	7	6	5	4	3	2	1	0
	ECL7	ECL6	ECL5	ECL4	ECL3	ECL2	ECL1	ECL0
初期値:	0	0	0	0	0	0	0	0
R/W :	R	R	R	R	R	R	R	R

ECLは8ビットのリード可能なアップカウンタで、独立した8ビットのイベントカウンタとして、またはECHと組み合わせることで16ビットのイベントカウンタの下位8ビットのアップカウンタとして動作します。入力クロックは外部非同期イベントAEVL端子からのイベントクロックまたは $\phi/2$ 、 $\phi/4$ 、 $\phi/8$ を使用します。ECLはソフトウェアでH'00にクリア可能です。リセットは、H'00にイニシャライズされます。

(10) クロック停止レジスタ 2 (CKSTPR2)

ビット:	7	6	5	4	3	2	1	0
	LVDCKSTP	—	—	PW2CKSTP	AECKSTP	WDCKSTP	PW1CKSTP	LDCKSTP
初期値:	1	1	1	1	1	1	1	1
R/W :	R/W	—	—	R/W	R/W	R/W	R/W	R/W

CKSTPR2 は、8 ビットのリード/ライト可能なレジスタで、モジュールのモジュールスタンバイモードの制御を行います。本章では非同期イベントカウンタに関するビットのみを説明します。他のビットについては各モジュールの章を参照してください。

- ビット3：非同期イベントカウンタモジュールスタンバイモード制御（AECKSTP）

非同期イベントカウンタをモジュールスタンバイモードに設定および解除を制御します。

AECKSTP	説明
0	非同期イベントカウンタはモジュールスタンバイモードに設定される
1	非同期イベントカウンタのモジュールスタンバイモードは解除される (初期値)

9. タイマ

9.7.3 動作説明

(1) 16ビットカウンタの動作

ECCSR の CH2 を 0 にクリアすると、ECH、ECL は 16 ビットのカウンタとして動作します。

このときの入力クロックソースは ECCR の ACKL1~0 によって $\phi/2$ 、 $\phi/4$ 、 $\phi/8$ 、AEVL 端子入力の 4 種類から選択できます。

AEVL 端子入力を選択した場合、ALEGS1~0 によって入力センスを選択します。

入力クロックが有効になるのは IRQAEC が High レベルまたは IECPWM が High レベルのときだけです。IRQAEC が Low レベルまたは IECPWM が Low レベルのときは、入力クロックはカウンタに入力されないため、カウンタは動作しません。16 ビットカウンタとして使用する場合のソフトウェアの例を図 9.20 に示します。



図 9.20 16 ビットカウンタとして使用する場合のソフトウェアの例

リセット時、CH2 は 0 にクリアされるため、リセット後は ECH、ECL は 16 ビットカウンタとして動作し、ACKL1~0 は 00 にクリアされるため、動作クロックは AEVL 端子からの非同期イベント入力になります。また、AEVL 端子の入力は立ち下がりエッジ検出になります。

ECH、ECL のカウント値がともに H'FF になった後に、クロックが入力されると ECH、ECL はオーバフロー (H'FFFF~H'0000) し、ECCSR の OVH フラグが 1 にセットされ、ECH、ECL のカウント値はおのおの H'00 に戻り、再びカウントアップを再開します。オーバフロー発生時には、IRR2 の IRREC が 1 にセットされます。このとき IENR2 の IENEC が 1 ならば CPU に割り込みを要求します。

(2) 8ビットカウンタの動作

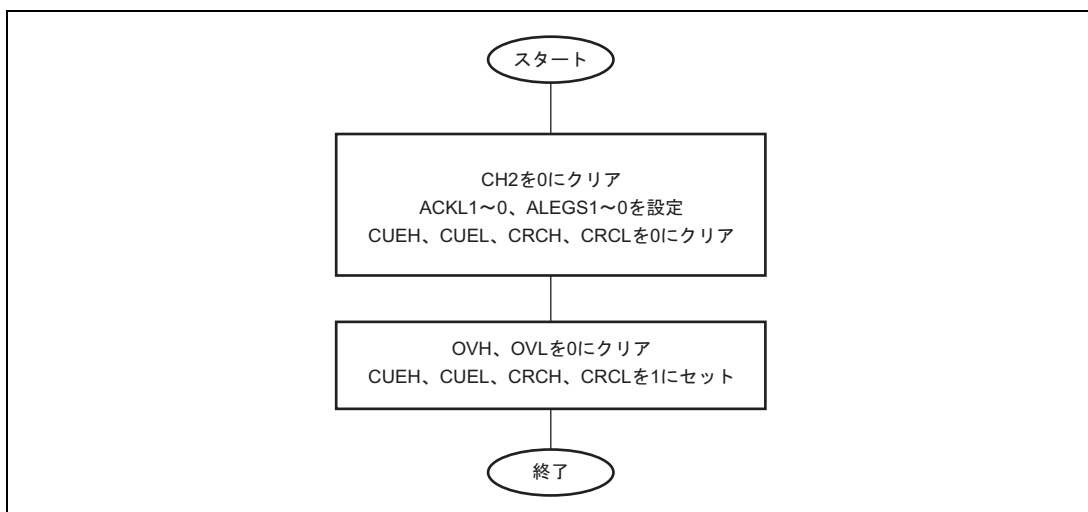
ECCSR の CH2 を 1 にセットすると、ECH、ECL は独立した 8 ビットのカウンタとして動作します。

このときの入力クロックソースは、ECH は ECCR の ACKH1~0 によって $\phi/2$ 、 $\phi/4$ 、 $\phi/8$ 、AEVH 端子入力の 4 種類から選択でき、ECL は ECCR の ACKL1~0 によって $\phi/2$ 、 $\phi/4$ 、 $\phi/8$ 、AEVL 端子入力の 4 種類から選択できます。

AEVH 端子入力を選択した場合、AHEGS1~0 によって入力センスを選択し、AEVL 端子入力を選択した場合、ALEGS1~0 によって入力センスを選択します。

入力クロックが有効になるのは IRQAEC が High レベルまたは IECPWM が High レベルのときだけです。IRQAEC が Low レベルまたは IECPWM が Low レベルのときは、入力クロックはカウンタに入力されないため、カウンタは動作しません。8 ビットカウンタとして使用する場合のソフトウェアの例を図 9.21 に示します。



図 9.21 8 ビットカウンタとして使用する場合のソフトウェアの例

図 9.21 に示すソフトウェアの例で使用すると独立した 8 ビットのカウンタとして使用できます。ECH のカウント値が H'FF になった後にクロックが入力されると、ECH はオーバフローし ECCSR の OVH フラグが 1 にセットされ、ECH のカウント値は H'00 に戻り、再びカウントアップを再開します。また、ECL のカウント値が H'FF になった後にクロックが入力されると、ECL はオーバフローし ECCSR の OVL フラグが 1 にセットされ、ECL のカウント値は H'00 に戻り、再びカウントアップを再開します。オーバフロー発生時には、IRR2 の IRREC が 1 にセットされます。このとき IENR2 の IENEC が 1 ならば CPU に割り込みを要求します。

9. タイマ

(3) IRQAEC の動作

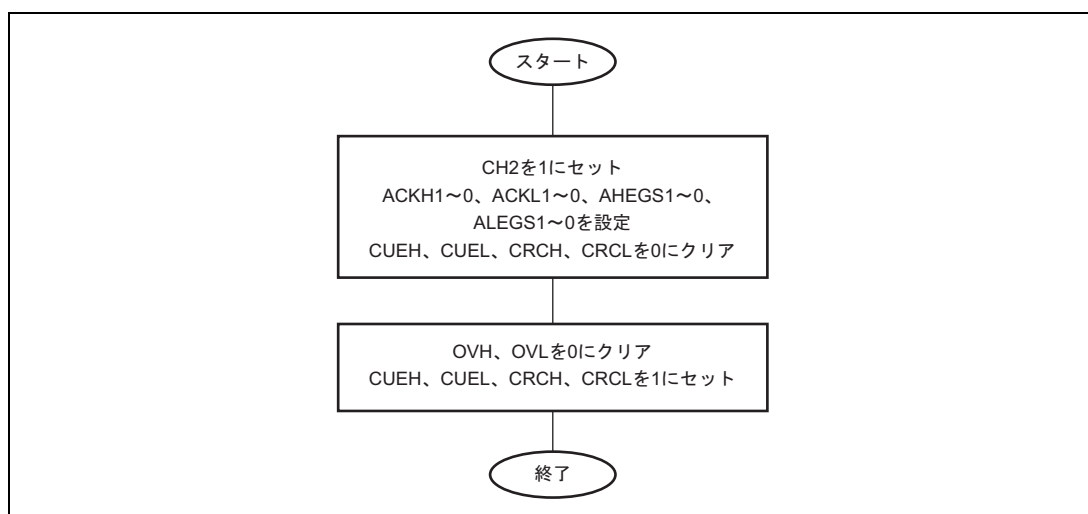
AEGRS の ECPWME が 0 のとき、ECH、ECL の入力クロックが有効になるのは IRQAEC が High レベルのときだけです。IRQAEC が Low レベルのときは、入力クロックはカウンタに入力されないため、ECH、ECL はカウントしません。したがって、IRQAEC を制御することにより ECH、ECL のカウント動作を外部から制御することが可能です。このとき、ECH、ECL を個々に制御することはできません。

IRQAEC は割り込み要因としても動作可能です。このときのベクタ No. は 6 で、ベクタアドレスは H'000C～H'000D です。

割り込み許可は IENR1 の IENEC2 によって制御します。IRQAEC の割り込みが発生すると IRR1 の割り込み要求フラグ IRREC2 が 1 にセットされます。このとき IENR1 の IENEC2 が 1 ならば CPU に割り込みを要求します。

IRQAEC 入力端子の入力センスは AEGRS の AIAGS1～0 によって立ち上がり、立ち下がり、両エッジ検出を選択できます。

【注】 リセット期間中のシステムクロック発振器とオンチップオシレータの切り替え制御は、IRQAEC の入力レベルの設定で確実に行ってください。詳細は「第 4 章 クロック発振器」を参照してください。

(4) イベントカウンタ PWM の動作

AEGRS の ECPWME が 1 のとき、ECH、ECL の入力クロックが有効になるのはイベントカウンタ PWM の出力 (IECPWM) が High レベルのときだけです。IECPWM が Low レベルのときは、入力クロックはカウンタに入力されないため、ECH、ECL はカウントしません。したがって、イベントカウンタ PWM を制御することにより ECH、ECL のカウント動作を周期的に制御することが可能です。このとき、ECH、ECL を個々に制御することはできません。

IECPWM は割り込み要因としても動作可能です。このときのベクタ No. は 6 で、ベクタアドレスは H'000C～H'000D です。

割り込み許可は IENR1 の IENEC2 によって制御します。IECPWM の割り込みが発生すると IRR1 の割り込み要求フラグ IRREC2 が 1 にセットされます。このとき IENR1 の IENEC2 が 1 ならば CPU に割り込みを要求します。

IECPWM 割り込みセンスは AEGRS の AIAGS1～0 によって立ち上がり、立ち下がり、両エッジ検出を選択できます。

図 9.22、表 9.20 にイベントカウンタ PWM の動作例を示します。



図 9.22 イベントカウンタ動作波形

【注】 上記 N_{dr} と N_{cm} は必ず $N_{dr} < N_{cm}$ の関係で設定してください。

それ以外の設定のときに AEGSR の ECPWME を 1 にセットしないでください。

表 9.20 イベントカウンタ PWM 動作例

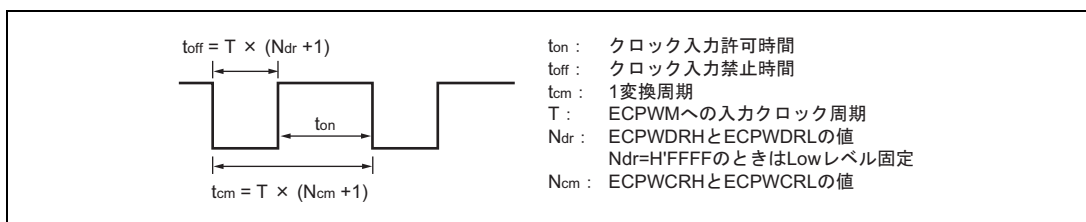
例) f_{osc} 4MHz、 f_{ϕ} 2MHz、高速アクティブモード、ECPWCR の値 (N_{cm}) = H'7A11、ECPWDR の値 (N_{dr}) = H'16E3 の例

クロック ソース選択	クロック ソース周期 (T) *	ECPWCR の値 (N_{cm})	ECPWDR の値 (N_{dr})	$t_{off} = T \times (N_{dr} + 1)$	$t_{cm} = T \times (N_{cm} + 1)$	$t_{on} = t_{cm} - t_{off}$
$\phi/2$	1 μ s	H'7A11 D'31249	H'16E3 D'5859	5.86ms	31.25ms	25.39ms
$\phi/4$	2 μ s			11.72ms	62.5ms	50.78ms
$\phi/8$	4 μ s			23.44ms	125.0ms	101.56ms
$\phi/16$	8 μ s			46.88ms	250.0ms	203.12ms
$\phi/32$	16 μ s			93.76ms	500.0ms	406.24ms
$\phi/64$	32 μ s			187.52ms	1000.0ms	812.48ms

【注】 * t_{off} の最小幅

9. タイマ

(5) クロック入力許可／禁止機能の動作

イベントカウンタへ入力されるクロックは AEGSR の ECPWME が 0 のときは、IRQAEC 端子、AEGSR の ECPWME が 1 のときは、イベントカウンタ PWM の出力 IECPWM によって制御できます。この機能は各信号によって入力されるクロックを強制的に停止させるため、IRQAEC のタイミングまたは IECPWM のタイミングによって最大 1 カウント分の誤差が生じます。

図 9.23 にその動作例を示します。



図 9.23 クロック制御動作例

9.7.4 非同期イベントカウンタの動作モード

非同期イベントカウンタの動作モードを表 9.21 に示します。

表 9.21 非同期イベントカウンタの動作モード

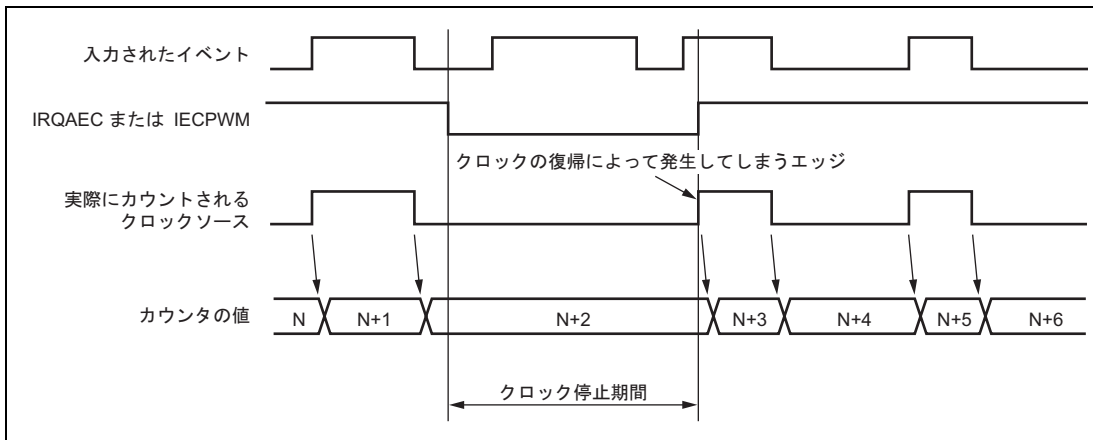
動作モード	リセット	アクティブ	スリープ	ウォッチ	サブアクティブ	サブスリープ	スタンバイ	モジュール スタンバイ
AEGR	リセット	動作	動作	保持*1	動作	動作	保持*1	保持
ECCR	リセット	動作	動作	保持*1	動作	動作	保持*1	保持
ECCSR	リセット	動作	動作	保持*1	動作	動作	保持*1	保持
ECH	リセット	動作	動作	動作*1*2	動作*2	動作*2	動作*1*2	停止
ECL	リセット	動作	動作	動作*1*2	動作*2	動作*2	動作*1*2	停止
IRQAEC	リセット	動作	動作	保持*3	動作	動作	保持*3	保持*4
イベント カウンタ PWM	リセット	動作	動作	保持	保持	保持	保持	保持

【注】 *1 非同期外部イベントが入力されるとカウンタはカウントアップしますが、カウンタオーバフローH/L フラグは影響を受けません。

*2 非同期外部イベントを選択した場合に動作、その他は停止して保持。

*3 IRQAEC によるクロック制御は動作しますが、割り込みは動作しません。

*4 モジュールスタンバイモードではクロックを停止しているため IRQAEC の影響は受けません。

9.7.5 使用上の注意事項

1. ECH、ECLの値をリードする場合、リード中にイベントカウンタがカウントアップすると正しい値がリードできません。そのため、8ビットカウンタとして使用している場合にはリードする前にECCSRのCUEH、CUELを0にクリアしてからECH、ECLをリードしてください。また、16ビットカウンタとして使用している場合にはCUELのみを0にクリアしてからECH、ECLをリードしてください。
8ビットカウンタとして使用している場合にECH、ECLの値をリードする際には、リードする前にECCSRのCUEH、CUELを0にクリアして非同期イベント入力をカウンタに入力しないようにしてください。リードしている際にイベントカウンタがカウントアップすると正しい値がリードできません。
2. AEVH、AEVL端子に入力するクロックの周波数は最大16MHzまでの範囲としてください。またクロックのHigh幅、Low幅はOSCクロックサイクル時間の半分以上となるようにしてください。デューティ比はいくつでもかまいません。

9. タイマ

モード	AEVL、AEVH 端子に入力する 最大クロック周波数
アクティブ（高速）、スリープ（高速）	16MHz
アクティブ（中速）、スリープ（中速）	$2 \cdot f_{osc}$ f_{osc} $1/2 \cdot f_{osc}$ $1/4 \cdot f_{osc}$
$f_{osc} = 1\text{MHz} \sim 4\text{MHz}$	
ウォッチ、サブアクティブ、サブスリープ、スタンバイ	1000kHz 500kHz 250kHz
$\phi_w = 32.768\text{kHz}$	

- 16ビットモードで使用する際、ECCSRの設定はCUEHを1にセットしてからCRCHを1にセットするか、CUEHとCRCHを同時にセットしてからクロックを入力してください。その後16ビットモードで使用中はCUEHの値を変更しないでください。16ビットモード設定中にCUEHを変化させると、ECHが誤カウントアップすることがあります。また、カウンタをリセットする場合は、CRCHとCRCLを同時に0クリアするか、CRCL、CRCHの順で0クリアしてください。
- AEGSRのECPWMEが1のとき、イベントカウンタPWMは動作中ですのでECPWCRH、ECPWCRL、ECPWDRH、ECPWDRLを書き換えしないでください。
データを変更する際は必ずAEGSRのECPWMEを0にしてイベントカウンタPWMを停止させて書き換えてください。
- イベントカウンタPWMデータレジスタとイベントカウンタPWMコンペアレジスタは必ずイベントカウンタPWMデータレジスタ<イベントカウンタPWMコンペアレジスタの関係で設定してください。
それ以外の設定のときにAEGSRのECPWMEを1にセットしないでください。
- IRQAECは内部で同期をとって割り込みを発生しているためクロックの停止と割り込み受け付けまでは最大 $1t_{cy}$ の誤差が生じます。

10. シリアルコミュニケーションインタフェース

10.1 概要

本 LSI にはシリアルコミュニケーションインタフェースが搭載されています。

本マニュアルでは、SCI3 として説明します。

SCI3 (シリアルコミュニケーションインタフェース 3) は、調歩同期式とクロック同期式の 2 方式のシリアルデータ通信を行います。

10.1.1 特長

SCI3 の特長を以下に示します。

- シリアルデータ通信モードを調歩同期式モードまたはクロック同期式モードから選択可能

- 調歩同期式モード

キャラクタ単位で同期をとる調歩同期方式でシリアルデータ通信を行います。

Universal Asynchronous Receiver/Transmitter (UART) や、Asynchronous Communication Interface Adapter (ACIA) などの標準の調歩同期式通信用 LSI とのシリアルデータ通信ができます。

通信フォーマットを 16 種類のフォーマットから選択できます。

データ長	7 ビット/8 ビット/5 ビット
ストップビット長	1 ビット/2 ビット
パリティ	偶数パリティ/奇数パリティ/パリティなし
受信エラーの検出	パリティエラー、オーバランエラー、フレーミングエラー
ブレークの検出	フレーミングエラー発生時に RXD32 端子のレベルを直接読み出すことでブレークを検出

- クロック同期式モード

クロックに同期してシリアルデータの通信を行います。クロック同期式通信機能を持つ他の LSI とのシリアルデータ通信が可能です。

データ長	8 ビット
受信エラーの検出	オーバランエラー

10. シリアルコミュニケーションインタフェース

- 全二重通信が可能

独立した送信部と受信部を備えているので、送信と受信を同時に行うことができます。

また、送信部および受信部ともにダブルバッファ構造になっていますので、連続送信・連続受信ができます。

- 内蔵のボーレートジェネレータで任意のビットレートを選択可能
- 送受信クロックソースを内部クロック、または外部クロックから選択可能
- 6種類の割り込み要因

送信終了、送信データエンプティ、受信データフル、オーバランエラー、フレーミングエラー、パリティエラーの6種類の割り込み要因があります。

【注】 本機能を実行する際は、必ずシステムクロック発振器を使用してください。

10.1.2 ブロック図

SCI3 のブロック図を図 10.1 に示します。



図 10.1 SCI3 のブロック図

10. シリアルコミュニケーションインタフェース

10.1.3 端子構成

SCI3 の端子構成を表 10.1 に示します。

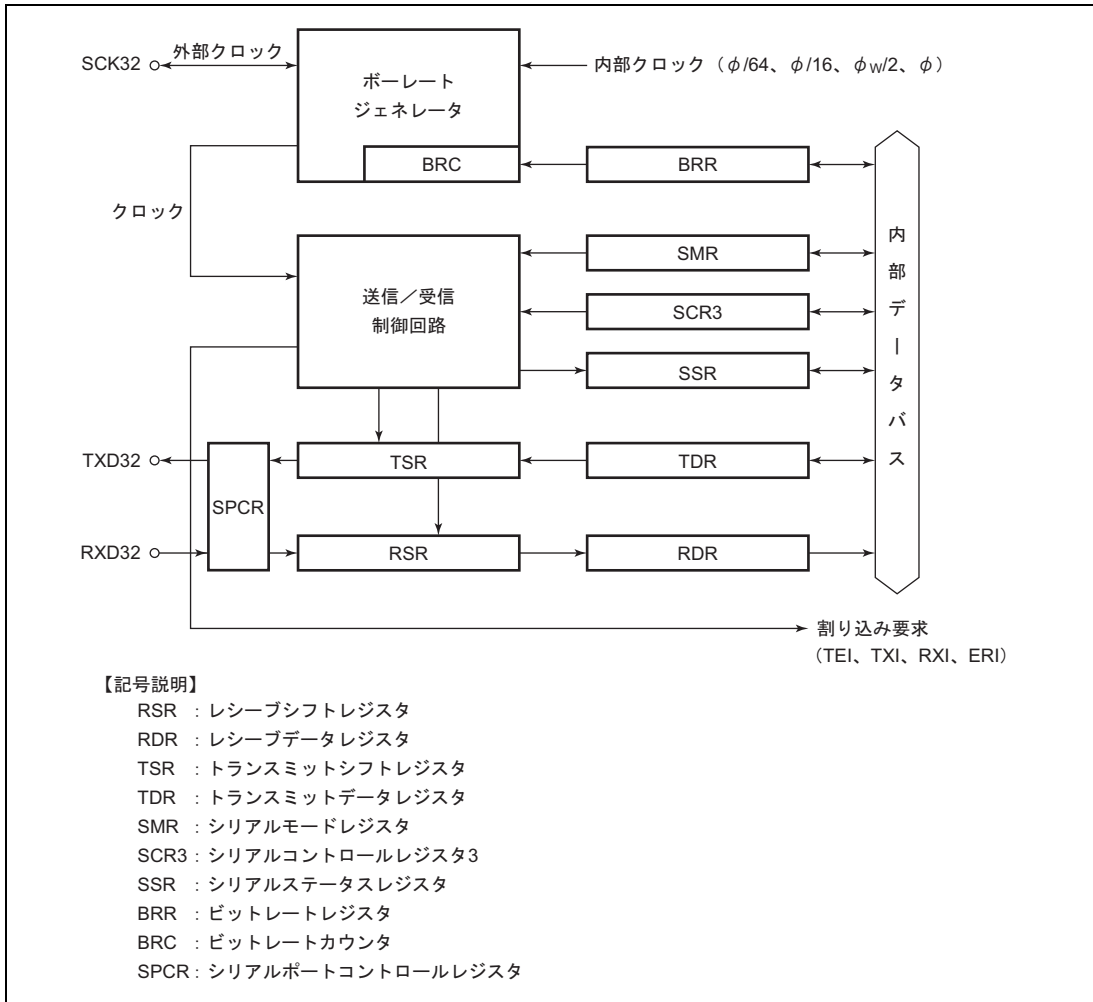
表 10.1 端子構成

名称	略称	入出力	機能
SCI3 クロック	SCK32	入出力	SCI3 のクロック入出力端子
SCI3 レシーブデータ入力	RXD32	入力	SCI3 の受信データ入力端子
SCI3 トランスミットデータ出力	TXD32	出力	SCI3 の送信データ出力端子

10.1.4 レジスタ構成

SCI3 のレジスタ構成を表 10.2 に示します。

表 10.2 レジスタ構成

名称	略称	R/W	初期値	アドレス
シリアルモードレジスタ	SMR	R/W	H'00	H'FFA8
ビットレートレジスタ	BRR	R/W	H'FF	H'FFA9
シリアルコントロールレジスタ 3	SCR3	R/W	H'00	H'FFAA
トランスミットデータレジスタ	TDR	R/W	H'FF	H'FFAB
シリアルステータスレジスタ	SSR	R/W	H'84	H'FFAC
レシーブデータレジスタ	RDR	R	H'00	H'FFAD
トランスミットシフトレジスタ	TSR	不可	—	—
レシーブシフトレジスタ	RSR	不可	—	—
ビットレートカウンタ	BRC	不可	—	—
クロック停止レジスタ 1	CKSTPR1	R/W	H'FF	H'FFFA
シリアルポートコントロールレジスタ	SPCR	R/W	—	H'FF91

10.2 各レジスタの説明

10.2.1 レシーブシフトレジスタ (RSR)

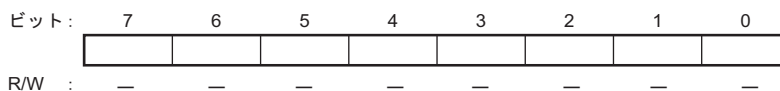

RSR は、シリアルデータを受信するためのレジスタです。RSR に RXD32 端子から入力されたシリアルデータを、LSB (ビット 0) から受信した順にセットしパラレルデータに変換します。1 バイトのデータを受信すると、データは自動的に RDR へ転送されます。

CPU から RSR を直接リード/ライトすることはできません。

10.2.2 レシーブデータレジスタ (RDR)



RDR は、受信したシリアルデータを格納する 8 ビットのレジスタです。

1 バイトのデータの受信が終了すると、受信したデータを RSR から RDR へ転送し、受信動作を完了します。その後、RSR は受信可能となります。

RSR と RDR はダブルバッファになっているため連続した受信動作が可能です。

RDR は、受信専用レジスタですので CPU からライトできません。

RDR は、リセット、スタンバイモード、ウォッチモード、モジュールスタンバイモード時に H'00 にイニシャライズされます。

10.2.3 トランスミットシフトレジスタ (TSR)

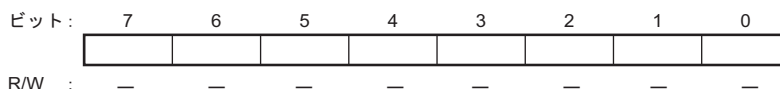

TSR は、シリアルデータを送信するためのレジスタです。TDR から送信データをいったん TSR に転送し、LSB (ビット 0) から順に TXD32 端子に送出することでシリアルデータ送信を行います。1 バイトのデータを送信すると、自動的に TDR から TSR へ次の送信データを転送し、送信を開始します。ただし、TDR にデータが書き込まれていない (TDRE に 1 がセットされている) 場合には TDR から TSR へのデータ転送は行いません。

CPU から TSR を直接リード/ライトすることはできません。

10. シリアルコミュニケーションインタフェース

10.2.4 トランスミットデータレジスタ (TDR)

ビット:	7	6	5	4	3	2	1	0
	TDR7	TDR6	TDR5	TDR4	TDR3	TDR2	TDR1	TDR0
初期値:	1	1	1	1	1	1	1	1
R/W :	R/W	R/W	R/W	R/W	R/W	R/W	R/W	R/W

TDR は、送信データを格納する 8 ビットのレジスタです。TSR の空を検出すると、TDR に書き込まれた送信データを TSR に転送し、シリアルデータ送信を開始します。TSR のシリアルデータ送信中に、TDR に次の送信データをライトしておくこと、連続送信が可能です。

TDR は、常に CPU によるリード/ライトが可能です。

TDR は、リセット、スタンバイモード、ウォッチモード、モジュールスタンバイモード時に H'FF にイニシャライズされます。

10.2.5 シリアルモードレジスタ (SMR)

ビット:	7	6	5	4	3	2	1	0
	COM	CHR	PE	PM	STOP	MP	CKS1	CKS0
初期値:	0	0	0	0	0	0	0	0
R/W :	R/W	R/W	R/W	R/W	R/W	R/W	R/W	R/W

SMR は、シリアルデータ通信フォーマットの設定と、ボーレートジェネレータのクロックソースを選択するための 8 ビットのレジスタです。

SMR は、常に CPU によるリード/ライトが可能です。

SMR は、リセット、スタンバイモード、ウォッチモード、モジュールスタンバイモード時に H'00 にイニシャライズされます。

- ビット7: コミュニケーションモード (COM)

COM は、SCI3 を調歩同期式モードとクロック同期式モードのいずれかで動作させるかを選択するビットです。

ビット7	説明
COM	
0	調歩同期式モード (初期値)
1	クロック同期式モード

- ビット6：キャラクタレングス（CHR）

CHR は、調歩同期式モード時におけるデータ長を選択するビットです。7ビットデータと8ビットデータのいずれかを選択できます。クロック同期式モードでは、CHR の設定にかかわらず、データ長は8ビットに固定となります。

ビット6	説明
CHR	
0	8ビットデータ/5ビットデータ* ² (初期値)
1	7ビットデータ* ¹ /5ビットデータ* ²

【注】 *1 7ビットデータを選択した場合、TDRのMSB（ビット7）は送信されません。

- *2 5ビットデータを選択する場合は、PE=1、MP=1としてください。
また、TDRのMSB（ビット7、ビット6、ビット5）は送信されません。

- ビット5：パリティイネーブル（PE）

PE は、調歩同期式モードで、送信時にパリティビットの付加を、受信時にパリティビットのチェックを行うかどうかを選択するビットです。クロック同期式モードではPEの設定にかかわらずパリティビットの付加およびチェックは行いません。

ビット5	説明
PE	
0	パリティビットの付加およびチェックを禁止* ² (初期値)
1	パリティビットの付加およびチェックを許可* ¹ * ²

【注】 *1 PEに1をセットすると送信時には、PMで指定した偶数、または奇数パリティを送信データに付加して送信します。受信時には、受信したパリティビットがPMで指定したパリティになっているかどうかをチェックします。

- *2 5ビットデータを選択した場合は表 10.11 を参照してください。

10. シリアルコミュニケーションインタフェース

• ビット4：パリティモード (PM)

PM は、パリティの付加やチェックを偶数パリティ、または奇数パリティのどちらかで行うかを選択するビットです。PM の設定は、調歩同期式モードで PE に 1 を設定し、パリティビットの付加やチェックを許可したときのみ有効になります。クロック同期式モードや調歩同期式モードでパリティの付加やチェックを禁止している場合には PM は無効です。

ビット 4	
PM	説 明
0	偶数パリティ* ¹ (初期値)
1	奇数パリティ* ²

【注】 *1 偶数パリティに設定すると、送信時にはパリティビットと送信データを合わせて、その中の 1 の数の合計が偶数になるようにパリティビットを付加して送信します。受信時には、パリティビットと受信データを合わせて、その中の 1 の数の合計が偶数になるかどうかをチェックします。

*2 奇数パリティに設定すると、送信時にはパリティビットと送信データを合わせて、その中の 1 の数の合計が奇数になるようにパリティビットを付加して送信します。受信時には、パリティビットと受信データを合わせて、その中の 1 の数の合計が奇数になるかどうかをチェックします。

• ビット3：ストップビットレングス (STOP)

STOP は、調歩同期式モードでのストップビットの長さを選択するビットです。1 ビットまたは 2 ビットのいずれかを選択できます。STOP の設定は調歩同期式モードでのみ有効です。クロック同期式モードに設定した場合にはストップビットは付加されませんので STOP は無効です。

ビット 3	
STOP	説 明
0	1 ストップビット* ¹ (初期値)
1	2 ストップビット* ²

【注】 *1 送信時には、送信キャラクタの最後尾に 1 ビットの 1 (ストップビット) を付加して送信します。

*2 送信時には、送信キャラクタの最後尾に 2 ビットの 1 (ストップビット) を付加して送信します。

なお、受信時には STOP の設定にかかわらず、受信したストップビットの 1 ビット目のみをチェックします。ストップビットの 2 ビット目が 1 の場合はストップビットとして扱いますが、0 の場合は次の送信キャラクタのスタートビットとして扱います。

• ビット2：5ビット通信 (MP)

このビットが 1 のとき 5 ビット通信のフォーマットが可能となります。1 をライトする場合は必ず同時に、ビット 5 (PE) に 1 をライトしてください。

- ビット1、0：クロックセレクト1、0 (CKS1、CKS0)

CKS1、CKS0 は、内蔵ポーレートジェネレータのクロックソースを選択するビットです。CKS1、CKS0 の組み合わせによって、 $\phi/64$ 、 $\phi/16$ 、 $\phi_w/2$ 、 ϕ の4種類からクロックソースを選択できます。

クロックソースと、ビットレートレジスタの設定値、およびポーレートの関係については、「10.2.8 ビットレートレジスタ (BRR)」を参照してください。

ビット1	ビット0	説 明
CKS1	CKS0	
0	0	ϕ クロック (初期値)
	1	$\phi_w/2$ クロック*1 / ϕ_w クロック*2
1	0	$\phi/16$ クロック
	1	$\phi/64$ クロック

【注】 *1 アクティブ (中速/高速) ・スリープ (中速/高速) 時では $\phi_w/2$ クロックとなります。

*2 サブアクティブ、サブスリープ時では ϕ_w クロックとなります。また、サブアクティブモード、サブスリープモード時は、CPU 動作クロックが $\phi_w/2$ のときのみ SCI3 が使用可能となります。

10. シリアルコミュニケーションインタフェース

10.2.6 シリアルコントロールレジスタ 3 (SCR3)

ビット:	7	6	5	4	3	2	1	0
	TIE	RIE	TE	RE	MPIE	TEIE	CKE1	CKE0
初期値:	0	0	0	0	0	0	0	0
R/W :	R/W	R/W	R/W	R/W	R/W	R/W	R/W	R/W

SCR3 は、送信／受信動作、調歩同期モードでのクロック出力、割り込み要求の許可／禁止、および送信／受信クロックソースの選択を行う 8 ビットのレジスタです。

SCR3 は、常に CPU によるリード／ライトが可能です。

SCR3 は、リセット、スタンバイモード、ウォッチモード、モジュールスタンバイモード時に H'00 にイニシャライズされます。

- ビット7: トランスミットインタラプトイネーブル (TIE)

TIE は、TDR から TSR へ送信データが転送され、SSR の TDRE が 1 にセットされたとき、送信データエンプティ割り込み要求 (TXI) の許可／禁止を選択するビットです。

TXI は、TDRE を 0 にクリアするか、または TIE を 0 にクリアすることで解除できます。

ビット7	説明
TIE	
0	送信データエンプティ割り込み要求 (TXI) の禁止 (初期値)
1	送信データエンプティ割り込み要求 (TXI) の許可

- ビット6: レシーブインタラプトイネーブル (RIE)

RIE は、受信データが RSR から RDR へ転送され、SSR の RDRF が 1 にセットされたとき、受信データフル割り込み要求 (RXI)、および受信エラー割り込み要求 (ERI) の許可／禁止を選択するビットです。なお、受信エラーにはオーバランエラー、フレーミングエラー、パリティエラーの 3 種類があります。

RXI および ERI は、RDRF または、FER、PER、OER のエラーフラグを 0 にクリアするか、RIE を 0 にクリアすることで解除できます。

ビット6	説明
RIE	
0	受信データフル割り込み要求 (RXI)、および受信エラー割り込み要求 (ERI) を禁止 (初期値)
1	受信データフル割り込み要求 (RXI)、および受信エラー割り込み要求 (ERI) を許可

- ビット5：トランスミットイネーブル（TE）

TE は、送信動作の開始の許可／禁止を選択するビットです。

ビット 5	説 明	
TE		
0	送信動作を禁止* ¹ （TXD32 端子は入出力ポート）	（初期値）
1	送信動作を許可* ² （TXD32 端子はトランスミットデータ端子）	

【注】 *1 SSR の TDRE は 1 に固定されます。

*2 この状態で、TDR に送信データをライトすると SSR の TDRE が 0 にクリアされシリアルデータ送信を開始します。なお、TE を 1 にセットする前に必ず SMR の設定と SPCR の SPC32 の設定を行い、送信フォーマットを決定してください。

- ビット4：レシーブイネーブル（RE）

RE は、受信動作の開始の許可／禁止を選択するビットです。

ビット 4	説 明	
RE		
0	受信動作を禁止* ¹ （RXD32 端子は入出力ポート）	（初期値）
1	受信動作を許可* ² （RXD32 端子はレシーブデータ端子）	

【注】 *1 RE を 0 にクリアしても SSR の RDRF、FER、PER、OER の各フラグは影響を受けず、状態を保持しますので注意してください。

*2 この状態で調歩同期式モードの場合はスタートビットを、クロック同期式モードの場合は同期クロック入力を、それぞれ検出するとシリアルデータ受信を開始します。なお、RE を 1 にセットする前に必ず SMR の設定を行い、受信フォーマットを決定してください。

- ビット3：リザーブビット（MPIE）

リザーブビットです。

- ビット2：トランスミットエンドインタラプトイネーブル（TEIE）

TEIE は、MSB データ送出時に有効な送信データが TDR がないとき、送信終了割り込み要求（TEI）の許可／禁止を選択するビットです。

ビット 2	説 明	
TEIE		
0	送信終了割り込み要求（TEI）を禁止	（初期値）
1	送信終了割り込み要求（TEI）を許可*	

【注】 * TEI は、SSR の TDRE を 0 にクリアして TEND を 0 にクリアするか、TEIE を 0 にクリアすることで解除できます。

10. シリアルコミュニケーションインタフェース

• ビット1、0：クロックイネーブル1、0（CKE1、CKE0）

CKE1、CKE0 は、クロックソースの選択、および SCK32 端子からのクロックの出力の許可／禁止を選択するビットです。CKE1 と CKE0 の組み合わせによって SCK32 端子を入出力ポートにするか、クロック出力端子にするか、またはクロック入力端子にするかが決まります。

ただし、CKE0 の設定は調歩同期式モードで内部クロック動作時（CKE1=0）のみ有効です。クロック同期式モードのとき、および外部クロック動作（CKE1=1）の場合は CKE0 に 0 を設定してください。

また、CKE1、CKE0 を設定した後に SMR で動作モードを決定してください。

クロックソースの選択についての詳細は「10.3.1 概要」の表 10.9 を参照してください。

ビット1	ビット0	説明		
		コミュニケーションモード	クロックソース	SCK32 端子機能
0	0	調歩同期式	内部クロック	入出力ポート*1
		クロック同期式	内部クロック	同期クロック出力*1
	1	調歩同期式	内部クロック	クロック出力*2
		クロック同期式	リザーブ	
1	0	調歩同期式	外部クロック	クロック入力*3
		クロック同期式	外部クロック	同期クロック入力
	1	調歩同期式	リザーブ	
		クロック同期式	リザーブ	

【注】 *1 初期値

*2 ビットレートと同じ周波数のクロックを出力します。

*3 ビットレートの 16 倍の周波数のクロックを入力してください。

10.2.7 シリアルステータスレジスタ (SSR)

ビット:	7	6	5	4	3	2	1	0
	TDRE	RDRF	OER	FER	PER	TEND	MPBR	MPBT
初期値:	1	0	0	0	0	1	0	0
R/W :	R/(W)*	R/(W)*	R/(W)*	R/(W)*	R/(W)*	R	R	R/W

【注】* フラグをクリアするための0ライトのみ可能です。

SSR は、SCI3 の動作状態を示すステータスフラグと、マルチプロセッサビットを内蔵した 8 ビットのレジスタです。

SSR は常に、CPU からリード/ライトできます。ただし、TDRE、RDRF、OER、PER、FER へ 1 をライトすることはできません。また、これらに 0 をライトしてクリアするためには、あらかじめ 1 をリードしておく必要があります。

また、TEND および MPBR はリード専用であり、ライトすることはできません。

SSR は、リセット、スタンバイモード、モジュールスタンバイモード、ウォッチモード時に H'84 にイニシャライズされます。

- ビット7: トランスミットデータレジスタエンプティ (TDRE)

TDRE は、TDR から TSR に送信データの転送が行われたことを示すビットです。

ビット7	説明
TDRE	
0	TDR にライトされた送信データが TSR に転送されていない [クリア条件] (1) TDRE=1 の状態をリードした後、0 をライトしたとき (2) 命令で TDR ヘデータをライトしたとき
1	TDR に送信データがライトされていない、または TDR にライトされた送信データが TSR に転送された [セット条件] (1) SCR3 の TE が 0 のとき (2) TDR から TSR にデータ転送が行われたとき (初期値)

10. シリアルコミュニケーションインタフェース

• ビット6：レシーブデータレジスタフル（RDRF）

RDRF は、受信したデータが RDR に格納されていることを示すビットです。

ビット 6	説明
RDRF	
0	RDR に受信データが格納されていない [クリア条件] (1) RDRF=1 の状態をリードした後、0 をライトしたとき (2) 命令で RDR のデータをリードしたとき (初期値)
1	RDR に受信データが格納されている [セット条件] 受信が正常終了し、RSR から RDR へ受信データが転送されたとき

【注】 受信時にエラーを検出したとき、および SCR3 の RE を 0 にクリアしたときには、RDR および RDRF は影響を受けず以前の状態を保持します。RDRF が 1 にセットされたままデータの受信を完了するとオーバランエラー（OER）が発生し、受信データが失われますので注意してください。

• ビット5：オーバランエラー（OER）

OER は、受信時にオーバランエラーが発生したことを示すビットです。

ビット 5	説明
OER	
0	受信中、または受信を完了した* ¹ [クリア条件] OER=1 の状態をリードした後、0 をライトしたとき (初期値)
1	受信時にオーバランエラーが発生した* ² [セット条件] RDRF が 1 の状態で受信を完了したとき

【注】 *1 SCR3 の RE を 0 にクリアしたときには、OER は影響を受けず以前の状態を保持します。

*2 RDR では、オーバランエラーが発生する前の受信データが保持され、後から受信したデータが失われます。なお、OER が 1 にセットされた状態で、以降の受信を続けることはできません。クロック同期モードでは送信も続けることができません。

• ビット4：フレーミングエラー（FER）

FER は、調歩同期式モードで受信時にフレーミングエラーが発生したことを示すビットです。

ビット4	説明
FER	
0	受信中、または受信を完了した*1 (初期値) [クリア条件] FER=1の状態をリードした後、0をライトしたとき
1	受信時にフレーミングエラーが発生した [セット条件] 受信終了時に受信データの最後尾のストップビットが1であるかどうかをチェックし、ストップビットが0であったとき*2

【注】 *1 SCR3のREを0にクリアしたときには、FERは影響を受けず以前の状態を保持します。

*2 2ストップビットモード時は、1ビット目のストップビットが1であるかどうかのみを判定し、2ビット目のストップビットはチェックをしませんので注意してください。なお、フレーミングエラーが発生したときの受信データはRDRに転送されますが、RDRFはセットされません。さらに、FERが1にセットされた状態においては、以降の受信を続けることはできません。また、クロック同期式モードでは、FERが1にセットされていると送信および受信はできません。

• ビット3：パリティエラー（PER）

PER は、調歩同期式モードで、パリティを付加した受信時にパリティエラーが発生したことを示すビットです。

ビット3	説明
PER	
0	受信中、または受信を完了した*1 (初期値) [クリア条件] PER=1の状態をリードした後、0をライトしたとき
1	受信時にパリティエラーが発生した*2 [セット条件] 受信時に受信データとパリティビットを合わせた1の数がSMRのPMで設定したパリティと一致しなかったとき

【注】 *1 SCR3のREを0にクリアしたときには、PERは影響を受けず以前の状態を保持します。

*2 パリティエラーが発生したときの受信データはRDRに転送されますが、RDRFはセットされません。なお、PERが1にセットされた状態では、以降の受信を続けることはできません。また、クロック同期式モードでは、PERが1にセットされていると送信および受信はできません。

10. シリアルコミュニケーションインタフェース

- ビット2: トランスミットエンド (TEND)

TEND は、送信キャラクタの最後尾ビットを送信時に、TDRE が 1 にセットされていたことを示すビットです。
TEND は、リード専用ですのでライトすることはできません。

ビット 2	説 明
TEND	
0	送信中 [クリア条件] (1) TDRE=1 の状態をリードした後、TDRE に 0 をライトしたとき (2) 命令で TDR にデータをライトしたとき
1	送信を終了 (初期値) [セット条件] (1) SCR3 の TE が 0 のとき (2) 送信キャラクタの最後尾ビットの送信時に、TDRE が 1 であったとき

- ビット1: リザーブビット (MPBR)

リード専用のリザーブビットです。ライトは不可。

- ビット0: リザーブビット (MPBT)

リザーブビットです。ライトする場合は必ず 0 をライトしてください。

10.2.8 ビットレートレジスタ (BRR)

ビット:	7	6	5	4	3	2	1	0
	BRR7	BRR6	BRR5	BRR4	BRR3	BRR2	BRR1	BRR0
初期値:	1	1	1	1	1	1	1	1
R/W :	R/W	R/W	R/W	R/W	R/W	R/W	R/W	R/W

BRR は、SMR の CKS1、CKS0 で選択されるボーレートジェネレータの動作クロックと合わせて、送信/受信のビットレートを設定する 8 ビットのレジスタです。

BRR は、常に CPU によるリード/ライトが可能です。

BRR は、リセット、スタンバイモード、モジュールスタンバイモード、ウォッチモード時に H'FF にイニシャライズされます。

調歩同期式モードの BRR の設定例を表 10.3 に示します。表 10.3 はアクティブ (高速) モードでの値を示しています。

表 10.3 ビットレートに対する BRR の設定例〔調歩同期式モード〕 (1)

φ	16.4kHz			19.2kHz			1MHz			1.2288MHz			2MHz		
	n	N	誤差(%)	n	N	誤差(%)	n	N	誤差(%)	n	N	誤差(%)	n	N	誤差(%)
110	—	—	—	—	—	—	2	17	-1.36	2	21	-0.83	3	8	-1.36
150	—	—	—	0	3	0	2	12	0.16	3	3	0	2	25	0.16
200	—	—	—	0	2	0	2	9	-2.34	3	2	0	3	4	-2.34
250	0	1	2.5	—	—	—	3	1	-2.34	0	153	-0.26	2	15	-2.34
300	—	—	—	0	1	0	0	103	0.16	3	1	0	2	12	0.16
600	—	—	—	0	0	0	0	51	0.16	3	0	0	0	103	0.16
1200				—	—	—	0	25	0.16	2	1	0	0	51	0.16
2400							0	12	0.16	2	0	0	0	25	0.16
4800							—	—	—	0	7	0	0	12	0.16
9600							—	—	—	0	3	0	—	—	—
19200							—	—	—	0	1	0	—	—	—
31250							0	0	0	—	—	—	0	1	0
38400							—	—	—	0	0	0	—	—	—

10. シリアルコミュニケーションインタフェース

表 10.3 ビットレートに対する BRR の設定例〔調歩同期モード〕 (2)

φ	5MHz			8MHz			10MHz		
	ビットレート(bit/s)	n	N	誤差(%)	n	N	誤差(%)	n	N
110	3	21	0.88	3	35	-1.36	3	43	0.88
150	3	15	1.73	3	25	0.16	3	32	-1.36
200	3	11	1.73	3	19	-2.34	3	23	1.73
250	3	9	-2.34	3	15	-2.34	3	19	-2.34
300	3	7	1.73	3	12	0.16	3	15	1.73
600	3	3	1.73	2	25	0.16	3	7	1.73
1200	3	1	1.73	2	12	0.16	3	3	1.73
2400	3	0	1.73	0	103	0.16	3	1	1.73
4800	2	1	1.73	0	51	0.16	3	0	1.73
9600	2	0	1.73	0	25	0.16	2	1	1.73
19200	0	7	1.73	0	12	0.16	2	0	1.73
31250	0	4	0	0	7	0	0	9	0
38400	0	3	1.73	—	—	—	0	7	1.73

空欄：設定不可能です。
—：設定は可能ですが、誤差が出ます。

【注】 1. BRR の設定値は以下の計算式で求められます。

$$N = \frac{\phi}{32 \times 2^{2n} \times B} - 1$$

B：ビットレート (bit/s)

N：ボーレートジェネレータの BRR の設定値 (0 ≤ N ≤ 255)

φ：システムクロック周波数

n：ボーレートジェネレータの入カクロックの No. (n=0、2、3)
(n とクロックの関係は表 10.4 を参照)

2. 表 10.3 の誤差は以下の計算式で求めた値を小数点第 3 位を四捨五入して表示してあります。

$$\text{誤差 (\%)} = \frac{B(n, N, \text{OSCから求めたビットレート}) - R(\text{表10.3左欄のビットレート})}{R(\text{表10.3の左欄のビットレート})} \times 100$$

表 10.4 n とクロックの関係

n	クロック	SMR の設定値	
		CKS1	CKS0
0	φ	0	0
0	φw/2 ^{*1} /φw ^{*2}	0	1
2	φ/16	1	0
3	φ/64	1	1

【注】 *1 アクティブ (中速/高速)、スリープ (中速/高速) 時では φw/2 クロックとなります。

*2 サブアクティブ、サブスリープ時では φw クロックとなります。また、サブアクティブモード、サブスリープモード時は、CPU 動作クロックが φw/2 のときのみ SCI3 が使用可能となります。

調歩同期式モードの各周波数における最大ビットレートを表 10.5 に示します。

表 10.5 はアクティブ（高速）モードでの値を示しています。

表 10.5 各周波数における最大ビットレート〔調歩同期式モード〕

OSC (MHz)	φ (MHz)	最大ビットレート (bit/s)	設定値	
			n	N
0.0384*	0.0192	600	0	0
2	1	31250	0	0
2.4576	1.2288	38400	0	0
4	2	62500	0	0
10	5	156250	0	0
16	8	250000	0	0
20	10	312500	0	0

【注】* SMR を CKS1=0、CKS0=1 に設定したとき

クロック同期式モードの BRR の設定例を表 10.6 に示します。表 10.6 はアクティブ（高速）モードでの値を示しています。

表 10.6 ビットレートに対する BRR の設定例〔クロック同期式モード〕 (1)

φ	19.2kHz			1MHz			2MHz			
	ビットレート(bit/s)	n	N	誤差率	n	N	誤差率	n	N	誤差率
200	0	23	0	—	—	—	—	—	—	—
250	—	—	—	—	—	—	2	124	0	—
300	2	0	0	—	—	—	—	—	—	—
500				—	—	—	—	—	—	—
1K				0	249	0	—	—	—	—
2.5K				0	99	0	0	199	0	—
5K				0	49	0	0	99	0	—
10K				0	24	0	0	49	0	—
25K				0	9	0	0	19	0	—
50K				0	4	0	0	9	0	—
100K				—	—	—	0	4	0	—
250K				0	0	0	0	1	0	—
500K							0	0	0	—
1M										—

10. シリアルコミュニケーションインタフェース

表 10.6 ビットレートに対する BRR の設定例〔クロック同期式モード〕 (2)

φ ビットレート(bit/s)	5MHz			8MHz			10MHz		
	n	N	誤差率	n	N	誤差率	n	N	誤差率
200	—	—	—	—	—	—	0	12499	0
250	—	—	—	3	124	0	2	624	0
300	—	—	—	—	—	—	0	8332	0
500	—	—	—	2	249	0	0	4999	0
1K	—	—	—	2	124	0	0	2499	0
2.5K	—	—	—	2	49	0	0	999	0
5K	0	249	0	2	24	0	0	499	0
10K	0	124	0	0	199	0	0	249	0
25K	0	49	0	0	79	0	0	99	0
50K	0	24	0	0	39	0	0	49	0
100K	—	—	—	0	19	0	0	24	0
250K	0	4	0	0	7	0	0	9	0
500K	—	—	—	0	3	0	0	4	0
1M	—	—	—	0	1	0	—	—	—

空欄：設定不可能です。

—：設定は可能ですが、誤差が出ます。

【注】 BRR の設定値は以下の計算式で求められます。

$$N = \frac{\phi}{4 \times 2^{2n} \times B} - 1$$

B：ビットレート (bit/s)

N：ボーレートジェネレータの BRR の設定値 (0 ≤ N ≤ 255)

φ：システムクロック周波数

n：ボーレートジェネレータの入カクロックの No. (n=0、2、3)

(n とクロックの関係は表 10.7 を参照)

表 10.7 n とクロックの関係

n	クロック	SMR の設定値	
		CKS1	CKS0
0	φ	0	0
0	φ w/2 ^{*1} /φ w ^{*2}	0	1
2	φ/16	1	0
3	φ/64	1	1

【注】 *1 アクティブ (中速/高速)、スリープ (中速/高速) 時では φ w/2 クロックとなります。

*2 サブアクティブ、サブスリープ時では φ w クロックとなります。また、サブアクティブモード、サブスリープモード時は、CPU 動作クロックが φ w/2 のときのみ SCI3 が使用可能となります。

10.2.9 クロック停止レジスタ 1 (CKSTPR1)

ビット:	7	6	5	4	3	2	1	0
	—	—	S32CKSTP	ADCKSTP	TGCKSTP	TFCKSTP	TCCKSTP	TACKSTP
初期値:	1	1	1	1	1	1	1	1
R/W :	—	—	R/W	R/W	R/W	R/W	R/W	R/W

CKSTPR1 は、8 ビットのリード/ライト可能なレジスタで、モジュールのモジュールスタンバイモードの制御を行います。本章では SCI3 に関するビットのみ説明します。他のビットについては各モジュールの章を参照してください。

- ビット5：SCI3をモジュールスタンバイモード制御（S32CKSTP）

SCI3 をモジュールスタンバイモードに設定および解除を制御します。

S32CKSTP	説明
0	SCI3 はモジュールスタンバイモードに設定される。*
1	SCI3 のモジュールスタンバイモードは解除される。 (初期値)

【注】* モジュールスタンバイモードに設定した場合、SCI3 の全レジスタはリセット状態となります。

10.2.10 シリアルポートコントロールレジスタ (SPCR)

ビット:	7	6	5	4	3	2	1	0
	—	—	SPC32	—	SCINV3	SCINV2	—	—
初期値:	1	1	0	—	0	0	—	—
R/W :	—	—	R/W	W	R/W	R/W	W	W

SPCR は、8 ビットのリード/ライト可能なレジスタで、RXD32、TXD32、端子の入出力データ反転切り替えを行います。

- ビット7、6：リザーブビット

リザーブビットです。各ビットはリードすると常に 1 が読み出されます。ライトは無効です。

- ビット5：P42/TXD32端子機能切り替え

P42/TXD32 端子を P42 端子として使用するか TXD32 端子として使用するかを設定します。

ビット5	説明
SPC32	
0	P42 入出力端子として機能。 (初期値)
1	TXD32 出力端子として機能。*

【注】* 本ビットを 1 に設定した後に SCR3 の TE ビットを設定してください。

- ビット4：リザーブビット

リザーブビットです。ライトする場合は 0 ライトのみ可能です。

10. シリアルコミュニケーションインタフェース

- ビット3：TXD32端子出力データ反転切り替え

TXD32 端子の出力データを反転するか、しないかの切り替えを設定します。

ビット3	説明
SCINV3	
0	TXD32 の出力データを反転しない。 (初期値)
1	TXD32 の出力データを反転する。

- ビット2：RXD32端子入力データ反転切り替え

RXD32 端子の入力データを反転するか、しないかの切り替えを設定します。

ビット2	説明
SCINV2	
0	RXD32 の入力データを反転しない。 (初期値)
1	RXD32 の入力データを反転する。

- ビット1、0：リザーブビット

リザーブビットです。ライトする場合は0ライトのみ可能です。

10.3 動作説明

10.3.1 概要

SCI3 は、キャラクタ単位で同期をとりながら通信する調歩同期式モードと、クロックパルスにより同期をとりながら通信するクロック同期式モードの2方式でシリアル通信ができます。

調歩同期式モードとクロック同期式モードの選択、および通信フォーマットの選択は、SMR で行います。これを表 10.8 に示します。

また、SCI3 のクロックソースは、SMR の COM、および SCR3 の CKE1、CKE0 の組み合わせで決まります。これを表 10.9 に示します。

(1) 調歩同期式モード

- データ長：5ビット／7ビット／8ビットから選択可能
- パリティの付加および1ビットまたは2ビットのストップビットの付加を選択可能（これらの組み合わせで送信／受信フォーマット、およびキャラクタ長を決定）
- 受信時にフレーミングエラー（FER）、パリティエラー（PER）、オーバランエラー（OER）およびブレークの検出が可能
- クロックソース：内部クロック／外部クロックから選択可能

内部クロックを選択した場合：ボーレートジェネレータのクロックで動作し、ビットレートと同じ周波数のクロックを出力可能

外部クロックを選択した場合：ビットレートの16倍の周波数のクロック入力が必要（内蔵ボーレートジェネレータを使用しない）

(2) クロック同期式モード

- 送信／受信フォーマット：8ビットデータ固定
- 受信時にオーバランエラー（OER）の検出が可能
- クロックソース：内部クロック／外部クロックから選択可能

内部クロックを選択した場合：ボーレートジェネレータのクロックで動作し、同期クロックを出力

外部クロックを選択した場合：内蔵ボーレートジェネレータを使用せず、入力された同期クロックで動作

10. シリアルコミュニケーションインタフェース

表 10.8 SMR の設定値と送信/受信フォーマット

SMR					モード	送信/受信フォーマット					
ビット7	ビット6	ビット2	ビット5	ビット3		データ長	パリティビット	ストップビット長			
COM	CHR	MP	PE	STOP							
0	0	0	0	0	調歩同期式 モード	8ビット データ	なし	1			
				1				2			
			1	0				0	あり	1	
								1		2	
			1	0				0	7ビット データ	なし	1
								1			2
	1	0	0	あり	1						
			1		2						
	0	1	0	0	設定禁止						
				1	0	調歩同期式 モード	5ビット データ	なし			1
	1		2								
	1		0	0	設定禁止						
				1	0	調歩同期式 モード	5ビット データ	あり	1		
	1		2								
1	*	0	*	*	クロック同期 式モード	8ビット データ	なし	なし			

【記号説明】

* : Don't care

表 10.9 SMR、SCR3 の設定とクロックソースの選択

SMR	SCR3		モード	送信/受信クロック	
	ビット7	ビット1		ビット0	クロック ソース
COM	CKE1	CKE0			
0	0	0	調歩同期式 モード	内部	入出力ポート (SCK32 端子を使用しません)
		1			ビットレートと同じ周波数のクロックを出力
	1	0		外部	ビットレートの 16 倍の周波数のクロックを入力
1	0	0	クロック同期 式モード	内部	同期クロックを出力
	1	0		外部	同期クロックを入力
0	1	1	リザーブ (この組み合わせは指定しないでください)		
1	0	1			
1	1	1			

(3) 割り込みと連続送信/受信

SCI3 は、RXI を使用した連続受信、また TXI を使用した連続送信が可能です。

表 10.10 にこれらの割り込みについて示します。

表 10.10 送信/受信割り込み

割り込み	フラグ	割り込み発生条件	備考
RXI	RDRF RIE	シリアル受信が正常に行われ、RSR から RDR に受信データが転送されると RDRF が 1 となり、このとき RIE が 1 ならば RXI が許可され割り込みが発生します。 (図 10.2 (a) 参照)	RXI の割り込み処理ルーチンでは、RDR に転送された受信データを読み出し、RDRF を 0 にクリアします。上記の操作を次回の RSR の受信完了までに行うことで連続受信が可能です。
TXI	TDRE TIE	TSR の空 (前回の送信完了) を検出して、TDR にセットされた送信データが TSR に転送されると TDRE は 1 にセットされます。このとき TIE が 1 ならば TXI が許可され割り込みが発生します。 (図 10.2 (b) 参照)	TXI の割り込み処理ルーチンでは、次回の送信データを TDR に書き込み、TDRE を 0 にクリアします。上記の操作を TSR に転送したデータが送信終了するまでに行うことで連続送信が可能です。
TEI	TEND TEIE	TSR の送信キャラクタの最後尾ビットを送信したとき、TDRE が 1 ならば TEND は 1 にセットされます。このとき TEIE が 1 ならば TEI が許可され割り込みが発生します。 (図 10.2 (c) 参照)	TEI は、TSR の送信キャラクタの最後尾ビットを送信したとき、TDR に次回の送信データが書き込まれていないことを示します。



図 10.2 (a) RDRF のセットと RXI 割り込み

10. シリアルコミュニケーションインタフェース



図 10.2 (b) TDRE のセットと TXI 割り込み

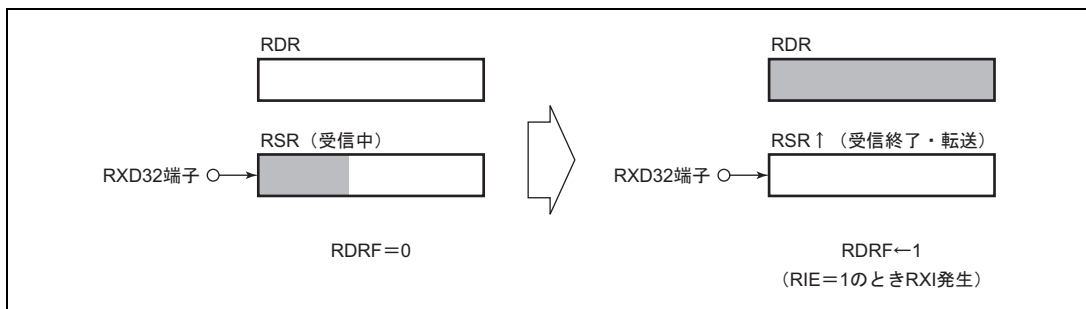

図 10.2 (c) TEND のセットと TEI 割り込み

10.3.2 調歩同期式モード時の動作

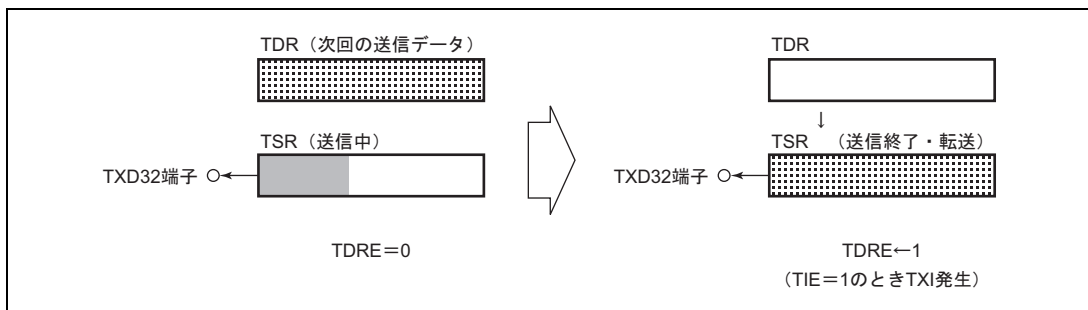
調歩同期式モードは、通信開始を意味するスタートビットと通信終了を意味するストップビットとをデータに付加したキャラクタを送信/受信し、1キャラクタ単位で同期を取りながらシリアル通信を行うモードです。

SCI3 内部では、送信部と受信部は独立していますので、全二重通信を行うことができます。また、送信部と受信部がともにダブルバッファ構造になっていますので、送信/受信中にデータのリード/ライトができ、連続送信/受信が可能です。

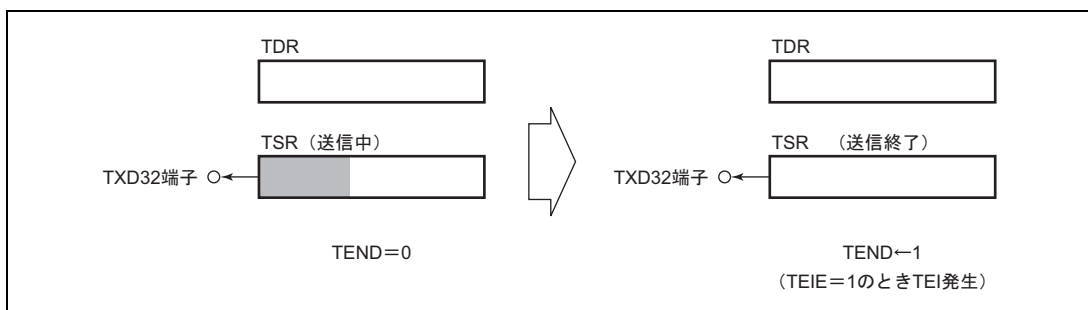
(1) 送信/受信フォーマット

調歩同期式通信の通信データの一般的なフォーマットを図 10.3 に示します。



図 10.3 調歩同期式通信のデータフォーマット

調歩同期式通信では、通信回線は通常マーク状態 (High レベル) に保たれています。SCI3 は通信回線を監視し、スペース (Low レベル) になったところをスタートビットとみなしてシリアルデータ通信を開始します。

通信データの 1 キャラクタは、スタートビット (Low レベル) から始まり、送信/受信データ (LSB フェースト: 最下位ビットから)、パリティビット (High または Low レベル)、最後にストップビット (High レベル) の順で構成されます。

調歩同期式モードでは、受信時にスタートビットの立ち下がりエッジで同期化を行います。また、データを 1 ビット期間の 16 倍の周波数のクロックの 8 番目でサンプリングしますので、各ビットの中央で通信データを取り込みます。

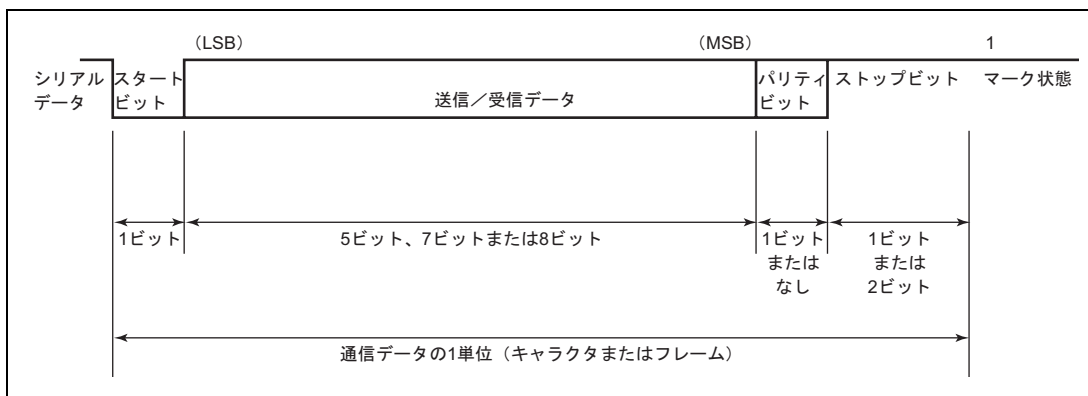
調歩同期式モードで設定できる送信/受信フォーマットを、表 10.11 に示します。

送信/受信フォーマットは 16 種類あり、SMR の設定により選択できます。

10. シリアルコミュニケーションインタフェース

表 10.11 通信フォーマット（調歩同期式モード）

SMR				シリアル通信フォーマットとフレーム長													
CHR	PE	MP	STOP	1	2	3	4	5	6	7	8	9	10	11	12		
0	0	0	0	START	8ビットデータ								STOP				
0	0	0	1	START	8ビットデータ								STOP	STOP			
0	0	1	0	設定禁止													
0	0	1	1	設定禁止													
0	1	0	0	START	8ビットデータ								P	STOP			
0	1	0	1	START	8ビットデータ								P	STOP	STOP		
0	1	1	0	START	5ビットデータ				STOP								
0	1	1	1	START	5ビットデータ				STOP	STOP							
1	0	0	0	START	7ビットデータ						STOP						
1	0	0	1	START	7ビットデータ						STOP	STOP					
1	0	1	0	設定禁止													
1	0	1	1	設定禁止													
1	1	0	0	START	7ビットデータ						P	STOP					
1	1	0	1	START	7ビットデータ						P	STOP	STOP				
1	1	1	0	START	5ビットデータ				P	STOP							
1	1	1	1	START	5ビットデータ				P	STOP	STOP						

【記号説明】

START : スタートビット
 STOP : ストップビット
 P : パリティビット

(2) クロック

SCI3 の送受信クロックは、SMR の COM と SCR3 の CKE1、CKE0 の設定により、内蔵ボーレートジェネレー

タの生成した内部クロックまたは、SCK32 端子から入力された外部クロックの 2 種類から設定できます。クロックソースの選択については表 10.9 を参照してください。

外部クロックを SCK32 端子に入力する場合には、使用するビットレートの 16 倍の周波数のクロックを入力してください。

内部クロックで動作させるとき、SCK32 端子からクロックを出力することができます。このとき出力されるクロックの周波数はビットレートと等しく、位相は図 10.4 に示すように送信/受信データの各ビットの中央でクロックが立ち上がります。



図 10.4 出カクロックと通信データの位相関係（調歩同期式モード）
（8 ビットデータ/パリティあり/2 ストップビットの例）

(3) データの送信/受信動作

(a) SCI3 のイニシャライズ

データの送信/受信前には、まず SCR3 の TE および RE を 0 にクリアした後、以下の手順に従ってイニシャライズしてください。

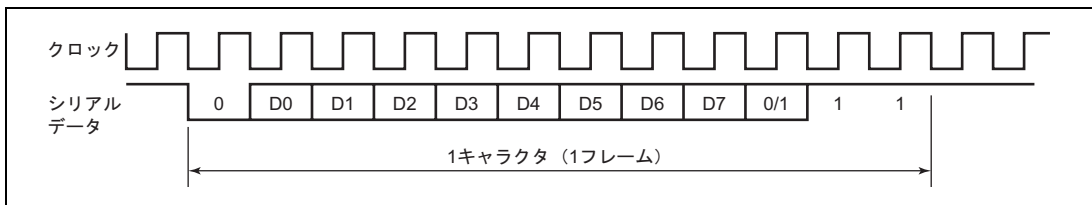
【注】 動作モードの変更、通信フォーマットの変更などの場合には、必ず TE および RE を 0 にクリアしてから変更してください。TE を 0 にクリアすると、TDRE は 1 にセットされます。RE を 0 にクリアしても、RDRF、PER、FER、OER の各フラグ、および RDR の内容は保持されますので注意してください。

調歩同期式モードで外部クロックを使用している場合には、イニシャライズを含めた動作中にクロックを止めないでください。クロック同期式モードで外部クロックを使用している場合には、イニシャライズ中にクロックを供給しないでください。

10. シリアルコミュニケーションインタフェース

図 10.5 に SCI3 をイニシャライズするときのフローチャートの例を示します。



図 10.5 SCI3 をイニシャライズするときのフローチャートの例

(b) データ送信

図 10.6 にデータ送信のフローチャートの例を示します。

データ送信は SCR3 のイニシャライズ後、以下の手順に従って行ってください。

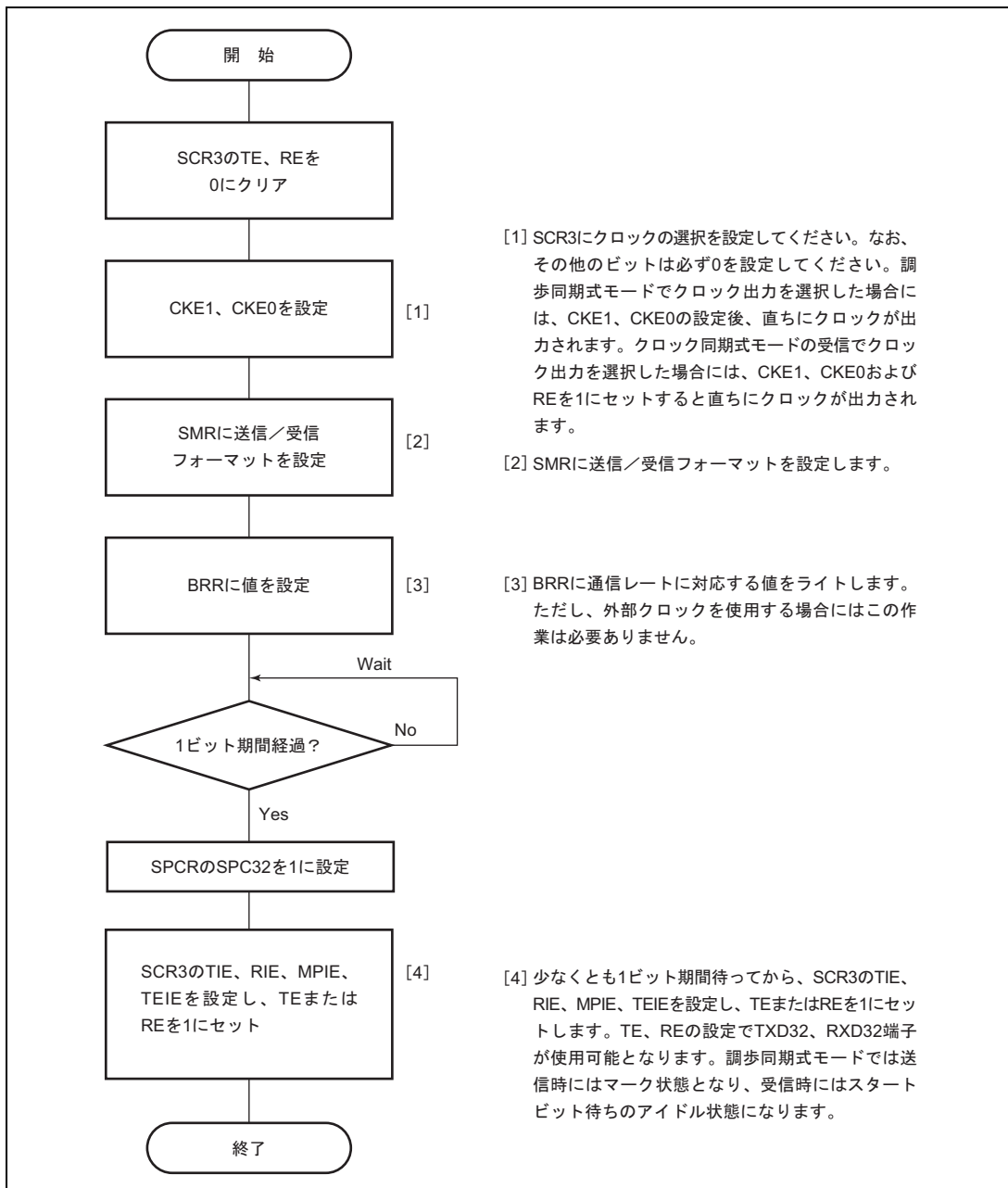

図 10.6 データ送信のフローチャートの例 (調歩同期式モード)

10. シリアルコミュニケーションインタフェース

SCI3 はデータ送信時に以下のように動作します。

SCI3 は、SSR の TDRE を監視し、0 であると TDR にデータが書き込まれたと認識し、TDR から TSR にデータを転送します。その後、TDRE を 1 にセットして送信を開始します。このとき、SCR3 の TIE が 1 にセットされていると TXI を発生します。

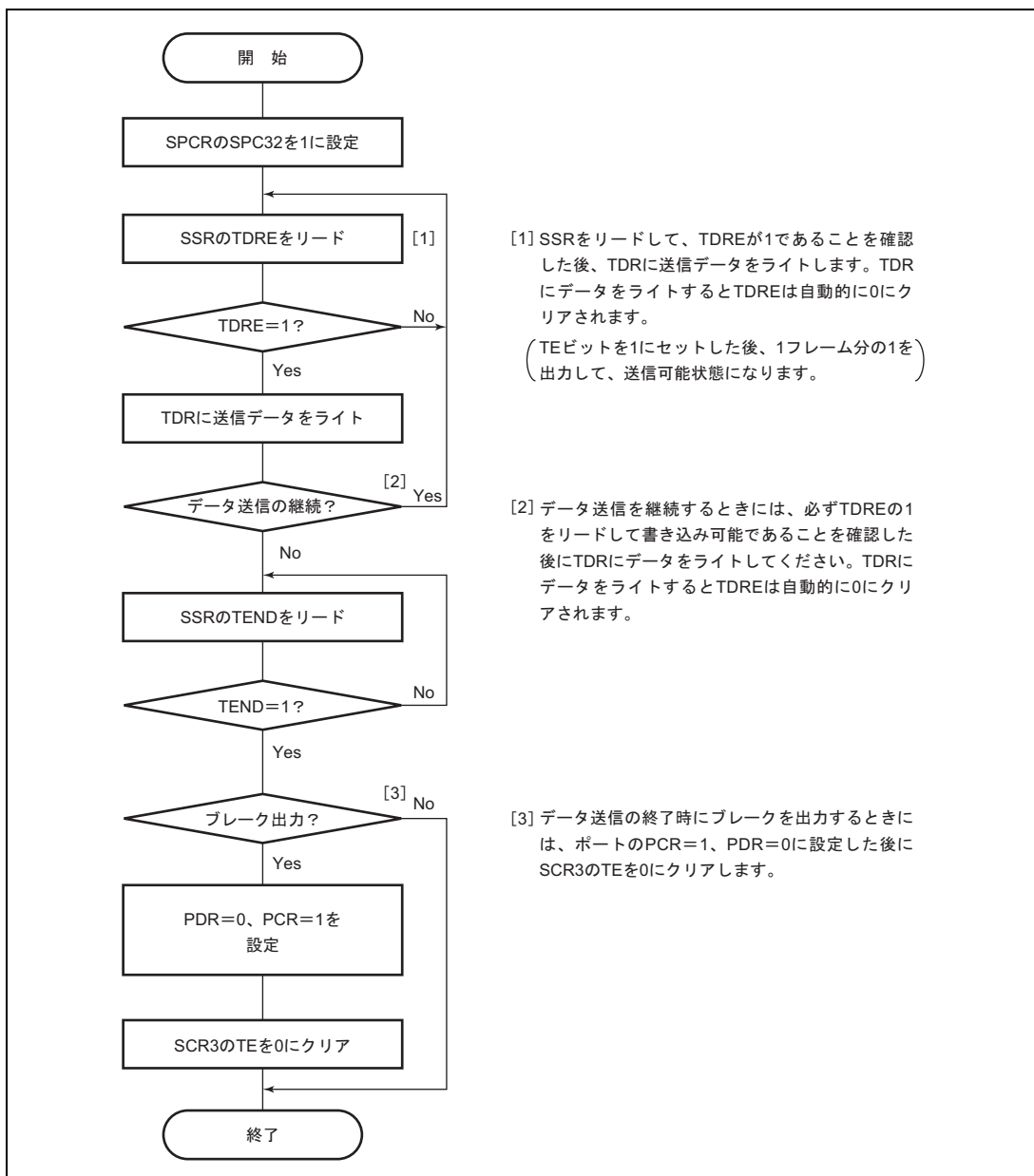
シリアルデータは、表 10.11 に示す通信フォーマットに従い TXD32 端子から送信されます。

その後、ストップビットを送り出すタイミングで TDRE をチェックします。

TDRE が 0 であると TDR から TSR にデータを転送し、ストップビット送出後、次のフレームの送信を開始します。TDRE が 1 であると SSR の TEND に 1 をセットし、ストップビット送出後、1 を出力するマーク状態になります。このとき SCR3 の TEIE が 1 にセットされていると TEI を発生します。

図 10.7 に調歩同期式モードの送信時の動作例を示します。



図 10.7 調歩同期式モードの送信時の動作例
(8 ビットデータ/パリティあり/1 ストップビットの例)

(c) データ受信

図 10.8 にデータ受信のフローチャートの例を示します。

データ受信は SCI3 のイニシャライズ後、以下の手順に従って行ってください。

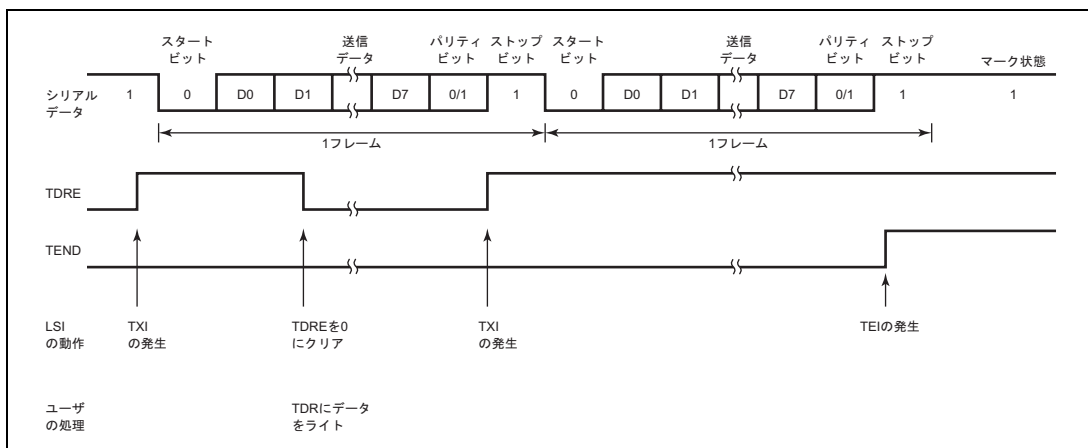

図 10.8 データ受信のフローチャートの例（調歩同期式モード）

10. シリアルコミュニケーションインタフェース

SCI3 は受信時に以下のように動作します。

SCI3 は通信回線を監視し、スタートビットの 0 を検出すると内部を同期化し受信を開始します。受信は表 10.11 に示す通信フォーマットに従い、まず受信したデータを RSR の LSB から MSB の順にセットし、次に、パリティビットおよびストップビットを受信します。受信後、SCI3 は以下のチェックを行います。

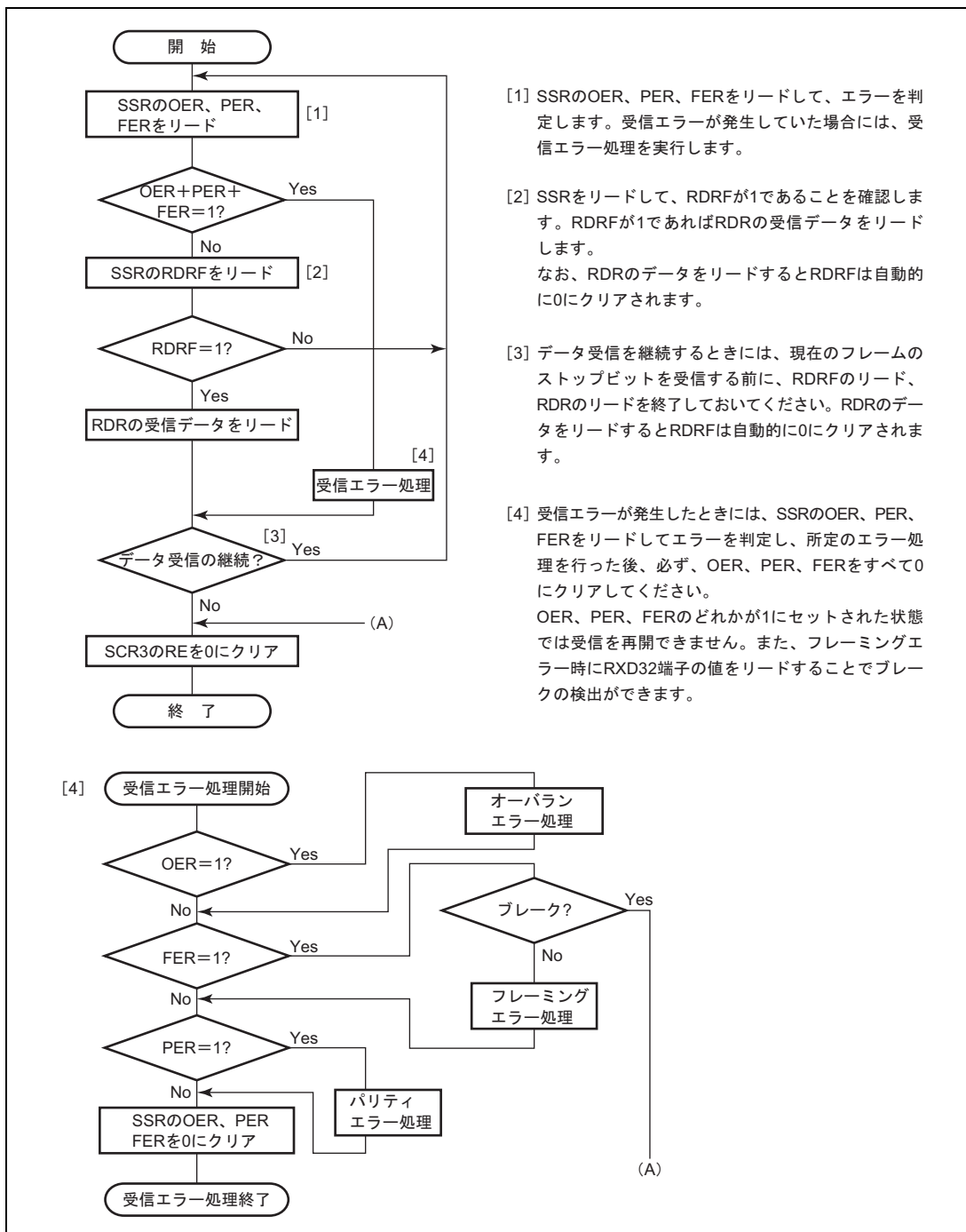
- パリティチェック：

受信データの 1 の数をチェックし、これが SMR の PM で設定した偶数／奇数パリティになっているかをチェックします。

- ストップビットチェック：

ストップビットが 1 であるかをチェックします。ただし、2 ストップビットの場合、1 ビット目のストップビットのみをチェックします。

- ステータスチェック：

RDRF が 0 であり、受信データを RSR から RDR に転送できる状態であるかをチェックします。

以上のチェックの結果受信エラーがなかったとき RDRF が 1 にセットされ、RDR に受信データが格納されます。このとき SCR3 の RIE が 1 にセットされていると RXI を発生します。一方、エラーチェックで受信エラーを検出すると、各エラーに対応して、OER、PER、FER が 1 にセットされます。また RDRF はデータを受信する前の状態を保ちます。このとき、SCR3 の RIE が 1 にセットされていると ERI を発生します。

表 10.12 に受信エラーの検出条件と受信データの処理を示します。

【注】 受信エラーがセットされた状態では、以後の受信動作ができません。したがって、受信を継続する前に必ず OER、FER、PER および RDRF を 0 にクリアしてください。

表 10.12 受信エラーの検出条件と受信データの処理

受信エラー	略称	検出条件	受信データの処理
オーバランエラー	OER	SSR の RDRF が 1 にセットされたまま次のデータ受信を完了したとき	RSR から RDR に受信データは転送されません。
フレーミングエラー	FER	ストップビットが 0 のとき	RSR から RDR に受信データが転送されます。
パリティエラー	PER	SMR で設定した偶数／奇数パリティの設定と受信したデータが異なるとき	RSR から RDR に受信データが転送されます。

調歩同期式モードの受信時の動作例を図 10.9 に示します。



図 10.9 調歩同期式モードの受信時の動作例
(8ビットデータ/パリティあり/1ストップビットの例)

10. シリアルコミュニケーションインタフェース

10.3.3 クロック同期式モード時の動作

クロック同期式モードは、クロックパルスに同期してデータを送信、または受信するモードです。クロック同期式モードは、高速シリアル通信に適しています。

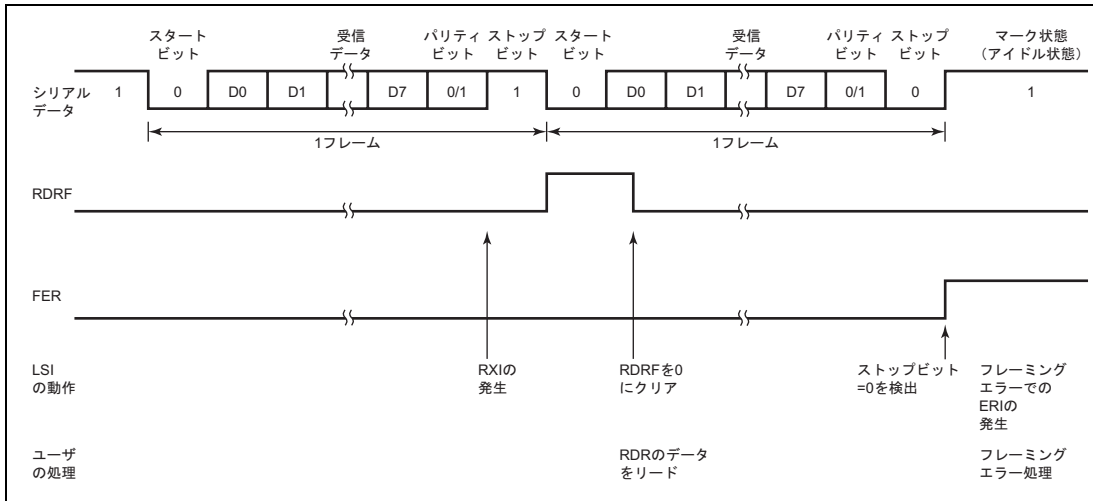
SCI3 内部では、送信部と受信部は独立していますので、クロックを共有することで全二重通信を行うことができます。

送信部/受信部はともにダブルバッファ構造になっていますので、送信中にデータのライトができ、連続送信が可能です。また、受信中にデータのリードができ連続受信が可能です。

(1) 送信/受信フォーマット

クロック同期式通信の通信データの一般的なフォーマットを図 10.10 に示します。



図 10.10 クロック同期式通信のデータフォーマット

クロック同期式通信では、通信回線のデータは同期クロックの立ち下がりから次の立ち下がりまで出力されます。また、同期クロックの立ち上がりエッジでデータの確定が保証されます。

通信データの1キャラクタは、LSBから始まり最後にMSBの順で構成されます。MSB出力後の通信回線はMSBの状態を保ちます。

クロック同期式モードでは、SCI3は、受信時に同期クロックの立ち上がりに同期してデータを取り込みます。送信/受信フォーマットは8ビットデータ固定です。パリティビットの付加はできません。

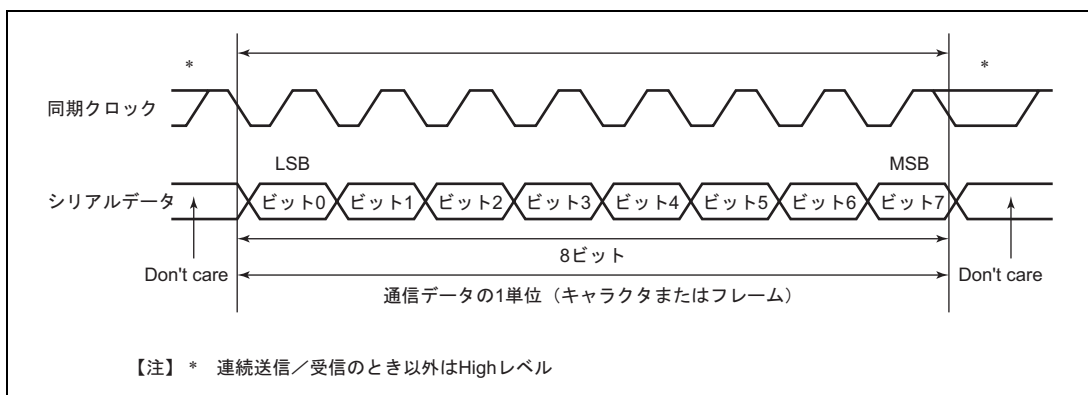
(2) クロック

SMR の COM と SCR3 の CKE1、CKE0 の設定により、内蔵ポーレートジェネレータの生成した内部クロック、または SCK32 端子から入力された外部同期クロックの 2 種類から選択できます。クロックソースの選択については表 10.9 を参照してください。

内部クロックで動作させるとき、SCK32 端子からは同期クロックが出力されます。同期クロックは 1 キャラクタの送信/受信で 8 パルス出力され、送信および受信を行わないときには High レベルに固定されます。

(3) データの送信/受信動作

(a) SCI3 のイニシャライズ

データの送信/受信前には、「10.3.2 (3) (a) SCI3 のイニシャライズ」の説明および、図 10.5 の例に従って SCI3 をイニシャライズしてください。

(b) データ送信

図 10.11 にデータ送信のフローチャートの例を示します。

データ送信は SCI3 のイニシャライズ後、以下の手順に従って行ってください。



図 10.11 データ送信のフローチャートの例（クロック同期式モード）

10. シリアルコミュニケーションインタフェース

SCI3 はデータ送信時に以下のように動作します。

SCI3 は、SSR の TDRE を監視し、0 であると TDR にデータが書き込まれたと認識し、TDR から TSR にデータを転送します。その後、TDRE を 1 にセットして送信を開始します。このとき、SCR3 の TIE が 1 にセットされていると TXI を発生します。

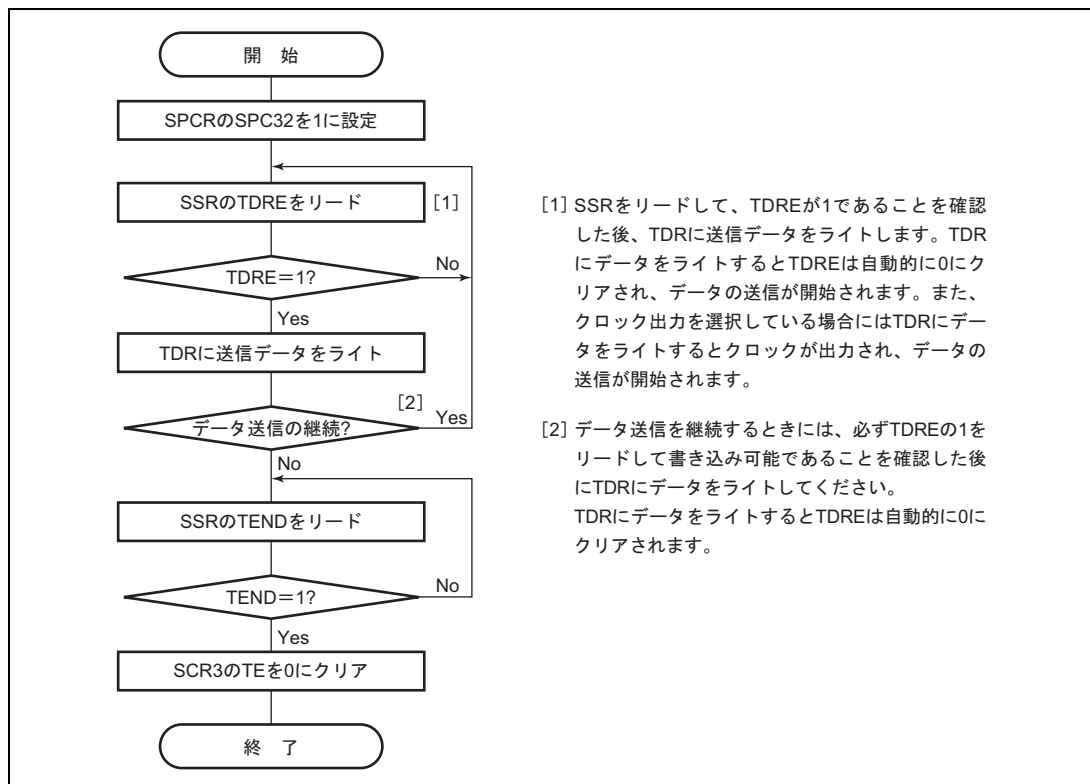
クロック出力モードに設定したときには、SCI3 は同期クロックを 8 パルス出力します。外部クロックに設定したときには、入力クロックに同期してデータを出力します。

シリアルデータは、LSB (ビット 0) から MSB (ビット 7) の順に TXD32 端子から送信されます。

その後、MSB (ビット 7) を送り出すタイミングで TDRE をチェックします。

TDRE が 0 であると TDR から TSR にデータを転送し、次のフレームの送信を開始します。TDRE が 1 であると SSR の TEND に 1 をセットし、MSB (ビット 7) 送出後、状態を保持します。このとき SCR3 の TEIE が 1 にセットされていると TEI を発生します。

送信終了後は、SCK 端子は High レベル固定になります。

【注】 データ受信のステータスを示すエラーフラグ (OER、FER、PER) が 1 にセットされた状態では送信は行えませんので、送信の前には、エラーフラグ (OER、FER、PER) が 0 にクリアされていることを確認してください。

図 10.12 にクロック同期モードの送信時の動作例を示します。



図 10.12 クロック同期モードの送信時の動作例

(c) データ受信

図 10.13 にデータ受信のフローチャートの例を示します。

データ受信は SCR3 のイニシャライズ後、以下の手順に従って行ってください。

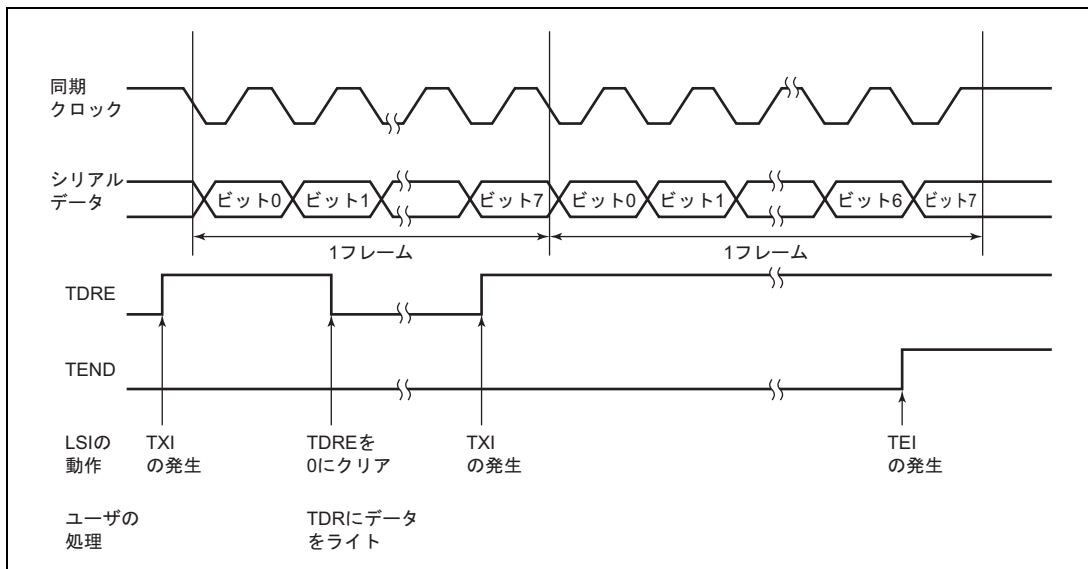

図 10.13 データ受信フローチャートの例（クロック同期式モード）

10. シリアルコミュニケーションインタフェース

SCI3 は受信時に以下のように動作します。

SCI3 は同期クロックの入力または、出力に同期して内部を初期化し、受信を開始します。

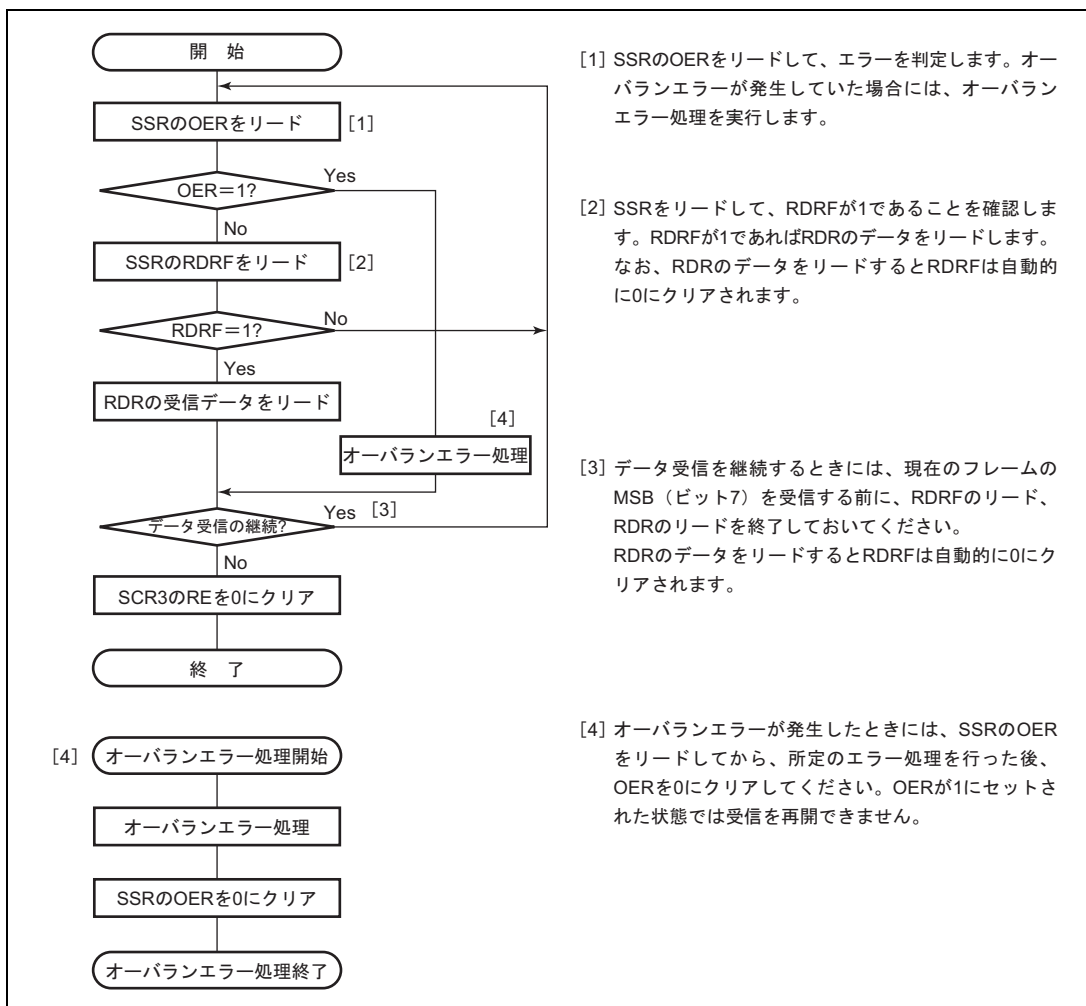
受信したデータを RSR の LSB から MSB の順にセットします。

受信後、SCI3 は、RDRF が 0 であり、受信データを RSR から RDR に転送できる状態であるかをチェックします。

このチェックの結果オーバランエラーがなかったとき RDRF が 1 にセットされ、RDR に受信データが格納されます。

このとき、SCR3 の RIE が 1 にセットされていると RXI を発生します。一方、エラーチェックでオーバランエラーを検出すると OER が 1 にセットされます。また、RDRF は 1 にセットされた状態を保ちます。このとき、SCR3 の RIE が 1 にセットされていると ERI を発生します。

オーバランエラーの検出条件と受信データの処理については、表 10.12 を参照してください。

【注】 受信エラーがセットされた状態では、以後の受信動作ができません。したがって、受信を継続する前に必ず OER、FER、PER および RDRF を 0 にクリアしてください。

図 10.14 にクロック同期式モードの受信時の動作例を示します。



図 10.14 クロック同期式モードの受信時の動作例

(d) データ送受信同時動作

図 10.15 にデータ送受信同時動作のフローチャートの例を示します。

データ送受信同時動作は SCI3 のイニシャライズ後、以下の手順に従って行ってください。

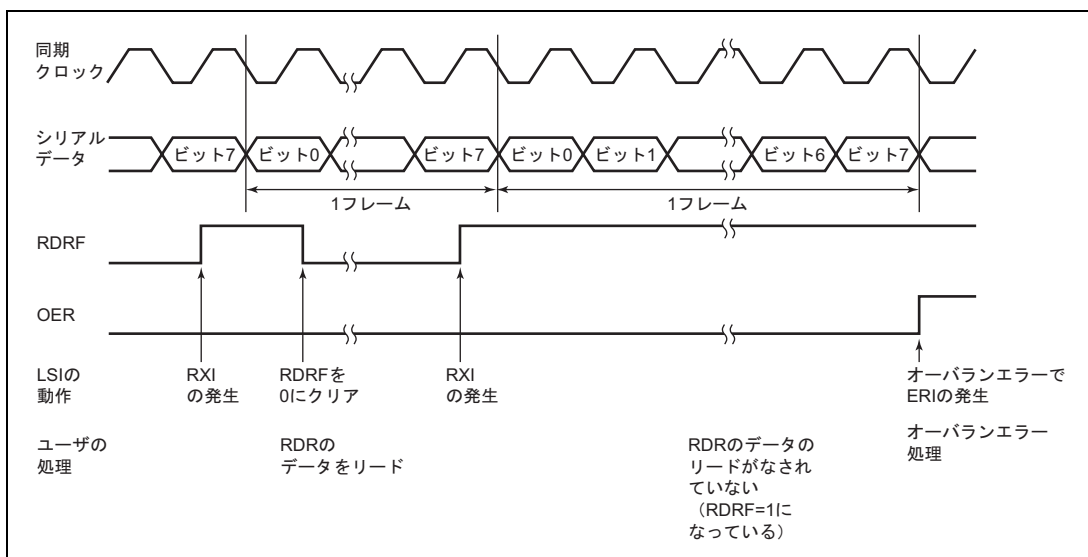

図 10.15 データ送受信同時動作のフローチャートの例（クロック同期式モード）

10. シリアルコミュニケーションインタフェース

- 【注】
1. 送信から同時送受信へ切り替えるときには、次の方法で行ってください。
SCI3 が送信終了状態であることを確認し、TDRE および TEND が 1 にセットされていることを確認した後、TE を 0 にクリアしてから TE と RE を同時に 1 にセットしてください。
 2. 受信から同時送受信へ切り替えるときには、次の方法で行ってください。
SCI3 が受信完了状態であることを確認し、RE を 0 にクリアしてから RDRF およびエラーフラグ（OER、FER、PER）が 0 にクリアされていることを確認した後、TE と RE を同時に 1 にセットしてください。

10.4 割り込み要因

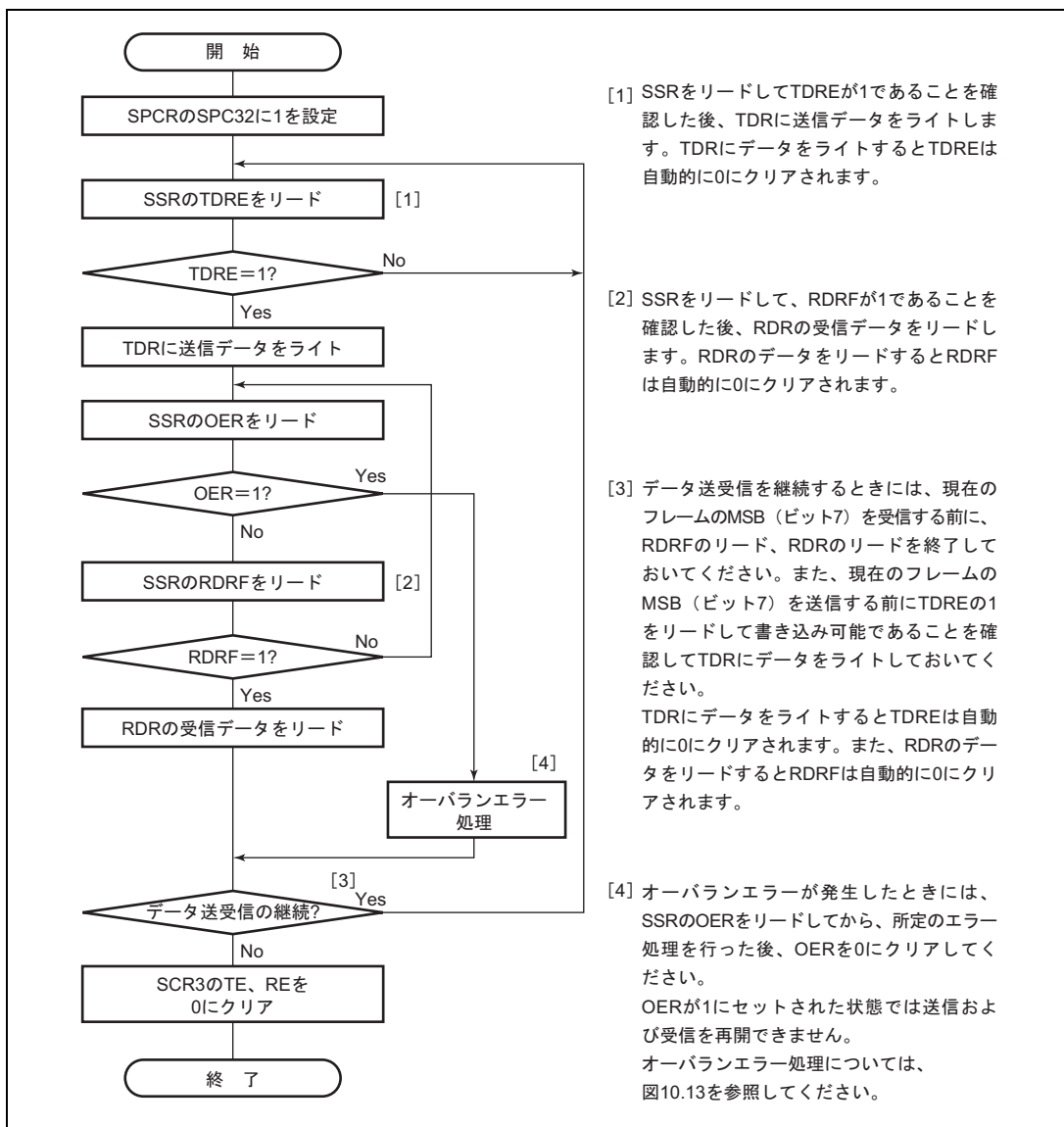
SCI3 の割り込み要因には、送信終了、送信データエンプティ、受信データフルおよび3種類の受信エラー（オーバランエラー、フレーミングエラー、パリティエラー）の計6種類があり、共通のベクタアドレスが割り付けられています。

表 10.13 に各割り込み要求の内容を示します。

表 10.13 SCI3 割り込み要求の内容

割り込みの略称	割り込み要求の内容	ベクタアドレス
RXI	受信データフル (RDRF) による割り込み要求	H'0024
TXI	送信データエンプティ (TDRE) による割り込み要求	
TEI	送信終了 (TEND) による割り込み要求	
ERI	受信エラー (OER、FER、PER) による割り込み要求	

各割り込み要求は、SCR3 の TIE、RIE で許可/禁止できます。

SSR の TDRE が 1 にセットされると、TXI が発生します。SSR の TEND が 1 にセットされると、TEI が発生します。この2つの割り込みは送信時に発生します。

SSR の TDRE は初期値が 1 になっています。したがって、送信データを TDR へ転送する前に SCR3 の TIE を 1 にセットして送信データエンプティ割り込み要求 (TXI) を許可すると、送信データが準備されていなくても TXI が発生します。

また、SSR の TEND は初期値が 1 になっています。したがって、送信データを TDR へ転送する前に SCR3 の TEIE を 1 にセットして送信終了割り込み要求 (TEI) を許可すると、送信データが送信されていなくても TEI が発生します。

送信データを TDR へ転送する処理を割り込み処理ルーチンの中で行うようにすることで、これらの割り込み要求を有効に利用できます。

一方、これらの割り込み要求 (TXI、TEI) の発生を防ぐためには、送信データを TDR へ転送した後に、これらの割り込み要求に対応する許可ビット (TIE、TEIE) を 1 にセットしてください。

SSR の RDRF が 1 にセットされると RXI が発生します。OER、PER、FER のいずれかが 1 にセットされると ERI が発生します。この2つの割り込み要求は受信時に発生します。

割り込みに関する詳細は「3.3 割り込み」を参照してください。

10.5 使用上の注意事項

SCI3 を使用する際は、以下のことに注意してください。

(1) TDR へのライトと TDRE の関係について

SSR の TDRE はシリアル送信するデータが TDR に準備されていないことを示すステータスフラグです。TDR へデータを書き込むと TDRE は自動的に 0 にクリアされます。また SCI3 が TDR から TSR にデータを転送すると、TDRE が 1 にセットされます。

TDR へのデータのライトは、TDRE の状態にかかわらず行うことができますが、TDRE が 0 の状態で新しいデータを TDR に書き込むと、TDR に格納されていた前のデータは、まだ TSR に転送されていない場合失われてしまいます。したがって、シリアル送信を確実にを行うために TDR への送信データのライトは、必ず TDRE が 1 にセットされていることを確認してから 1 回だけ行う（2 回以上ライトしない）ようにしてください。

(2) 複数の受信エラーを同時に検出した場合の動作について

複数の受信エラーを同時に検出した場合、SSR の各ステータスフラグの状態は、表 10.14 に示すようにセットされます。オーバランエラーを検出した場合には RSR から RDR へのデータ転送は行われず、受信データは失われます。

表 10.14 SSR のステータスフラグの状態と受信データの転送

SSR のステータスフラグ				受信データ転送 RSR→RDR	受信エラーの状態
RDRF*	OER	FER	PER		
1	1	0	0	×	オーバランエラー
0	0	1	0	○	フレーミングエラー
0	0	0	1	○	パリティエラー
1	1	1	0	×	オーバランエラー+フレーミングエラー
1	1	0	1	×	オーバランエラー+パリティエラー
0	0	1	1	○	フレーミングエラー+パリティエラー
1	1	1	1	×	オーバランエラー+フレーミングエラー+パリティエラー

○：RSR→RDR に受信データを転送します。

×：RSR→RDR に受信データを転送しません。

【注】* RDRF は、データ受信前の状態を保持します。ただし、前のフレームの受信データのリードが遅れた結果、次のフレームのオーバランエラーが発生した後に RDR をリードした場合は、RDRF は 0 にクリアされますので注意してください。

(3) ブレークの検出と処理について

フレーミングエラー検出時に、RXD32 端子の値を直接リードすることでブレークを検出できます。ブレークでは RXD32 端子からの入力がすべて 0 になりますので、FER がセットされ、また PER もセットされる可能性があります。

SCI3 は、ブ레이크を受信した後も受信動作を続けます。したがって、FER を 0 にクリアしても再び FER が 1 にセットされますので注意してください。

(4) マーク状態とブ레이크の送出

TE が 0 のとき、TXD32 端子は PDR と PCR により入出力方向とレベルが決まる I/O ポートになります。これを利用して TXD32 端子をマーク状態にしたりデータ送信時にブ레이크の送出をすることができます。

TE を 1 にセットするまで、通信回線をマーク状態 (1 の状態) にするためには、PCR=1、PDR=1 を設定します。このとき、TE が 0 にクリアされていますので、TXD32 端子は I/O ポートとなっており 1 が出力されます。

一方、データ送信時にブ레이크を送出したいときは、PCR=1、PDR=0 に設定した後 TE を 0 にクリアします。

TE を 0 にクリアすると現在の送信状態とは無関係に送信部は初期化され、TXD32 端子は I/O ポートになり、TXD32 端子から 0 が出力されます。

(5) 受信エラーフラグと送信動作について (クロック同期式モードのみ)

受信エラーフラグ (OER、PER、FER) が 1 にセットされた状態では、TDRE を 0 にクリアしても送信を開始できません。必ず送信開始時には、受信エラーフラグを 0 にクリアしておいてください。

また、RE を 0 にクリアしても受信エラーフラグは 0 にクリアできませんので注意してください。

(6) 調歩同期式モードの受信データサンプリングタイミングと受信マージン

調歩同期式モードでは、SCI3 は転送レートの 16 倍の周波数の基本クロックで動作しています。

受信時には SCI3 は、スタートビットの立ち下がりりを基本クロックでサンプリングして内部を同期化します。また、受信データを基本クロックの 8 番目の立ち上がりエッジで内部に取り込みます。

これを図 10.16 に示します。



図 10.16 調歩同期式モードの受信データサンプリングタイミング

10. シリアルコミュニケーションインタフェース

したがって、調歩同期式モードでの受信マージンは式 (1) のように表すことができます。

$$M = \left\{ \left(0.5 - \frac{1}{2N} \right) - \frac{D-0.5}{N} - (L-0.5) F \right\} \times 100 \quad [\%] \quad \dots \text{式 (1)}$$

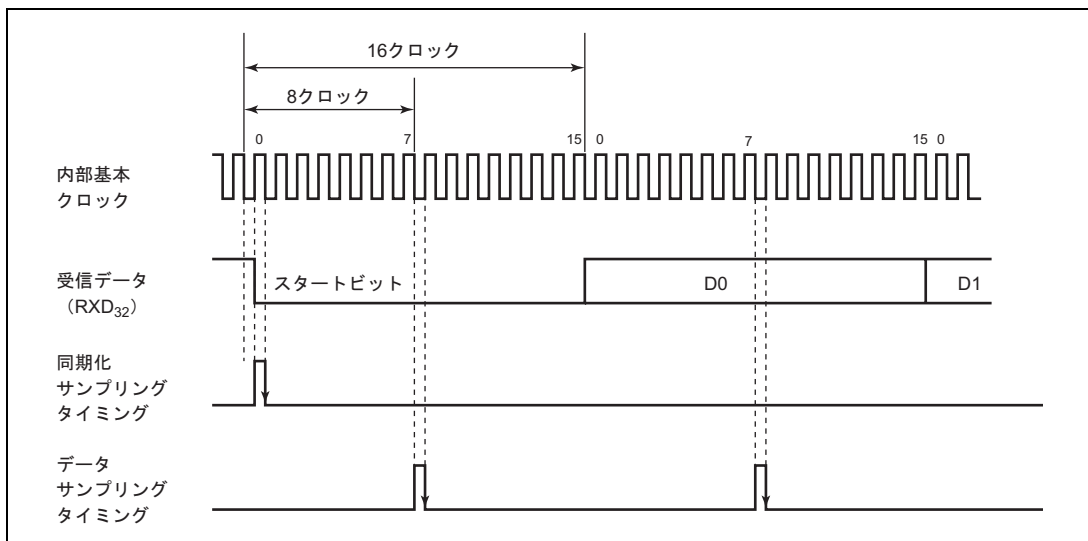
M: 受信マージン (%)

N: クロックに対するビットレートの比 (N=16)

D: クロックのデューティ (D=0.5~1.0)

L: フレーム長 (L=9~12)

F: クロック周波数の偏差の絶対値

式 (1) で、F (クロック周波数の偏差の絶対値) = 0、D (クロックのデューティ) = 0.5 とすると、受信マージンは式 (2) より 46.875% となります。

D=0.5、F=0 のとき、

$$\begin{aligned} M &= \left\{ 0.5 - 1 / (2 \times 16) \right\} \times 100 \quad [\%] \\ &= 46.875\% \quad \dots \text{式 (2)} \end{aligned}$$

ただし、この値はあくまでも計算上の値ですので、システム設計の際には 20~30% の余裕を持たせてください。

(7) RDR のリードと RDRF の関係について

SCI3 は受信動作において、RDRF フラグをチェックしながら動作します。1 フレームの受信終了のタイミングで RDRF が 0 にクリアされていれば、通常データ受信を完了します。また RDRF が 1 にセットされていれば、オーバーランエラーとなります。

RDR の内容をリードすると、RDRF は自動的に 0 にクリアされます。したがって、RDR のリードを 2 回以上行う場合、2 回目以降のリード操作は RDRF が 0 の状態で行われます。RDRF が 0 の状態で RDR のリードを行うと、リード操作が次のフレームの受信が完了するタイミングと重なった場合、次のフレームのデータが読み出されることがありますので注意してください。これを図 10.17 に示します。



図 10.17 RDR のリードタイミングとデータの関係

この場合、RDR のリード操作は RDRF が 1 にセットされていることを確認してから、1 回のみ行う（2 回以上リードしない）ようにしてください。2 回以上リードする場合は、1 回リードしたデータを RAM などに転送し、その内容を使用するようにしてください。また、RDR のリード操作は、次のフレームの受信が完了するまでに余裕を持って行うようにしてください。具体的なタイミングとしては、クロック同期式モードではビット 7 の転送前まで、調歩同期式モードでは STOP ビットの転送前までに RDR のリードを完了してください。

(8) 状態遷移時における送信および受信動作について

状態遷移処理を行う場合は、送信および受信動作が完全に終了したのを確認した後に行ってください。

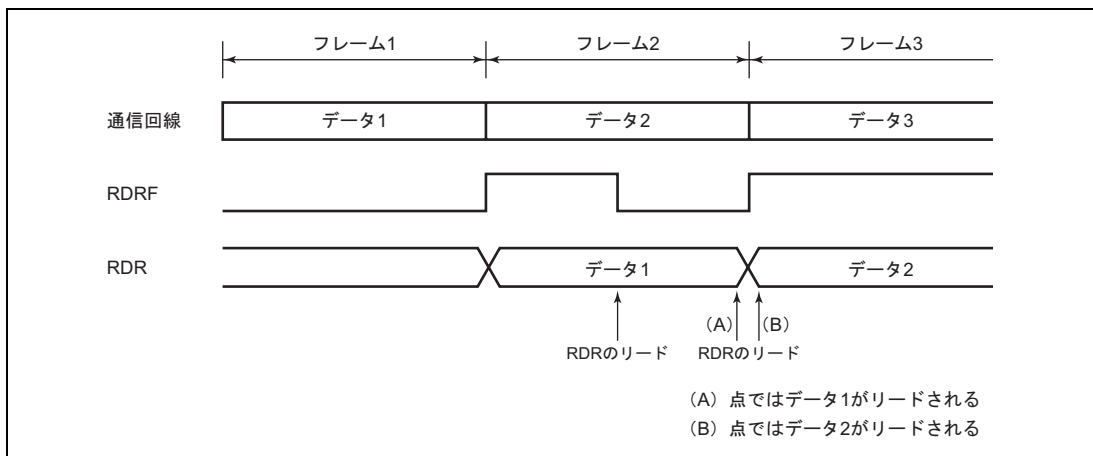
(9) SCK32 端子機能切り替えに伴う注意事項

SCI3 をクロック同期式モードで使用した後、SCK32 端子をクロック出力から入出力ポートに端子機能を切り替えると SCK32 端子に端子機能切り替えのタイミングで瞬時（システムクロック ϕ の 1/2 の期間）Low レベルを出力しますので注意してください。

この瞬時の Low レベル出力を回避するには次の方法があります。

(a) SCK32 端子をクロック出力状態から非出力状態にする場合

送受信を停止する際、1 命令で SCR3 の TE ビット、RE ビットを 0 にクリアすると同時に CKE1 ビットを 1、CKE0 ビットを 0 に設定してください。

この場合は、SMR の COM ビットは 1 にセットされたままで使用してください。したがって、入出力ポートとしては使用できません。また、SCK32 端子に中間電位が印加しないように SCK32 端子に接続したラインは抵抗を介して V_{cc} 電位にプルアップするか、他のデバイスから出力を与えるかしてください。

(b) SCK32 端子をクロック出力状態から入出力ポートに端子機能を切り替える場合

送受信を停止する際、

① まず 1 命令で SCR3 の TE ビット、RE ビットをともに 0 にクリアすると同時に CKE1 ビットを 1、CKE0 ビットを 0 に設定してください。

② 次に SMR の COM ビットを 0 にクリアしてください。

③ 最後に SCR3 の CKE1、CKE0 ビットをともに 0 にクリアしてください。この場合も SCK32 端子に中間電位が印加しないように注意してください。

(10) サブアクティブモード、サブスリープモード時の設定について

サブアクティブモード、サブスリープモード時は CPU 動作クロックが $\phi_w/2$ のときのみ SCI3 が使用可能となります。SYSCR2 の SA1 ビットを 1 にセットしてください。

10. シリアルコミュニケーションインタフェース

(11) シリアルコミュニケーションインタフェースを実行する際に使用する発振器について

シリアルコミュニケーションインタフェースを実行する際、必ずシステムクロック発振器を使用してください。オンチップオシレータの使用は止めてください。システムクロック発振器とオンチップオシレータの切り替え方法は、「4.2 (5) オンチップオシレータを選択する方法」を参照してください。

11. 10ビットPWM

11.1 概要

本LSIはPWM1、PWM2の2つの10ビットPWM（Pulse Width Modulator）を内蔵しており、これらは同一機能を有しています。PWMにローパスフィルタを接続することでD/A変換器として使用できます。本章の各項ではレジスタ名等に添字m（m=1~2）を用い、PWDRLm等と表記しますが、これは各PWMのPWDRLレジスタを意味します。

11.1.1 特長

10ビットPWMの特長を以下に示します。

- 4種類の変換周期を選択可能
1変換周期 $4,096/\phi$ で最小変化幅 $4/\phi$ 、1変換周期 $2,048/\phi$ で最小変化幅 $2/\phi$ 、
1変換周期 $1,024/\phi$ で最小変化幅 $1/\phi$ 、または1変換周期 $512/\phi$ で最小変化幅 $1/2\phi$ の選択が可能です。
- リップル低減を図ったパルス分割方式
- モジュールスタンバイモードにより、未使用時はモジュール単体でスタンバイモードに設定可能

PWM出力はパルス分割方式PWMとイベントカウンタPWM（AEC内蔵のPWM）の2種類から選択できます。なお、イベントカウンタPWMは、「9.7 非同期イベントカウンタ（AEC）」を参照してください。

11. 10ビットPWM

11.1.2 ブロック図

10ビットPWMのブロック図を図11.1に示します。



図 11.1 10ビットPWMのブロック図 (1chの構成)

11.1.3 端子構成

10ビットPWMの端子構成を表11.1に示します。

表 11.1 端子構成

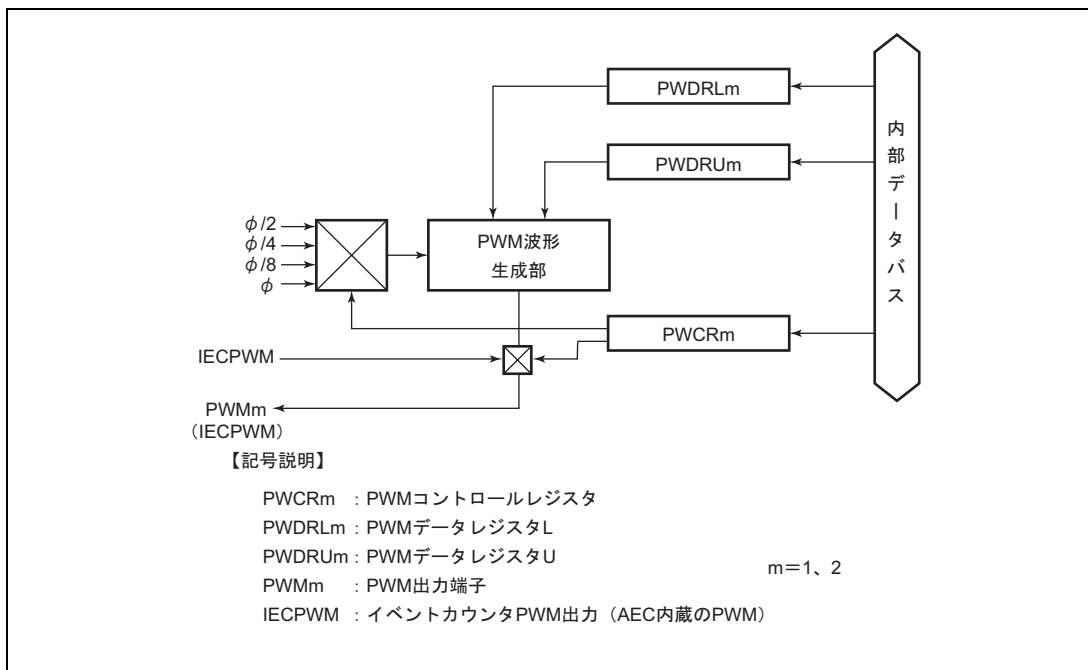
名称	略称	入出力	機能
PWM1 出力端子	PWM1	出力	パルス分割方式 PWM 波形出力 (PWM1) / イベントカウンタ PWM 出力 (IECPWM)
PWM2 出力端子	PWM2	出力	パルス分割方式 PWM 波形出力 (PWM2) / イベントカウンタ PWM 出力 (IECPWM)

11.1.4 レジスタ構成

10ビットPWMのレジスタ構成を表11.2に示します。

表 11.2 レジスタ構成

名称	略称	R/W	初期値	アドレス
PWM1 コントロールレジスタ	PWCR1	W	H'F8	H'FFD0
PWM1 データレジスタ U	PWDRU1	W	H'FC	H'FFD1
PWM1 データレジスタ L	PWDRL1	W	H'00	H'FFD2
PWM2 コントロールレジスタ	PWCR2	W	H'F8	H'FFCD
PWM2 データレジスタ U	PWDRU2	W	H'FC	H'FFCE
PWM2 データレジスタ L	PWDRL2	W	H'00	H'FFCF
クロック停止レジスタ 2	CKSTPR2	R/W	H'FF	H'FFFB

11. 10 ビット PWM

11.2 各レジスタの説明

11.2.1 PWM コントロールレジスタ (PWCRm)

ビット:	7	6	5	4	3	2	1	0
	—	—	—	—	—	PWCRm2	PWCRm1	PWCRm0
初期値:	1	1	1	1	1	0	0	0
R/W :	—	—	—	—	—	w	w	w

H8/38524 グループの PWCRm は 8 ビットのライト専用レジスタで、入力クロック、PWM 出力方式の選択を行います。

リセット時、PWCRm は H'F8 にイニシャライズされます。

- ビット7～3: リザーブビット

リザーブビットです。各ビットはリードすると常に 1 が読み出されます。ライトは無効です。

- ビット2: 出力方式セレクト (PWCRm2)

PWMm 出力端子から、出力する方式を選択します。

本ビットはライト専用です。リードすると常に 1 が読み出されます。

ビット 2	PWCRm2	説 明
0		
1	イベントカウンタ PWM (AEC 内蔵の PWM)	

- ビット1, 0: クロックセレクト1, 0 (PWCRm1, 0)

10 ビット PWM に供給されるクロックを選択します。

本ビットはライト専用です。リードすると常に 1 が読み出されます。

ビット 1	ビット 0	説 明
PWCRm1	PWCRm0	
0	0	入力クロック = ϕ ($t\phi^* = 1/\phi$) (初期値) 1 変換周期 $512/\phi$ 、最小変化幅 $1/2\phi$ の PWM 波形を生成
	1	入力クロック = $\phi/2$ ($t\phi^* = 2/\phi$) 1 変換周期 $1,024/\phi$ 、最小変化幅 $1/\phi$ の PWM 波形を生成
1	0	入力クロック = $\phi/4$ ($t\phi^* = 4/\phi$) 1 変換周期 $2,048/\phi$ 、最小変化幅 $2/\phi$ の PWM 波形を生成
	1	入力クロック = $\phi/8$ ($t\phi^* = 8/\phi$) 1 変換周期 $4,096/\phi$ 、最小変化幅 $4/\phi$ の PWM 波形を生成

【注】 * $t\phi$: PWM 入力クロックの周期

11.2.2 PWM データレジスタ U、L (PWDRUm、PWDRLm)

ビット:	7	6	5	4	3	2	1	0
PWDRUm	—	—	—	—	—	—	PWDRUm1	PWDRUm0
初期値:	1	1	1	1	1	1	0	0
R/W:	—	—	—	—	—	—	W	W

ビット:	7	6	5	4	3	2	1	0
PWDRLm	PWDRLm7	PWDRLm6	PWDRLm5	PWDRLm4	PWDRLm3	PWDRLm2	PWDRLm1	PWDRLm0
初期値:	0	0	0	0	0	0	0	0
R/W:	W	W	W	W	W	W	W	W

PWDRUm、PWDRLm は、ライト専用の 10 ビットのレジスタで、PWDRUm が上位 2 ビット、PWDRLm が下位 8 ビットの構成になっています。PWDRUm、PWDRLm に書き込まれた内容は PWM 波形 1 周期の High レベル幅の合計に対応します。

PWDRUm、PWDRLm に 10 ビットのデータをライトすると、PWDRUm、PWDRLm の内容が PWM 波形生成部に取り込まれ、PWM 波形生成のデータの更新が行われます。10 ビットデータの設定は同一チャンネルに対し PWDRLm→PWDRUm の順序で行ってください。

1. PWDRLmへ下位8ビットのデータをライトする。
2. 同一チャンネルのPWDRUmへ上位2ビットのデータをライトする。

PWDRUm、PWDRLm は、ライト専用レジスタです。リードした場合各ビットは常に 1 が読み出されます。リセット時、PWDRUm、PWDRLm は H'FC00 にイニシャライズされます。

11.2.3 クロック停止レジスタ 2 (CKSTPR2)

ビット:	7	6	5	4	3	2	1	0
	LVDCSTP	—	—	PW2CKSTP	AECKSTP	WDCKSTP	PW1CKSTP	LDCKSTP
初期値:	1	1	1	1	1	1	1	1
R/W:	R/W	—	—	R/W	R/W	R/W	R/W	R/W

CKSTPR2 は、8 ビットのリード/ライト可能なレジスタで、モジュールのモジュールスタンバイモードの制御を行います。本章では PWM に関するビットのみ説明します。他のビットについては各モジュールの章を参照してください。

- ビット4、1: PWMモジュールスタンバイモード制御 (PWmCKSTP)

PWmM をモジュールスタンバイモードに設定、および解除を制御します。

PWmCKSTP	説明
0	PWmM はモジュールスタンバイモードに設定される
1	PWmM のモジュールスタンバイモードは解除される (初期値)

11.3 動作説明

11.3.1 動作説明

10ビット PWM を使用する場合、以下の順序でレジスタ設定を行ってください。

- (1) 使用する PWM チャンネルに対応して、PMR9 の PWM1、PWM2 を 1 に設定し、P90/PWM1 端子、P91/PWM2 端子のいずれかもしくは両方を PWM 出力端子に設定します。
- (2) PWCRm により、1 変換周期を 4,096/ ϕ (PWCRm1=1、PWCRm0=1)、2,048/ ϕ (PWCRm1=1、PWCRm0=0)、1,024/ ϕ (PWCRm1=0、PWCRm0=1)、512/ ϕ (PWCRm1=0、PWCRm0=0) から選択します。また、出力方式をパルス分割方式 PWM (PWCRm2=0)、イベントカウンタ PWM (PWCRm2=1) から選択します。なお、出力方式の 1 つであるイベントカウンタ PWM (AEC 内蔵の PWM) の設定方式は「9.7 非同期イベントカウンタ (AEC)」を参照してください。
- (3) PWDRUm、PWDRLm に出力波形データを設定します。このとき、必ず同一チャンネルの PWDRLm→PWDRUm の順序で書き込んでください。PWDRUm へのライトと同時に PWM 波形生成部にデータが取り込まれ、内部信号と同期をとって PWM 波形生成の更新が行われます。

1 変換周期は図 11.2 に示すように 4 個のパルスで構成され、この 1 変換周期中の High レベル幅合計 (T_H) が、PWDRUm、PWDRLm のデータに対応しています。

この関係は次式で示されます。

$$T_H = (\text{PWDRUm、PWDRLm のデータ値} + 4) \times \phi / 2$$

ここで ϕ は、PWM 入力クロックの周期で 1/ ϕ (PWCRm=H'0)、2/ ϕ (PWCRm=H'1)、4/ ϕ (PWCRm=H'2) または 8/ ϕ (PWCRm=H'3) となります。

(例) 変換周期を 1,024 μ s とするためには、以下のように設定します。

PWCRm1=0、PWCRm0=0 に設定すると、1 変換周期は 512/ ϕ なので、 $\phi = 0.5\text{MHz}$ となります。このとき、 $t_{in} = 256\mu\text{s}$ 、1/2 ϕ (精度) = 1.0 μs です。

PWCRm1=0、PWCRm0=1 に設定すると、1 変換周期は 1,024/ ϕ なので、 $\phi = 1\text{MHz}$ となります。このとき、 $t_{in} = 256\mu\text{s}$ 、1/ ϕ (精度) = 1.0 μs です。

PWCRm1=1、PWCRm0=0 に設定すると、1 変換周期は 2,048/ ϕ なので、 $\phi = 2\text{MHz}$ となります。このとき、 $t_{in} = 256\mu\text{s}$ 、2/ ϕ (精度) = 1.0 μs です。

PWCRm1=1、PWCRm0=1 に設定すると、1 変換周期は 4,096/ ϕ なので、 $\phi = 4\text{MHz}$ となります。このとき、 $t_{in} = 256\mu\text{s}$ 、4/ ϕ (精度) = 1.0 μs です。

したがって、1 変換周期 1,024 μ s とするためには、システムクロック (ϕ) は 0.5MHz、1MHz、2MHz、または 4MHz で使用することになります。



図 11.2 PWM 出力波形

11.3.2 PWM の動作モード

PWM の動作モードを表 11.3 に表示します。

表 11.3 PWM の動作モード

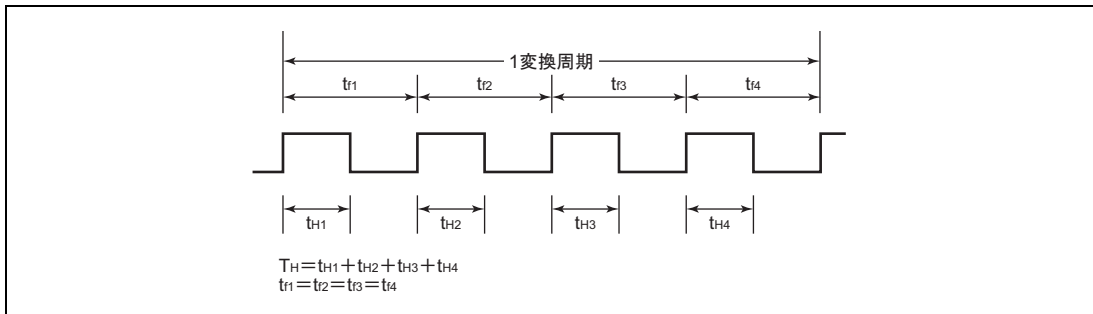
動作モード	リセット	アクティブ	スリープ	ウォッチ	サブ アクティブ	サブ スリープ	スタンバイ	モジュール スタンバイ
PWCRm	リセット	動作	動作	保持	保持	保持	保持	保持
PWDRUm	リセット	動作	動作	保持	保持	保持	保持	保持
PWDRLm	リセット	動作	動作	保持	保持	保持	保持	保持

12. A/D 変換器

12.1 概要

本 LSI は、抵抗ラダー方式による逐次比較型 A/D 変換器を内蔵しており、最大 8 チャンネルのアナログ入力の測定ができます。

12.1.1 特長

A/D 変換器の特長を以下に示します。

- 10ビットの分解能
- 入力チャンネル：8チャンネル
- 変換時間：1チャンネル当たり12.4 μ s（5MHz動作時）／6.2 μ s（10MHz動作時）
- サンプル&ホールド機能
- A/D変換終了割り込み要求を発生
- 外部トリガ入力により、A/D変換開始を指定可能
- モジュールスタンバイモードにより、未使用時はモジュール単体でスタンバイモードに設定可能

12. A/D 変換器

12.1.2 ブロック図

A/D 変換器のブロック図を図 12.1 に示します。



図 12.1 A/D 変換器ブロック図

12.1.3 端子構成

A/D 変換器の端子構成を表 12.1 に示します。

表 12.1 端子構成

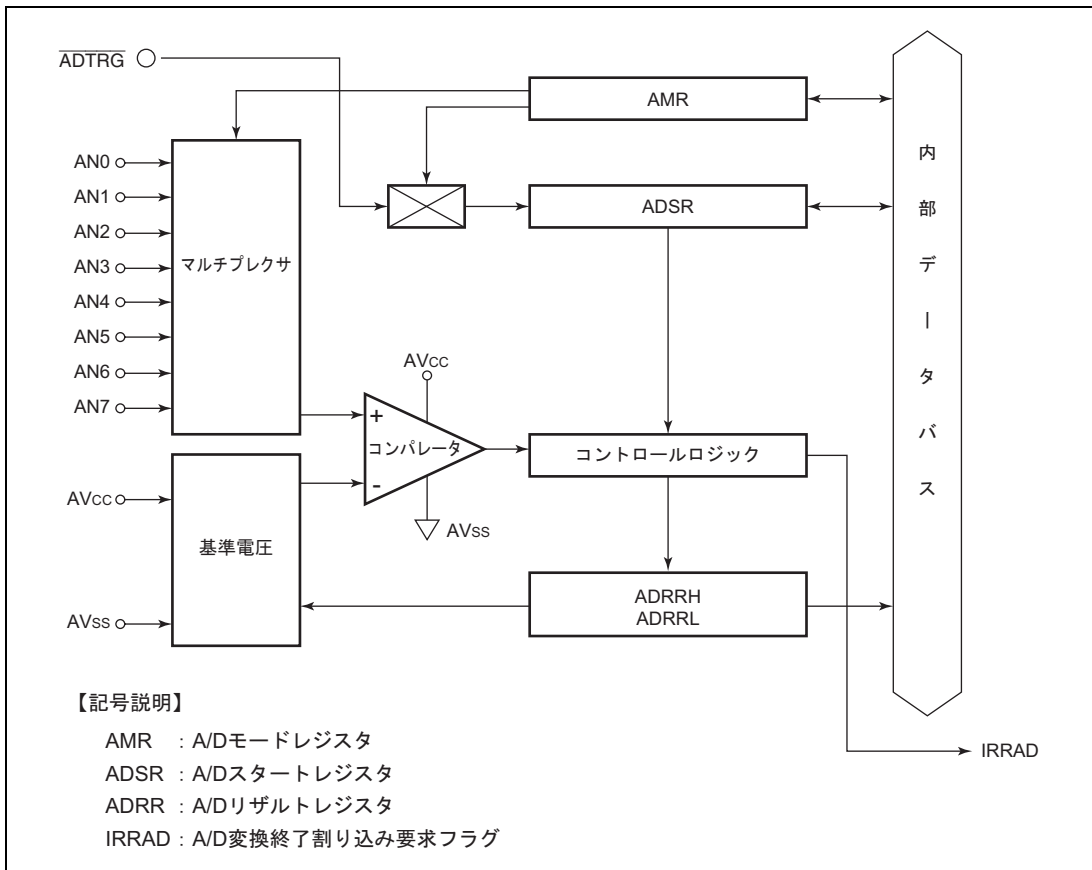
端子名	略称	入出力	機能
アナログ電源端子	AV _{CC}	入力	アナログ部の電源および基準電圧
アナロググランド端子	AV _{SS}	入力	アナログ部のグランドおよび基準電圧
アナログ入力端子 0	AN0	入力	アナログ入力チャンネル 0
アナログ入力端子 1	AN1	入力	アナログ入力チャンネル 1
アナログ入力端子 2	AN2	入力	アナログ入力チャンネル 2
アナログ入力端子 3	AN3	入力	アナログ入力チャンネル 3
アナログ入力端子 4	AN4	入力	アナログ入力チャンネル 4
アナログ入力端子 5	AN5	入力	アナログ入力チャンネル 5
アナログ入力端子 6	AN6	入力	アナログ入力チャンネル 6
アナログ入力端子 7	AN7	入力	アナログ入力チャンネル 7
外部トリガ入力端子	ADTRG	入力	A/D 変換の開始を制御する外部トリガ入力

12.1.4 レジスタ構成

A/D 変換器のレジスタ構成を表 12.2 に示します。

表 12.2 レジスタ構成

名称	略称	R/W	初期値	アドレス
A/D モードレジスタ	AMR	R/W	H'30	H'FFC6
A/D スタートレジスタ	ADSR	R/W	H'7F	H'FFC7
A/D リザルトレジスタ H	ADRRH	R	不定	H'FFC4
A/D リザルトレジスタ L	ADRRL	R	不定	H'FFC5
クロック停止レジスタ 1	CKSTPR1	R/W	H'FF	H'FFFA

12.2 各レジスタの説明

12.2.1 A/D リザルトレジスタ (ADRRH、ADRRL)

ビット:	7	6	5	4	3	2	1	0	7	6	5	4	3	2	1	0
	ADR9	ADR8	ADR7	ADR6	ADR5	ADR4	ADR3	ADR2	ADR1	ADR0	—	—	—	—	—	—
初期値:	不定	不定	不定	不定	不定	不定	不定	不定	不定	不定	—	—	—	—	—	—
R/W :	R	R	R	R	R	R	R	R	R	R	—	—	—	—	—	—
	ADRRH								ADRRL							

ADRRH と ADRRL は、A/D 変換された結果を格納する 16 ビットのリード専用レジスタです。ADRRH に上位 8 ビット、ADRRL に下位 2 ビットが格納されます。

ADRRH と ADRRL は常に CPU からリード可能です。A/D 変換中は ADRRH と ADRRL の値は不定で、A/D 変換終了時に変換結果の 10 ビットデータが格納され、次の変換開始までこのデータが保持されます。

ADRRH と ADRRL は、リセットでクリアされません。

12.2.2 A/D モードレジスタ (AMR)

ビット:	7	6	5	4	3	2	1	0
	CKS	TRGE	—	—	CH3	CH2	CH1	CH0
初期値:	0	0	1	1	0	0	0	0
R/W :	R/W	R/W	—	—	R/W	R/W	R/W	R/W

AMR は、8 ビットのリード/ライト可能なレジスタで、A/D 変換スピードの設定、外部トリガの選択、アナログ入力端子の指定を行います。

リセット時、AMR は H'30 にイニシャライズされます。

- ビット7: クロックセレクト (CKS)

A/D 変換スピードの設定を行います。

ビット 7	変換周期	変換時間		
		$\phi = 1\text{MHz}$	$\phi = 5\text{MHz}$	$\phi = 10\text{MHz}$
0	$62/\phi$ (初期値)	62 μs	12.4 μs	6.2 μs
1	$31/\phi$	31 μs	—*	—*

【注】 * 6.2 μs 未満の変換時間では動作が保証されません。6.2 μs 以上になるように選択してください。

- ビット6：外部トリガセレクト（TRGE）

外部トリガ入力による A/D 変換の開始を許可または禁止します。

ビット 6	説 明
TRGE	
0	外部トリガによる A/D 変換の開始を禁止 (初期値)
1	外部トリガ (ADTRG) 端子の立ち上がりエッジ、または立ち下がりエッジで A/D 変換を開始*

【注】* 外部トリガ (ADTRG) 端子のエッジ選択は IEGR の IEG4 により設定します。詳細は「3.3.2 (1) IRQ エッジセレクトレジスタ (IEGR)」を参照してください。

- ビット5～4：リザーブビット

リザーブビットです。各ビットはリードすると常に 1 が読み出されます。ライトは無効です。

- ビット3～0：チャンネルセレクト3～0（CH3～CH0）

アナログ入力チャンネルの選択を行います。

チャンネル選択の切り替えは、ADSF=0 の状態で行ってください。

ビット 3	ビット 2	ビット 1	ビット 0	アナログ入力チャンネル	
CH3	CH2	CH1	CH0		
0	0	*	*	非選択 (初期値)	
			0	0	AN0
	1	0	0	1	AN1
			1	0	AN2
1	0	0	0	AN4	
			1	1	AN5
	1	0	0	0	AN6
			1	1	AN7
1	1	*	*	使用禁止	

【記号説明】

* : Don't care

12. A/D 変換器

12.2.3 A/D スタートレジスタ (ADSR)

ビット:	7	6	5	4	3	2	1	0
	ADSF	—	—	—	—	—	—	—
初期値:	0	1	1	1	1	1	1	1
R/W :	R/W	—	—	—	—	—	—	—

ADSR は、8 ビットのリード/ライト可能なレジスタで、A/D 変換の開始または停止を指定します。

ADSF に 1 をライトまたは外部トリガのエッジ入力により、ADSF が 1 にセットされ A/D 変換が開始します。変換が終了すると変換データは ADDRH と ADDRLL にセットされ、同時に ADSF は 0 にクリアされます。

- ビット7: A/D スタートフラグ (ADSF)

A/D 変換の開始および終了の確認を行います。

ビット7	説明	
ADSF		
0	リード時	A/D 変換の終了 (初期値)
	ライト時	A/D 変換を強制終了
1	リード時	A/D 変換中
	ライト時	A/D 変換を開始

- ビット6~0: リザーブビット

リザーブビットです。各ビットはリードすると常に 1 が読み出されます。ライトは無効です。

12.2.4 クロック停止レジスタ 1 (CKSTPR1)

ビット:	7	6	5	4	3	2	1	0
	—	—	S32CKSTP	ADCKSTP	TGCKSTP	TFCKSTP	TCKCKSTP	TACKSTP
初期値:	1	1	1	1	1	1	1	1
R/W :	—	—	R/W	R/W	R/W	R/W	R/W	R/W

CKSTPR1 は、8 ビットのリード/ライト可能なレジスタで、モジュールのモジュールスタンバイモードの制御を行います。本章では A/D 変換器に関するビットのみ説明します。他のビットについては各モジュールの章を参照してください。

- ビット4: A/D 変換器モジュールスタンバイモード制御 (ADCKSTP)

A/D 変換器をモジュールスタンバイモードに設定、および解除を制御します。

ADCKSTP	説明
0	A/D 変換器はモジュールスタンバイモードに設定される
1	A/D 変換器のモジュールスタンバイモードは解除される (初期値)

12.3 動作説明

12.3.1 A/D 変換動作

A/D 変換器は逐次比較方式で動作し、10 ビットの変換結果が得られます。

ソフトウェアにより ADSF を 1 にセットすると、A/D 変換を開始します。ADSF は、A/D 変換中は 1 を保持しており、変換が終了すると自動的に 0 にクリアされます。

また、変換が終了すると、IRR2 の IRRAD が 1 にセットされます。このとき、IENR2 の IENAD が 1 にセットされていると、A/D 変換終了割り込みが発生します。

A/D 変換中に、AMR により変換時間や入力チャネルの切り替えを行う場合は、誤動作を避けるために ADSF を 0 にクリアして、A/D 変換を強制終了させて行ってください。

12.3.2 外部トリガによる A/D 変換器の起動

A/D 変換器は外部トリガ入力によって A/D 変換を開始させることができます。

外部トリガは I/O ポートの PMR1 の IRQ4 が 1 がかつ AMR の TRGE が 1 のとき、 $\overline{\text{ADTRG}}$ 入力端子から入力されます。 $\overline{\text{ADTRG}}$ 入力端子から IEGR の IEG4 で指定されたエッジが入力されると、ADSR の ADSF が 1 にセットされ、A/D 変換が開始されます。

このタイミングを図 12.2 に示します。



図 12.2 外部トリガ入力タイミング

12.3.3 A/D 変換器の動作モード

A/D 変換器の動作モードを表 12.3 に示します。

表 12.3 A/D 変換器の動作モード

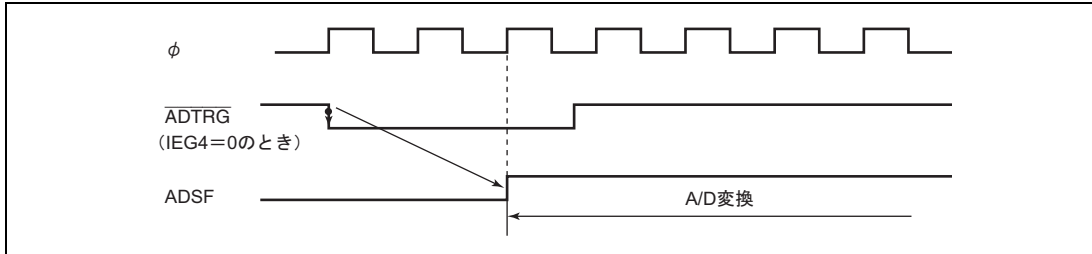
動作モード	リセット	アクティブ	スリープ	ウォッチ	サブ アクティブ	サブ スリープ	スタンバイ	モジュール スタンバイ
AMR	リセット	動作	動作	保持	保持	保持	保持	保持
ADSR	リセット	動作	動作	保持	保持	保持	保持	保持
ADRRH	保持*	動作	動作	保持	保持	保持	保持	保持
ADRRL	保持*	動作	動作	保持	保持	保持	保持	保持

【注】* パワーオンリセット時は不定

12.4 割り込み要因

A/D 変換終了時 (ADSF=1→0)、IRR2 の IRRAD が 1 にセットされます。

A/D 変換終了割り込みは、IENR2 の IENAD により、許可/禁止を指定できます。

詳細は「3.3 割り込み」を参照してください。

12.5 使用例

チャンネル 1 (AN1) をアナログ入力チャンネルに選択した場合の動作例を示します。動作タイミングを図 12.3 に示します。

1. 入力チャンネルをAN_i (AMRのCH3~CH0を0101)、IENAD=1に設定して、A/D変換を開始 (ADSF=1) します。
2. A/D変換が終了すると、IRRADが1にセットされ、A/D変換結果がADRRHとADRRLに格納されます。同時に ADSF=0となり、A/D変換器は変換待機となります。
3. IENAD=1となっているためA/D変換終了割り込み要求が発生します。
4. A/D割り込み処理ルーチンが開始されます。
5. A/D変換結果を読み出して、処理します。
6. A/D変換処理ルーチンの実行が終了します。

この後、ADSF=1 にセットすると A/D 変換が開始され (2) ~ (6) を行います。

A/D 変換器の使用手順の概念フローを図 12.4、図 12.5 に示します。



図 12.3 A/D 変換器の動作例

12. A/D 変換器



図 12.4 A/D 変換器の使用手順の概念フロー（ソフトウェアでポーリングする場合）

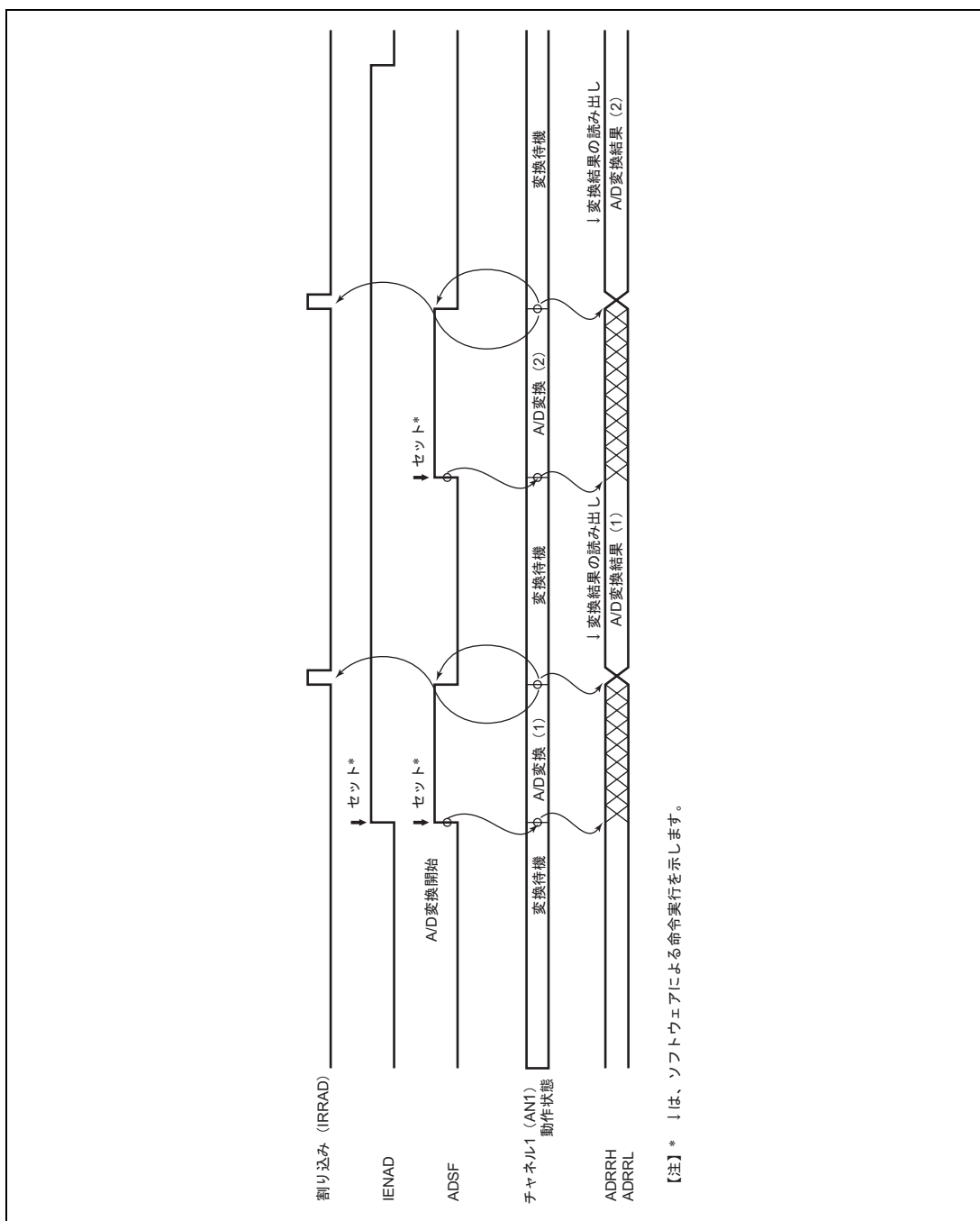

図 12.5 A/D 変換器の使用手順の概念フロー（割り込みを使用する場合）

12.6 A/D 変換精度の定義

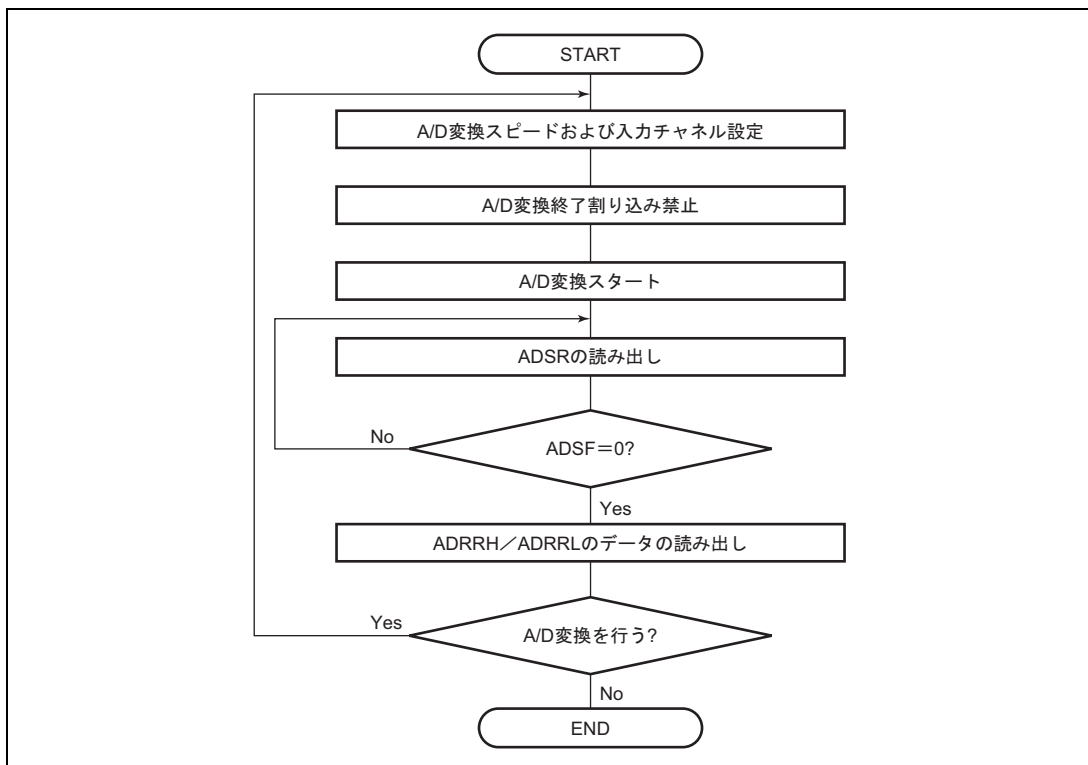
本 LSI の A/D 変換精度の定義は以下のとおりです。

- 分解能

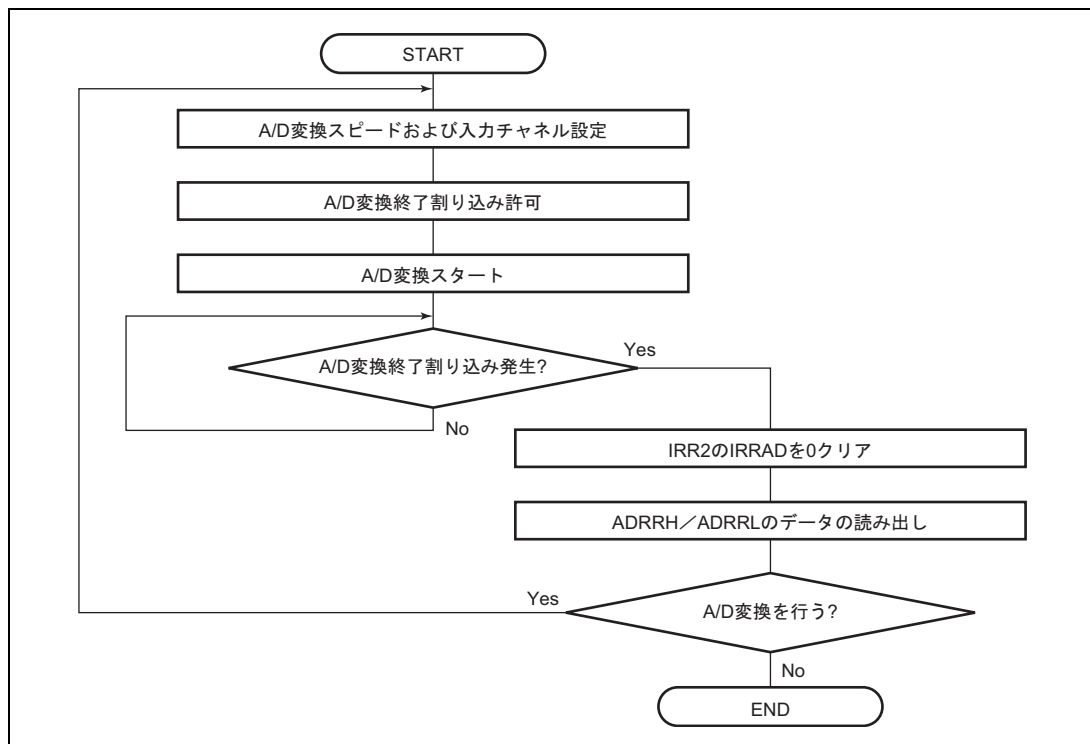
A/D変換器のデジタル出力コード数

- 量子化誤差

A/D変換器が本質的に有する偏差であり、1/2LSBで与えられる（図12.6）。

- オフセット誤差

デジタル出力が最小電圧値0000000000から0000000001に変化する時のアナログ入力電圧値の理想A/D変換特性からの偏差（図12.7）。

- フルスケール誤差

デジタル出力が1111111110から1111111111に変化する時のアナログ入力電圧値の理想A/D変換特性からの偏差（図12.7）。

- 非直線性誤差

ゼロ電圧からフルスケール電圧までの間の理想A/D変換特性からの誤差。ただし、オフセット誤差、フルスケール誤差、量子化誤差を含まない。

- 絶対精度

デジタル値とアナログ入力値との偏差。オフセット誤差、フルスケール誤差、量子化誤差および非直線誤差を含む。



図 12.6 A/D 変換精度の定義 (1)



図 12.7 A/D 変換精度の定義 (2)

12.7 使用上の注意

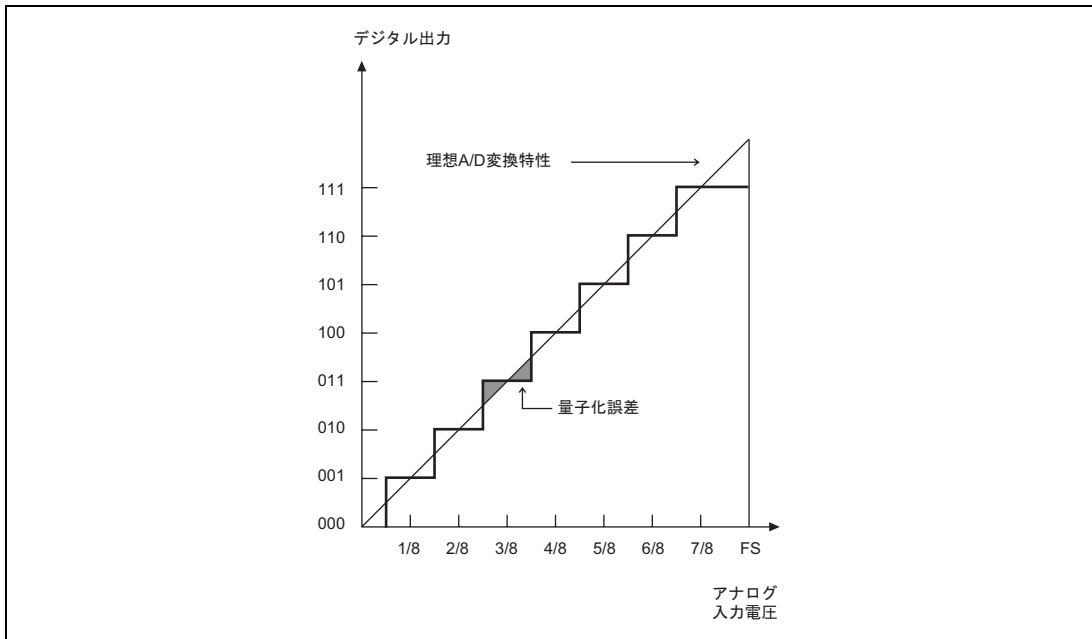
12.7.1 許容信号源インピーダンスについて

本 LSI のアナログ入力は、信号源インピーダンスが $10\text{ k}\Omega$ 以下の入力信号に対し、変換精度が保証される設計となっております。これは A/D 変換器のサンプル&ホールド回路の入力容量をサンプリング時間内に充電するために設けている規格で、センサの出力インピーダンスが $10\text{ k}\Omega$ を超える場合充電不足が生じ、A/D 変換精度が保証できなくなる場合があります。外部に大容量を設けている場合、入力の負荷は実質的に内部入力抵抗の $10\text{ k}\Omega$ だけになりますので信号源インピーダンスは不問となります。ただし、この場合ローパスフィルタとなりますので、微分係数の大きなアナログ信号（たとえば電圧の変動率が $5\text{ mV}/\mu\text{s}$ 以上）には追従できない場合があります（図 12.8）。高速のアナログ信号を変換する場合には、低インピーダンスのバッファを入れてください。

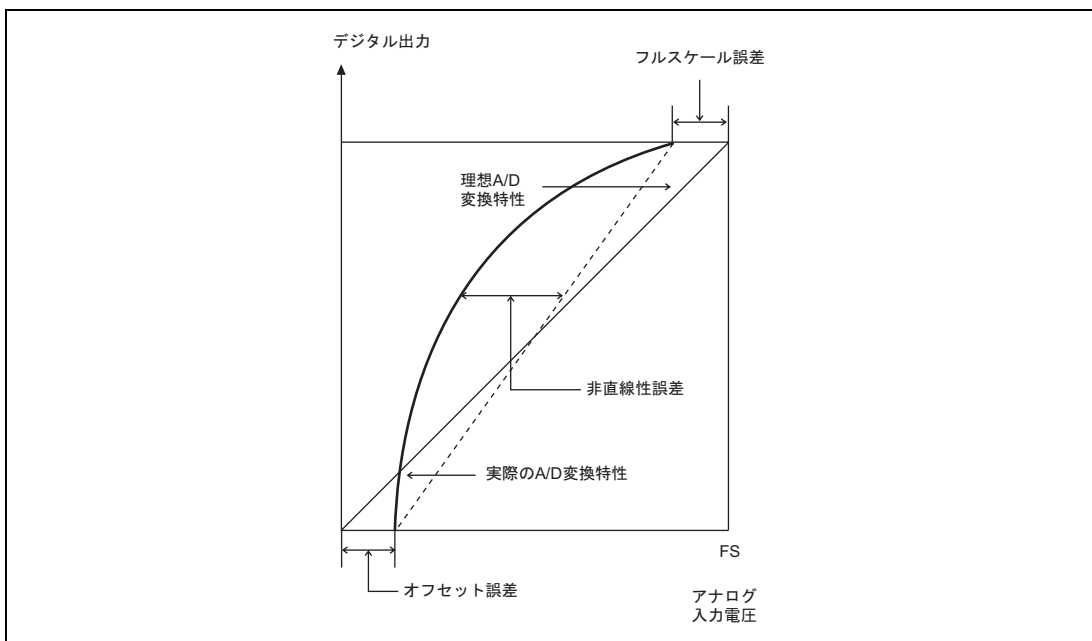
12.7.2 絶対精度への影響について

容量を付加することにより、GND とのカップリングを受けることとなりますので、GND にノイズがあると絶対精度が悪化する可能性があります。必ず電氣的に安定な GND に接続してください。またフィルタ回路が実装基板上でデジタル信号と干渉したり、アンテナとならないように注意が必要です。



図 12.8 アナログ入力回路の例

12.7.3 その他の使用上の注意

1. ADRRHとADRRLの読み出しは、ADSRのADSFが0のときに行ってください。
2. A/D変換中に隣接した端子のデジタル入力信号を変化させると変換精度に悪影響を及ぼします。
3. モジュールスタンバイモードを解除後、A/D変換を開始する場合は、10φクロック待ってからA/D変換をスタートしてください。
4. アクティブモードおよびスリープモードでは、A/D変換器が待機中でもラダー抵抗にアナログ電源電流 (I_{STOP1}) が流れます。したがって、A/D変換器を使用しない場合には、 AV_{CC} をシステムの電源に接続し、クロック停止レジスタ1 (CKSTRR1) のADCKSTP (A/D変換器モジュールスタンバイモード制御) を0にすることを推奨します。

13. LCD コントローラ／ドライバ

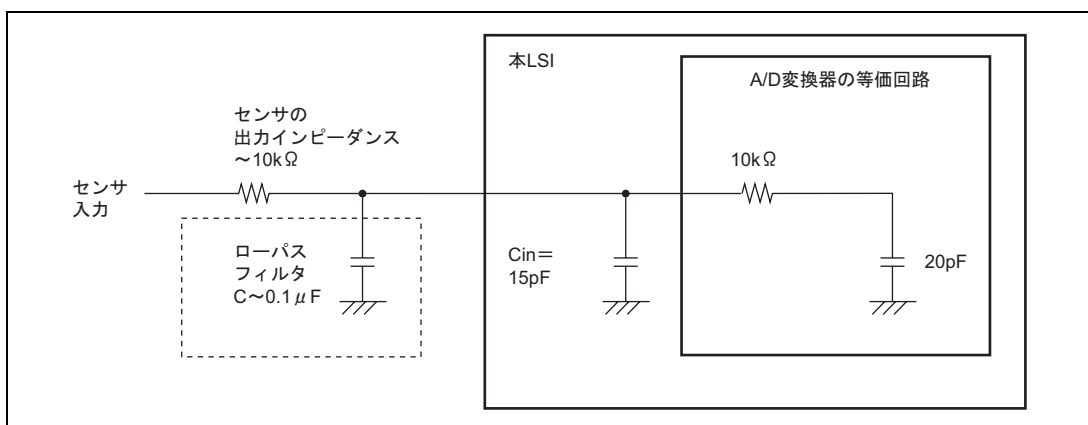
13.1 概要

本 LSI は、セグメントタイプの LCD コントロール回路と LCD ドライバと電源回路を内蔵しているので、LCD パネルを直接駆動することができます。

13.1.1 特長

LCD コントローラ／ドライバの特長を以下に示します。

- 表示容量

デューティ比	内部ドライバ
スタティック	32SEG
1/2	32SEG
1/3	32SEG
1/4	32SEG

- LCD RAM容量
8ビット×16バイト（128ビット）
- LCD RAMはワードアクセス可能
- セグメント出力端子を4端子ごとにポートとして使用可能
- デューティ比により使用しないコモン出力端子をコモンダブルバッファ用（並列接続用）として使用可能
- スタンバイモード以外の動作モードで表示可能
- フレーム周波数を11種類より選択可能
- 電源分割抵抗を内蔵し、LCD駆動電源を供給
- モジュールスタンバイモードにより、未使用時はモジュール単体でスタンバイモードに設定可能
- ソフトウェアによりA波形、B波形の選択可能
- ソフトウェアにより分割抵抗切り離しの制御可能

13. LCD コントローラ/ドライバ

13.1.2 ブロック図

LCD コントローラ/ドライバのブロック図を図 13.1 に示します。



図 13.1 LCD コントローラ/ドライバのブロック図

13.1.3 端子構成

LCD コントローラ／ドライバの端子構成を表 13.1 に示します。

表 13.1 端子構成

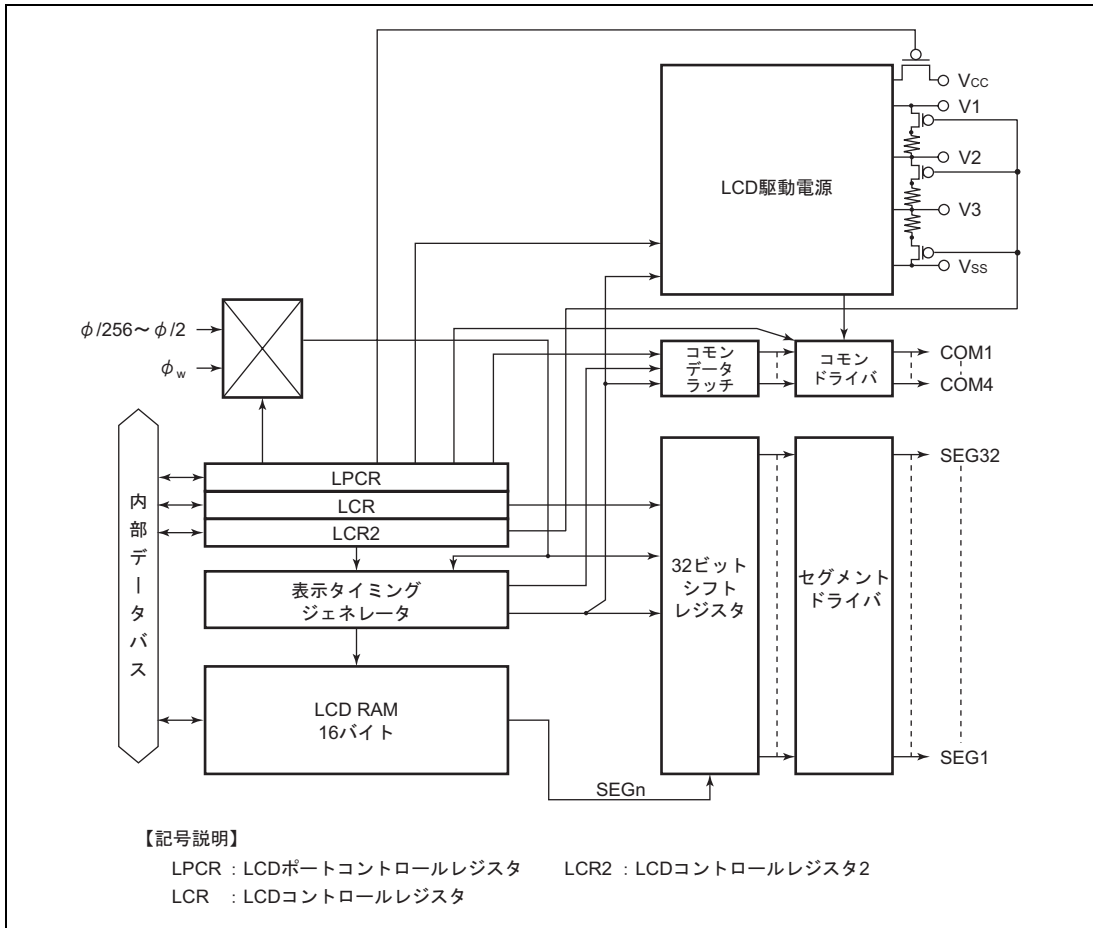
端子名	記号	入出力	機能
セグメント出力端子	SEG32～SEG1	出力	液晶のセグメント駆動用端子 全端子、ポートと兼用でプログラマブルに設定可能
コモン出力端子	COM4～COM1	出力	液晶のコモン駆動端子 Static、1/2 デューティ時には端子の並列化が可能
LCD 電源端子	V1、V2、V3	—	外付けでバスコンを接続する場合、外部電源回路を使用する場合に使用

13.1.4 レジスタ構成

LCD コントローラ／ドライバのレジスタ構成を表 13.2 に示します。

表 13.2 レジスタ構成

名称	略称	R/W	初期値	アドレス
LCD ポートコントロールレジスタ	LPCR	R/W	—	H'FFC0
LCD コントロールレジスタ	LCR	R/W	H'80	H'FFC1
LCD コントロールレジスタ 2	LCR2	R/W	—	H'FFC2
LCD RAM	—	R/W	不定	H'F740 ～ H'F74F
クロック停止レジスタ 2	CKSTPR2	R/W	H'FF	H'FFFB

13.2 各レジスタの説明

13.2.1 LCD ポートコントロールレジスタ (LPCR)

ビット:	7	6	5	4	3	2	1	0
	DTS1	DTS0	CMX	—	SGS3	SGS2	SGS1	SGS0
初期値:	0	0	0	—	0	0	0	0
R/W :	R/W	R/W	R/W	W	R/W	R/W	R/W	R/W

LPCR は、8 ビットのリード/ライト可能なレジスタで、デューティ比の選択、LCD ドライバや端子機能の選択を行います。

- ビット7～5: デューティ比選択1、0 (DTS1、DTS0)、コモン機能選択 (CMX)

DTS1、DTS0 の組み合わせで、スタティック、1/2～1/4 デューティのいずれかを選択します。CMX は、デューティによって使用しないコモン端子をコモンドライブ能力を大きくするために複数の端子から同じ波形を出力するかどうかを選択します。

ビット7	ビット6	ビット5	デューティ比	コモンドライバ	補足説明
DTS1	DTS0	CMX			
0	0	0	スタティック	COM1 (初期値)	COM4、COM3、COM2 は使用しないでください。
		1		COM4～COM1	COM4、COM3、COM2 は COM1 と同じ波形が出力。
0	1	0	1/2 デューティ	COM2、COM1	COM4、COM3 は使用しないでください。
		1		COM4～COM1	COM4 は COM3、COM2 は COM1 と同じ波形が出力。
1	0	0	1/3 デューティ	COM3～COM1	COM4 は使用しないでください。
		1		COM4～COM1	COM4 は使用しないでください。
1	1	0	1/4 デューティ	COM4～COM1	—
		1			

- ビット4: リザーブビット

リザーブビットです。ライトする場合 0 ライトのみ可能です。

• ビット3～0：セグメントドライバ選択3～0 (SGS3～SGS0)

SGS3～SGS0 は使用するセグメントドライバを選択します。

ビット3	ビット2	ビット1	ビット0	SEG32～SEG1 端子の機能								補足説明	
				SGS3	SGS2	SGS1	SGS0	SEG32～ SEG29	SEG28～ SEG25	SEG24～ SEG21	SEG20～ SEG17		SEG16～ SEG13
0	0	0	0	ポート	ポート	ポート	ポート	ポート	ポート	ポート	ポート	ポート	(初期値)
			1	ポート	ポート	ポート	ポート	ポート	ポート	ポート	SEG	SEG	
		1	0	ポート	ポート	ポート	ポート	ポート	ポート	SEG	SEG	SEG	
			1	ポート	ポート	ポート	ポート	SEG	SEG	SEG	SEG	SEG	
	1	0	0	ポート	ポート	ポート	ポート	SEG	SEG	SEG	SEG	SEG	
			1	ポート	ポート	ポート	SEG	SEG	SEG	SEG	SEG	SEG	
		1	0	ポート	ポート	SEG	SEG	SEG	SEG	SEG	SEG	SEG	
			1	ポート	SEG	SEG	SEG	SEG	SEG	SEG	SEG	SEG	
1	0	0	0	SEG	SEG	SEG	SEG	SEG	SEG	SEG	SEG		
			1	SEG	SEG	SEG	SEG	SEG	SEG	SEG	ポート		ポート
		1	0	SEG	SEG	SEG	SEG	SEG	SEG	ポート	ポート		ポート
			1	SEG	SEG	SEG	SEG	SEG	ポート	ポート	ポート		ポート
	1	0	0	SEG	SEG	SEG	SEG	ポート	ポート	ポート	ポート		
			1	SEG	SEG	SEG	ポート	ポート	ポート	ポート	ポート		
		1	0	SEG	SEG	ポート	ポート	ポート	ポート	ポート	ポート		
			1	SEG	ポート	ポート	ポート	ポート	ポート	ポート	ポート		

13.2.2 LCD コントロールレジスタ (LCR)

ビット:	7	6	5	4	3	2	1	0
	—	PSW	ACT	DISP	CKS3	CKS2	CKS1	CKS0
初期値:	1	0	0	0	0	0	0	0
R/W :	—	R/W	R/W	R/W	R/W	R/W	R/W	R/W

LCR は、8 ビットのリード／ライト可能なレジスタで、LCD 駆動電源 ON/OFF 制御、表示データの制御、フレーム周波数の選択を行います。

リセット時、LCR は H'80 にイニシャライズされます。

• ビット7：リザーブビット

リザーブビットです。本ビットは、リードすると常に 1 が読み出されます。ライトは無効です。

13. LCD コントローラ／ドライバ

- ビット6：LCD駆動電源ON/OFF制御（PSW）

低消費電力モードでLCD表示を必要としない場合、また外部電源を使用する場合にLCD駆動電源をOFF状態にすることができます。ACTを0とした場合、またスタンバイモード時には本ビットとは無関係にLCD駆動電源がOFF状態となります。

ビット6	説明	
PSW		
0	LCD 駆動電源 OFF	(初期値)
1	LCD 駆動電源 ON	

- ビット5：表示機能開始（ACT）

LCD コントローラ／ドライバを使用するかしないかを選択します。本ビットを0にクリアすることにより、LCD コントローラ／ドライバは動作を停止します。また、PSW の値と無関係にLCD 駆動電源がOFF 状態になります。ただし、レジスタの内容は保持されます。

ビット5	説明	
ACT		
0	LCD コントローラ／ドライバ動作停止	(初期値)
1	LCD コントローラ／ドライバ動作	

- ビット4：表示データ制御（DISP）

DISP はLCD RAM の内容を表示するかLCD RAM の内容に関係なくブランクデータを表示するかを選択します。

ビット4	説明	
DISP		
0	ブランクデータを表示	(初期値)
1	LCD RAM データを表示	

- ビット3~0: フレーム周波数選択3~0 (CKS3~CKS0)

使用クロックの選択とフレーム周波数の選択を行います。サブアクティブモード、ウォッチモード、サブスリープモードではシステムクロック(ϕ)が停止するので、 $\phi/2 \sim \phi/256$ を選択している場合は表示動作を行いません。これらのモードにおいてLCD表示を行う場合は、必ず使用クロックとして ϕ_w 、 $\phi_w/2$ または $\phi_w/4$ を選択するようにしてください。

ビット3	ビット2	ビット1	ビット0	使用クロック	フレーム周波数*2	
					$\phi = 2\text{MHz}$	$\phi = 250\text{kHz}^{*1}$
CKS3	CKS2	CKS1	CKS0			
0	*	0	0	ϕ_w	128Hz*3 (初期値)	
			1	$\phi_w/2$	64Hz*3	
		1	*	$\phi_w/4$	32Hz*3	
1	0	0	0	$\phi/2$	—	244Hz
			1	$\phi/4$	977Hz	122Hz
		1	0	$\phi/8$	488Hz	61Hz
			1	$\phi/16$	244Hz	30.5Hz
	1	0	0	$\phi/32$	122Hz	—
			1	$\phi/64$	61Hz	—
		1	0	$\phi/128$	30.5Hz	—
			1	$\phi/256$	—	—

【記号説明】

* : Don't care

- 【注】 *1 $\phi = 2\text{MHz}$ 時のアクティブ (中速 $\phi_{\text{osc}}/16$) モードのフレーム周波数です。
 *2 1/3 デューティ選択時は、フレーム周波数が表で示した値の 4/3 倍となります。
 *3 $\phi_w = 32.768\text{kHz}$ 時のフレーム周波数です。

13.2.3 LCD コントロールレジスタ 2 (LCR2)

ビット:	7	6	5	4	3	2	1	0
	LCDAB	—	—	—	CDS3	CDS2	CDS1	CDS0
初期値:	0	1	1	—	0	0	0	0
R/W :	R/W	—	—	W	R/W	R/W	R/W	R/W

LCR2 は、8 ビットのリード/ライト可能なレジスタで、A 波形/B 波形切り替えの制御、分割抵抗切り離し制御を行います。リセット時、LCR2 は H'7F にイニシャライズされます。

13. LCD コントローラ／ドライバ

- ビット7：A波形／B波形切り替えの制御（LCDAB）

LCD の駆動波形を A 波形にするか B 波形にするかを選択します。

ビット7	説明	
LCDAB		
0	A 波形で駆動	(初期値)
1	B 波形で駆動	

- ビット6～5：リザーブビット

各ビットはリザーブビットで、リードすると常に 1 が読み出されます。ライトは無効です。

- ビット4：リザーブビット

リザーブビットです。ライトする場合 0 ライトのみ可能です。

- ビット3～0：分割抵抗切り離し制御

分割抵抗を切り離すのか接続するのかを制御します。

ビット3	ビット2	ビット1	ビット0	説明	
CDS3	CDS2	CDS1	CDS0		
0	0	0	0	(初期値)	
			1		
		1	0		
			1		
	1	0	0		分割抵抗接続
			1		
		1	0		分割抵抗切り離し
			1		
1	0	0	0	分割抵抗接続	
			1		
		1	0		
			1		
	1	0	0		
			1		
		1	0		
			1		

13.2.4 クロック停止レジスタ 2 (CKSTPR2)

ビット:	7	6	5	4	3	2	1	0
	LVDCKSTP	—	—	PW2CKSTP	AECKSTP	WDCKSTP	PW1CKSTP	LDCKSTP
初期値:	1	1	1	1	1	1	1	1
R/W :	R/W	—	—	R/W	R/W	R/W	R/W	R/W

CKSTPR2 は、8 ビットのリード/ライト可能なレジスタで、モジュールのモジュールスタンバイモードの制御を行います。本章では LCD に関するビットのみ説明します。他のビットについては各モジュールの章を参照してください。

- ビット0: LCDモジュールスタンバイモード制御 (LDCKSTP)

LCD をモジュールスタンバイモードに設定、および解除を制御します。

ビット0	説明
LDCKSTP	
0	LCD はモジュールスタンバイモードに設定される
1	LCD のモジュールスタンバイモードは解除される (初期値)

13.3 動作説明

13.3.1 LCD 表示までのセッティング

LCD 表示を行うにはハードウェア、ソフトウェアのそれぞれについて以下のことを決定しておく必要があります。

(1) ハードウェアのセッティング

(a) 1/2 デューティ使用

1/2 デューティで使用の際は V2、V3 端子を接続してください（図 13.2 参照）。



図 13.2 1/2 デューティ時の LCD 駆動電源の処理

(b) 大パネル表示

内蔵の電源分割抵抗はインピーダンスが大きいため、大きなパネルの駆動には適さないことがあります。大きなパネルを使用し表示が不鮮明になるときは「13.3.4 LCD 駆動電源の強化」を参照してください。また、スタティック、1/2 デューティを選択した場合、コモン出力の駆動能力を強化することができます。デューティ比の選択時に CMX を 1 にしてください。このモードではスタティック時に COM4～COM1 端子が同じ波形となり、1/2 デューティ時は COM2、COM1 端子から COM1 波形が、COM4、COM3 端子からは COM2 波形が出力されます。

(2) ソフトウェアのセッティング

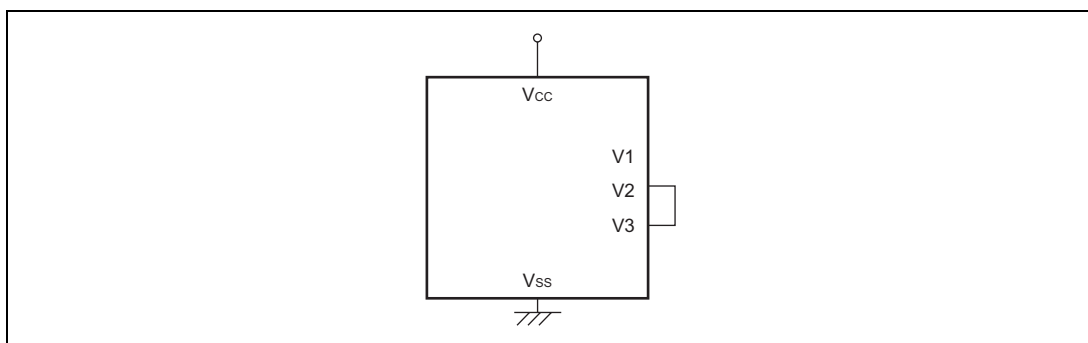
(a) デューティの選択

デューティは、DTS1、DTS0 によりスタティック、1/2 デューティ、1/3 デューティ、1/4 デューティから選択できます。

(b) セグメントドライバの選択

SGS3～SGS0 により、使用するセグメントドライバを選択できます。

(c) フレーム周波数の選択

CKS3～CKS0 を設定することでフレーム周波数を選択することができます。フレーム周波数は LCD パネルの指定に従って選択してください。ウォッチモード、サブアクティブモード、サブスリープモード時のクロックの選択方法は「13.3.3 低消費電力モード時の動作」を参照してください。

(d) A 波形、B 波形の選択

LCDAB により、使用する LCD 波形を A 波形か B 波形のどちらかを選択できます。

13.3.2 LCD RAM と表示の関係

LCD RAM と表示セグメントの関係は、デューティ比によって異なります。それぞれのデューティ比に対応した LCD RAM のマップを図 13.3～図 13.6 に示します。

表示に必要なレジスタ群を設定した後、デューティ比に対応する部分に通常の RAM と同様な命令によってデータを書き込み、表示を ON すれば自動的に表示を開始します。RAM 設定にはワード／バイトアクセス命令が使用できます。



図 13.3 LCD RAM マップ (1/4 デューティ)

13. LCD コントローラ/ドライバ



図 13.4 LCD RAM マップ (1/3 デューティ)

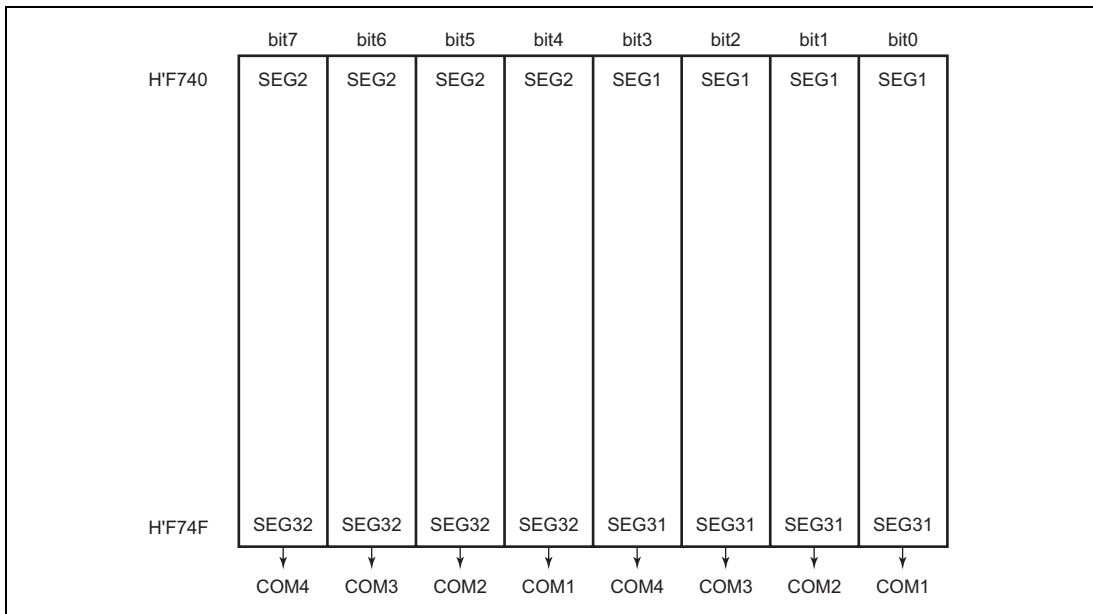

図 13.5 LCD RAM マップ (1/2 デューティ)

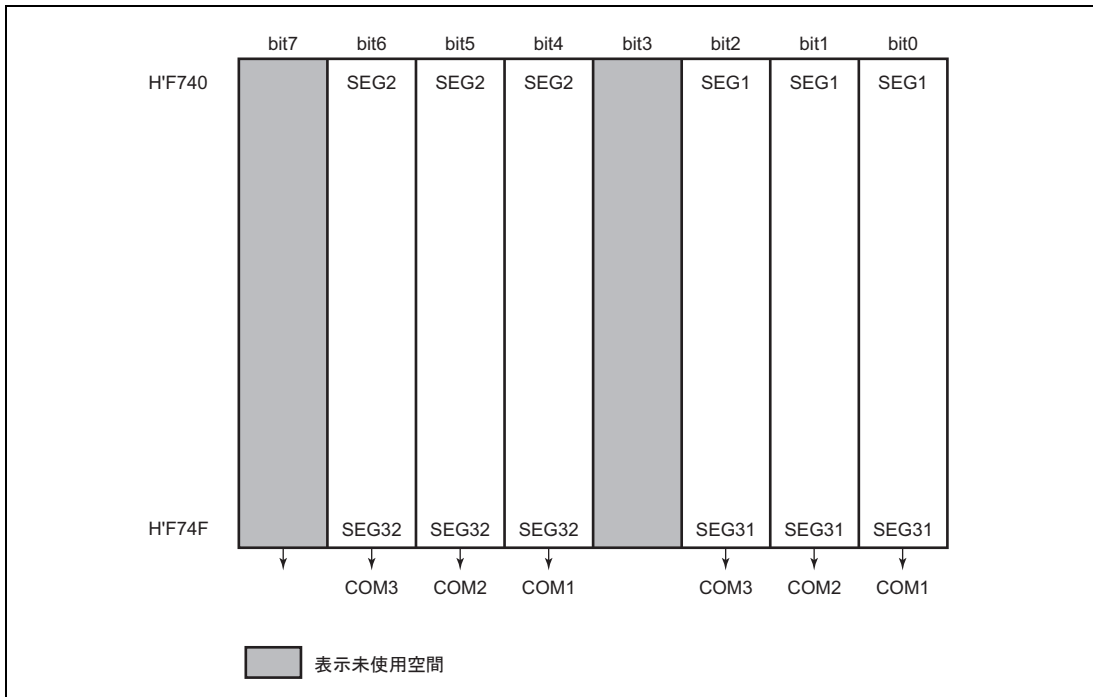

図 13.6 LCD RAM マップ (スタティック)

13. LCD コントローラ/ドライバ

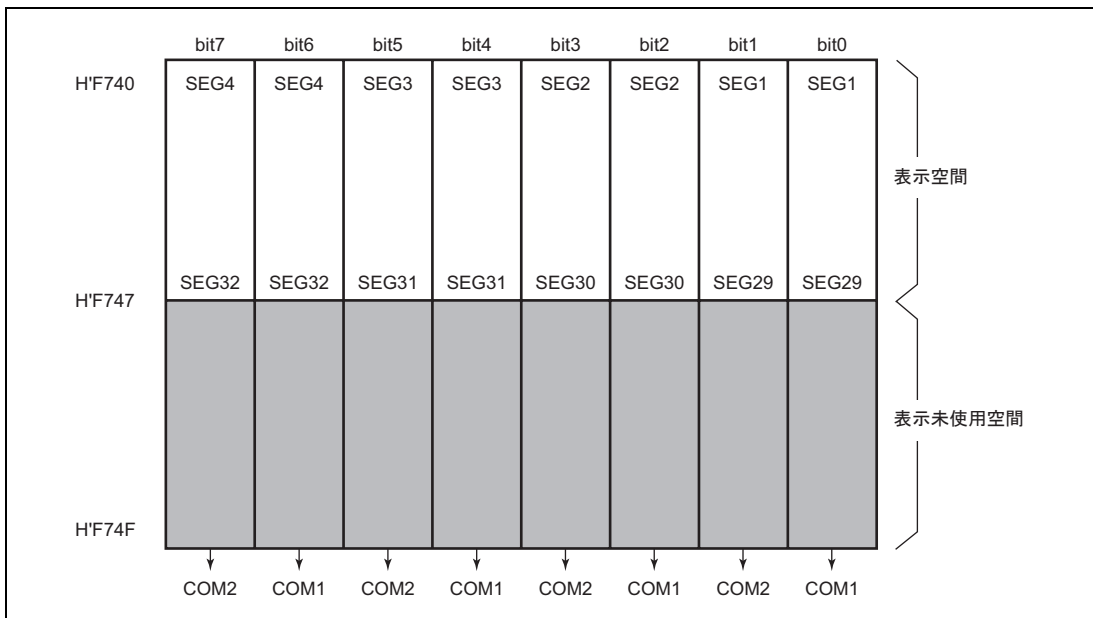

図 13.7 各デューティでの出力波形 (A 波形)

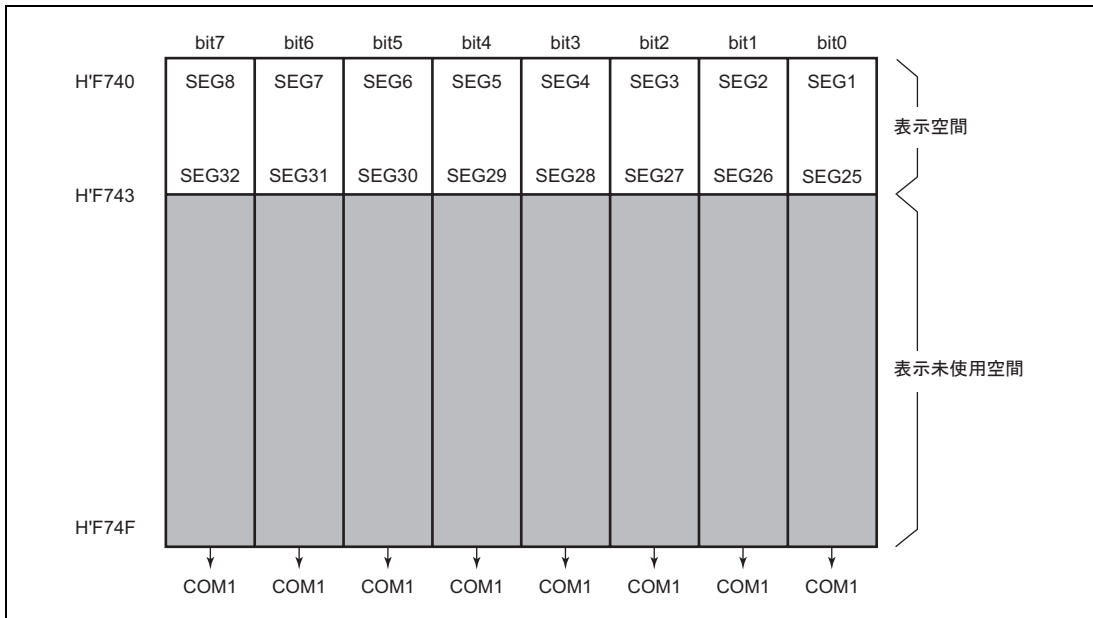

図 13.8 各デューティでの出力波形 (B 波形)

13. LCD コントローラ／ドライバ

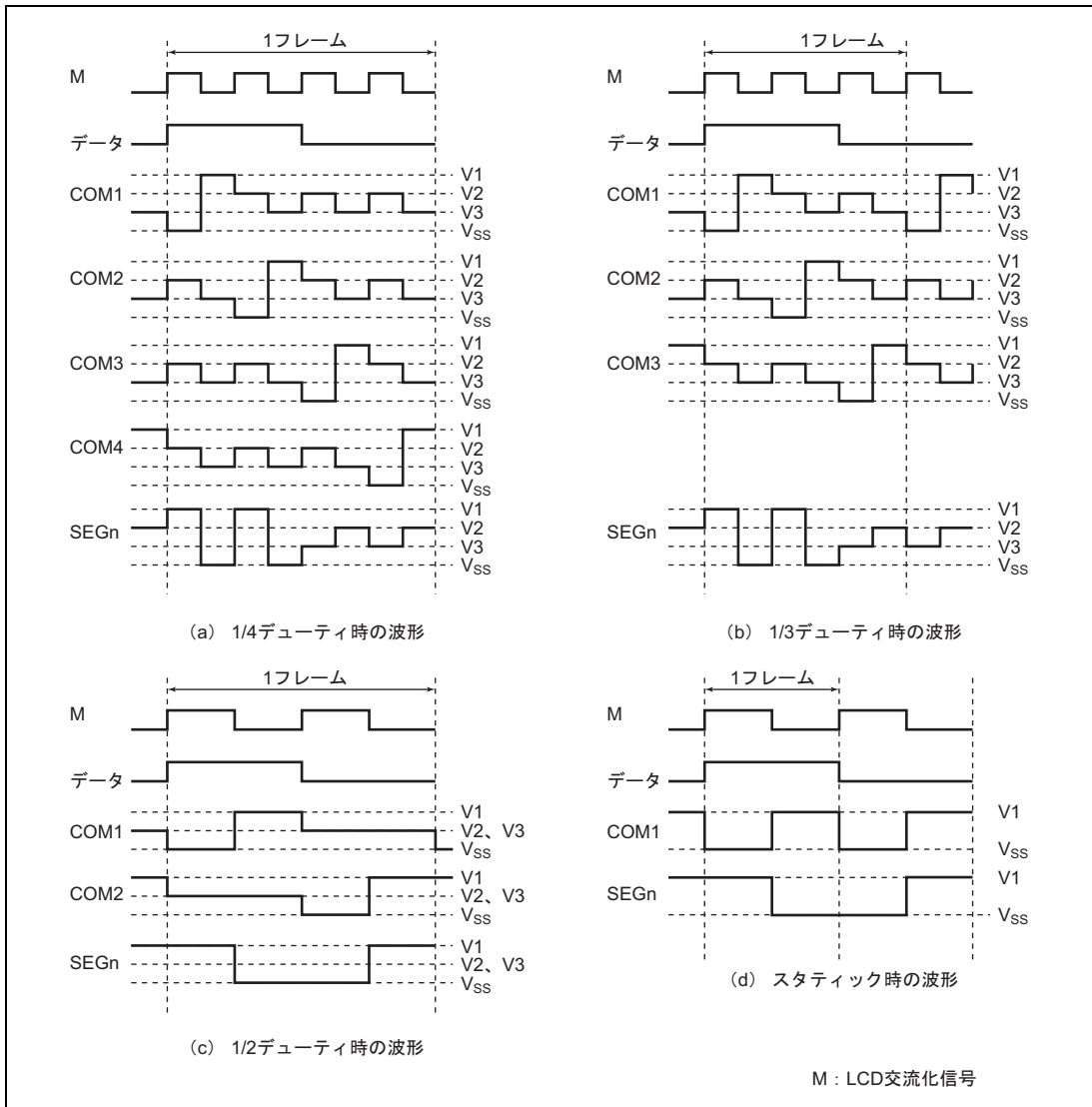
表 13.3 出力レベルの関係

データ		0	0	1	1
M		0	1	0	1
スタティック	コモン出力	V1	V _{SS}	V1	V _{SS}
	セグメント出力	V1	V _{SS}	V _{SS}	V1
1/2 デューティ	コモン出力	V2、V3	V2、V3	V1	V _{SS}
	セグメント出力	V1	V _{SS}	V _{SS}	V1
1/3 デューティ	コモン出力	V3	V2	V1	V _{SS}
	セグメント出力	V2	V3	V _{SS}	V1
1/4 デューティ	コモン出力	V3	V2	V1	V _{SS}
	セグメント出力	V2	V3	V _{SS}	V1

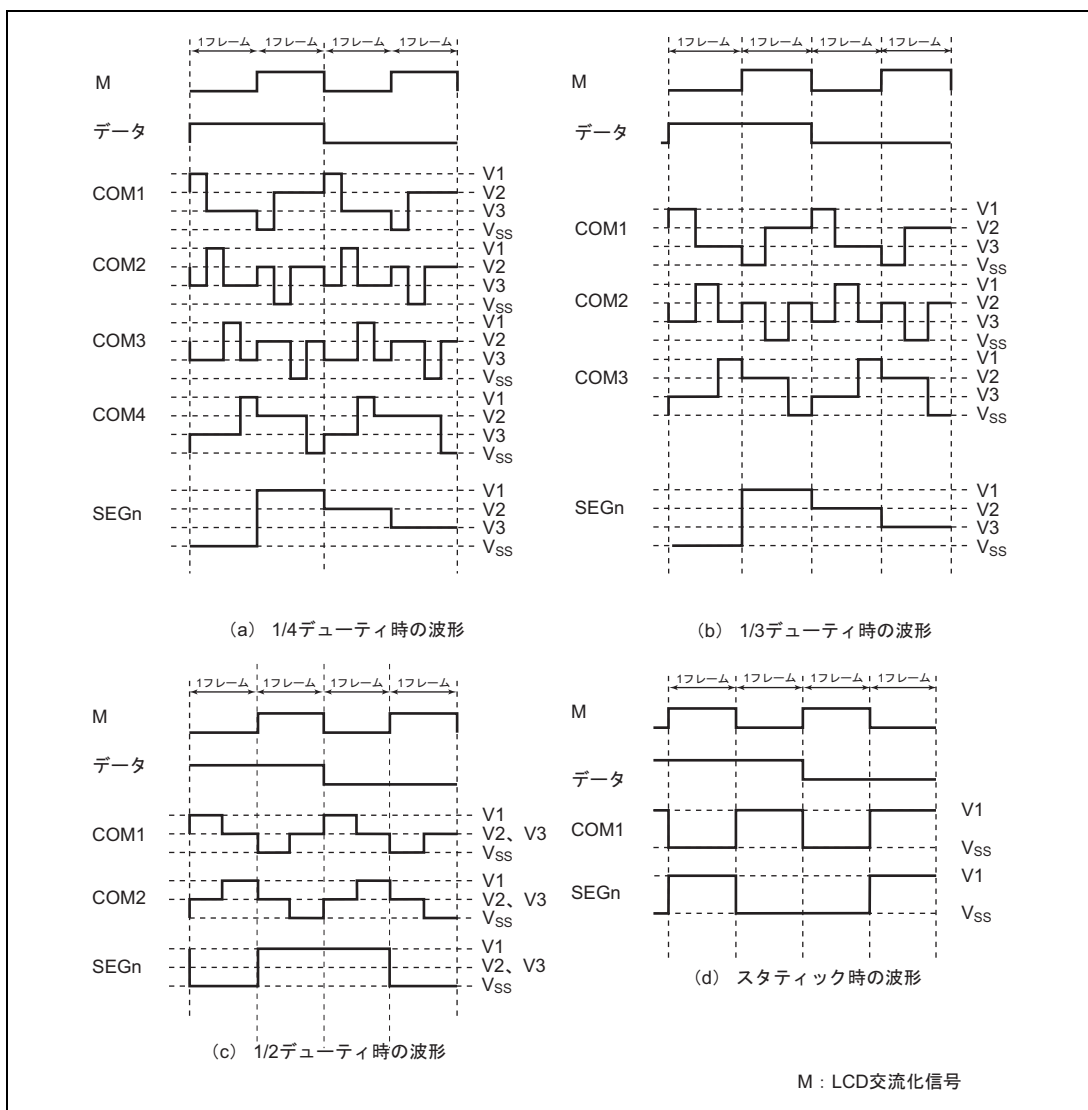
M : LCD 交流化信号

13.3.3 低消費電力モード時の動作

本 LSI は低消費電力モード時でも、LCD コントローラ／ドライバを動作させることができます。低消費電力モード時の LCD コントローラ／ドライバの動作状態を表 13.4 に示します。

サブアクティブモード／ウォッチモード／サブスリープモードではシステムクロック発振器が停止するので、CKS3～CKS0 で ϕ_w 、 $\phi_w/2$ または $\phi_w/4$ を選択していないとクロックが供給されず、表示が停止します。この場合 LCD パネルには直流電圧がかかる可能性がありますので必ず ϕ_w 、 $\phi_w/2$ または $\phi_w/4$ を選択するようにしてください。また、アクティブ（中速）モードではシステムクロックが切り替わるので、フレーム周波数が変化しないように CKS3～CKS0 を変更する必要があります。

表 13.4 低消費電力モードと表示動作の関係

モード		リセット	アクティブ	スリープ	ウォッチ	サブ アクティブ	サブ スリープ	スタンバイ	モジュール スタンバイ
クロック	ϕ	動作	動作	動作	停止	停止	停止	停止	停止*4
	ϕ_w	動作	動作	動作	動作	動作	動作	停止*1	停止*4
表示動作	ACT=0	停止	停止	停止	停止	停止	停止	停止*2	停止
	ACT=1	停止	表示	表示	表示*3	表示*3	表示*3	停止*2	停止

【注】 *1 サブクロック発振器は停止しませんがクロックの供給は停止します。

*2 PSW に関係なく LCD 駆動電源を OFF します。

*3 使用クロックに ϕ_w 、 $\phi_w/2$ または $\phi_w/4$ を選択していないと表示動作を行いません。

*4 LCD に供給されるクロックは停止します。

13.3.4 LCD 駆動電源の強化

大きなパネルを駆動する場合、内蔵の電源容量では足りないことがあります。V_{CC}を電源として使用した場合で電源容量が不足する場合は、電源のインピーダンスを下げる必要があります。この対策として、図 13.9 に示すように V1～V3 端子に 0.1～0.3μF 程度のバイパスコンデンサを接続する方法や、新たに分割抵抗を外部に設ける方法があります。



図 13.9 外部分割抵抗の接続方法

14. パワーオンリセット&低電圧検出回路

14.1 概要

本 LSI はパワーオンリセット回路、および低電圧検出回路を内蔵しています。

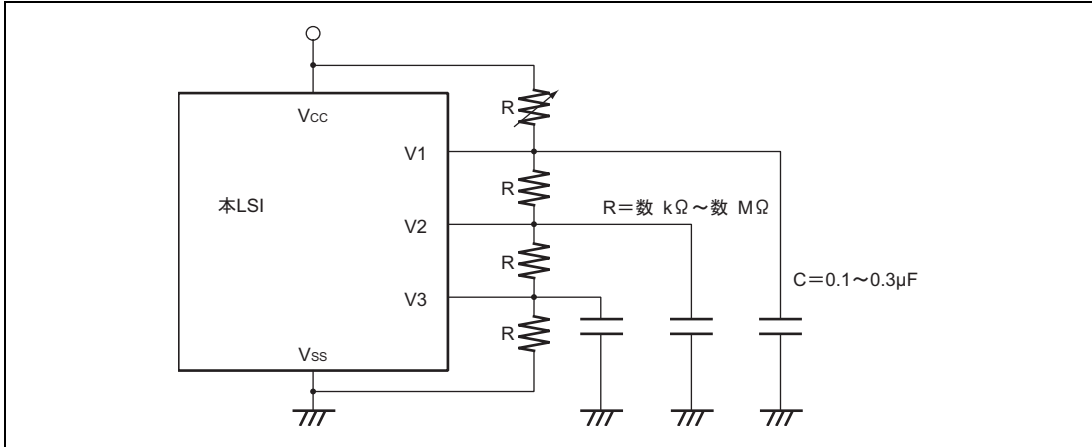
低電圧検出回路は、低電圧検出割り込み回路（LVDI：Interrupt by Low Voltage Detect）と、低電圧検出リセット回路（LVDR：Reset by Low Voltage Detect）から構成されます。

本回路は、電源電圧降下による本 LSI の異常動作（暴走）を防ぎ、かつ電源電圧の再上昇時に電源電圧降下前の状態を再現するために使われる回路です。

電源電圧が降下しても、動作保証電圧以上でかつ正常動作中にスタンバイモード*に遷移することで、電源電圧が動作保証電圧以下へ降下したときの不安定な状態をなくし、システムの安全性を高められます。さらに電源電圧が降下してしまった場合には自動的にリセット状態に遷移します。再度電源電圧が上昇すると一定時間リセット状態を保持してからアクティブモードに自動的に遷移します。

【注】 *スタンバイモードの保持電圧は RAM データ保持電圧 (V_{RAM}) と同じです。RAM データ保持電圧は「17.2.2 DC 特性」を参照してください。

14.1.1 特長

パワーオンリセット回路および低電圧検出回路の特長を以下に示します。

- パワーオンリセット回路

外部にコンデンサを接続することにより、電源投入時に内部リセット信号を発生

- 低電圧検出回路

低電圧検出リセット回路：電源電圧を監視して、一定電圧以下になった場合に内部リセット信号を発生

低電圧検出割り込み回路：電源電圧を監視して、一定電圧より降下または上昇した場合に割り込みを発生

リセット発生電圧を検知するレベルは、低電圧検出リセット回路のみ使用する場合と、低電圧検出割り込み回路と低電圧検出リセット回路を併用する場合の 2 種類選択可能です。また、電源立ち下がり／立ち上がり検出電圧および基準電圧を LSI 外部より入力可能なため、検出レベルを自由に設定できます。

14. パワーオンリセット&低電圧検出回路

14.1.2 ブロック図

パワーオンリセット回路および低電圧検出回路のブロック図を図 14.1 に示します。



図 14.1 パワーオンリセット回路および低電圧検出回路ブロック図

14.1.3 端子構成

パワーオンリセット回路および低電圧検出回路の端子構成を表 14.1 に示します。

表 14.1 端子構成

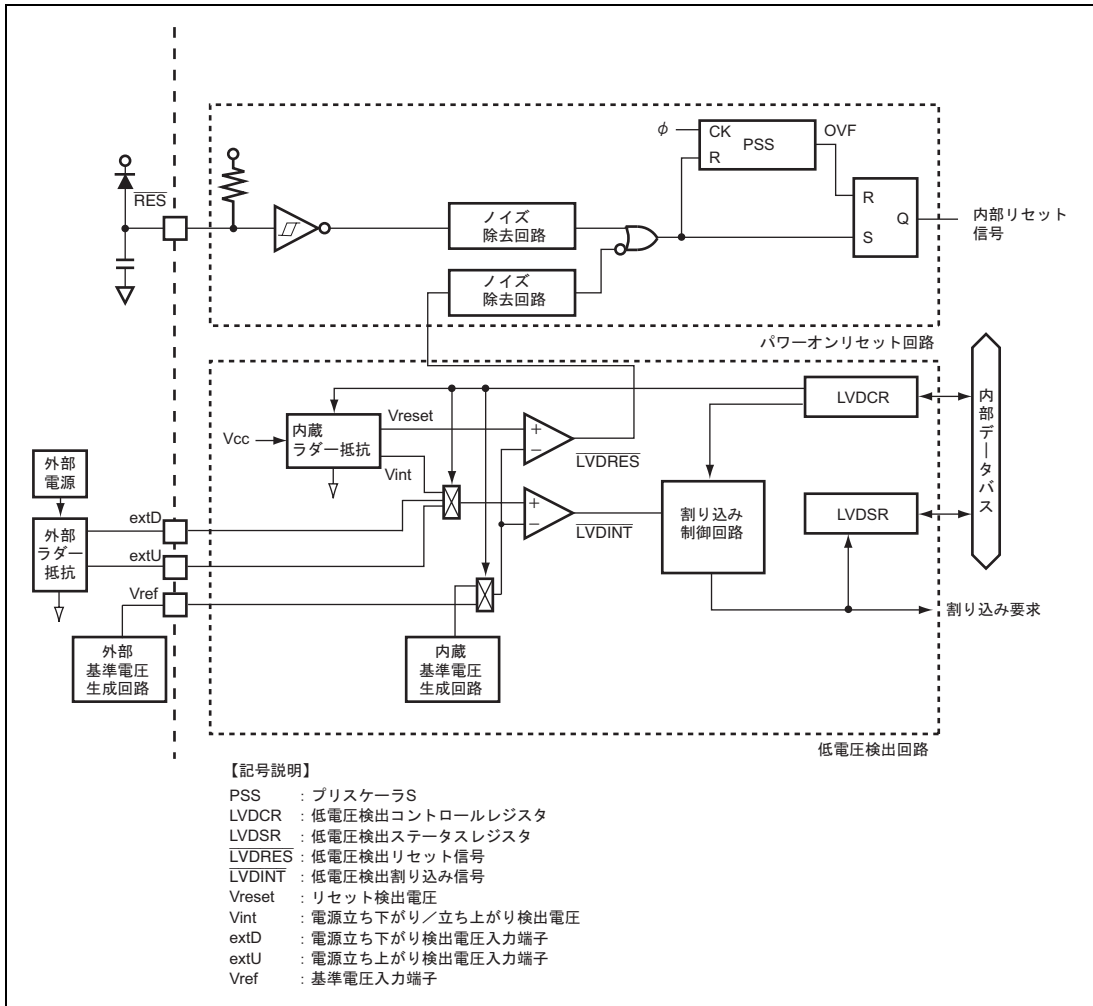
名称	略称	入出力	機能
低電圧検出回路基準電圧入力端子	Vref	入力	低電圧検出回路の基準電圧入力
低電圧検出回路電源立ち下がり検出電圧入力端子	extD	入力	低電圧検出回路の電源立ち下がり検出電圧入力
低電圧検出回路電源立ち上がり検出電圧入力端子	extU	入力	低電圧検出回路の電源立ち上がり検出電圧入力

14.1.4 レジスタ構成

パワーオンリセット回路および低電圧検出回路のレジスタ構成を表 14.2 に示します。

表 14.2 レジスタ構成

名称	略称	R/W	初期値	アドレス
低電圧検出コントロールレジスタ	LVDCR	R/W	H'00	H'FF86
低電圧検出ステータスレジスタ	LVDSR	R/W	H'00	H'FF87
低電圧検出カウンタ	LVDCNT	R	H'00	H'FFC3

14.2 各レジスタの説明

14.2.1 低電圧検出コントロールレジスタ (LVDCR)

ビット:	7	6	5	4	3	2	1	0
	LVDE	—	VINTDSEL	VINTUSEL	LVDSSEL	LVDRE	LVDDDE	LVDUE
初期値:	0*	0	0	0	0*	0*	0	0
R/W :	R/W	R/W	R/W	R/W	R/W	R/W	R/W	R/W

【注】 * LVDRによるリセットでは初期化されません。パワーオンリセット、ウォッチドッグタイマリセットで初期化されます。

LVDCR は 8 ビットのリード/ライト可能なレジスタで、低電圧検出回路を使用するかしないか、電源電圧降下および上昇時の検出レベルの外部入力設定、LVDR 検出レベルの設定、低電圧検出リセット回路 (LVDR) によるリセットを許可/禁止、電源電圧降下および上昇による割り込み許可/禁止の制御を行います。

- ビット7: LVDイネーブル (LVDE)

低電圧検出回路の動作/停止の制御を行います。

ビット7	説明
LVDE	
0	低電圧検出回路は未使用 (スタンバイ状態) (初期値)
1	低電圧検出回路を使用

- ビット6: リザーブビット

リード/ライト可能なリザーブビットです。

- ビット5: 電源電圧降下 (LVDD) 検出レベル外部入力選択 (VINTDSEL)

電源電圧降下検出レベルの選択を行います。

ビット5	説明
VINTDSEL	
0	LVDD 検出レベルは内蔵ラダー抵抗で生成 (初期値)
1	LVDD 検出レベルは extD 端子入力

- ビット4: 電源電圧上昇 (LVDU) 検出レベル外部入力選択 (VINTUSEL)

電源電圧上昇検出レベルの選択を行います。

ビット4	説明
VINTUSEL	
0	LVDU 検出レベルは内蔵ラダー抵抗で生成 (初期値)
1	LVDU 検出レベルは extU 端子入力

- ビット3：LVDR検出レベル選択（LVDSEL）

LVDR 検出レベルの選択を行います。立ち下がり電圧検知、立ち下がり電圧検知割り込み使用時は 2.3V（typ.）リセットを使用してください。また、リセット検知のみ使用時は 3.3V（typ.）リセットを使用してください。

ビット3	説 明	
LVDSEL		
0	リセット検知電圧 2.3V (typ.)	(初期値)
1	リセット検知電圧 3.3V (typ.)	

- ビット2：LVDRイネーブル（LVDRE）

LVDR によるリセットの許可／禁止の制御を行います。

ビット2	説 明	
LVDRE		
0	LVDR によるリセットを禁止	(初期値)
1	LVDR によるリセットを許可	

- ビット1：電圧降下時割り込みイネーブル（LVDDE）

電圧降下時の割り込み要求の許可／禁止の制御を行います。

ビット1	説 明	
LVDDE		
0	電圧降下時の割り込み要求を禁止	(初期値)
1	電圧降下時の割り込み要求を許可	

- ビット0：電圧上昇時割り込みイネーブル（LVDUE）

電圧上昇時の割り込み要求の許可／禁止の制御を行います。

ビット0	説 明	
LVDUE		
0	電圧上昇時の割り込み要求を禁止	(初期値)
1	電圧上昇時の割り込み要求を許可	

表 14.3 に LVDCR の設定値と選択機能の関係を示します。LVDCR は表 14.3 の設定にしてください。

14. パワーオンリセット&低電圧検出回路

表 14.3 LVDCR の設定と選択機能

LVDCR 設定値					選択機能			
LVDE	LVDSSEL	LVDRE	LVDDE	LVDUE	パワーオン リセット	低電圧検出 リセット	低電圧検出 立ち下がり 割り込み	低電圧検出 立ち上がり 割り込み
0	*	*	*	*	○	—	—	—
1	1	1	0	0	○	○	—	—
1	0	0	1	0	○	—	○	—
1	0	0	1	1	○	—	○	○
1	0	1	1	1	○	○	○	○

【注】 * の設定値は無効です。

14.2.2 低電圧検出ステータスレジスタ (LVDSR)

ビット:	7	6	5	4	3	2	1	0
	OVF	—	—	—	VREFSEL	—	LVDDF	LVDUF
初期値:	0*	0	0	0	0	0	0*	0*
R/W :	R/W	R/W	R/W	R/W	R/W	R/W	R/W	R/W

【注】 * LVDRによるリセットで初期化されます。

LVDSR は 8 ビットのリード/ライト可能なレジスタで、外部入力の選択の制御を行い、基準電圧の安定化および電源電圧がある一定電圧より降下または上昇したことを示します。

- ビット7: LVD基準電圧安定化フラグ (OVF)

低電圧検出カウンタ (LVDCNT) がオーバフローしたことを示します。

ビット7	説明
OVF	
0	[クリア条件] 1の状態をリードした後、0をライトしたとき (初期値)
1	[セット条件] 低電圧検出カウンタ (LVDCNT) がオーバフローしたとき

- ビット6~4: リザーブビット

リード/ライト可能なリザーブビットです。

- ビット3: 基準電圧外部入力選択 (VREFSEL)

基準電圧の選択を行います。

ビット3	説明
VREFSEL	
0	基準電圧は内部回路を使用 (初期値)
1	基準電圧を Vref 端子から外部入力

- ビット2: リザーブビット

リザーブビットです。リードすると常に0が読み出されます。ライトは無効です。

- ビット1: LVD電源電圧降下フラグ (LVDDF)

電源電圧降下を検出したことを示します。

ビット1	説明
LVDDF	
0	〔クリア条件〕 1の状態をリードした後、0をライトしたとき (初期値)
1	〔セット条件〕 電源電圧が Vint(D)以下に降下したとき

- ビット0: LVD電源電圧上昇フラグ (LVDF)

電源電圧上昇を検出したことを示します。

ビット0	説明
LVDF	
0	〔クリア条件〕 1の状態をリードした後、0をライトしたとき (初期値)
1	〔セット条件〕 LVDCR の LVDF ビットを 1 にセットした状態で電源電圧が Vint(D)以下に降下し、 Vreset1 以下に降下する前に Vint(U)以上に上昇したとき

14.2.3 低電圧検出カウンタ (LVDCNT)

ビット:	7	6	5	4	3	2	1	0
	CNT7	CNT6	CNT5	CNT4	CNT3	CNT2	CNT1	CNT0
初期値:	0	0	0	0	0	0	0	0
R/W :	R	R	R	R	R	R	R	R

LVDCNT はリードのみ可能な 8 ビットのアップカウンタです。LVDE に 1 をライトするとカウントを開始します。φ/4 をクロックソースとしてカウントアップし、H'FF から H'00 にオーバフローすると、LVDSR レジスタの OVF ビットに 1 がセットされ、内部基準電圧生成回路が安定したことを示します。LVD 機能を使用する場合、本カウンタがオーバフローするまでの期間は待機する必要があります。LVDCNT の初期値は H'00 です。

14. パワーオンリセット&低電圧検出回路

14.2.4 クロック停止レジスタ 2 (CKSTPR2)

ビット:	7	6	5	4	3	2	1	0
	LVDCKSTP	—	—	PW2CKSTP	AECKSTP	WDCKSTP	PW1CKSTP	LDCKSTP
初期値:	1	1	1	1	1	1	1	1
R/W :	R/W	—	—	R/W	R/W	R/W	R/W	R/W

CKSTPR2 は 8 ビットのリード/ライト可能なレジスタで、モジュールのモジュールスタンバイモードの制御を行います。

本章では、LVD に関するビットのみ示します。他のビットについては、各モジュールの章を参照してください。

- ビット7 : LVDジュールスタンバイ制御 (LVDCKSTP)

LVD をモジュールスタンバイに設定、および解除を制御します。

ビット7	説明
LVDCKSTP	
0	LVD はモジュールスタンバイモードに設定される。
1	LVD のモジュールスタンバイモードは解除される。 (初期値)

14.3 動作説明

14.3.1 パワーオンリセット回路

パワーオンリセット回路の動作タイミングを図 14.2 に示します。電源電圧の上昇により、内蔵のプルアップ抵抗 (typ. 100 kΩ) を介して $\overline{\text{RES}}$ 端子に外付けされたコンデンサが徐々に充電されます。この $\overline{\text{RES}}$ 端子の状態が内部に伝わり、プリスケアラ S およびチップ全体がリセットされます。 $\overline{\text{RES}}$ 端子のレベルが一定レベルまで上昇すると、プリスケアラ S のリセットが解除され、カウントアップを始めます。プリスケアラ S が ϕ を 131,072 回カウントすると OVF 信号が発生し、内部リセット信号が解除されます。なお、チップ内部に $\overline{\text{RES}}$ 端子のノイズによる誤動作を避けるため、100ns 程度のノイズ除去回路が内蔵されています。

LSI が安定して動作するためには電源が規定時間以内に立ち上がる必要があります。電源立ち上がり時間 (t_{PWON}) の最大値は、発振周波数 (f_{osc}) と $\overline{\text{RES}}$ 端子に接続する容量 (C_{RES}) で定義されます。電源立ち上がり時間は電源電圧の 90% まで到達する時間とすると

$$t_{\text{PWON}} (\text{ms}) \leq 80 \times C_{\text{RES}} (\mu\text{F}) \pm 10 / f_{\text{osc}} (\text{MHz})$$

$$(t_{\text{PWON}} \leq 3000\text{ms}, C_{\text{RES}} \geq 0.22 \mu\text{F}, 2 \sim 10\text{MHz 時は } f_{\text{osc}}=10 \text{ とする})$$

の式を満足するように電源回路を設計してください。

ただし、電源電圧 V_{cc} は $V_{\text{por}}=100\text{mV}$ 以下まで必ず立ち下げ、 $\overline{\text{RES}}$ 端子の電荷が十分に抜けてから立ち上げてください。 $\overline{\text{RES}}$ 端子の電荷を引き抜くためにはダイオードを V_{cc} 側に付けることを推奨します。 V_{por} を超えたところから電源電圧 V_{cc} が立ち上がった場合、パワーオンリセットが働かない可能性があります。



図 14.2 パワーオンリセット回路動作タイミング

14.3.2 低電圧検出回路

(1) 低電圧検出リセット回路 (LVDR)

LVDR の動作タイミングを図 14.3 に示します。LVDR はパワーオンリセット解除後、モジュールスタンバイ状態になります。LVDR を動作させるためには、LVDCR の LVDE ビットを 1 にセットし、基準電圧および低電圧検出電源が安定するまでの時間 t_{LVDRON} (150 μ s) を LVDCNT のオーバフローなどで待った後、LVDCR の LVDRE ビットを 1 にセットします。必ず、この後にポートの出力設定を行ってください。また、低電圧検出回路を解除する場合は、LVDRE ビットを 0 にクリアした後、LVDE ビットを 0 にクリアします。誤動作の原因となるため、LVDE ビットは LVDRE ビットと同時にクリアしないでください。

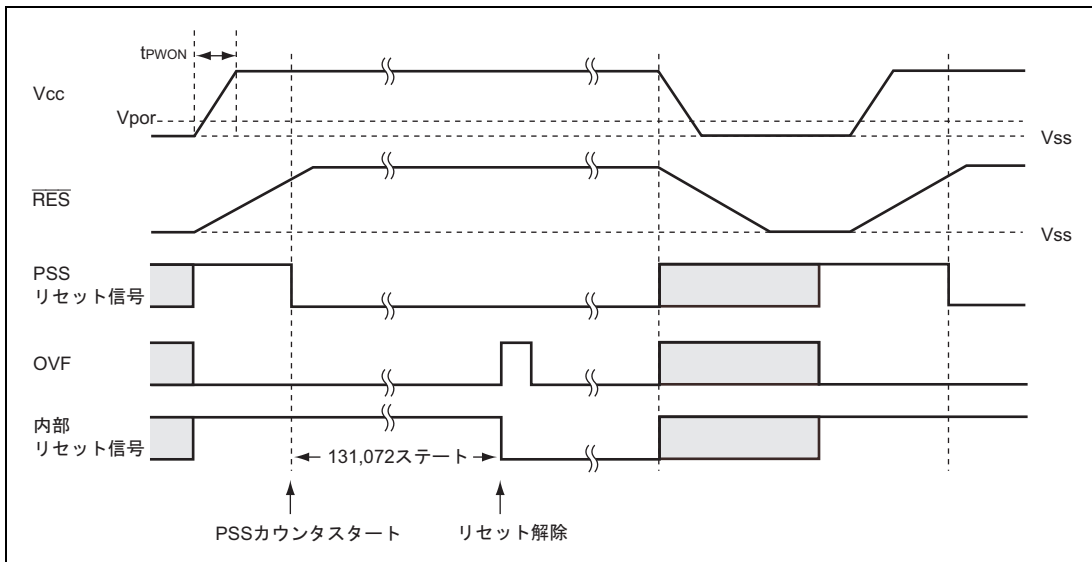
LVDR は電源電圧が降下して V_{reset} 電圧 (typ.=2.3V または 3.3V) 以下になると、 \overline{LVDRES} 信号が 0 となり、プリスケアラ S がリセットされます。パワーオンリセットが働かない限り、低電圧検出リセット状態を継続します。電源電圧が再度 V_{reset} 電圧以上に上昇すると、プリスケアラ S はカウントアップを始め、 ϕ を 131,072 回カウントし、内部リセット信号が解除されます。このとき、LVDCR の LVDE、LVDSEL、LVDRE ビットは初期化されません。

ただし、電源電圧 V_{cc} が $V_{LVDRmin}=1.0V$ 以下に低下し、そこから立ち上がった場合、低電圧検出リセットがかからない場合がありますので十分な評価をお願いします。

また、電源電圧 V_{cc} が $V_{por}=100mV$ 以下になると本 LSI はパワーオンリセット動作になります。



図 14.3 低電圧検出リセット回路動作タイミング

(2) 低電圧検出割り込み回路 (LVDI)

LVDI の動作タイミングを図 14.4 に示します。LVDI はパワーオンリセット解除後、モジュールスタンバイ状態になります。LVDI を動作させるためには、LVDCR の LVDE ビットを 1 にセットし、基準電圧および低電圧検出電源が安定するまでの時間 t_{LVDON} (150 μ s) LVDCNT のオーバフローなどで待った後、LVDCR の LVDDE、LVDUE ビットを 1 にセットします。必ず、この後にポートの出力設定を行ってください。低電圧検出回路を解除する場合は、LVDDE、LVDUE ビットをすべて 0 にクリアした後、LVDE ビットを 0 にクリアします。誤動作の原因となるため、LVDE ビットは LVDDE、LVDUE ビットと同時にクリアしないでください。

LVDI は電源電圧が低下して $V_{int}(D)$ (typ.=3.7V)電圧以下になると、 \overline{LVDINT} 信号が 0 となり、LVDSR の LVDDF ビットが 1 にセットされます。このとき LVDDE ビットが 1 であれば、IRQ0 割り込み要求を発生します。このとき、必要なデータを外付けの EEPROM などに退避しスタンバイモード、ウォッチモードあるいはサブスリープモードに移移させてください。この処理が完了するまでの間、電源電圧が動作保証下限電圧以上を保つように、電源回路を設計してください。

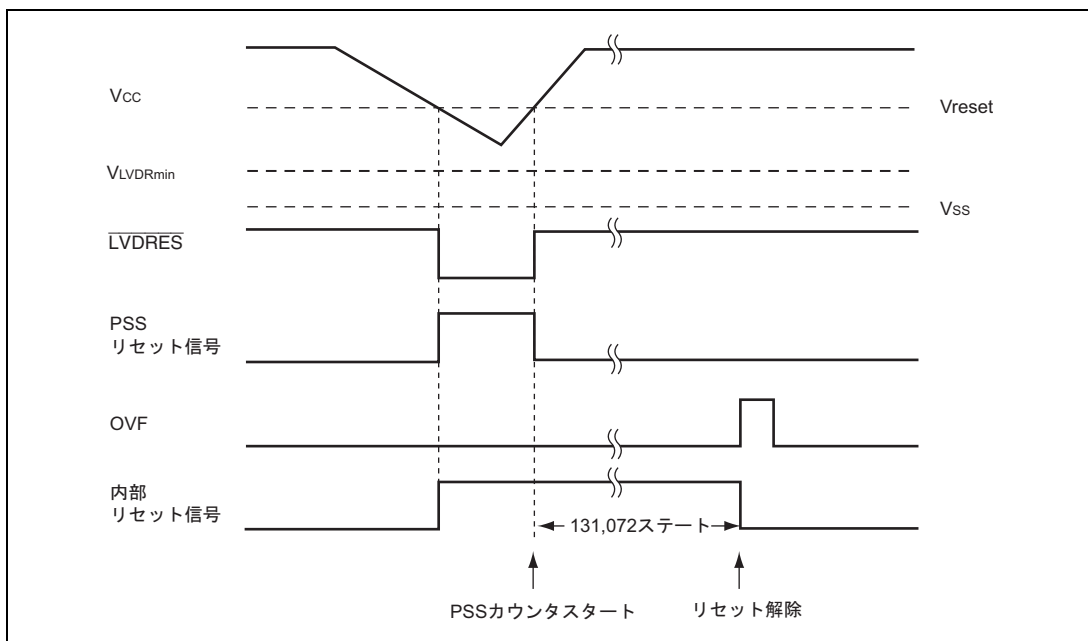
また、電源電圧が V_{reset1} (typ.=2.3V)電圧まで降下せず、 $V_{int}(U)$ (typ.=4.0V)電圧以上に上昇すると、 \overline{LVDINT} 信号が 1 となり、このとき LVDUE ビットが 1 であれば LVDSR の LVDUF ビットが 1 にセットされます。同時に IRQ0 割り込み要求を発生します。

電源電圧が V_{reset1} (typ.=2.3V)電圧以下へ降下した場合は、本 LSI は低電圧検出リセット動作になります。



図 14.4 低電圧検出割り込み回路動作タイミング

14. パワーオンリセット&低電圧検出回路

本 LSI では、基準電圧、電源電圧降下検出レベル、および電源電圧上昇検出レベルを Vref、extD、extU 端子により LSI 外部から入力可能です。図 14.5 に Vref、extD、extU 端子を使用した場合の LVDI の動作タイミングを示します。まず、

- (1) extD/extU 端子の入力電圧は割り込み検知電圧 Vexd よりも高い電圧に設定してください。
- (2) 初期設定後、extD 入力電圧が Vexd よりも降下すると、電源降下割り込みが発生します。
- (3) 電源降下割り込みが発生後、外部電源電圧が上昇し、extU 入力電圧が Vexd より上昇すると電源上昇割り込みが発生します。
- (4) 内部回路使用時と同様、LVDI 機能使用時は、LVDR(Vreset1)と併用してください。

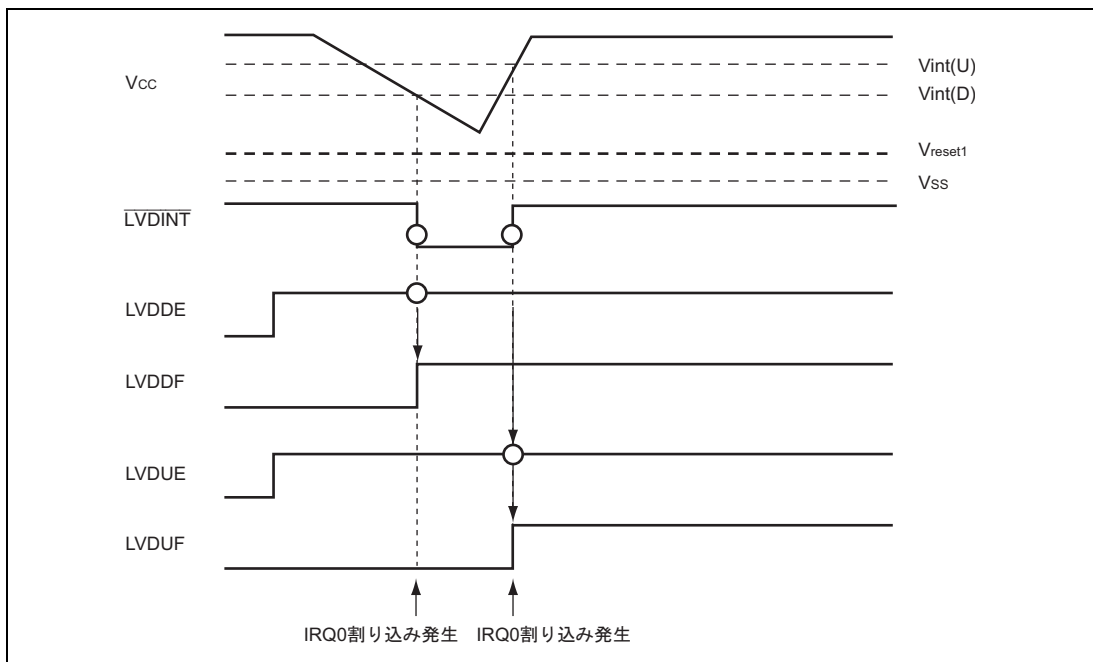

図 14.5 低電圧検出割り込み回路動作タイミング (Vref、extD/extU 端子使用時)

14. パワーオンリセット&低電圧検出回路

抵抗値計算テーブル

EX. No	Vref(V)	R(kΩ)	Vreset1	Vint(D)	Vint(U)	R1(kΩ)	R2(kΩ)	R3(kΩ)
1	1.30	1000	2.5	2.7	2.9	517	33	450
2	1.41	1000	2.7	2.9	3	514	16	470
3	1.57	1000	3	3.2	3.5	511	42	447
4	2.09	1000	4	4.5	4.7	536	20	444

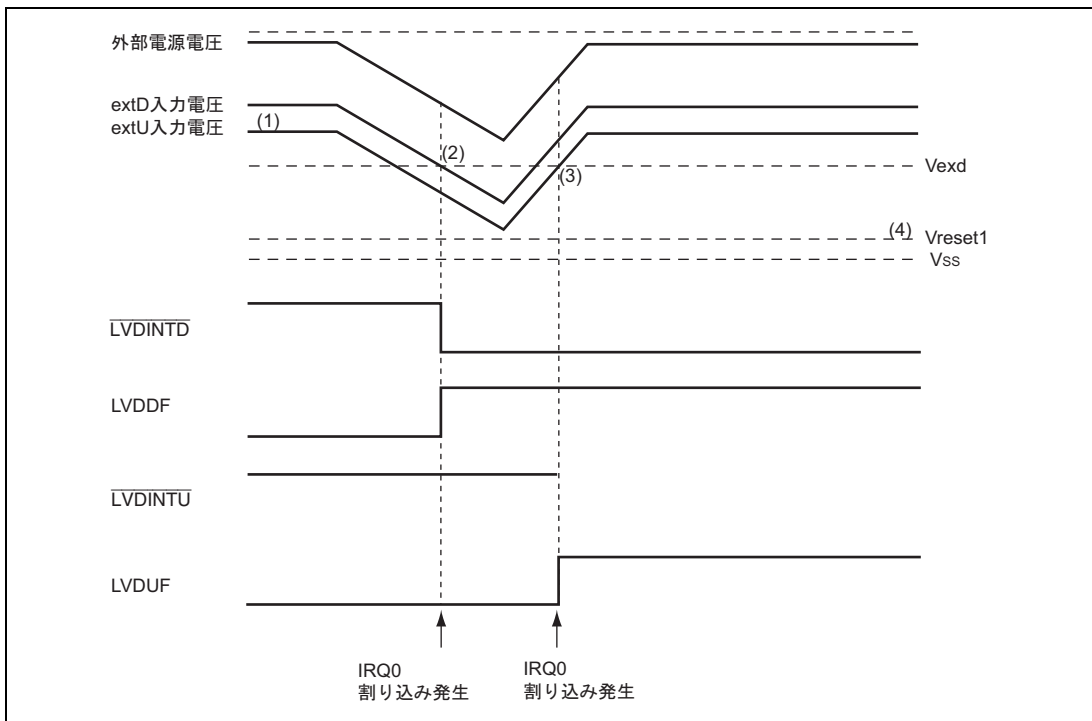
4. 下記に示すような誤差計算テーブルにより、R1、R2、R3およびVrefの値を入力し、Vreset1、Vint(D)およびVint(U)の誤差を計算します。おのおのの値のmax値およびmin値を必ず確認してください。

誤差計算テーブル

Vref(V)	R1(kΩ)	R2(kΩ)	R3(kΩ)	抵抗値の誤差 (%)	コンパ レータ 誤差 (V)	Vreset1 (V)	Vint(D) (V)	Vint(U) (V)
				5				
1.3	517	33	450	R1+Err, R2/R3-Err	0.1	2.59	2.94	3.15
					0	2.49	2.84	3.05
					-0.1	2.39	2.74	2.95
				R1-Err, R2/R3+Err	0.1	2.59	2.66	2.85
					0	2.49	2.56	2.75
					-0.1	2.39	2.46	2.65
				R1/R2/R3 NoErr	0.1	2.59	2.79	2.99
					0	2.49	2.69	2.89
					-0.1	2.39	2.59	2.79
				R1/R2+Err, R3-Err	0.1	2.59	2.93	3.16
					0	2.49	2.83	3.06
					-0.1	2.39	2.73	2.96
R1/R2-Err, R3+Err	0.1	2.59	2.67	2.84				
	0	2.49	2.57	2.74				
	-0.1	2.39	2.47	2.64				

(3) LVDR、LVDI 使用時の動作／解除設定手順

低電圧検出回路を正常に動作または解除させるためには、以下の手順で設定してください。低電圧検出回路の動作および解除を設定する場合のタイミングを図 14.7 に示します。

1. 低電圧検出回路を動作させる場合は、まずLVDCRのLVDEビットを1にセットします。
2. 基準電圧および低電圧検出電源が安定するまでの時間 ($t_{LVDON}=150\mu\text{s}$) をLVDCNTのオーバフローなどで待った後、LVDSRのLVDDFとLVDFビットを0にクリアして、必要に応じてLVDCRのLVDRE、LVDDE、LVDUEビットを1にセットします。
3. 低電圧検出回路を解除する場合は、LVDRE、LVDDE、LVDUEビットをすべて0にクリアした後、LVDEビットを0にクリアします。誤動作の原因となるため、LVDEビットはLVDRE、LVDDE、LVDUEビットと同時にクリアしないでください。



図 14.7 低電圧検出回路の動作／解除の設定タイミング

14. パワーオンリセット&低電圧検出回路

15. 電源回路

本 LSI には内部電源降圧回路が内蔵されています。この内部電源降圧回路を使用することにより、外部 Vcc 端子に接続された電源電圧に依存することなく、内部電源を約 3.0V に固定することができます。このため外部電源を 3.0V 以上で使用した場合に消費される電流値を約 3.0V で使用した場合とほぼ同等に抑えることができます。外部電圧が 3.0V 以下の場合には内部電圧は外部電圧とほぼ同一となります。内部電源降圧回路を使用せずに内部電源電圧を外部電源電圧と同一として使用することもできます。

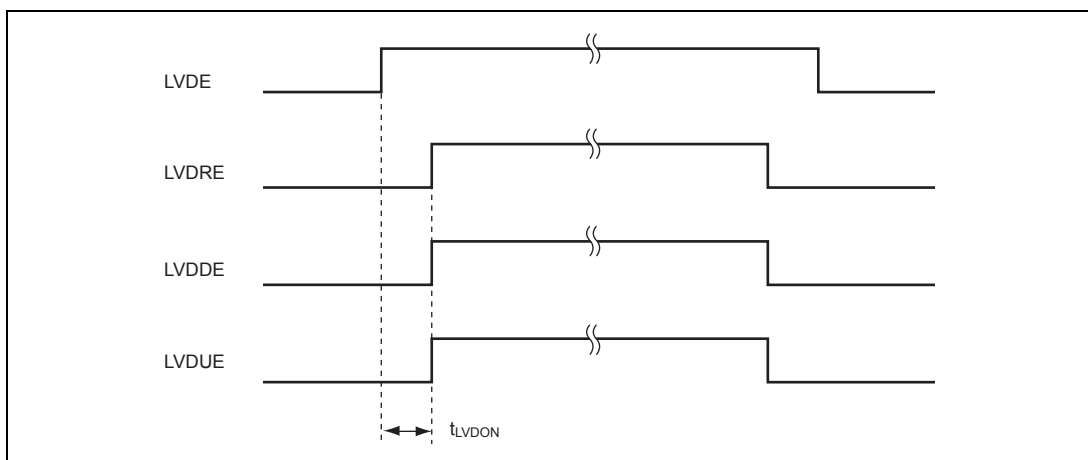
15.1 内部電源降圧回路を使用する場合

図 15.1 のように、Vcc 端子に外部電源を接続し、CVcc と Vss 間に約 0.1 μ F の容量を接続してください。この外部回路を付加することにより内部降圧回路が有効になります。外部回路の入出力レベルは Vcc に接続されている外部電源電圧と Vss に接続されている GND 電位が基準となります。たとえば、ポートの入出力レベルは High が Vcc 基準、Low が Vss 基準となります。A/D 変換器のアナログ電源は内部降圧回路の影響は受けません。



図 15.1 内部電源降圧回路を使用する場合の電源接続図

15.2 内部電源降圧回路を使用しない場合

図 15.2 のように、CVcc と Vcc 端子に外部電源を接続してください。外部電源が直接内部電源に供給されます。使用可能な電源電圧は 2.7V~3.6V です。この範囲を超える電源を供給した場合の動作は保証されません。

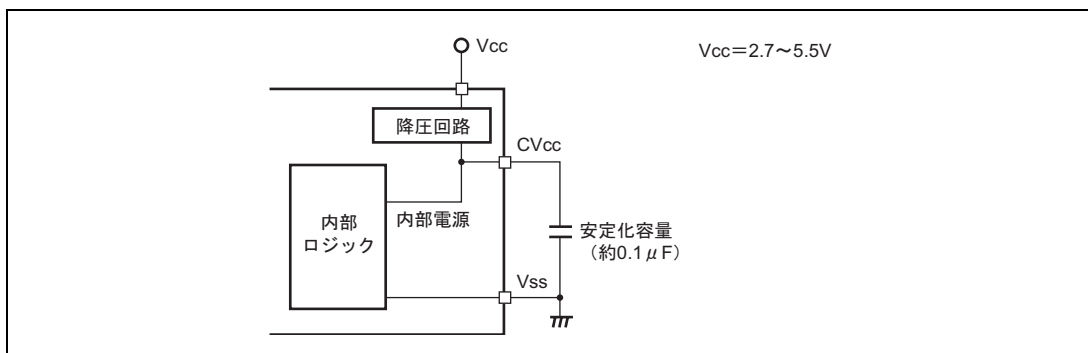

図 15.2 内部電源降圧回路を使用しない場合の電源接続図

16. レジスタ一覧

レジスタ一覧では、内蔵レジスタのアドレス、ビット構成および動作モード別の状態に関する情報をまとめています。表記方法は下記のとおりです。

1. レジスタアドレス一覧（アドレス順）

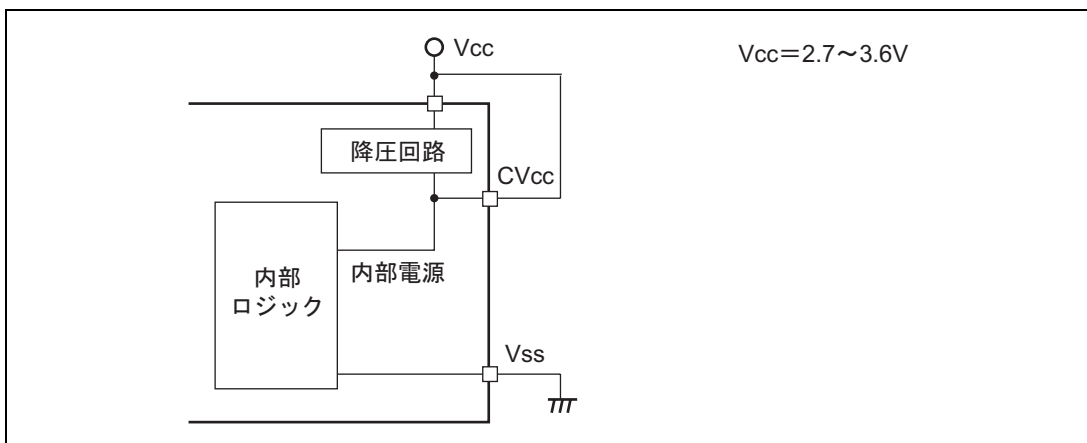
- 割り付けアドレスの小さいレジスタから順に記載します。
- モジュール名称による分類をしています。
- データバス幅を表示しています。
- アクセスステート数を表示しています。

2. レジスタビット一覧

- 「レジスタアドレス一覧（アドレス順）」の順序で、ビット構成を記載しています。
- リザーブビットは、ビット名称部に「-」で表記しています。
- 16ビットのレジスタの場合、MSB側のビットから記載しています。

3. 各動作モードにおけるレジスタの状態

- 「レジスタアドレス一覧（アドレス順）」の順序で、レジスタの状態を記載しています。
- 基本的な動作モードにおけるレジスタの状態を示しており、内蔵モジュール固有のリセットなどがある場合は、内蔵モジュールの章を参照してください。

16. レジスタ一覧

16.1 レジスタアドレス一覧（アドレス順）

データバス幅は、ビット数を示します。

アクセスステート数は、指定の基準クロックのステート数を示します。

レジスタ名称	略称	ビット数	アドレス	モジュール	データバス幅	アクセスステート数
フラッシュメモリコントロールレジスタ 1	FLMCR1	8	H'F020	ROM	8	2
フラッシュメモリコントロールレジスタ 2	FLMCR2	8	H'F021	ROM	8	2
フラッシュメモリパワーコントロールレジスタ	FLPWCR	8	H'F022	ROM	8	2
ブロック指定レジスタ	EBR	8	H'F023	ROM	8	2
フラッシュメモリエnableレジスタ	FENR	8	H'F02B	ROM	8	2
低電圧検出コントロールレジスタ	LVDCR	8	H'FF86	低電圧検出回路	8	2
低電圧検出ステータスレジスタ	LVDSR	8	H'FF87	低電圧検出回路	8	2
イベントカウンタ PWM コンペアレジスタ H	ECPWCRH	8	H'FF8C	AEC* ¹	8	2
イベントカウンタ PWM コンペアレジスタ L	ECPWCRL	8	H'FF8D	AEC* ¹	8	2
イベントカウンタ PWM データレジスタ H	ECPWDRH	8	H'FF8E	AEC* ¹	8	2
イベントカウンタ PWM データレジスタ L	ECPWDRL	8	H'FF8F	AEC* ¹	8	2
ウェイクアップエッジセレクトレジスタ	WEGR	8	H'FF90	割り込み	8	2
シリアルポートコントロールレジスタ	SPCR	8	H'FF91	SCI3	8	2
入力端子エッジセレクトレジスタ	AECSR	8	H'FF92	AEC* ¹	8	2
イベントカウンタコントロールレジスタ	ECCR	8	H'FF94	AEC* ¹	8	2
イベントカウンタコントロール/ ステータスレジスタ	ECCSR	8	H'FF95	AEC* ¹	8	2
イベントカウンタ H	ECH	8	H'FF96	AEC* ¹	8	2
イベントカウンタ L	ECL	8	H'FF97	AEC* ¹	8	2
シリアルモードレジスタ	SMR	8	H'FFA8	SCI3	8	3
ビットレートレジスタ	BRR	8	H'FFA9	SCI3	8	3
シリアルコントロールレジスタ 3	SCR3	8	H'FFAA	SCI3	8	3
トランスミットデータレジスタ	TDR	8	H'FFAB	SCI3	8	3
シリアルステータスレジスタ	SSR	8	H'FFAC	SCI3	8	3
レシーブデータレジスタ	RDR	8	H'FFAD	SCI3	8	3
タイマモードレジスタ A	TMA	8	H'FFB0	タイマ A	8	2
タイマカウンタ A	TCA	8	H'FFB1	タイマ A	8	2
タイマコントロール/ステータスレジスタ W	TCSRW	8	H'FFB2	WDT* ²	8	2
タイマカウンタ W	TCW	8	H'FFB3	WDT* ²	8	2
タイマモードレジスタ C	TMC	8	H'FFB4	タイマ C	8	2
タイマカウンタ C/ タイマロードレジスタ C	TCC/ TLC	8	H'FFB5	タイマ C	8	2

レジスタ名称	略称	ビット数	アドレス	モジュール	データバス幅	アクセス ステート数
タイマコントロールレジスタ F	TCRF	8	H'FFB6	タイマ F	8	2
タイマコントロールステータスレジスタ F	TCSRF	8	H'FFB7	タイマ F	8	2
8ビットタイマカウンタ FH	TCFH	8	H'FFB8	タイマ F	8	2
8ビットタイマカウンタ FL	TCFL	8	H'FFB9	タイマ F	8	2
アウトプットコンペアレジスタ FH	OCRFH	8	H'FFBA	タイマ F	8	2
アウトプットコンペアレジスタ FL	OCRFL	8	H'FFBB	タイマ F	8	2
タイマモードレジスタ G	TMG	8	H'FFBC	タイマ G	8	2
インプットキャプチャレジスタ GF	ICRGF	8	H'FFBD	タイマ G	8	2
インプットキャプチャレジスタ GR	ICRGR	8	H'FFBE	タイマ G	8	2
LCD ポートコントロールレジスタ	LPCCR	8	H'FFC0	LCD* ³	8	2
LCD コントロールレジスタ	LCR	8	H'FFC1	LCD* ³	8	2
LCD コントロールレジスタ 2	LCR2	8	H'FFC2	LCD* ³	8	2
低電圧検出カウンタ	LVDCNT	8	H'FFC3	低電圧検出回路	8	2
A/D リザルトレジスタ H	ADRRH	8	H'FFC4	A/D 変換器	8	2
A/D リザルトレジスタ L	ADRRL	8	H'FFC5	A/D 変換器	8	2
A/D モードレジスタ	AMR	8	H'FFC6	A/D 変換器	8	2
A/D スタートレジスタ	ADSR	8	H'FFC7	A/D 変換器	8	2
ポートモードレジスタ 1	PMR1	8	H'FFC8	I/O ポート	8	2
ポートモードレジスタ 2	PMR2	8	H'FFC9	I/O ポート	8	2
ポートモードレジスタ 3	PMR3	8	H'FFCA	I/O ポート	8	2
ポートモードレジスタ 5	PMR5	8	H'FFCC	I/O ポート	8	2
PWM2 コントロールレジスタ	PWCR2	8	H'FFCD	10ビットPWM	8	2
PWM2 データレジスタ U	PWDRU2	8	H'FFCE	10ビットPWM	8	2
PWM2 データレジスタ L	PWDRL2	8	H'FFCF	10ビットPWM	8	2
PWM1 コントロールレジスタ	PWCR1	8	H'FFD0	10ビットPWM	8	2
PWM1 データレジスタ U	PWDRU1	8	H'FFD1	10ビットPWM	8	2
PWM1 データレジスタ L	PWDRL1	8	H'FFD2	10ビットPWM	8	2
ポートデータレジスタ 1	PDR1	8	H'FFD4	I/O ポート	8	2
ポートデータレジスタ 3	PDR3	8	H'FFD6	I/O ポート	8	2
ポートデータレジスタ 4	PDR4	8	H'FFD7	I/O ポート	8	2
ポートデータレジスタ 5	PDR5	8	H'FFD8	I/O ポート	8	2
ポートデータレジスタ 6	PDR6	8	H'FFD9	I/O ポート	8	2
ポートデータレジスタ 7	PDR7	8	H'FFDA	I/O ポート	8	2
ポートデータレジスタ 8	PDR8	8	H'FFDB	I/O ポート	8	2
ポートデータレジスタ 9	PDR9	8	H'FFDC	I/O ポート	8	2

16. レジスタ一覧

レジスタ名称	略称	ビット数	アドレス	モジュール	データバス幅	アクセスステート数
ポートデータレジスタ A	PDRA	8	H'FFDD	I/O ポート	8	2
ポートデータレジスタ B	PDRB	8	H'FFDE	I/O ポート	8	2
ポートブルアップコントロールレジスタ 1	PUCR1	8	H'FFE0	I/O ポート	8	2
ポートブルアップコントロールレジスタ 3	PUCR3	8	H'FFE1	I/O ポート	8	2
ポートブルアップコントロールレジスタ 5	PUCR5	8	H'FFE2	I/O ポート	8	2
ポートブルアップコントロールレジスタ 6	PUCR6	8	H'FFE3	I/O ポート	8	2
ポートコントロールレジスタ 1	PCR1	8	H'FFE4	I/O ポート	8	2
ポートコントロールレジスタ 3	PCR3	8	H'FFE6	I/O ポート	8	2
ポートコントロールレジスタ 4	PCR4	8	H'FFE7	I/O ポート	8	2
ポートコントロールレジスタ 5	PCR5	8	H'FFE8	I/O ポート	8	2
ポートコントロールレジスタ 6	PCR6	8	H'FFE9	I/O ポート	8	2
ポートコントロールレジスタ 7	PCR7	8	H'FFEA	I/O ポート	8	2
ポートコントロールレジスタ 8	PCR8	8	H'FFEB	I/O ポート	8	2
ポートモードレジスタ 9	PMR9	8	H'FFEC	I/O ポート	8	2
ポートコントロールレジスタ A	PCRA	8	H'FFED	I/O ポート	8	2
ポートモードレジスタ B	PMRB	8	H'FFEE	I/O ポート	8	2
システムコントロールレジスタ 1	SYSCR1	8	H'FFF0	SYSTEM	8	2
システムコントロールレジスタ 2	SYSCR2	8	H'FFF1	SYSTEM	8	2
IRQ エッジセレクトレジスタ	IEGR	8	H'FFF2	割り込み	8	2
割り込み許可レジスタ 1	IENR1	8	H'FFF3	割り込み	8	2
割り込み許可レジスタ 2	IENR2	8	H'FFF4	割り込み	8	2
発振器コントロールレジスタ	OSCCR	8	H'FFF5	クロック発振器	8	2
割り込み要求レジスタ 1	IRR1	8	H'FFF6	割り込み	8	2
割り込み要求レジスタ 2	IRR2	8	H'FFF7	割り込み	8	2
タイマモードレジスタ W	TMW	8	H'FFF8	WDT*2	8	2
ウェイクアップ割り込み要求レジスタ	IWPR	8	H'FFF9	割り込み	8	2
クロック停止レジスタ 1	CKSTPR1	8	H'FFFA	SYSTEM	8	2
クロック停止レジスタ 2	CKSTPR2	8	H'FFFB	SYSTEM	8	2

【注】 *1 AEC : 非同期イベントカウンタ

*2 WDT : ウォッチドッグタイマ

*3 LCD : LCD コントローラ/ドライバ

16.2 レジスタビット一覧

内蔵周辺モジュールのレジスタのビット名を以下に示します。

レジスタ 略称	ビット7	ビット6	ビット5	ビット4	ビット3	ビット2	ビット1	ビット0	モジュール
FLMCR1	—	SWE	ESU	PSU	EV	PV	E	P	ROM
FLMCR2	FLER	—	—	—	—	—	—	—	
FLPWCR	PDWND	—	—	—	—	—	—	—	
EBR	—	—	—	EB4	EB3	EB2	EB1	EB0	
FENR	FLSHE	—	—	—	—	—	—	—	
LVDCR	LVDE	—	VINTDSEL	VINTUSEL	LVDSSEL	LVDRE	LVDDE	LVDUE	低電圧検出 回路
LVDSR	OVF	—	—	—	VREFSEL	—	LVDDF	LVDUF	
ECPWCRH	ECPWC RH7	ECPWC RH6	ECPWC RH5	ECPWC RH4	ECPWC RH3	ECPWC RH2	ECPWC RH1	ECPWC RH0	AEC* ¹
ECPWCRL	ECPWC RL7	ECPWC RL6	ECPWC RL5	ECPWC RL4	ECPWC RL3	ECPWC RL2	ECPWC RL1	ECPWC RL0	
ECPWDRH	ECPWD RH7	ECPWD RH6	ECPWD RH5	ECPWD RH4	ECPWD RH3	ECPWD RH2	ECPWD RH1	ECPWD RH0	
ECPWDRL	ECPWD RL7	ECPWD RL6	ECPWD RL5	ECPWD RL4	ECPWD RL3	ECPWD RL2	ECPWD RL1	ECPWD RL0	
WEGR	WKEGS7	WKEGS6	WKEGS5	WKEGS4	WKEGS3	WKEGS2	WKEGS1	WKEGS0	割り込み
SPCR	—	—	SPC32	—	SCINV3	SCINV2	—	—	SCI3
AEGSR	AHEGS1	AHEGS0	ALEGS1	ALEGS0	AIEGS1	AIEGS0	ECPWME	—	AEC* ¹
ECCR	ACKH1	ACKH0	ACKL1	ACKL0	PWCK2	PWCK1	PWCK0	—	
ECCSR	OVH	OVL	—	CH2	CUEH	CUEL	CRCH	CRCL	
ECH	ECH7	ECH6	ECH5	ECH4	ECH3	ECH2	ECH1	ECH0	
ECL	ECL7	ECL6	ECL5	ECL4	ECL3	ECL2	ECL1	ECL0	
SMR	COM	CHR	PE	PM	STOP	MP	CKS1	CKS0	SCI3
BRR	BRR7	BRR6	BRR5	BRR4	BRR3	BRR2	BRR1	BRR0	
SCR3	TIE	RIE	TE	RE	MPIE	TEIE	CKE1	CKE0	
TDR	TDR7	TDR6	TDR5	TDR4	TDR3	TDR2	TDR1	TDR0	
SSR	TDRE	RDRF	OER	FER	PER	TEND	MPBR	MPBT	
RDR	RDR7	RDR6	RDR5	RDR4	RDR3	RDR2	RDR1	RDR0	
TMA	—	—	—	—	TMA3	TMA2	TMA1	TMA0	タイマ A
TCA	TCA7	TCA6	TCA5	TCA4	TCA3	TCA2	TCA1	TCA0	WDT* ²
TCSRW	B6WI	TCWE	B4WI	TCSRWE	B2WI	WDON	B0WI	WRST	
TCW	TCW7	TCW6	TCW5	TCW4	TCW3	TCW2	TCW1	TCW0	

16. レジスタ一覧

レジスタ 略称	ビット7	ビット6	ビット5	ビット4	ビット3	ビット2	ビット1	ビット0	モジュール
TMC	TMC7	TMC6	TMC5	—	—	TMC2	TMC1	TMC0	タイマ C
TCC/ TLC	TCC7/ TLC7	TCC6/ TLC6	TCC5/ TLC5	TCC4/ TLC4	TCC3/ TLC3	TCC2/ TLC2	TCC1/ TLC1	TCC0/ TLC0	
TCRF	TOLH	CKSH2	CKSH1	CKSH0	TOLL	CKSL2	CKSL1	CKSL0	タイマ F
TCSR	OVFH	CMFH	OVIEH	CCLRH	OVFL	CMFL	OVIEL	CCLRL	
TCFH	TCFH7	TCFH6	TCFH5	TCFH4	TCFH3	TCFH2	TCFH1	TCFH0	
TCFL	TCFL7	TCFL6	TCFL5	TCFL4	TCFL3	TCFL2	TCFL1	TCFL0	
OCRFH	OCRFH7	OCRFH6	OCRFH5	OCRFH4	OCRFH3	OCRFH2	OCRFH1	OCRFH0	
OCRFL	OCRFL7	OCRFL6	OCRFL5	OCRFL4	OCRFL3	OCRFL2	OCRFL1	OCRFL0	
TMG	OVFH	OVFL	OVIE	IIEGS	CCLR1	CCLR0	CKS1	CKS0	タイマ G
ICRGF	ICRGF7	ICRGF6	ICRGF5	ICRGF4	ICRGF3	ICRGF2	ICRGF1	ICRGF0	
ICRGR	ICRGR7	ICRGR6	ICRGR5	ICRGR4	ICRGR3	ICRGR2	ICRGR1	ICRGR0	
LPCR	DTS1	DTS0	CMX	—	SGS3	SGS2	SGS1	SGS0	LCD* ³
LCR	—	PSW	ACT	DISP	CKS3	CKS2	CKS1	CKS0	
LCR2	LCDAB	—	—	—	CDS3	CDS2	CDS1	CDS0	
LVDcnt	CNT7	CNT6	CNT5	CNT4	CNT3	CNT2	CNT1	CNT0	低電圧検出 回路
ADRRH	ADR9	ADR8	ADR7	ADR6	ADR5	ADR4	ADR3	ADR2	A/D 変換器
ADRRL	ADR1	ADR0	—	—	—	—	—	—	
AMR	CKS	TRGE	—	—	CH3	CH2	CH1	CH0	
ADSR	ADSF	—	—	—	—	—	—	—	
PMR1	IRQ3	—	—	IRQ4	TMIG	—	—	—	I/O ポート
PMR2	—	—	POF1	—	—	WDCKS	NCS	IRQ0	
PMR3	AEVL	AEVH	—	—	—	TMOFH	TMOFL	UD	
PMR5	WKP7	WKP6	WKP5	WKP4	WKP3	WKP2	WKP1	WKP0	
PWCR2	—	—	—	—	—	PWCR22	PWCR21	PWCR20	10 ビット PWM
PWDRU2	—	—	—	—	—	—	PWDRU21	PWDRU20	
PWDRL2	PWDRL27	PWDRL26	PWDRL25	PWDRL24	PWDRL23	PWDRL22	PWDRL21	PWDRL20	
PWCR1	—	—	—	—	—	PWCR12	PWCR11	PWCR10	
PWDRU1	—	—	—	—	—	—	PWDRU11	PWDRU10	
PWDRL1	PWDRL17	PWDRL16	PWDRL15	PWDRL14	PWDRL13	PWDRL12	PWDRL11	PWDRL10	
PDR1	P17	—	—	P14	P13	—	—	—	I/O ポート
PDR3	P37	P36	P35	P34	P33	P32	P31	P30	
PDR4	—	—	—	—	P43	P42	P41	P40	
PDR5	P57	P56	P55	P54	P53	P52	P51	P50	
PDR6	P67	P66	P65	P64	P63	P62	P61	P60	
PDR7	P77	P76	P75	P74	P73	P72	P71	P70	

レジスタ 略称	ビット7	ビット6	ビット5	ビット4	ビット3	ビット2	ビット1	ビット0	モジュール	
PDR8	P87	P86	P85	P84	P83	P82	P81	P80	I/Oポート	
PDR9	—	—	P95	P94	P93	P92	P91	P90		
PDRA	—	—	—	—	PA3	PA2	PA1	PA0		
PDRB	PB7	PB6	PB5	PB4	PB3	PB2	PB1	PB0		
PUCR1	PUCR17	—	—	PUCR14	PUCR13	—	—	—		
PUCR3	PUCR37	PUCR36	PUCR35	PUCR34	PUCR33	PUCR32	PUCR31	PUCR30		
PUCR5	PUCR57	PUCR56	PUCR55	PUCR54	PUCR53	PUCR52	PUCR51	PUCR50		
PUCR6	PUCR67	PUCR66	PUCR65	PUCR64	PUCR63	PUCR62	PUCR61	PUCR60		
PCR1	PCR17	—	—	PCR14	PCR13	—	—	—		
PCR3	PCR37	PCR36	PCR35	PCR34	PCR33	PCR32	PCR31	PCR30		
PCR4	—	—	—	—	—	PCR42	PCR41	PCR40		
PCR5	PCR57	PCR56	PCR55	PCR54	PCR53	PCR52	PCR51	PCR50		
PCR6	PCR67	PCR66	PCR65	PCR64	PCR63	PCR62	PCR61	PCR60		
PCR7	PCR77	PCR76	PCR75	PCR74	PCR73	PCR72	PCR71	PCR70		
PCR8	PCR87	PCR86	PCR85	PCR84	PCR83	PCR82	PCR81	PCR80		
PMR9	—	—	—	—	—	—	PWM2	PWM1		
PCRA	—	—	—	—	PCRA3	PCRA2	PCRA1	PCRA0		
PMRB	—	—	—	—	IRQ1	—	—	—		
SYSCR1	SSBY	STS2	STS1	STS0	LSON	—	MA1	MA0		SYSTEM
SYSCR2	—	—	—	NESEL	DTON	MSON	SA1	SA0		割り込み
IEGR	—	—	—	IEG4	IEG3	—	IEG1	IEG0		
IENR1	IENTA	—	IENWP	IEN4	IEN3	IENEC2	IEN1	IEN0		
IENR2	IENDT	IENAD	—	IENTG	IENTFH	IENTFL	IENTC	IENEC	クロック 発振器	
OSCCR	SUBSTP	—	—	—	—	IRQAECF	OSCF	—		
IRR1	IRRRTA	—	—	IRRI4	IRRI3	IRREC2	IRRI1	IRRI0	割り込み	
IRR2	IRRDT	IRRAD	—	IRRTG	IRRTFH	IRRTFL	IRRTC	IRREC	WDT* ²	
TMW	—	—	—	—	CKS3	CKS2	CKS1	CKS0		
IWPR	IWPF7	IWPF6	IWPF5	IWPF4	IWPF3	IWPF2	IWPF1	IWPF0	割り込み	
CKSTPR1	—	—	S32CK STP	ADCK STP	TGCK STP	TFCK STP	TCCK STP	TACK STP	SYSTEM	
CKSTPR2	LVDCK STP	—	—	PW2CK STP	AECK STP	WDCK STP	PW1CK STP	LDCK STP		

【注】 *1 AEC : 非同期イベントカウンタ

*2 WDT : ウォッチドッグタイマ

*3 LCD : LCD コントローラ/ドライバ

16. レジスタ一覧

16.3 各動作モードにおけるレジスタの状態

レジスタ 略称	リセット	アクティブ	スリープ	ウォッチ	サブ アクティブ	サブ スリープ	スタンバイ	モジュール
FLMCR1	初期化	—	—	初期化	初期化	初期化	初期化	ROM
FLMCR2	初期化	—	—	—	—	—	—	
FLPWCR	初期化	—	—	—	—	—	—	
EBR	初期化	—	—	初期化	初期化	初期化	初期化	
FENR	初期化	—	—	—	—	—	—	
LVDCR	初期化	—	—	—	—	—	—	低電圧検出 回路
LVDSR	初期化	—	—	—	—	—	—	
ECPWCRH	初期化	—	—	—	—	—	—	AEC* ¹
ECPWCRL	初期化	—	—	—	—	—	—	
ECPWDRH	初期化	—	—	—	—	—	—	
ECPWDRL	初期化	—	—	—	—	—	—	
WEGR	初期化	—	—	—	—	—	—	割り込み
SPCR	初期化	—	—	—	—	—	—	SCI3
AECSR	初期化	—	—	—	—	—	—	AEC* ¹
ECCR	初期化	—	—	—	—	—	—	
ECCSR	初期化	—	—	—	—	—	—	
ECH	初期化	—	—	—	—	—	—	
ECL	初期化	—	—	—	—	—	—	
SMR	初期化	—	—	初期化	—	—	初期化	
BRR	初期化	—	—	初期化	—	—	初期化	SCI3
SCR3	初期化	—	—	初期化	—	—	初期化	
TDR	初期化	—	—	初期化	—	—	初期化	
SSR	初期化	—	—	初期化	—	—	初期化	
RDR	初期化	—	—	初期化	—	—	初期化	
TMA	初期化	—	—	—	—	—	—	
TCA	初期化	—	—	—	—	—	—	
TCSRW	初期化	—	—	—	—	—	—	WDT* ²
TCW	初期化	—	—	—	—	—	—	
TMC	初期化	—	—	—	—	—	—	タイマ C
TCC	初期化	—	—	—	—	—	—	
TLC	初期化	—	—	—	—	—	—	
TCRF	初期化	—	—	—	—	—	—	タイマ F
TCSRF	初期化	—	—	—	—	—	—	
TCFH	初期化	—	—	—	—	—	—	

レジスタ 略称	リセット	アクティブ	スリープ	ウォッチ	サブ アクティブ	サブ スリープ	スタンバイ	モジュール
TCFL	初期化	—	—	—	—	—	—	タイマ F
OCRFH	初期化	—	—	—	—	—	—	
OCRFL	初期化	—	—	—	—	—	—	
TMG	初期化	—	—	—	—	—	—	タイマ G
ICRGF	初期化	—	—	—	—	—	—	
ICRGR	初期化	—	—	—	—	—	—	
LPCR	初期化	—	—	—	—	—	—	LCD*3
LCR	初期化	—	—	—	—	—	—	
LCR2	初期化	—	—	—	—	—	—	
LVDCNT	初期化	—	—	—	—	—	—	低電圧検出 回路
ADRRH	—	—	—	—	—	—	—	A/D 変換器
ADRRL	—	—	—	—	—	—	—	
AMR	初期化	—	—	—	—	—	—	
ADSR	初期化	—	—	初期化	初期化	初期化	初期化	
PMR1	初期化	—	—	—	—	—	—	I/O ポート
PMR2	初期化	—	—	—	—	—	—	
PMR3	初期化	—	—	—	—	—	—	
PMR5	初期化	—	—	—	—	—	—	
PWCR2	初期化	—	—	—	—	—	—	10 ビット PWM
PWDRU2	初期化	—	—	—	—	—	—	
PWDRL2	初期化	—	—	—	—	—	—	
PWCR1	初期化	—	—	—	—	—	—	
PWDRU1	初期化	—	—	—	—	—	—	
PWDRL1	初期化	—	—	—	—	—	—	I/O ポート
PDR1	初期化	—	—	—	—	—	—	
PDR3	初期化	—	—	—	—	—	—	
PDR4	初期化	—	—	—	—	—	—	
PDR5	初期化	—	—	—	—	—	—	
PDR6	初期化	—	—	—	—	—	—	
PDR7	初期化	—	—	—	—	—	—	
PDR8	初期化	—	—	—	—	—	—	
PDR9	初期化	—	—	—	—	—	—	
PDRA	初期化	—	—	—	—	—	—	
PDRB	初期化	—	—	—	—	—	—	
PUCR1	初期化	—	—	—	—	—	—	

16. レジスタ一覧

レジスタ 略称	リセット	アクティブ	スリープ	ウォッチ	サブ アクティブ	サブ スリープ	スタンバイ	モジュール
PUCR3	初期化	—	—	—	—	—	—	I/O ポート
PUCR5	初期化	—	—	—	—	—	—	
PUCR6	初期化	—	—	—	—	—	—	
PCR1	初期化	—	—	—	—	—	—	
PCR3	初期化	—	—	—	—	—	—	
PCR4	初期化	—	—	—	—	—	—	
PCR5	初期化	—	—	—	—	—	—	
PCR6	初期化	—	—	—	—	—	—	
PCR7	初期化	—	—	—	—	—	—	
PCR8	初期化	—	—	—	—	—	—	
PMR9	初期化	—	—	—	—	—	—	
PCRA	初期化	—	—	—	—	—	—	
PMRB	初期化	—	—	—	—	—	—	
SYSCR1	初期化	—	—	—	—	—	—	SYSTEM
SYSCR2	初期化	—	—	—	—	—	—	
IEGR	初期化	—	—	—	—	—	—	割り込み
IENR1	初期化	—	—	—	—	—	—	
IENR2	初期化	—	—	—	—	—	—	
OSCCR	初期化	—	—	—	—	—	—	クロック 発振器
IRR1	初期化	—	—	—	—	—	—	割り込み
IRR2	初期化	—	—	—	—	—	—	
TMW	初期化	—	—	—	—	—	—	WDT*2
IWPR	初期化	—	—	—	—	—	—	割り込み
CKSTPR1	初期化	—	—	—	—	—	—	SYSTEM
CKSTPR2	初期化	—	—	—	—	—	—	

【注】 —は初期化されません。

*1 AEC : 非同期イベントカウンタ

*2 WDT : ウォッチドッグタイマ

*3 LCD : LCD コントローラ/ドライバ

17. 電気的特性

17.1 絶対最大定格 (F-ZTAT 版、マスク ROM 版)

絶対最大定格を表 17.1 に示します。

表 17.1 絶対最大定格

項目		記号	規格値	単位	備考
電源電圧		V_{CC}	$-0.3 \sim +7.0$	V	*1
		CV_{CC}	$-0.3 \sim +4.3$	V	
アナログ電源電圧		AV_{CC}	$-0.3 \sim +7.0$	V	
入力電圧	ポート B 以外	V_{in}	$-0.3 \sim V_{CC} + 0.3$	V	
	ポート B	AV_{in}	$-0.3 \sim AV_{CC} + 0.3$	V	
ポート 9 端子電圧		V_{p9}	$-0.3 \sim V_{CC} + 0.3$	V	
動作温度		T_{opr}	$-20 \sim +75$ (通常仕様品) *2	°C	
			$-40 \sim +85$ *2 (広温度範囲仕様品)		
保存温度		T_{stg}	$-55 \sim +125$	°C	

【注】 *1 絶対最大定格を超えて LSI を使用した場合、LSI の永久破壊となることがあります。また、通常動作では、「電気的特性」の条件で使用することが望ましく、この条件を超えると LSI の誤動作の原因になるとともに、LSI の信頼性に悪影響を及ぼすことがあります。

*2 フラッシュメモリの書き込み/消去時の動作温度範囲は $T_a = -20 \sim +75^\circ\text{C}$ です。

17. 電気的特性

17.2 電気的特性 (F-ZTAT 版、マスク ROM 版)

17.2.1 電源電圧と動作範囲

電源電圧と動作範囲（網かけ部）を以下に示します。

(1) 電源電圧と発振周波数の範囲（システムクロック発振器選択時）

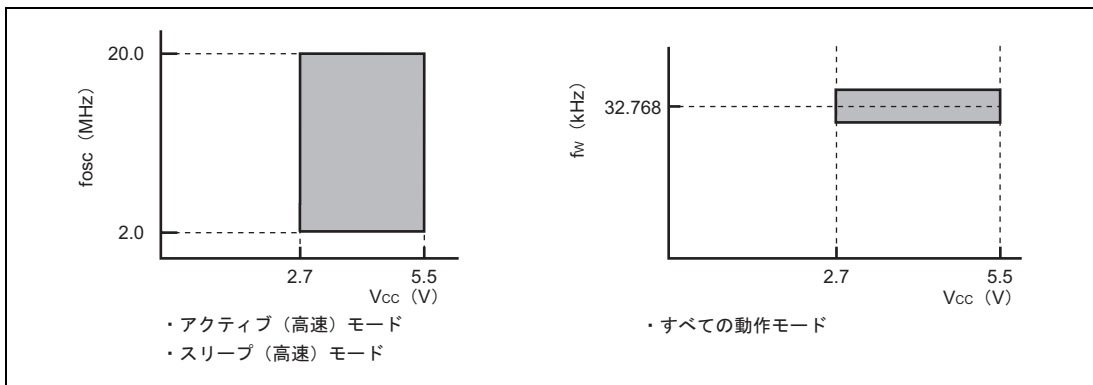

(2) 電源電圧と発振周波数の範囲（オンチップオシレータ選択時）

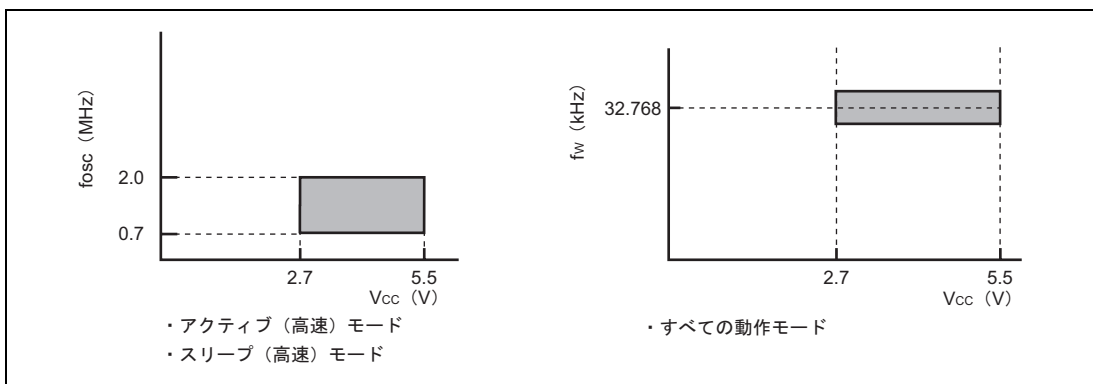

(3) 電源電圧と動作周波数の範囲 (システムクロック発振器選択時)

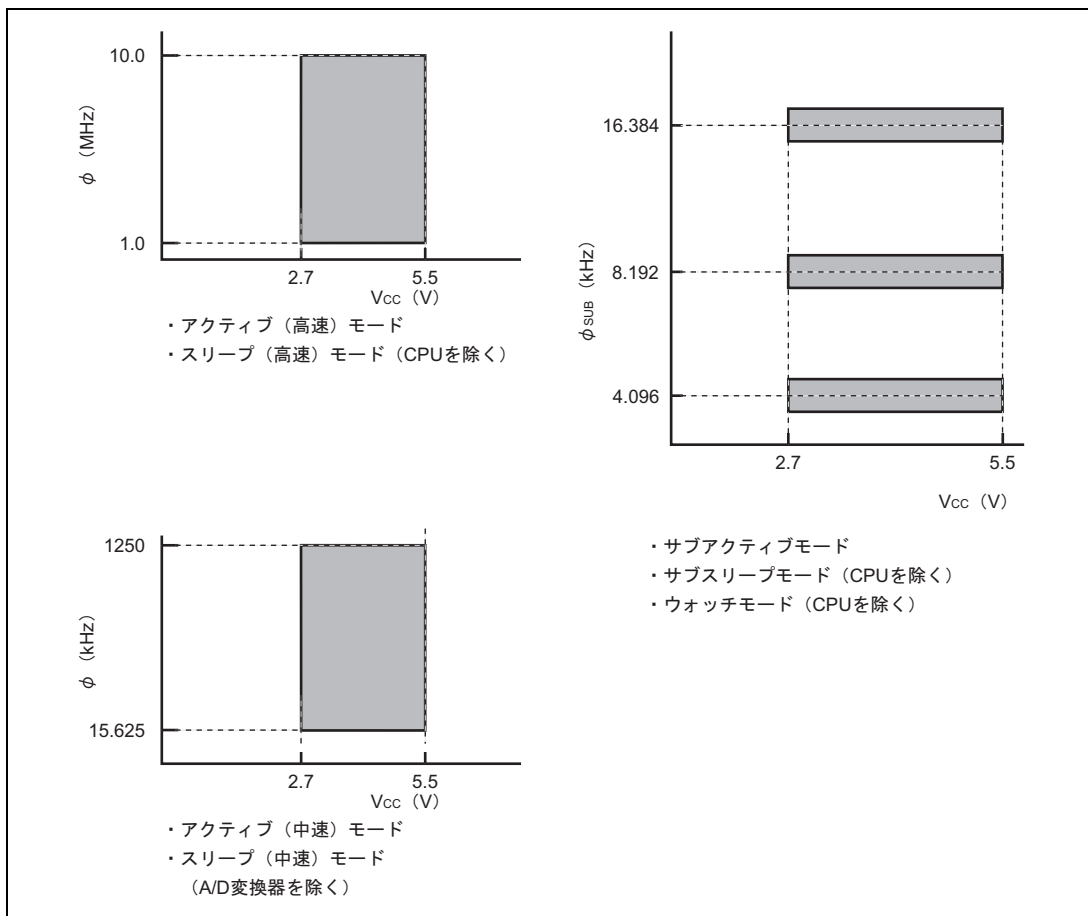

17. 電気的特性

(4) 電源電圧と動作周波数の範囲（オンチップオシレータ選択時）

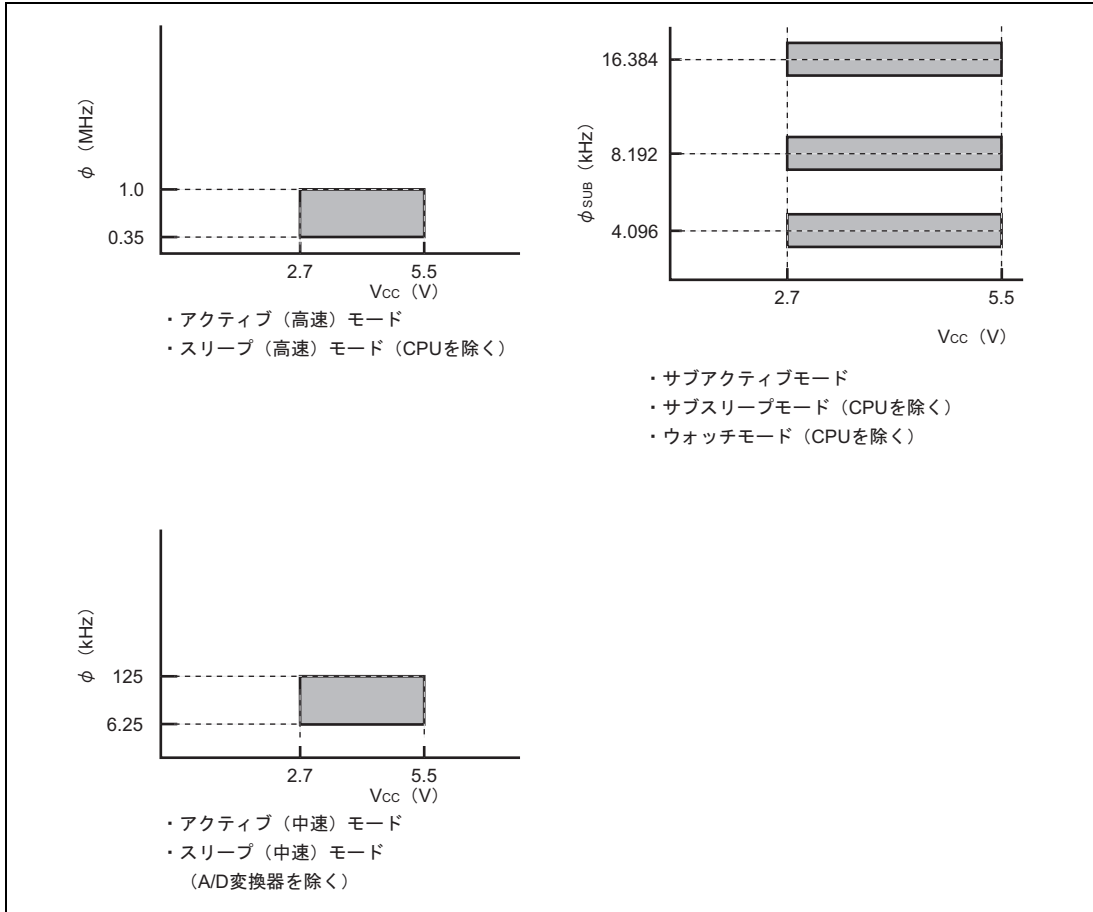

(5) アナログ電源電圧とA/D変換器の動作範囲（システムクロック発振器選択時）

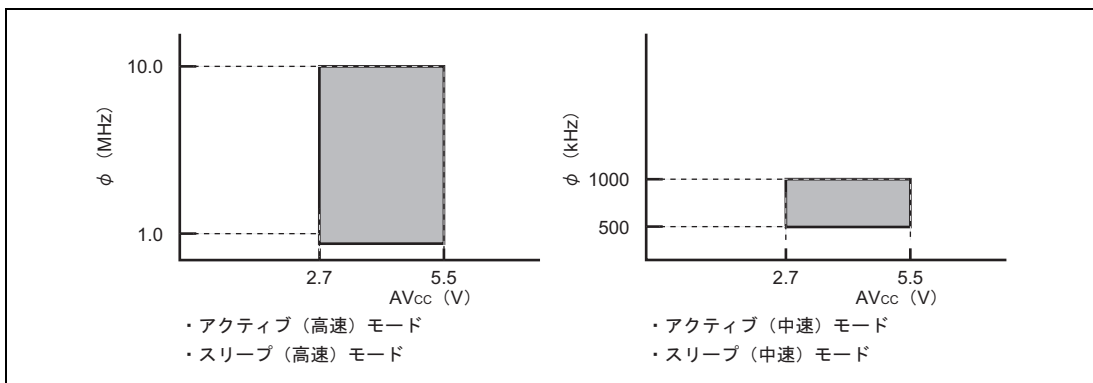

(6) アナログ電源電圧と A/D 変換器の動作範囲 (オンチップオシレータ選択時)

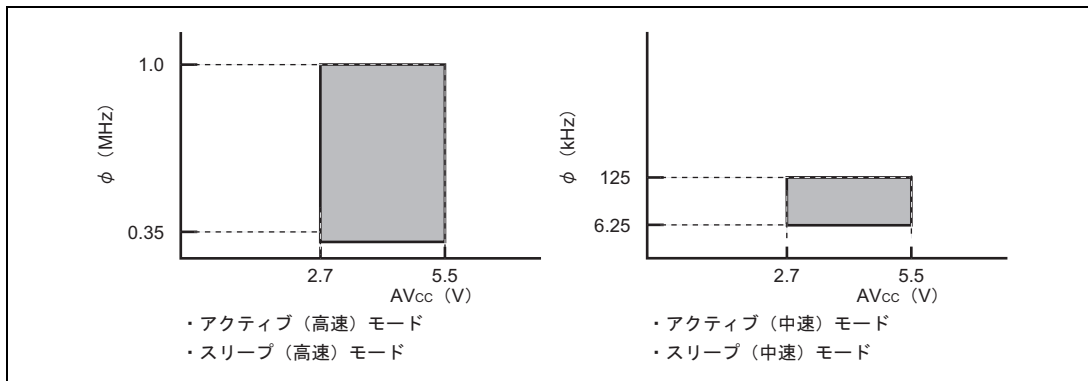

17. 電気的特性

17.2.2 DC 特性

DC 特性を表 17.2 に示します。

表 17.2 DC 特性

(特記なき場合、 $V_{CC}=2.7\sim 5.5V$ 、 $AV_{CC}=2.7\sim 5.5V$ 、 $V_{SS}=AV_{SS}=0.0V$)

項目	記号	適用端子	測定条件	規格値			単位	備考
				min.	typ.	max.		
入力 High レベル電圧	V_{IH}	RES、 WKP0~WKP7、 IRQ0、IRQ3、 IRQ4、 AEVL、AEVH、 TMIC、TMIF、 TMIG、ADTRG、 SCK32	$V_{CC}=4.0\sim 5.5V$	$0.8V_{CC}$	—	$V_{CC}+0.3$	V	
			上記以外	$0.9V_{CC}$	—	$V_{CC}+0.3$		
		RXD32、UD	$V_{CC}=4.0\sim 5.5V$	$0.7V_{CC}$	—	$V_{CC}+0.3$	V	
			上記以外	$0.8V_{CC}$	—	$V_{CC}+0.3$		
		OSC1	$V_{CC}=4.0\sim 5.5V$	$0.8V_{CC}$	—	$V_{CC}+0.3$	V	
			上記以外	$0.9V_{CC}$	—	$V_{CC}+0.3$		
		P13、P14、 P17、 P30~P37、 P40~P43、 P50~P57、 P60~P67、 P70~P77、 P80~P87、 PA0~PA3	$V_{CC}=4.0\sim 5.5V$	$0.7V_{CC}$	—	$V_{CC}+0.3$	V	
			上記以外	$0.8V_{CC}$	—	$V_{CC}+0.3$		
		PB0~PB7	$V_{CC}=4.0\sim 5.5V$	$0.7V_{CC}$	—	$AV_{CC}+0.3$	V	
			上記以外	$0.8V_{CC}$	—	$AV_{CC}+0.3$		
		IRQAEC、P95*5	$V_{CC}=4.0\sim 5.5V$	$0.8V_{CC}$	—	$V_{CC}+0.3$	V	
			上記以外	$0.9V_{CC}$	—	$V_{CC}+0.3$		
		IRQ1	$V_{CC}=4.0\sim 5.5V$	$0.8V_{CC}$	—	$AV_{CC}+0.3$	V	
			上記以外	$0.9V_{CC}$	—	$AV_{CC}+0.3$		

17. 電気的特性

項目	記号	適用端子	測定条件	規格値			単位	備考
				min.	typ.	max.		
入力 Low レベル電圧	V _{IL}	RES、 WKP0~WKP7、 IRQ0、IRQ1、 IRQ3、IRQ4、 IRQAEC、P95* ⁵ 、 AEVL、AEVH、 TMIC、TMIF、 TMIG、ADTRG、 SCK32	V _{CC} =4.0~5.5V	-0.3	—	0.2V _{CC}	V	
			上記以外	-0.3	—	0.1V _{CC}		
		RXD32、UD	V _{CC} =4.0~5.5V	-0.3	—	0.3V _{CC}	V	
			上記以外	-0.3	—	0.2V _{CC}		
		OSC1	V _{CC} =4.0~5.5V	-0.3	—	0.2V _{CC}	V	
			上記以外	-0.3	—	0.1V _{CC}		
P13、P14、 P17、 P30~P37、 P40~P43、 P50~P57、 P60~P67、 P70~P77、 P80~P87、 PA0~PA3、 PB0~PB7	V _{CC} =4.0~5.5V	-0.3	—	0.3V _{CC}	V			
	上記以外	-0.3	—	0.2V _{CC}				
出力 High レベル電圧	V _{OH}	P13、P14、 P17、 P30~P37、 P40~P42、 P50~P57、 P60~P67、 P70~P77、 P80~P87、 PA0~PA3	V _{CC} =4.0~5.5V -I _{OH} =1.0mA	V _{CC} - 1.0	—	—	V	
			V _{CC} =4.0~5.5V -I _{OH} =0.5mA	V _{CC} - 0.5	—	—		
			-I _{OH} =0.1mA	V _{CC} - 0.3	—	—		

17. 電気的特性

項目	記号	適用端子	測定条件	規格値			単位	備考
				min.	typ.	max.		
出力 Low レベル 電圧	V _{OL}	P13、P14、 P17、 P40~P42、 P50~P57、 P60~P67、 P70~P77、 P80~P87、 PA0~PA3	V _{CC} =4.0~5.5V I _{OL} =1.6mA	—	—	0.6	V	
			I _{OL} =0.4mA	—	—	0.5		
		P30~P37	V _{CC} =4.0~5.5V I _{OL} =10mA	—	—	1.0		
			V _{CC} =4.0~5.5V I _{OL} =1.6mA	—	—	0.6		
			I _{OL} =0.4mA	—	—	0.5		
		P90~P95	V _{CC} =4.0~5.5V I _{OL} =15mA	—	—	1.5		
			V _{CC} =4.0~5.5V I _{OL} =10mA	—	—	1.0		
			V _{CC} =4.0~5.5V I _{OL} =8mA	—	—	0.8		
			I _{OL} =5mA	—	—	1.0		
			I _{OL} =1.6mA	—	—	0.6		
		I _{OL} =0.4mA	—	—	0.5			
		入出力 リーク 電流	I _{IL}	RES、P43	V _{IN} =0.5V~V _{CC} - 0.5V	—		
OSC1、X1、 P13、P14、 P17、 P30~P37、 P40~P42、 P50~P57、 P60~P67、 P70~P77、 P80~P87、 IRQAEC、 PA0~PA3、 P90~P95								
PB0~PB7	V _{IN} =0.5V~AV _{CC} - -0.5V			—			—	1.0

項目	記号	適用端子	測定条件	規格値			単位	備考
				min.	typ.	max.		
ブルアップMOS電流	$-I_p$	P13、P14、P17、P30~P37、P50~P57、P60~P67	$V_{CC}=5V$ 、 $V_{IN}=0V$	20	—	200	μA	
			$V_{CC}=2.7V$ 、 $V_{IN}=0V$	—	40	—	μA	参考値
入力容量	C_{IN}	電源端子を除く全入力端子	$f=1MHz$ 、 $V_{IN}=0V$ 、 $T_a=25^\circ C$	—	—	15.0	pF	
アクティブモード消費電流	I_{OPE1}	V_{CC}	アクティブ(高速)モード、 $V_{CC}=2.7V$ 、 $f_{OSC}=2MHz$	—	0.6	—	mA	*1 *3 *4 max 目安 = 1.1×typ
				—	1.0	—		*2 *3 *4 max 目安 = 1.1×typ
			アクティブ(高速)モード、 $V_{CC}=5V$ 、 $f_{OSC}=2MHz$	—	0.8	—	*1 *3 *4 max 目安 = 1.1×typ	
				—	1.5	—	*2 *3 *4 max 目安 = 1.1×typ	
			アクティブ(高速)モード、 $V_{CC}=5V$ 、 $f_{OSC}=4MHz$	—	1.6	—	*1 *3 *4 max 目安 = 1.1×typ	
				—	2.0	—	*2 *3 *4 max 目安 = 1.1×typ	
	アクティブ(高速)モード、 $V_{CC}=5V$ 、 $f_{OSC}=10MHz$	—	3.3	7.0	*1 *3 *4			
		—	4.0	7.0	*2 *3 *4			
	I_{OPE2}	V_{CC}	アクティブ(中速)モード、 $V_{CC}=2.7V$ 、 $f_{OSC}=2MHz$ 、 $\phi_{osc}/128$ 時	—	0.2	—	mA	*1 *3 *4 max 目安 = 1.1×typ
				—	0.5	—		*2 *3 *4 max 目安 = 1.1×typ
			アクティブ(中速)モード、 $V_{CC}=5V$ 、 $f_{OSC}=2MHz$ 、 $\phi_{osc}/128$ 時	—	0.4	—	*1 *3 *4 max 目安 = 1.1×typ	
				—	0.8	—	*2 *3 *4 max 目安 = 1.1×typ	
アクティブ(中速)モード、 $V_{CC}=5V$ 、 $f_{OSC}=4MHz$ 、 $\phi_{osc}/128$ 時			—	0.6	—	*1 *3 *4 max 目安 = 1.1×typ		
			—	0.9	—	*2 *3 *4 max 目安 = 1.1×typ		

17. 電気的特性

項目	記号	適用端子	測定条件	規格値			単位	備考				
				min.	typ.	max.						
アクティブモード消費電流	I _{OP2}	V _{CC}	アクティブ(中速)モード、V _{CC} =5V、f _{OSC} =10MHz、 $\phi_{osc}/128$ 時	—	0.9	3.0	mA	*1 *3 *4				
				—	1.2	3.0		*2 *3 *4				
スリープモード消費電流	I _{SLEEP}	V _{CC}	V _{CC} =2.7V、f _{OSC} =2MHz	—	0.3	—	mA	*1 *3 *4 max 目安 = 1.1×typ				
				—	0.8	—		*2 *3 *4 max 目安 = 1.1×typ				
			V _{CC} =5V、f _{OSC} =2MHz	—	0.5	—		*1 *3 *4 max 目安 = 1.1×typ				
				—	0.9	—		*2 *3 *4 max 目安 = 1.1×typ				
			V _{CC} =5V、f _{OSC} =4MHz	—	0.9	—		*1 *3 *4 max 目安 = 1.1×typ				
				—	1.3	—		*2 *3 *4 max 目安 = 1.1×typ				
			V _{CC} =5V、f _{OSC} =10MHz	—	1.5	5.0		*1 *3 *4				
				—	2.2	5.0		*2 *3 *4				
			サブアクティブモード消費電流	I _{SUB}	V _{CC}	V _{CC} =2.7V、LCD点灯 32kHz水晶発振子 使用時 ($\phi_{SUB} = \phi_W/8$)		—	11.3	—	μA	*1 *3 *4 参考値
								—	12.7	—		*2 *3 *4 参考値
V _{CC} =2.7V、LCD点灯 32kHz水晶発振子 使用時 ($\phi_{SUB} = \phi_W/2$)	—	16.3				50	*1 *3 *4					
	—	30				50	*2 *3 *4					
サブスリープモード消費電流	I _{SUBSP}	V _{CC}	V _{CC} =2.7V、LCD点灯 32kHz水晶発振子 使用時 ($\phi_{SUB} = \phi_W/2$)	—	4.0	16	μA	*3 *4				

17. 電気的特性

項目	記号	適用端子	測定条件	規格値			単位	備考
				min.	typ.	max.		
ウォッチ モード 消費電流	I _{WATCH}	V _{CC}	V _{CC} =2.7V、 T _a =25°C、 32kHz 水晶発振子 使用時 LCD 未使用	—	1.4	—	μA	*1 *3 *4 参考値
			V _{CC} =2.7V、 32kHz 水晶発振子 使用時 LCD 未使用	—	1.8	—		*2 *3 *4 参考値
			V _{CC} =2.7V、 32kHz 水晶発振子 使用時 LCD 未使用	—	1.8	6.0		*3 *4
スタンバイ モード 消費電流	I _{STBY}	V _{CC}	V _{CC} =2.7V、T _a = 25°C、32kHz 水晶 発振子未使用時	—	0.3	—	μA	*1 *3 *4 参考値
			V _{CC} =2.7V、T _a = 25°C、SUBSTP (発振コントロー ルレジスタ) = "1" 設定時	—	0.5	—		*2 *3 *4 参考値
			V _{CC} =2.7V、T _a = 25°C、SUBSTP (発振コントロー ルレジスタ) = "1" 設定時	—	0.05	—		*2 *4 参考値
			V _{CC} =5.0V、T _a = 25°C、32kHz 水晶 発振子未使用時	—	0.6	—		*2 *3 *4 参考値
			V _{CC} =5.0V、T _a = 25°C、SUBSTP (発振コントロー ルレジスタ) = "1" 設定時	—	0.16	—		*2 *4 参考値
			32kHz 水晶発振子 未使用時	—	1.0	5.0		*3 *4
RAM データ保持電圧	V _{RAM}	V _{CC}		2.0	—	—	V	*6
出力 Low レベル許 容電流 (1 端子当 たり)	I _{OL}	ポート 3、9 以外 の出力端子	V _{CC} =4.0V~5.5V	—	—	2.0	mA	
		ポート 3	V _{CC} =4.0V~5.5V	—	—	10.0		
		ポート 9 以外の出力端子		—	—	0.5		
		ポート 9	V _{CC} =4.0V~5.5V	—	—	15.0		
			上記以外	—	—	5.0		
出力 Low レベル許 容電流 (総和)	Σ I _{OL}	ポート 3、9 以外 の出力端子	V _{CC} =4.0V~5.5V	—	—	40.0	mA	
		ポート 3	V _{CC} =4.0V~5.5V	—	—	80.0		
		ポート 9 以外の出力端子		—	—	20.0		
		ポート 9		—	—	80.0		

17. 電氣的特性

項目	記号	適用端子	測定条件	規格値			単位	備考
				min.	typ.	max.		
出力 High レベル許 容電流 (1 端子当 たり)	-I _{OH}	全出力端子	V _{CC} =4.0V~5.5V	—	—	2.0	mA	
			上記以外	—	—	0.2		
出力 High レベル許 容電流 (総和)	Σ-I _{OH}	全出力端子	V _{CC} =4.0V~5.5V	—	—	15.0	mA	
			上記以外	—	—	10.0		
V _{CC} 開始 電圧	V _{CC} START	V _{CC}		0	—	0.1	V	*2
V _{CC} 立ち上 がり勾配	SV _{CC}	V _{CC}		0.05	—	—	V/ms	*2

【注】 TEST 端子は、V_{SS}に接続してください。

- *1 マスク ROM 製品に適用します。
- *2 F-ZTAT 製品に適用します。
- *3 消費電流測定時の端子の状態

モード	RES 端子	内部状態	各端子	LCD 電源	発振端子
アクティブ (高速) モード (I _{OP1}) アクティブ (中速) モード (I _{OP2})	V _{CC}	CPUのみ動作	V _{CC}	停止	システムクロック発振器： 水晶発振子 サブクロック発振器： X1 端子=GND
スリープモード	V _{CC}	内蔵の全タイム のみ動作	V _{CC}	停止	
サブアクティブ モード	V _{CC}	CPUのみ動作	V _{CC}	停止	システムクロック発振器： 水晶発振子 サブクロック発振器： 水晶発振子
サブスリープ モード	V _{CC}	内蔵の全タイム のみ動作 CPUは停止	V _{CC}	停止	
ウォッチモード	V _{CC}	時計用タイム ベースのみ動作 CPUは停止	V _{CC}	停止	
スタンバイモード	V _{CC}	CPU、タイム ともに停止	V _{CC}	停止	システムクロック発振器： 水晶発振子 サブクロック発振器： X1 端子=GND

- *4 プルアップ MOS や出力バッファに流れる電流は除きます。
- *5 F-ZTAT 版においてリセット解除時のユーザモード/ブートモード判定に使用します。
- *6 スタンバイモードの保持電圧です。

17.2.3 AC 特性

制御信号タイミングを表 17.3 に、シリアルインタフェースタイミングを表 17.4 に示します。

表 17.3 制御信号タイミング

(特記なき場合、 $V_{CC}=2.7\sim 5.5V$ 、 $AV_{CC}=2.7\sim 5.5V$ 、 $V_{SS}=AV_{SS}=0.0V$)

項目	記号	適用端子	測定条件	規格値			単位	参照図
				min.	typ.	max.		
システムクロック 発振器発振周波数	f_{OSC}	OSC1、OSC2		2.0	—	20.0	MHz	*2
			オンチップオシレータ 選択時	0.7	—	2.0		
OSC クロック (ϕ_{OSC}) サイクル時間	t_{OSC}	OSC1、OSC2		50.0	—	500	ns	図 17.1
			オンチップオシレータ 選択時	500	—	1429		
システムクロック (ϕ) サイクル時間	t_{cyc}			2	—	128	t_{OSC}	
				—	—	182	μs	
サブクロック発振器 発振周波数	f_W	X1、X2		—	32.768	—	kHz	
ウォッチクロック (ϕ_W) サイクル時間	t_W	X1、X2		—	30.5	—	μs	図 17.1
サブクロック (ϕ_{SUB}) サイクル時間	t_{subcyc}			2	—	8	t_W	*1
インストラクション サイクル時間				2	—	—	t_{cyc} t_{subcyc}	
発振安定時間	t_{rc}	OSC1、OSC2		—	—	20	ms	
		X1、X2		—	—	2.0	s	
外部クロック High レベル幅	t_{CPH}	OSC1		20	—	—	ns	図 17.1
外部クロック Low レベル幅	t_{CPL}	OSC1		20	—	—	ns	図 17.1
外部クロック 立ち上がり時間	t_{CPr}	OSC1		—	—	5	ns	図 17.1
外部クロック 立ち下がり時間	t_{CPf}	OSC1		—	—	5	ns	図 17.1
RES 端子 Low レベル幅	t_{REL}	RES		10	—	—	t_{cyc}	図 17.2
入力端子 High レベル幅	t_{IH}	IRQ0、IRQ1、 IRQ3、IRQ4、 IRQAEC、 WKP0~WKP7、 TMIC、TMIF、 TMIG、ADTRG		2	—	—	t_{cyc} t_{subcyc}	図 17.3
		AEVL、AEVH		0.5	—	—	t_{OSC}	
入力端子 Low レベル幅	t_{IL}	IRQ0、IRQ1、 IRQ3、IRQ4、 IRQAEC、 WKP0~WKP7、 TMIC、TMIF、 TMIG、ADTRG		2	—	—	t_{cyc} t_{subcyc}	図 17.3

17. 電氣的特性

項目	記号	適用端子	測定条件	規格値			単位	参照図
				min.	typ.	max.		
		AEVL, AEVH		0.5	—	—	t_{OSC}	
UD 端子 最小変化幅	t_{UDH} t_{UDL}	UD		4	—	—	t_{cyc} t_{subcyc}	図 17.6

【注】 *1 システムコントロールレジスタ 2 (SYSCR2) の SA1, SA0 の設定により決定します。

*2 本特性は温度、電源電圧、製品ロットのばらつきなどの影響により、min. から max. の範囲の値になります。システム設計におかれましては SPEC 範囲を十分考慮し、使用してください。実データにつきましては、弊社営業もしくはサポート窓口までお問い合わせください。

表 17.4 シリアルインタフェース (SCI3) タイミング

(特記なき場合、 $V_{CC}=2.7\sim 5.5V$ 、 $AV_{CC}=2.7\sim 5.5V$ 、 $V_{SS}=AV_{SS}=0.0V$)

項目		記号	測定条件	規格値			単位	参照図
				min.	typ.	max.		
入力 クロックサイクル	調歩同期	t_{scyc}		4	—	—	t_{cyc} または t_{subcyc}	図 17.4
	クロック同期			6	—	—		
入力クロックパルス幅		t_{SCKW}		0.4	—	0.6	t_{scyc}	図 17.4
送信データ遅延時間 (クロック同期)		t_{TXD}		—	—	1	t_{cyc} または t_{subcyc}	図 17.5
受信データセットアップ時間 (クロック同期)		t_{RXS}		150.0	—	—	ns	図 17.5
受信データホールド時間 (クロック同期)		t_{RXH}		150.0	—	—	ns	図 17.5

17.2.4 A/D 変換器特性

A/D 変換器特性を表 17.5 に示します。

表 17.5 A/D 変換器特性

(特記なき場合、 $V_{CC}=2.7\sim 5.5V$ 、 $AV_{CC}=2.7\sim 5.5V$ 、 $V_{SS}=AV_{SS}=0.0V$)

項目	記号	適用端子	測定条件	規格値			単位	備考
				min.	typ.	max.		
アナログ電源電圧	AV_{CC}	AV_{CC}		2.7	—	5.5	V	*1
アナログ入力電圧	AV_{IN}	AN0~AN7		-0.3	—	$AV_{CC}+0.3$	V	
アナログ電源電流	AI_{OPE}	AV_{CC}	$AV_{CC}=5.0V$	—	—	1.5	mA	
	AI_{STOP1}	AV_{CC}		—	600	—	μA	*2 参考値
	AI_{STOP2}	AV_{CC}		—	—	5	μA	*3
アナログ入力容量	C_{AIN}	AN0~AN7		—	—	15.0	pF	
許容信号源 インピーダンス	R_{AIN}			—	—	10.0	k Ω	
分解能 (データ長)				—	—	10	ビット	
非直線性誤差			$AV_{CC}=4.0\sim 5.5V$	—	—	± 3.5	LSB	
			$AV_{CC}=2.7\sim 5.5V$	—	—	± 7.5		
量子化誤差				—	—	± 0.5	LSB	
絶対精度			$AV_{CC}=4.0\sim 5.5V$	—	± 2.0	± 4.0	LSB	
			$AV_{CC}=2.7\sim 5.5V$	—	± 2.0	± 8.0		
変換時間				6.2	—	124	μs	

【注】 *1 A/D 変換器を使用しない場合は $AV_{CC}=V_{CC}$ としてください。

*2 AI_{STOP1} はアクティブモード、スリープモードでの A/D 変換待機時の電流値です。

*3 AI_{STOP2} はリセット、スタンバイモード、ウォッチモード、サブアクティブモード、およびサブスリープモードでの A/D 変換待機時の電流値です。

17. 電気的特性

17.2.5 LCD 特性

LCD 特性を表 17.6 に示します。

表 17.6 LCD 特性

(特記なき場合、 $V_{CC}=2.7\sim 5.5V$ 、 $AV_{CC}=2.7\sim 5.5V$ 、 $V_{SS}=AV_{SS}=0.0V$)

項目	記号	適用端子	測定条件	規格値			単位	備考
				min.	typ.	max.		
セグメントドライバ 降下電圧	V_{DS}	SEG1~SEG32	$I_D=2\mu A$ $V_1=2.7\sim 5.5V$	—	—	0.6	V	*1
コモンドライバ 降下電圧	V_{DC}	COM1~COM4	$I_D=2\mu A$ $V_1=2.7\sim 5.5V$	—	—	0.3	V	*1
LCD 電源分割抵抗	R_{LCD}		V_1-V_{SS} 間	1.5	3.0	7.0	M Ω	
液晶表示電圧	V_{LCD}	V1		2.7	—	5.5	V	*2

【注】 *1 電源端子 V_1 、 V_2 、 V_3 、 V_{SS} から各セグメント端子またはコモン端子までの電圧降下です。

*2 液晶表示電圧を外部電源より供給する場合は、 $V_{CC}\geq V_1\geq V_2\geq V_3\geq V_{SS}$ の関係を維持してください。

17.2.6 フラッシュメモリ特性

表 17.7 フラッシュメモリ特性

条件：AV_{CC}=2.7~5.5V、V_{SS}=AV_{SS}=0.0V、V_{CC}=2.7~5.5V（読み出し時の動作電圧範囲）、
V_{CC}=3.0~5.5V（書き込み／消去時の動作電圧範囲）、
T_a=-20~+75℃（書き込み／消去時の動作温度範囲：通常仕様品、広温度範囲仕様品）

項目		記号	測定条件	規格値			単位
				min.	typ.	max.	
書き込み時間（128バイト当たり）*1 *2 *4		tp		—	7	200	ms
消去時間（1ブロック当たり）*1 *3 *6		te		—	100	1200	ms
書き換え回数		NWEC		1000*8	10000*9	—	回
データ保持時間		tDRP		10*10	—	—	年
書き込み時	SWE ビットセット後の待機時間*1	x		1	—	—	μs
	PSU ビットセット後の待機時間*1	y		50	—	—	μs
	P ビットセット後の待機時間*1 *4	z1	1 ≤ n ≤ 6	28	30	32	μs
			7 ≤ n ≤ 1000	198	200	202	μs
			追加書き込み	8	10	12	μs
	P ビットクリア後の待機時間*1	α		5	—	—	μs
	PSU ビットクリア後の待機時間*1	β		5	—	—	μs
	PV ビットセット後の待機時間*1	γ		4	—	—	μs
	ダミーライト後の待機期間*1	ε		2	—	—	μs
	PV ビットクリア後の待機時間*1	η		2	—	—	μs
	SWE ビットクリア後の待機時間*1	θ		100	—	—	μs
	最大書き込み回数*1 *4 *5		N		—	—	1000
消去時	SWE ビットセット後の待機時間*1	x		1	—	—	μs
	ESU ビットセット後の待機時間*1	y		100	—	—	μs
	E ビットセット後の待機時間*1 *6	z		10	—	100	ms
	E ビットクリア後の待機時間*1	α		10	—	—	μs
	ESU ビットクリア後の待機時間*1	β		10	—	—	μs
	EV ビットセット後の待機時間*1	γ		20	—	—	μs
	ダミーライト後の待機期間*1	ε		2	—	—	μs
	EV ビットクリア後の待機時間*1	η		4	—	—	μs
	SWE ビットクリア後の待機時間*1	θ		100	—	—	μs
	最大消去回数*1 *6 *7		N		—	—	120

17. 電気的特性

- 【注】
- *1 各時間の設定は、プログラム/イレースのアルゴリズムに従い行ってください。
 - *2 128 バイト当たりの書き込み時間で、フラッシュメモリコントロールレジスタ 1 (FLMCR1) の P ビットをセットしているトータル期間を示します。プログラムベリファイ時間は含まれません。
 - *3 1 ブロックを消去する時間で、フラッシュメモリコントロールレジスタ 1 (FLMCR1) の E ビットをセットしているトータル期間を示します。イレースベリファイ時間は含まれません。
 - *4 書き込み時間の最大値 ($t_p(\text{MAX})$) = P ビットセット後の待機時間(z)×最大書き込み回数(N)
 - *5 最大書き込み回数(N)は、実際の z1、z2、z3 の設定値に合わせ、書き込み時間の最大値 $t_p(\text{MAX})$ 以下となるように設定してください。また、P ビットセット後の待機時間 (z1、z2) は、下記のように書き込み回数(n)の値によって切り替えてください。

書き込み回数 n

$$1 \leq n \leq 6 \quad z1 = 30 \mu s$$

$$7 \leq n \leq 1000 \quad z2 = 200 \mu s$$

- *6 消去時間の最大値 ($t_E(\text{MAX})$) = E ビットセット後の待機時間(z)×最大消去回数(N)
- *7 最大消去回数(N)は、実際の(z)の設定値に合わせ、消去時間の最大値 ($t_E(\text{MAX})$) 以下となるように設定してください。
- *8 書き換え後のすべての特性を保証する min 回数です (保証は 1~min 値の範囲です)。
- *9 25°Cのときの参考値です (通常この値まで書き換えは機能するという目安です)。
- *10 書き換えが min 値を含む仕様範囲内で行われたときのデータ保持特性です。

17.2.7 電源電圧検出回路特性

表 17.8 電源電圧検出回路特性 (1)

(特記なき場合、 $V_{CC}=2.7\sim 5.5V$ 、 $AV_{CC}=2.7\sim 5.5V$ 、 $V_{SS}=AV_{SS}=0.0V$)

項目	記号	測定条件	規格値			単位
			min.	typ.	max.	
LVDR 動作下限電圧*	$V_{LVDRmin}$		1.0	—	—	V
LVD 安定時間	T_{LVDON}		150	—	—	μs
スタンバイモード消費電流	I_{STBY}	LVDE=1 $V_{CC}=5.0V$ 32kHz 発振子未使用	—	—	100	μA

【注】 * 電源電圧 V_{CC} が $V_{LVDRmin}=1.0V$ 以下に低下し、そこから立ち上がった場合、リセットがかからない場合がありますので十分な評価をお願いします。

表 17.9 電源電圧検出回路特性 (2)

内蔵基準電圧およびラダー抵抗使用時 ($V_{REFSEL}=V_{INTDSEL}=V_{INTUSEL}=0$)(特記なき場合、 $V_{CC}=2.7\sim 5.5V$ 、 $AV_{CC}=2.7\sim 5.5V$ 、 $V_{SS}=AV_{SS}=0.0V$)

項目	記号	測定条件	規格値			単位
			min.	typ.	max.	
電源立ち下がり検出電圧	$V_{int(D)}^{*3}$	LVDSSEL=0	3.3	3.7	4.2	V
電源立ち上がり検出電圧	$V_{int(U)}^{*3}$	LVDSSEL=0	3.6	4.0	4.5	V
リセット検出電圧 1* ¹	V_{reset1}^{*3}	LVDSSEL=0	2.0	2.3	2.7	V
リセット検出電圧 2* ²	V_{reset2}^{*3}	LVDSSEL=1	2.7	3.3	3.9	V

【注】 *1 立ち下がり、立ち上がり電圧検出機能と併用時に使用してください。

*2 低電圧検出しリセットのみの使用の場合は低電圧検出しリセット 2 を選択してください。

*3 $V_{int(D)}$ 、 $V_{int(U)}$ および $V_{reset1/2}$ の値は相対的に変化します。

(例) $V_{int(D)}$ が min 値の場合は、 $V_{int(U)}$ および $V_{reset1/2}$ の値も min 値となります。

17. 電気的特性

表 17.10 電源電圧検出回路特性 (3)

内蔵基準電圧および検出電圧外部入力時 (VREFSEL=0, VINTDSEL=VINTUSEL=1)
(特記なき場合、 $V_{CC}=2.7\sim 5.5V$ 、 $AV_{CC}=2.7\sim 5.5V$ 、 $V_{SS}=AV_{SS}=0.0V$)

項目	記号	測定条件	規格値			単位
			min.	typ.	max.	
extD/U 割り込み検知レベル	Vexd		0.80	1.20	1.60	V
extD/U 端子入力電圧*2	VextD*1	$V_{CC}=2.7\sim 3.3V$	-0.3	—	$V_{CC}+0.3$ または $AV_{CC}+0.3$ の低い電圧	V
	VextU	$V_{CC}=3.3\sim 5.5V$	-0.3	—	3.6 または $AV_{CC}+0.3$ の低い電圧	V

【注】 *1 常に $V_{extD} > V_{extU}$ の電圧関係を維持してください。

*2 extD/U 端子の入力電圧の Max 値は 3.6V です。

表 17.11 電源電圧検出回路特性 (4)

外部基準電圧およびラダー抵抗使用時 (VREFSEL=1, VINTDSEL=VINTUSEL=0)
(特記なき場合、 $V_{CC}=2.7\sim 5.5V$ 、 $AV_{CC}=2.7\sim 5.5V$ 、 $V_{SS}=AV_{SS}=0.0V$)

項目	記号	測定条件	規格値			単位
			min.	typ.	max.	
電源立ち下がり検出電圧	Vint(D)*1	LVDSEL=0	$3.08*(V_{ref1}-0.1)$	$3.08*V_{ref1}$	$3.08*(V_{ref1}+0.1)$	V
Vref 入力電圧 (Vint(D))	Vref1*2	Vint(D)	0.98	—	1.68	V
電源立ち上がり検出電圧	Vint(U)*1	LVDSEL=0	$3.33*(V_{ref2}-0.1)$	$3.33*V_{ref2}$	$3.33*(V_{ref2}+0.1)$	V
Vref 入力電圧 (Vint(U))	Vref2*2	Vint(U)	0.91	—	1.55	V
リセット検出電圧 1	Vreset1*1	LVDSEL=0	$1.91*(V_{ref3}-0.1)$	$1.91*V_{ref3}$	$1.91*(V_{ref3}+0.1)$	V
Vref 入力電圧 (Vreset1)	Vref3*2	Vreset1	0.89	—	2.77	V
リセット検出電圧 2	Vreset2*1	LVDSEL=1	$2.76*(V_{ref4}-0.1)$	$2.76*V_{ref4}$	$2.76*(V_{ref4}+0.1)$	V
Vref 入力電圧 (Vreset2)	Vref4*2	Vreset2	1.08	—	1.89	V

【注】 *1 Vint(D)、Vint(U)および Vreset1/2 の値は相対的に変化します。

(例) Vint(D)が min 値の場合は、Vint(U)および Vreset1/2 の値も min 値となります。

*2 Vref 入力電圧は下記関係式に基づき規定しています。

2.7V (= V_{CC} min) < Vint(D), Vint(U), Vreset2 < 5.5V (= V_{CC} max)

1.5V (RAM 保持電圧) < Vreset1 < 5.5V (= V_{CC} max)

$V_{ref1} : 2.7 < 3.08*(V_{ref1}-0.1), 3.08*(V_{ref1}+0.1) < 5.5 \rightarrow 0.98 < V_{ref1} < 1.68$

$V_{ref2} : 2.7 < 3.33*(V_{ref2}-0.1), 3.33*(V_{ref2}+0.1) < 5.5 \rightarrow 0.91 < V_{ref2} < 1.55$

$V_{ref3} : 1.5 < 1.91*(V_{ref3}-0.1), 1.91*(V_{ref3}+0.1) < 5.5 \rightarrow 0.89 < V_{ref3} < 2.77$

$V_{ref4} : 2.7 < 2.76*(V_{ref4}-0.1), 2.76*(V_{ref4}+0.1) < 5.5 \rightarrow 1.08 < V_{ref4} < 1.89$

表 17.12 電源電圧検出回路特性 (5)

外部基準電圧および検出電圧外部入力時 (VREFSEL=VINTDSEL=VINTUSEL=1)

(特記なき場合、 $V_{CC}=2.7\sim 5.5V$ 、 $AV_{CC}=2.7\sim 5.5V$ 、 $V_{SS}=AV_{SS}=0.0V$)

項目	記号	測定条件	規格値			単位
			min.	typ.	max.	
コンパレータ検出精度	Vcdl	VextU-Vref VextD-Vref	0.1	—	—	V
extD/U 端子入力電圧	VextD*	$V_{CC}=2.7\sim 3.3V$	-0.3	—	$V_{CC}+0.3$ または $AV_{CC}+0.3$ の 低い電圧	V
	VextU*	$V_{CC}=3.3\sim 5.5V$	-0.3	—	3.6 または $AV_{CC}+0.3$ の 低い電圧	V
Vref 端子入力電圧	Vref5	$V_{CC}=2.7\sim 5.5V$	0.8	—	2.8	V

【注】 * 常に $V_{extD} > V_{extU}$ の電圧関係を維持してください。

17.2.8 パワーオンリセット特性

パワーオンリセット特性を表 17.13 に示します。

表 17.13 パワーオンリセット特性

(特記なき場合、 $V_{CC}=2.7\sim 5.5V$ 、 $AV_{CC}=2.7\sim 5.5V$ 、 $V_{SS}=AV_{SS}=0.0V$)

項目	記号	測定条件	規格値			単位
			min.	typ.	max.	
RES 端子プルアップ抵抗	R_{RES}		65	100	—	$k\Omega$
パワーオンリセットスタート電圧	V_{por}		—	—	100	mV

【注】 * 電源電圧 V_{CC} が $V_{por}=100mV$ 以下まで必ず立ち下げ、RES 端子の電荷が十分に抜けてから立ち上げてください。
RES 端子の電荷を引き抜くためには、ダイオードを V_{CC} 側に付けることを推奨します。
100mV を超えたところから電源電圧 V_{CC} が立ち上がった場合、パワーオンリセットが働かない可能性があります。

17. 電気的特性

17.2.9 ウォッチドッグタイマ特性

ウォッチドッグタイマ特性を表 17.14 に示します。

表 17.14 ウォッチドッグタイマ特性

(特記なき場合、 $V_{CC}=2.7\sim 5.5V$ 、 $AV_{CC}=2.7\sim 5.5V$ 、 $V_{SS}=AV_{SS}=0.0V$)

項目	記号	適用端子	測定条件	規格値			単位	備考
				min.	typ.	max.		
オンチップオシレータオーバーフロー時間	t_{OVF}		$V_{CC}=5V$	0.2	0.4	—	s	*

【注】 * ウォッチドッグタイマ用オンチップオシレータを選択した状態で、0~255 までカウントアップし、内部リセットが発生するまでの時間を示します。

17.3 動作タイミング

動作タイミングを図 17.1～図 17.6 に示します。



図 17.1 クロック入力タイミング



図 17.2 RES 端子 Low レベル幅タイミング

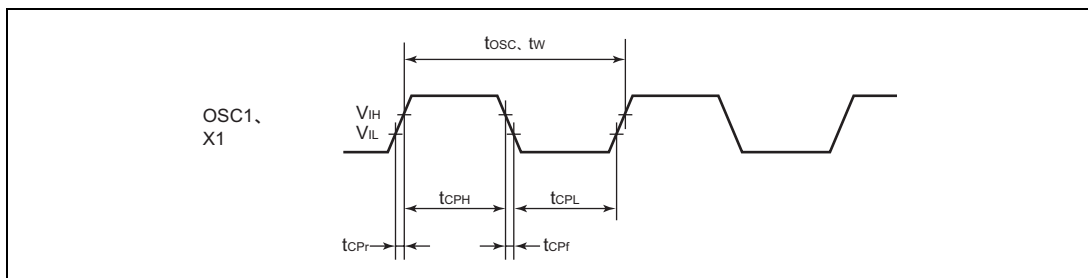

図 17.3 入力タイミング

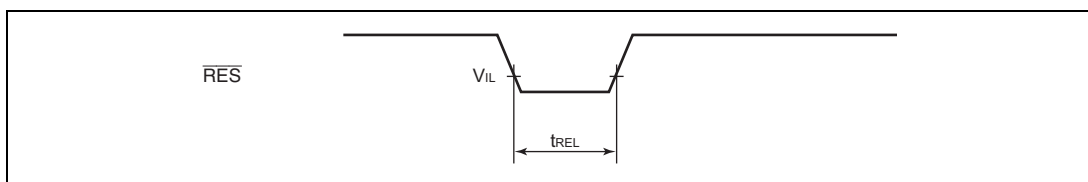

図 17.4 SCK3 入力クロックタイミング

17. 電気的特性

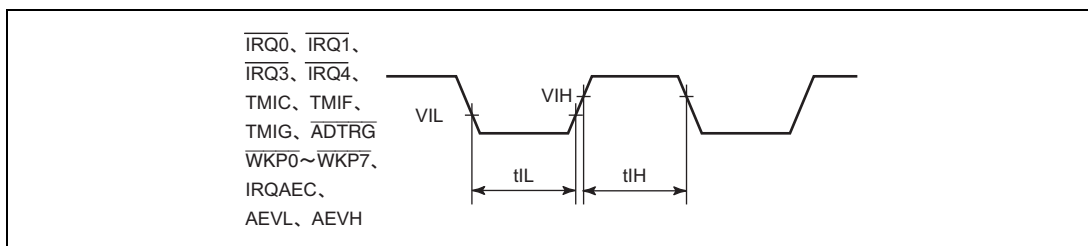

図 17.5 SCI3 クロック同期式モード入出力タイミング

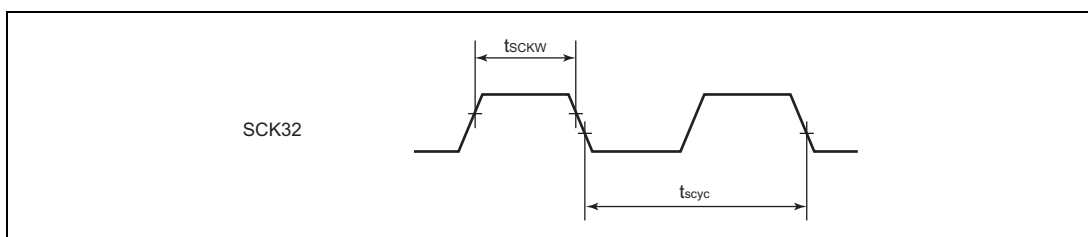

図 17.6 UD 端子最小変化幅タイミング

17.4 出力負荷回路

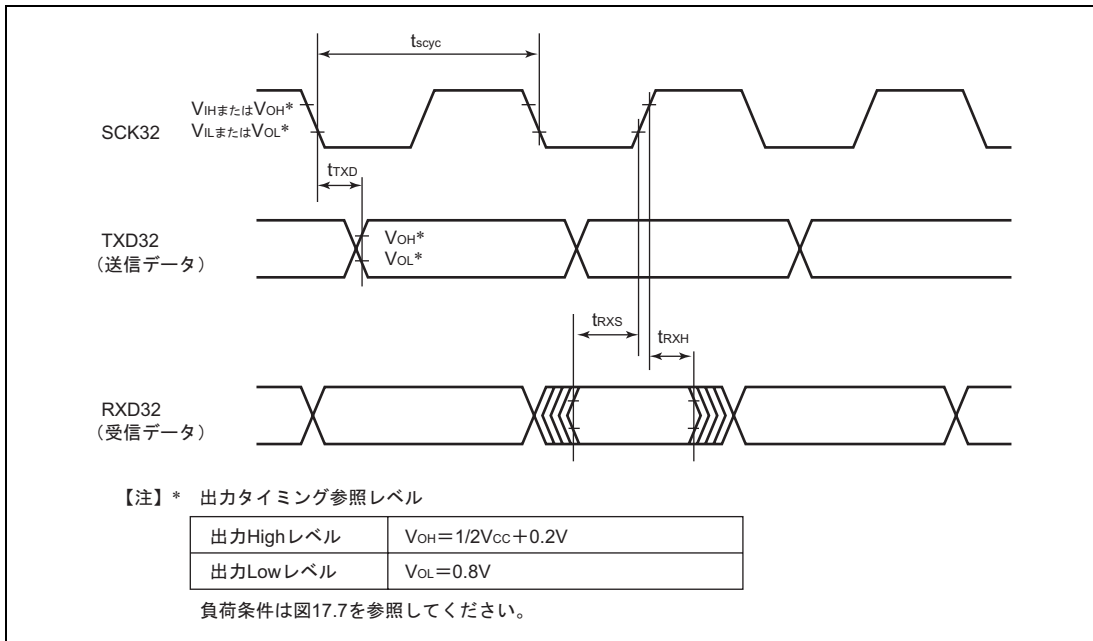

図 17.7 出力負荷条件

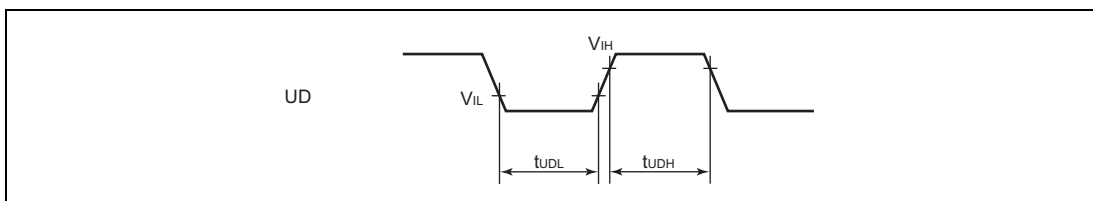
17.5 発振子の等価回路

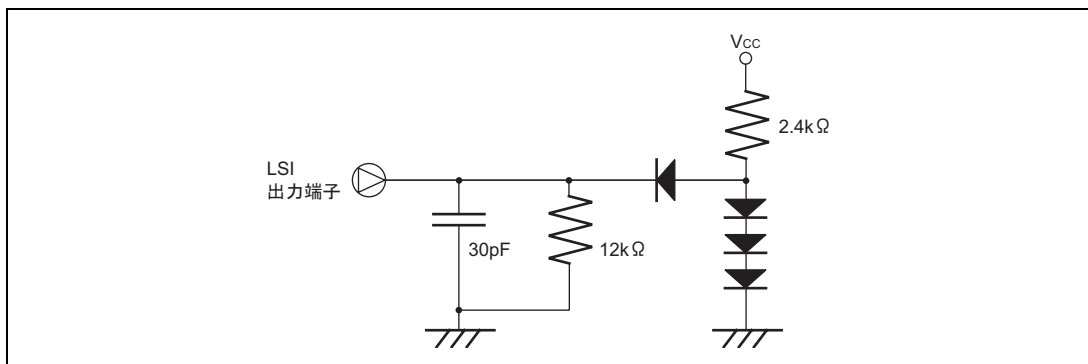

図 17.8 発振子の等価回路 (1)

17. 電気的特性

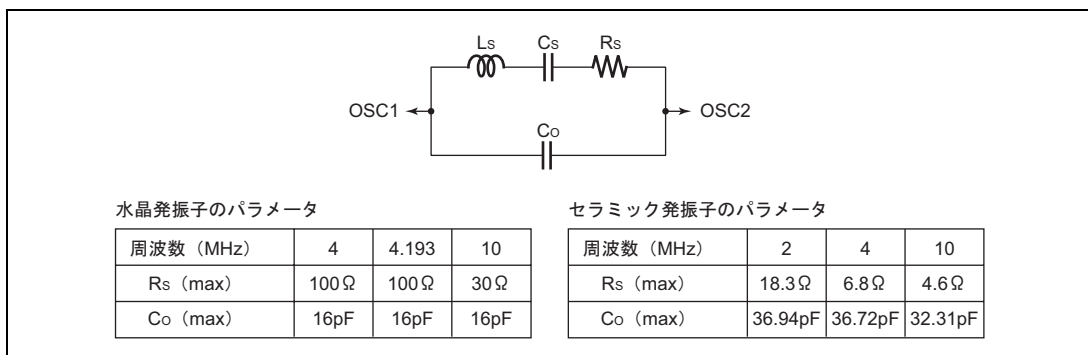

図 17.9 発振子の等価回路 (2)

17.6 使用上の注意

F-ZTAT 版およびマスク ROM 版は、本マニュアルに記載の電気的特性を満足していますが、製造プロセスの相違、内蔵 ROM の相違、レイアウトパターンの相違などにより、電気的特性の実力値や動作マージン、ノイズマージンなどは異なる場合があります。

F-ZTAT 版を使用してのシステムの評価試験を行う場合には、マスク ROM 版への切り替え時にマスク ROM 版についても同等の評価試験を行ってください。

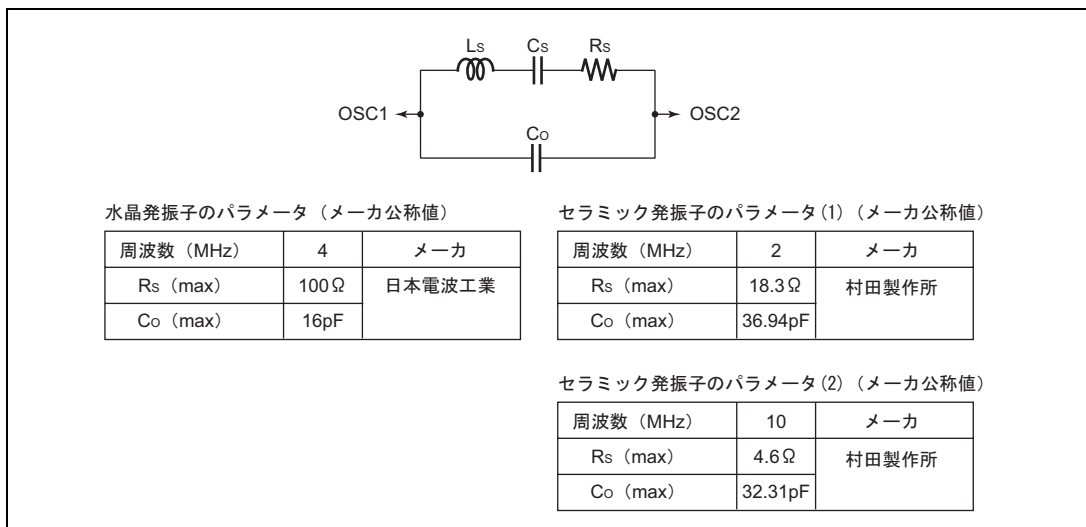
付録

A. 命令

A.1 命令一覧

《オペレーションの記号》

記号	内 容
Rd	デスティネーション側の汎用レジスタ
Rs	ソース側の汎用レジスタ
Rn	汎用レジスタ
ERd	デスティネーション側の汎用レジスタ（アドレスレジスタまたは 32 ビットレジスタ）
ERs	ソース側の汎用レジスタ（アドレスレジスタまたは 32 ビットレジスタ）
ERn	汎用レジスタ（32 ビットレジスタ）
(EAd)	デスティネーションオペランド
(EAs)	ソースオペランド
PC	プログラムカウンタ
SP	スタックポインタ
CCR	コンディションコードレジスタ
N	CCR の N（ネガティブ）フラグ
Z	CCR の Z（ゼロ）フラグ
V	CCR の V（オーバーフロー）フラグ
C	CCR の C（キャリ）フラグ
disp	ディスプレースメント
→	左辺のオペランドから右辺のオペランドへの転送、または左辺の状態から右辺の状態への遷移
+	両辺のオペランドを加算
-	左辺のオペランドから右辺のオペランドを減算
×	両辺のオペランドを乗算
÷	左辺のオペランドを右辺のオペランドで除算
∧	両辺のオペランドの論理積
∨	両辺のオペランドの論理和

【注】 汎用レジスタは、8 ビット（R0H～R7H、R0L～R7L）または 16 ビット（R0～R7、E0～E7）です。

《オペレーションの記号》

記号	内 容
⊕	両辺のオペランドの排他的論理和
~	反転論理（論理的補数）
() <>	オペランドの内容
↑ ↓	実行結果にしたがって変化することを表します。
*	不確定であることを表します（値を保証しません）。
0	常に0にクリアされることを表します。
1	常に1にセットされることを表します。
-	実行結果に影響を受けないことを表します。
△	条件によって異なります。注意事項を参照してください。

(2) 算術演算命令

二一モニック	サイズ	アドレッシングモード/命令長 (バイト)						オペレーション	コンディションコード							実行ガード数*1				
		#xx	Rn	@ERn	@(d, ERn)	@-ERn/ERn+	@aa		@(d, PC)	@aa	I	H	N	Z	V		C	J-マシ	アド	ハ
ADD	ADD.B #xx:8, Rd	B	2																	2
	ADD.B Rs, Rd	B	2																	2
	ADD.W #xx:16, Rd	W	4																	4
	ADD.W Rs, Rd	W	2																	2
	ADD.L #xx:32, ERd	L	6																	6
	ADD.L ERs, ERd	L	2																	2
ADDX	ADDX.B #xx:8, Rd	B	2																	2
	ADDX.B Rs, Rd	B	2																	2
ADDS	ADDS.L #1, ERd	L	2																	2
	ADDS.L #2, ERd	L	2																	2
	ADDS.L #4, ERd	L	2																	2
	INC.B Rd	B	2																	2
INC	INC.W #1, Rd	W	2																	2
	INC.W #2, Rd	W	2																	2
	INC.L #1, ERd	L	2																	2
	INC.L #2, ERd	L	2																	2
	DAA Rd	B	2																	2
	SUB	SUB.B Rs, Rd	B	2																
SUBX	SUBX.W #xx:16, Rd	W	4																	4
	SUBX.W Rs, Rd	W	2																	2
	SUBX.L #xx:32, ERd	L	6																	6
	SUBX.L ERs, ERd	L	2																	2
	SUBX.B #xx:8, Rd	B	2																	2
	SUBX.B Rs, Rd	B	2																	2

ニーモニック	サイズ	アドレッシングモード/命令長 (バイト)				オペレーション	コンディションコード							実行バイト数 *1		
		#xx	Rn	@ERn	@(d, ERn)		@ERn@ERn+	@aa	@(d, PC)	@@aa	I	H	N		Z	V
SUBS	SUBS.L #1, ERd	L	2													2
	SUBS.L #2, ERd	L	2													2
	SUBS.L #4, ERd	L	2													2
DEC	DEC.B Rd	B	2										↑	↑		2
	DEC.W #1, Rd	W	2										↑	↑		2
	DEC.W #2, Rd	W	2										↑	↑		2
	DEC.L #1, ERd	L	2										↑	↑		2
DAS	DEC.L #2, ERd	L	2										↑	↑		2
	DAS Rd	B	2										*	↑		2
MULXU	MULXU.B Rs, Rd	B	2													14
	MULXU.W Rs, ERd	W	2													22
MULXS	MULXS.B Rs, Rd	B	4										↑	↑		16
	MULXS.W Rs, ERd	W	4										↑	↑		24
DIVXU	DIVXU.B Rs, Rd	B	2										(6)	(7)		14
	DIVXU.W Rs, ERd	W	2										(6)	(7)		22
DIVXS	DIVXS.B Rs, Rd	B	4										(8)	(7)		16
	DIVXS.W Rs, ERd	W	4										(8)	(7)		24
CMP	CMP.B #xx:8, Rd	B	2										↑	↑	↑	2
	CMP.B Rs, Rd	B	2										↑	↑	↑	2
	CMP.W #xx:16, Rd	W	4										(1)	↑	↑	4
	CMP.W Rs, Rd	W	2										(1)	↑	↑	2

ニーモニック	サイズ	アドレッシングモード/命令長 (バイト)							オペレーション	コンディションコード					実行アドレス #1			
		#xx	Rn	@ERn	@(d, ERn)	@-ERn/@ERn+	@aa	@(d, PC)		@@aa	I	H	N	Z		V	C	
CMP	CMP.L #xx:32, ERd	L	6										(2)	↑	↑	↑	↑	4
	CMP.L ERs, ERd	L	2										(2)	↑	↑	↑	↑	2
NEG	NEG.B Rd	B	2										↑	↑	↑	↑	↑	2
	NEG.W Rd	W	2										↑	↑	↑	↑	↑	2
EXTU	EXTU.L ERd	L	2										↑	↑	↑	↑	↑	2
	EXTU.W Rd	W	2										0	↑	0	0	0	2
EXTS	EXTS.W Rd	W	2										0	↑	0	0	0	2
	EXTS.L ERd	L	2										↑	↑	↑	↑	↑	2

(4) シフト命令

ニーモニック	サイズ	アドレッシングモード/命令長 (バイト)				オペレーション	コンディションコード				実行回数 /ワード							
		#xx	Rn @ERn	@(d, ERn)	@-ERn/@ERn+		@aa	@(d, PC)	@@aa	—								
SHAL	B	2							I	H	N	Z	V	C	↑	↑	↑	2
	W	2							—	—	—	↑	↑	↑	↑	↑	2	
	L	2							—	—	—	↑	↑	↑	↑	↑	2	
SHAR	B	2										↑	↑	0	↑	↑	2	
	W	2							—	—	—	↑	↑	0	↑	↑	2	
	L	2							—	—	—	↑	↑	0	↑	↑	2	
SHLL	B	2										↑	↑	0	↑	↑	2	
	W	2							—	—	—	↑	↑	0	↑	↑	2	
	L	2							—	—	—	↑	↑	0	↑	↑	2	
SHLR	B	2										↑	↑	0	↑	↑	2	
	W	2							—	—	—	↑	↑	0	↑	↑	2	
	L	2							—	—	—	↑	↑	0	↑	↑	2	
ROTXL	B	2										↑	↑	0	↑	↑	2	
	W	2							—	—	—	↑	↑	0	↑	↑	2	
	L	2							—	—	—	↑	↑	0	↑	↑	2	
ROTXR	B	2										↑	↑	0	↑	↑	2	
	W	2							—	—	—	↑	↑	0	↑	↑	2	
	L	2							—	—	—	↑	↑	0	↑	↑	2	
ROTL	B	2										↑	↑	0	↑	↑	2	
	W	2							—	—	—	↑	↑	0	↑	↑	2	
	L	2							—	—	—	↑	↑	0	↑	↑	2	
ROTR	B	2										↑	↑	0	↑	↑	2	
	W	2							—	—	—	↑	↑	0	↑	↑	2	
	L	2							—	—	—	↑	↑	0	↑	↑	2	

(5) ビット操作命令

二一モニック	サイズ	アドレッシングモード/命令長 (バイト)				オペレーション	コンディショニングコード					実行バイト数 #1					
		#xx	Rn	@ERn	@(d, ERn)		@-ERn/@ERn+	@aa	@(d, PC)	@aa	I		H	N	Z	V	C
BSET	BSET #xx:3, Rd	B	2														2
	BSET #xx:3, @ERd	B		4													8
	BSET #xx:3, @aa:8	B					4										8
	BSET Rn, Rd	B	2														2
	BSET Rn, @ERd	B		4													8
	BSET Rn, @aa:8	B						4									8
BCLR	BCLR #xx:3, Rd	B	2														2
	BCLR #xx:3, @ERd	B		4													8
	BCLR #xx:3, @aa:8	B					4										8
	BCLR Rn, Rd	B	2														2
	BCLR Rn, @ERd	B		4													8
	BCLR Rn, @aa:8	B						4									8
BNOT	BNOT #xx:3, Rd	B	2														2
	BNOT #xx:3, @ERd	B		4													8
	BNOT #xx:3, @aa:8	B					4										8
	BNOT Rn, Rd	B	2														2
	BNOT Rn, @ERd	B		4													8
	BNOT Rn, @aa:8	B						4									8
BTST	BTST #xx:3, Rd	B	2														2
	BTST #xx:3, @ERd	B		4													6
	BTST #xx:3, @aa:8	B					4										6
	BTST Rn, Rd	B	2														2
	BTST Rn, @ERd	B		4													6
	BTST Rn, @aa:8	B						4									6
BLD	BLD #xx:3, Rd	B	2														2
	BLD #xx:3, @ERd	B		4													6
	BLD #xx:3, @aa:8	B					4										6
	BLD #xx:3, Rd	B	2														2
	BLD #xx:3, @ERd	B		4													6
	BLD #xx:3, @aa:8	B						4									6

ニーモニック	サイズ	アドレッシングモード/命令長 (バイト)							オペレーション	コンディションコード							実行回数 *1
		#xx	Rn	@ERn	@(d, ERn)	@-ERn/@ERn+	@aa	@(d, PC)		@@aa	I	H	N	Z	V	C	
BST	BST #xx:3, Rd	B	2														2
	BST #xx:3, @ERd	B		4													8
	BST #xx:3, @aa:8	B					4										8
BIST	BIST #xx:3, Rd	B	2														2
	BIST #xx:3, @ERd	B		4													8
	BIST #xx:3, @aa:8	B					4										8
BAND	BAND #xx:3, Rd	B	2														2
	BAND #xx:3, @ERd	B		4													6
	BAND #xx:3, @aa:8	B					4										6
BIAND	BIAND #xx:3, Rd	B	2														2
	BIAND #xx:3, @ERd	B		4													6
	BIAND #xx:3, @aa:8	B					4										6
BOR	BOR #xx:3, Rd	B	2														2
	BOR #xx:3, @ERd	B		4													6
	BOR #xx:3, @aa:8	B					4										6
BIOR	BIOR #xx:3, Rd	B	2														2
	BIOR #xx:3, @ERd	B		4													6
	BIOR #xx:3, @aa:8	B					4										6
BXOR	BXOR #xx:3, Rd	B	2														2
	BXOR #xx:3, @ERd	B		4													6
	BXOR #xx:3, @aa:8	B					4										6
BIXOR	BIXOR #xx:3, Rd	B	2														2
	BIXOR #xx:3, @ERd	B		4													6
	BIXOR #xx:3, @aa:8	B					4										6

ニーモニック	サイズ		アドレッシングモード/命令長 (バイト)							オペレーション		コンディションコード					実行サイクル数 ^{*1}	
	#xx	Rn	@ERn	@(d, ERn)	@ERn/ERn+	@aa	@(d, PC)	@@aa	—	if condition is true then PC←PC+d else next;	I	H	N	Z	V	C	7-サイクル	17-サイクル
Bcc	—	—	—	—	—	—	2	—	—	N@V=0	—	—	—	—	—	—	4	—
	—	—	—	—	—	—	4	—	—	N@V=1	—	—	—	—	—	—	6	—
	—	—	—	—	—	—	2	—	—	ZV(N@V)=0	—	—	—	—	—	—	4	—
	—	—	—	—	—	—	4	—	—	ZV(N@V)=1	—	—	—	—	—	—	6	—
	—	—	—	—	—	—	2	—	—	—	—	—	—	—	—	—	4	—
	—	—	—	—	—	—	4	—	—	—	—	—	—	—	—	—	6	—
JMP	—	—	—	—	—	—	2	—	—	PC←ERn	—	—	—	—	—	—	4	—
	—	—	—	—	—	—	—	—	—	PC←aa:24	—	—	—	—	—	—	6	—
	—	—	—	—	—	—	—	—	—	PC←@aa:8	—	—	—	—	—	—	8	10
BSR	—	—	—	—	—	—	2	—	—	PC→@-SP, PC←PC+dt:8	—	—	—	—	—	—	6	8
	—	—	—	—	—	—	4	—	—	PC→@-SP, PC←PC+dt:16	—	—	—	—	—	—	8	10
	—	—	—	—	—	—	—	—	—	PC→@-SP, PC←ERn	—	—	—	—	—	—	6	8
JSR	—	—	—	—	—	—	2	—	—	PC→@-SP, PC←aa:24	—	—	—	—	—	—	8	10
	—	—	—	—	—	—	—	—	—	PC→@-SP, PC←aa:8	—	—	—	—	—	—	8	12
RTS	—	—	—	—	—	—	—	—	—	PC←@SP+	—	—	—	—	—	—	8	10

(7) システム制御命令

二モードック	サイズ	アドレッシングモード/命令長 (バイト)				オペレーション	コンディションコード							実行回数*1			
		#xx	Rn	@ERn	@(d, ERn)		@+ERn/@ERn+	@aa	@(d, PC)	@@aa	I	H	N		Z	V	C
RTE	—											↑	↑	↑	↑	↑	10
SLEEP	—											—	—	—	—	—	2
LDC	B	2										↑	↑	↑	↑	↑	2
	B		2									↑	↑	↑	↑	↑	2
	W		4									↑	↑	↑	↑	↑	6
	W			6								↑	↑	↑	↑	↑	8
	W			10								↑	↑	↑	↑	↑	12
	W				4							↑	↑	↑	↑	↑	8
	W					6						↑	↑	↑	↑	↑	8
	W						8					↑	↑	↑	↑	↑	10
STC	B	2										—	—	—	—	—	2
	W		4									—	—	—	—	—	6
	W			6								—	—	—	—	—	8
	W			10								—	—	—	—	—	12
	W				4							—	—	—	—	—	8
	W											—	—	—	—	—	8
	W						8					—	—	—	—	—	10
ANDC	B	2										↑	↑	↑	↑	↑	2
ORC	B	2										↑	↑	↑	↑	↑	2
XORC	B	2										↑	↑	↑	↑	↑	2
NOP	—											—	—	—	—	—	2

(8) データ転送命令

ニーモニック	サイズ	アドレッシングモード/命令長 (バイト)				オペレーション	コンディションコード								実行回数*1			
		#xx	Rn	@(d, ERn)	@(d, ERn)+		@aa	@(d, PC)	@aa	I	H	N	Z	V		C		
EEPMOV.B	—																	8+4n*2
EEPMOV.W	—																	8+4n*2

【注】 *1 実行ステータス数は、オペコードおよびオペランドが内蔵メモリに存在する場合です。それ以外の場合は、「付録A.3 命令実行ステータス数」を参照してください。

*2 nはR4LまたはR4の設定値です。

- (1) ビット11から桁上がりまたはビット11へ桁下がりが発生したとき1にセットされ、それ以外のとき0にクリアされます。
- (2) ビット27から桁上がりまたはビット27へ桁下がりが発生したとき1にセットされ、それ以外のとき0にクリアされます。
- (3) 演算結果がゼロのとき、演算前の値を保持し、それ以外のとき0にクリアされます。
- (4) 補正結果に桁上がりが発生したとき、1にセットされ、それ以外のとき演算前の値を保持します。
- (5) エロック同期転送命令の実行ステータス数は一定ではありません。
- (6) 除数が負のとき1にセットされ、それ以外のとき0にクリアされます。
- (7) 除数がゼロのとき1にセットされ、それ以外のとき0にクリアされます。
- (8) 商が負のとき1にセットされ、それ以外のとき0にクリアされます。

A.2 オペレーションコードマップ

表 A.2 オペレーションコードマップ (1)

命令コード:		第1バイト		第2バイト		BHの最上位ビットが0の場合を示します。		BHの最上位ビットが1の場合を示します。													
命令コード	AL	AH	AL	BH	BL	0	1	2	3	4	5	6	7	8	9	A	B	C	D	E	F
0	NOP	表A.2(2)	表A.2(2)	STC	LDC	ORC	XORC	ANDC	LDC	ANDC	XORC	ANDC	LDC	ADD	ADD	表A.2(2)	表A.2(2)	MOV		ADDX	表A.2(2)
1	表A.2(2)	表A.2(2)	表A.2(2)	表A.2(2)	表A.2(2)	XOR.B	XOR.B	AND.B	表A.2(2)	AND.B	XOR.B	AND.B	表A.2(2)	SUB	SUB	表A.2(2)	表A.2(2)	CMP		SUBX	表A.2(2)
2	MOV, B																				
3	MOV, B																				
4	BRA	BRN	BHI	BLS	BCC	BCS	BNE	BEQ	BVC	BVS	BPL	BMI	BGE	BLT	BGT	BLE					
5	MULXU	DIVXU	MULXU	DIVXU	RTS	BSR	RTE	表A.2(2)	表A.2(2)												
6					OR	XOR	AND	BST	BST												
7	BSET	BNOT	BCLR	BTST	BOR	BXOR	BAND	BLD	BILD	BAND	BXOR	BAND	BAND	BAND	BAND	BAND	BAND	BAND	BAND	BAND	BAND
8	ADD																				
9	ADDX																				
A	CMP																				
B	SUBX																				
C	OR																				
D	XOR																				
E	AND																				
F	MOV																				

表 A.2 オペレーションコードマップ (2)

命令コード:		第1バイト		第2バイト		第3バイト		第4バイト		第5バイト		第6バイト		第7バイト		第8バイト		第9バイト		第Aバイト		第Bバイト		第Cバイト		第Dバイト		第Eバイト		第Fバイト						
		AH	AL	AH	AL	BH	BL																													
BH/AH	0																																			
	01	MOV					LDC/STC										SLEEP														表A.2 (3)					
	0A	INC																																		
	0B	ADDS																																		
	0F	DAA																																		
	10	SHLL																																		
	11	SHLR																																		
	12	ROTXL																																		
	13	ROTXR																																		
	17	NOT																																		
	1A	DEC																																		
	1B	SUBS																																		
	1F	DAS																																		
	58	BRA	BRN	BHI	BLS	BCC	BSC	BNE	BEQ	BVC	BVS	BPL	BMI	BGE	BLT	BGT																				
	79	MOV	ADD	CMP	SUB	OR	XOR	AND																												
	7A	MOV	ADD	CMP	SUB	OR	XOR	AND																												

表 A.2 オペレーションコードマップ (3)

命令コード	第1バイト		第2バイト		第3バイト		第4バイト		第5バイト		第6バイト		第7バイト		第8バイト		第9バイト		第10バイト		第11バイト		第12バイト	
	AH	AL	BH	BL	CH	CL	DH	DL																
AHALBHCLCH	CL		LDC		STC		LDC		STC		LDC		STC		LDC		STC		LDC		STC		LDC	
01406	MULXS		MULXS		DIVXS		DIVXS		OR		XOR		AND											
01C05	MULXS		MULXS		DIVXS		DIVXS		OR		XOR		AND											
01D05	MULXS		MULXS		DIVXS		DIVXS		OR		XOR		AND											
01F06	MULXS		MULXS		DIVXS		DIVXS		OR		XOR		AND											
7C06 *1	MULXS		MULXS		DIVXS		DIVXS		OR		XOR		AND											
7C07 *1	MULXS		MULXS		DIVXS		DIVXS		OR		XOR		AND											
7D06 *1	MULXS		MULXS		DIVXS		DIVXS		OR		XOR		AND											
7D07 *1	MULXS		MULXS		DIVXS		DIVXS		OR		XOR		AND											
7Eaa6 *2	MULXS		MULXS		DIVXS		DIVXS		OR		XOR		AND											
7Eaa7 *2	MULXS		MULXS		DIVXS		DIVXS		OR		XOR		AND											
7Faa6 *2	MULXS		MULXS		DIVXS		DIVXS		OR		XOR		AND											
7Faa7 *2	MULXS		MULXS		DIVXS		DIVXS		OR		XOR		AND											

命令コード： 第1バイト 第2バイト 第3バイト 第4バイト 第5バイト 第6バイト 第7バイト 第8バイト 第9バイト 第10バイト 第11バイト 第12バイト

【注】 *1 rはレジスタ指定部
 *2 aaは絶対アドレス指定部

A.3 命令実行ステート数

H8/300H CPU の各命令についての実行状態と実行ステート数の計算方法を示します。

表 A.4 に命令の実行状態として、命令実行中に行われる命令フェッチ、データリード/ライトなどのサイクル数を示し、表 A.3 におおののサイクルに必要なステート数を示します。命令の実行ステート数は次の計算式で計算されます。

$$\text{実行ステート数} = I \cdot S_I + J \cdot S_J + K \cdot S_K + L \cdot S_L + M \cdot S_M + N \cdot S_N$$

実行ステート数計算例

(例) 内蔵 ROM より命令をフェッチし、内蔵 RAM をアクセスした場合

1. BSET #0, @FF00

表A.4より

$$I=L=2, J=K=M=N=0$$

表A.3より

$$S_I=2, S_L=2$$

$$\text{実行ステート数} = 2 \times 2 + 2 \times 2 = 8$$

内蔵ROMより命令をフェッチし、内蔵ROMより分岐アドレスをリード、スタック領域は内蔵RAMとした場合

2. JSR @@30

表A.4より

$$I=2, J=K=1, L=M=N=0$$

表A.3より

$$S_I=S_J=S_K=2$$

$$\text{実行ステート数} = 2 \times 2 + 1 \times 2 + 1 \times 2 = 8$$

表 A.3 実行状態 (サイクル) に要するステート数

実行状態 (サイクル)	アクセス対象		
	内蔵メモリ	内蔵周辺モジュール	
命令フェッチ S_I	2	-	
分岐アドレスリード S_J			
スタック操作 S_K			
バイトデータアクセス S_L			2または3*
ワードデータアクセス S_M			-
内部動作 S_N	1		

【注】 * 内蔵周辺モジュールによって異なります。詳細は、「16.1 レジスタアドレス一覧 (アドレス順)」を参照してください。

表 A.4 命令の実行状態（サイクル数）

命令	ニーモニック	命令 フェッチ	分岐 アドレス リード	スタック 操作	バイト データ アクセス	ワード データ アクセス	内部動作
		I	J	K	L	M	N
ADD	ADD.B #xx:8, Rd	1					
	ADD.B Rs, Rd	1					
	ADD.W #xx:16, Rd	2					
	ADD.W Rs, Rd	1					
	ADD.L #xx:32, ERd	3					
	ADD.L ERs, ERd	1					
ADDS	ADDS #1/2/4, ERd	1					
ADDX	ADDX #xx:8, Rd	1					
	ADDX Rs, Rd	1					
AND	AND.B #xx:8, Rd	1					
	AND.B Rs, Rd	1					
	AND.W #xx:16, Rd	2					
	AND.W Rs, Rd	1					
	AND.L #xx:32, ERd	3					
	AND.L ERs, ERd	2					
ANDC	ANDC #xx:8, CCR	1					
BAND	BAND #xx:3, Rd	1					
	BAND #xx:3, @ERd	2			1		
	BAND #xx:3, @aa:8	2			1		
Bcc	BRA d:8 (BT d:8)	2					
	BRN d:8 (BF d:8)	2					
	BHI d:8	2					
	BLS d:8	2					
	BCC d:8 (BHS d:8)	2					
	BCS d:8 (BLO d:8)	2					
	BNE d:8	2					
	BEQ d:8	2					
	BVC d:8	2					
	BVS d:8	2					
	BPL d:8	2					
	BMI d:8	2					
	BGE d:8	2					
	BLT d:8	2					

命令	ニーモニック	命令 フェッチ	分岐 アドレス リード	スタック 操作	バイト データ アクセス	ワード データ アクセス	内部動作
		I	J	K	L	M	N
Bcc	BGT d:8	2					
	BLE d:8	2					
	BRA d:16(BT d:16)	2					2
	BRN d:16(BF d:16)	2					2
	BHI d:16	2					2
	BLS d:16	2					2
	BCC d:16(BHS d:16)	2					2
	BCS d:16(BLO d:16)	2					2
	BNE d:16	2					2
	BEQ d:16	2					2
	BVC d:16	2					2
	BVS d:16	2					2
	BPL d:16	2					2
	BMI d:16	2					2
	BGE d:16	2					2
	BLT d:16	2					2
	BGT d:16	2					2
BLE d:16	2					2	
BCLR	BCLR #xx:3, Rd	1					
	BCLR #xx:3, @ERd	2			2		
	BCLR #xx:3, @aa:8	2			2		
	BCLR Rn, Rd	1					
	BCLR Rn, @ERd	2			2		
	BCLR Rn, @aa:8	2			2		
BIAND	BIAND #xx:3, Rd	1					
	BIAND #xx:3, @ERd	2			1		
	BIAND #xx:3, @aa:8	2			1		
BILD	BILD #xx:3, Rd	1					
	BILD #xx:3, @ERd	2			1		
	BILD #xx:3, @aa:8	2			1		
BIOR	BIOR #xx:3, Rd	1					
	BIOR #xx:3, @ERd	2			1		
	BIOR #xx:3, @aa:8	2			1		

付録

命令	ニーモニック	命令 フェッチ	分岐 アドレス リード	スタック 操作	バイト データ アクセス	ワード データ アクセス	内部動作
		I	J	K	L	M	N
BIST	BIST #xx:3, Rd	1					
	BIST #xx:3, @ERd	2			2		
	BIST #xx:3, @aa:8	2			2		
BIXOR	BIXOR #xx:3, Rd	1					
	BIXOR #xx:3, @ERd	2			1		
	BIXOR #xx:3, @aa:8	2			1		
BLD	BLD #xx:3, Rd	1					
	BLD #xx:3, @ERd	2			1		
	BLD #xx:3, @aa:8	2			1		
BNOT	BNOT #xx:3, Rd	1					
	BNOT #xx:3, @ERd	2			2		
	BNOT #xx:3, @aa:8	2			2		
	BNOT Rn, Rd	1					
	BNOT Rn, @ERd	2			2		
	BNOT Rn, @aa:8	2			2		
BOR	BOR #xx:3, Rd	1					
	BOR #xx:3, @ERd	2			1		
	BOR #xx:3, @aa:8	2			1		
BSET	BSET #xx:3, Rd	1					
	BSET #xx:3, @ERd	2			2		
	BSET #xx:3, @aa:8	2			2		
	BSET Rn, Rd	1					
	BSET Rn, @ERd	2			2		
	BSET Rn, @aa:8	2			2		
BSR	BSR d:8	2		1			
	BSR d:16	2		1			2
BST	BST #xx:3, Rd	1					
	BST #xx:3, @ERd	2			2		
	BST #xx:3, @aa:8	2			2		
BTST	BTST #xx:3, Rd	1					
	BTST #xx:3, @ERd	2			1		
	BTST #xx:3, @aa:8	2			1		
	BTST Rn, Rd	1					
	BTST Rn, @ERd	2			1		
	BTST Rn, @aa:8	2			1		

命令	ニーモニック	命令 フェッチ	分岐 アドレス リード	スタック 操作	バイト データ アクセス	ワード データ アクセス	内部動作
		I	J	K	L	M	N
BXOR	BXOR #xx:3, Rd	1					
	BXOR #xx:3, @ERd	2			1		
	BXOR #xx:3, @aa:8	2			1		
CMP	CMP.B #xx:8, Rd	1					
	CMP.B Rs, Rd	1					
	CMP.W #xx:16, Rd	2					
	CMP.W Rs, Rd	1					
	CMP.L #xx:32, ERd	3					
	CMP.L ERs, ERd	1					
DAA	DAA Rd	1					
DAS	DAS Rd	1					
DEC	DEC.B Rd	1					
	DEC.W #1/2, Rd	1					
	DEC.L #1/2, ERd	1					
DIVXS	DIVXS.B Rs, Rd	2					12
	DIVXS.W Rs, ERd	2					20
DIVXU	DIVXU.B Rs, Rd	1					12
	DIVXU.W Rs, ERd	1					20
EEPMOV	EEPMOV.B	2			2n+2* ¹		
	EEPMOV.W	2			2n+2* ¹		
EXTS	EXTS.W Rd	1					
	EXTS.L ERd	1					
EXTU	EXTU.W Rd	1					
	EXTU.L ERd	1					
INC	INC.B Rd	1					
	INC.W #1/2, Rd	1					
	INC.L #1/2, ERd	1					
JMP	JMP @ERn	2					
	JMP @aa:24	2					2
	JMP @@aa:8	2	1				2
JSR	JSR @ERn	2		1			
	JSR @aa:24	2		1			2
	JSR @@aa:8	2	1	1			

付録

命令	ニーモニック	命令 フェッチ	分岐 アドレス リード	スタック 操作	バイト データ アクセス	ワード データ アクセス	内部動作	
		I	J	K	L	M	N	
LDC	LDC #xx:8, CCR	1						
	LDC Rs, CCR	1						
	LDC@ERs, CCR	2				1		
	LDC@(d:16, ERs), CCR	3				1		
	LDC@(d:24, ERs), CCR	5				1		
	LDC@ERs+, CCR	2				1	2	
	LDC@aa:16, CCR	3				1		
	LDC@aa:24, CCR	4				1		
MOV	MOV.B #xx:8, Rd	1						
	MOV.B Rs, Rd	1						
	MOV.B @ERs, Rd	1			1			
	MOV.B @(d:16, ERs), Rd	2			1			
	MOV.B @(d:24, ERs), Rd	4			1			
	MOV.B @ERs+, Rd	1			1		2	
	MOV.B @aa:8, Rd	1			1			
	MOV.B @aa:16, Rd	2			1			
	MOV.B @aa:24, Rd	3			1			
	MOV.B Rs, @ERd	1			1			
	MOV.B Rs, @(d:16, ERd)	2			1			
	MOV.B Rs, @(d:24, ERd)	4			1			
	MOV.B Rs, @-ERd	1			1		2	
	MOV.B Rs, @aa:8	1			1			
	MOV.B Rs, @aa:16	2			1			
	MOV.B Rs, @aa:24	3			1			
	MOV.W #xx:16, Rd	2						
	MOV.W Rs, Rd	1						
	MOV.W @ERs, Rd	1					1	
	MOV.W @(d:16, ERs), Rd	2					1	
	MOV.W @(d:24, ERs), Rd	4					1	
	MOV.W @ERs+, Rd	1					1	2
	MOV.W @aa:16, Rd	2					1	
	MOV.W @aa:24, Rd	3					1	
	MOV.W Rs, @ERd	1					1	
	MOV.W Rs, @(d:16, ERd)	2					1	
	MOV.W Rs, @(d:24, ERd)	4					1	

命令	ニーモニック	命令 フェッチ	分岐 アドレス リード	スタック 操作	バイト データ アクセス	ワード データ アクセス	内部動作
		I	J	K	L	M	N
MOV	MOV.W Rs, @-ERd	1				1	2
	MOV.W Rs, @aa:16	2				1	
	MOV.W Rs, @aa:24	3				1	
	MOV.L #xx:32, ERd	3					
	MOV.L ERs, ERd	1					
	MOV.L @ERs, ERd	2				2	
	MOV.L @(d:16,ERs), ERd	3				2	
	MOV.L @(d:24,ERs), ERd	5				2	
	MOV.L @ERs+, ERd	2				2	2
	MOV.L @aa:16, ERd	3				2	
	MOV.L @aa:24, ERd	4				2	
	MOV.L ERs,@ERd	2				2	
	MOV.L ERs, @(d:16,ERd)	3				2	
	MOV.L ERs, @(d:24,ERd)	5				2	
	MOV.L ERs, @-ERd	2				2	2
	MOV.L ERs, @aa:16	3				2	
MOV.L ERs, @aa:24	4				2		
MOVFPPE	MOVFPPE @aa:16, Rd* ²	2			1		
MOVTPPE	MOVTPPE Rs,@aa:16* ²	2			1		
MULXS	MULXS.B Rs, Rd	2					12
	MULXS.W Rs, ERd	2					20
MULXU	MULXU.B Rs, Rd	1					12
	MULXU.W Rs, ERd	1					20
NEG	NEG.B Rd	1					
	NEG.W Rd	1					
	NEG.L ERd	1					
NOP	NOP	1					
NOT	NOT.B Rd	1					
	NOT.W Rd	1					
	NOT.L ERd	1					

付録

命令	ニーモニック	命令 フェッチ	分岐 アドレス リード	スタック 操作	バイト データ アクセス	ワード データ アクセス	内部動作
		I	J	K	L	M	N
OR	OR.B #xx:8, Rd	1					
	OR.B Rs, Rd	1					
	OR.W #xx:16, Rd	2					
	OR.W Rs, Rd	1					
	OR.L #xx:32, ERd	3					
	OR.L ERs, ERd	2					
ORC	ORC #xx:8, CCR	1					
POP	POP.W Rn	1				1	2
	POP.L ERn	2				2	2
PUSH	PUSH.W Rn	1				1	2
	PUSH.L ERn	2				2	2
ROTL	ROTL.B Rd	1					
	ROTL.W Rd	1					
	ROTL.L ERd	1					
ROTR	ROTR.B Rd	1					
	ROTR.W Rd	1					
	ROTR.L ERd	1					
ROTXL	ROTXL.B Rd	1					
	ROTXL.W Rd	1					
	ROTXL.L ERd	1					
ROTXR	ROTXR.B Rd	1					
	ROTXR.W Rd	1					
	ROTXR.L ERd	1					
RTE	RTE	2		2		2	
RTS	RTS	2		1		2	
SHAL	SHAL.B Rd	1					
	SHAL.W Rd	1					
	SHAL.L ERd	1					
SHAR	SHAR.B Rd	1					
	SHAR.W Rd	1					
	SHAR.L ERd	1					
SHLL	SHLL.B Rd	1					
	SHLL.W Rd	1					
	SHLL.L ERd	1					

命令	ニーモニック	命令 フェッチ	分岐 アドレス リード	スタック 操作	バイト データ アクセス	ワード データ アクセス	内部動作
		I	J	K	L	M	N
SHLR	SHLR.B Rd	1					
	SHLR.W Rd	1					
	SHLR.L ERd	1					
SLEEP	SLEEP	1					
STC	STC CCR, Rd	1					
	STC CCR, @ERd	2				1	
	STC CCR, @(d:16,ERd)	3				1	
	STC CCR, @(d:24,ERd)	5				1	
	STC CCR,@-ERd	2				1	2
	STC CCR, @aa:16	3				1	
	STC CCR, @aa:24	4				1	
SUB	SUB.B Rs, Rd	1					
	SUB.W #xx:16, Rd	2					
	SUB.W Rs, Rd	1					
	SUB.L #xx:32, ERd	3					
	SUB.L ERs, ERd	1					
SUBS	SUBS #1/2/4, ERd	1					
SUBX	SUBX #xx:8, Rd	1					
	SUBX Rs, Rd	1					
XOR	XOR.B #xx:8, Rd	1					
	XOR.B Rs, Rd	1					
	XOR.W #xx:16, Rd	2					
	XOR.W Rs, Rd	1					
	XOR.L #xx:32, ERd	3					
	XOR.L ERs, ERd	2					
XORC	XORC #xx:8, CCR	1					

【注】 *1 nはR4L、R4の設定値です。ソース側、デスティネーション側のアクセスが、それぞれ(n+1)回行われます。

*2 本LSIでは使用できません。

B. I/O ポートブロック図

B.1 ポート 1 ブロック図



図 B.1 (a) ポート 1 ブロック図 (P17、P14 端子)

B.2 ポート 3 ブロック図



図 B.2 (a) ポート 3 ブロック図 (P37、P36 端子)

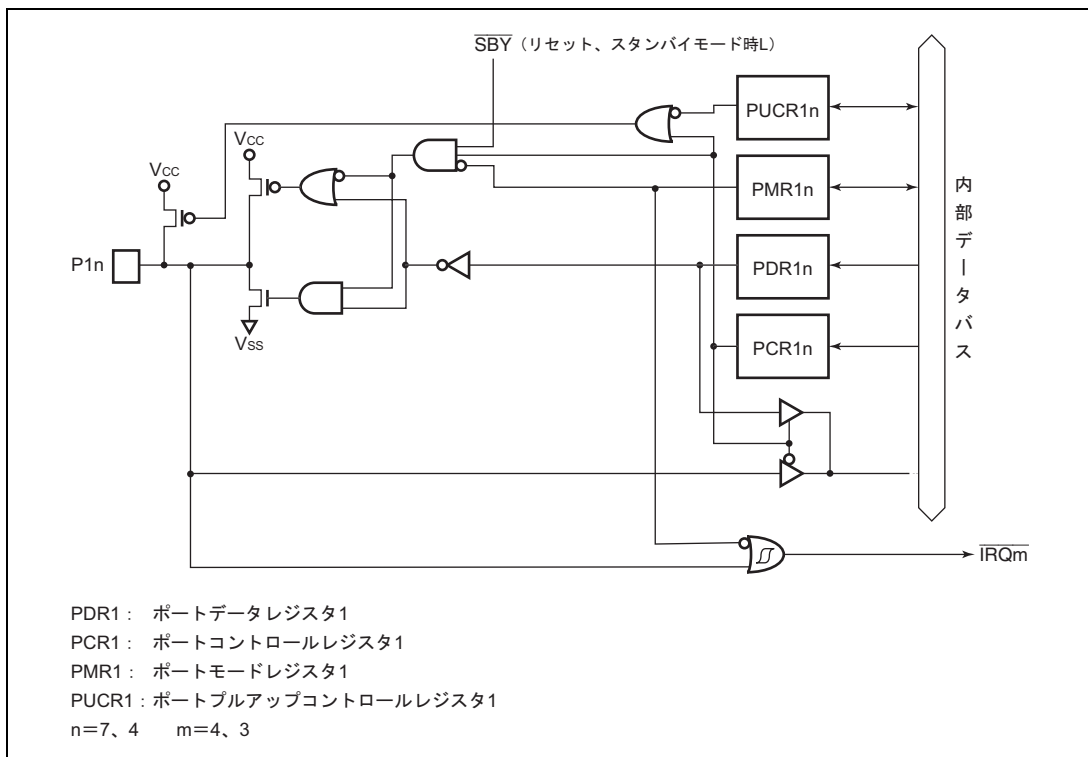

図 B.2 (b) ポート 3 ブロック図 (P35 端子)

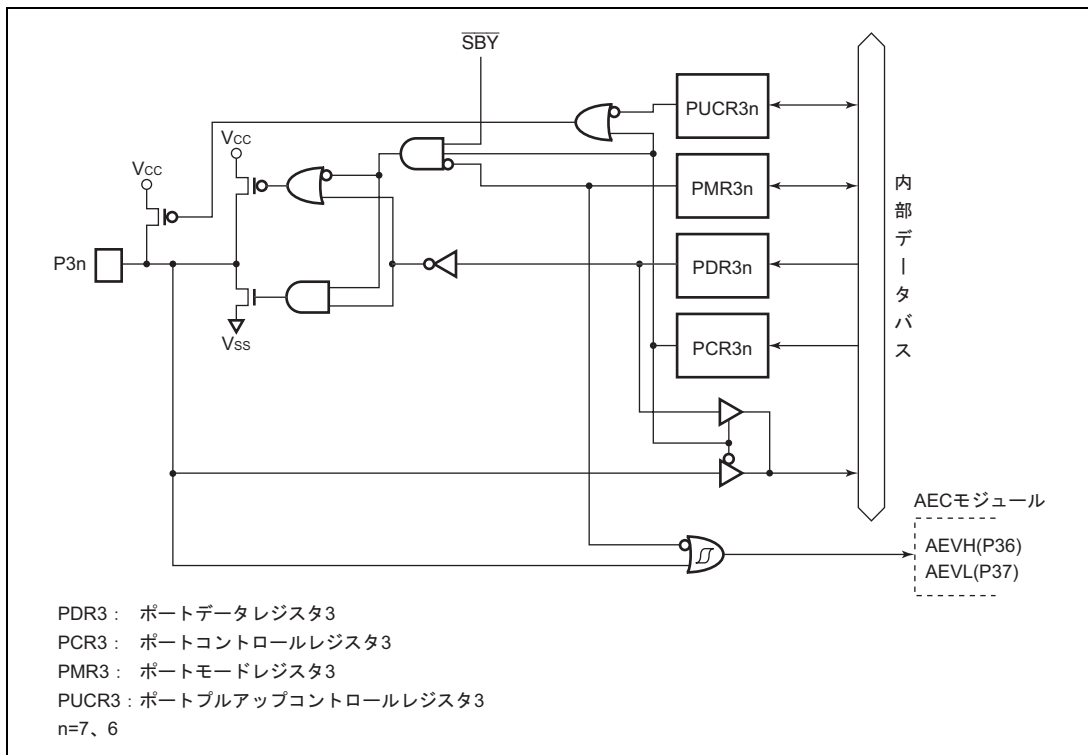

図 B.2 (c) ポート 3 ブロック図 (P34、P33 端子)

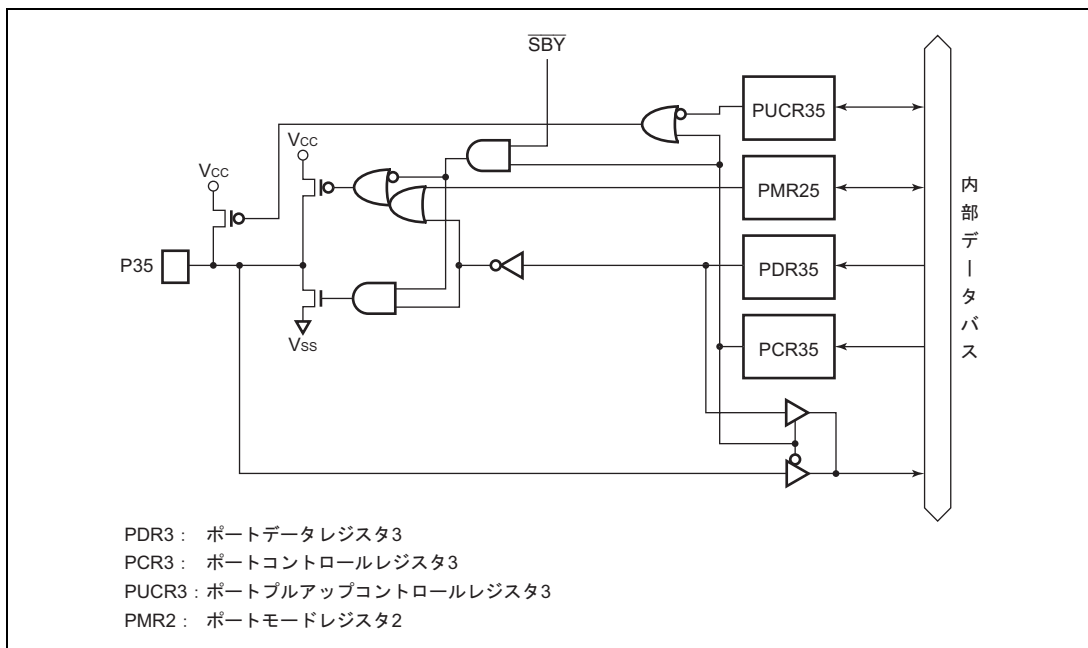

図 B.2 (d) ポート 3 ブロック図 (P32、P31 端子)

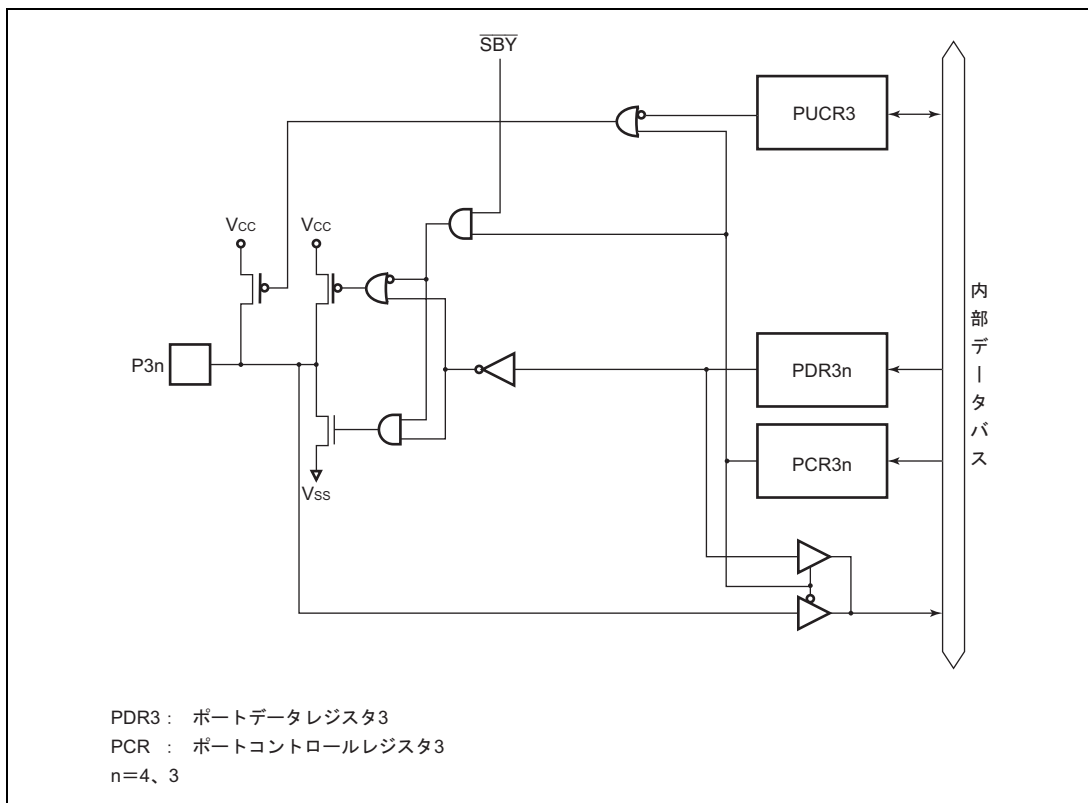

図 B.2 (e) ポート 3 ブロック図 (P30 端子)

B.3 ポート4ブロック図

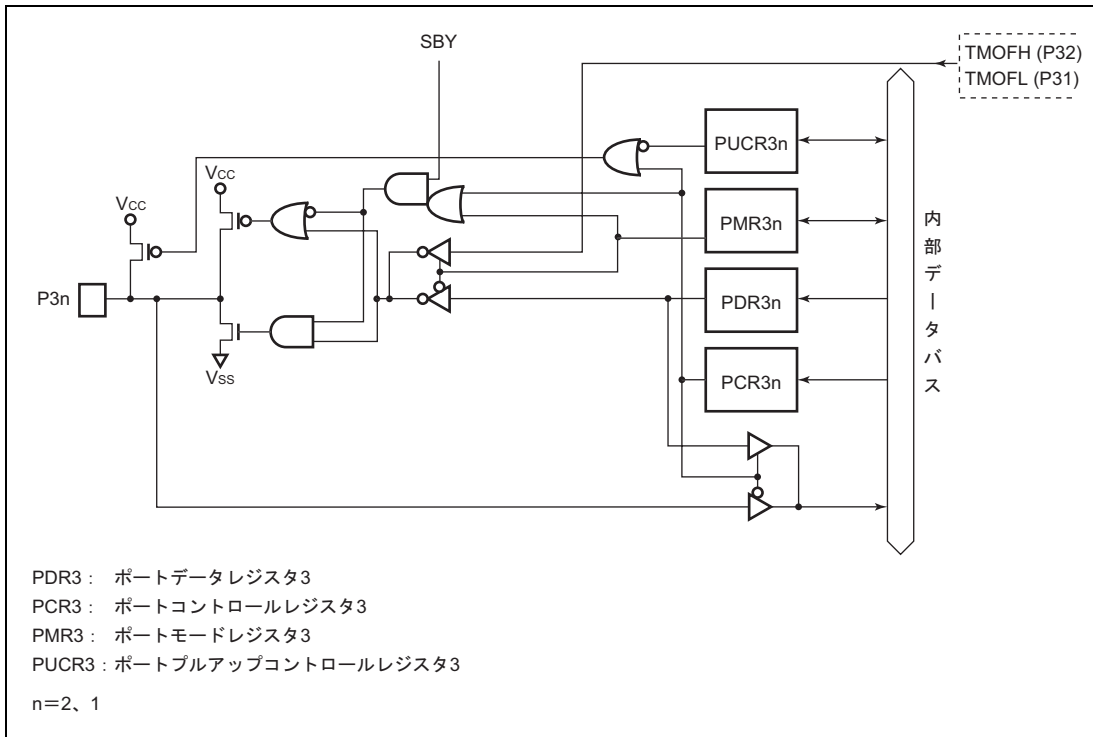

図 B.3 (a) ポート4ブロック図 (P43 端子)

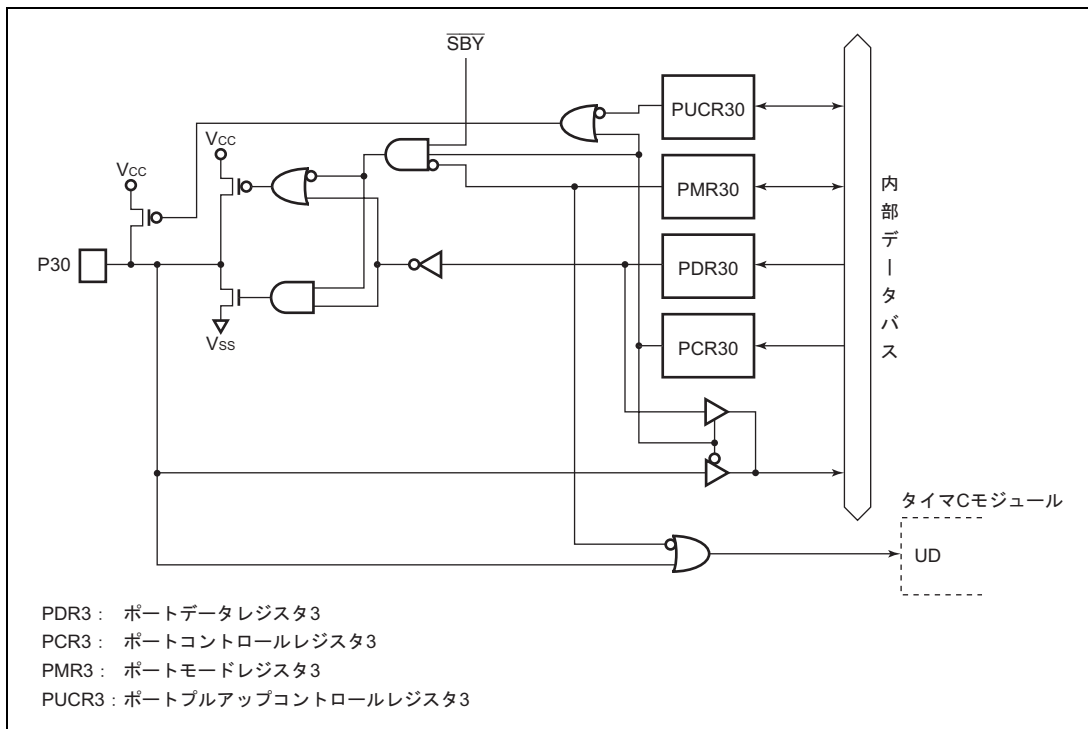

図 B.3 (b) ポート4ブロック図 (P42 端子)

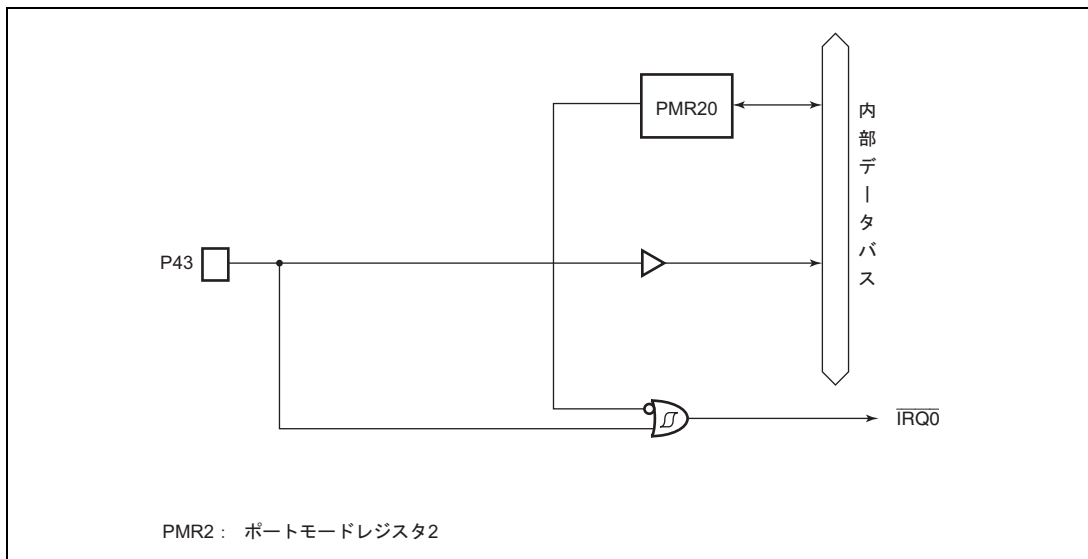

図 B.3 (c) ポート4ブロック図 (P41 端子)

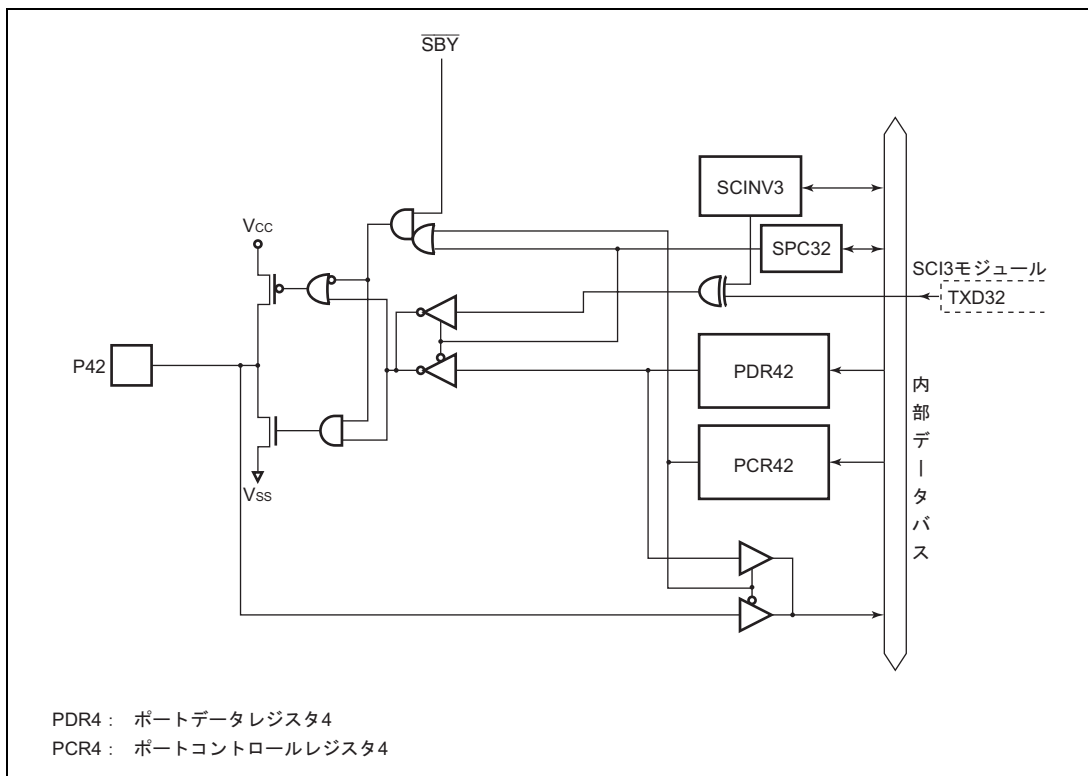

図 B.3 (d) ポート 4 ブロック図 (P40 端子)

B.4 ポート 5 ブロック図

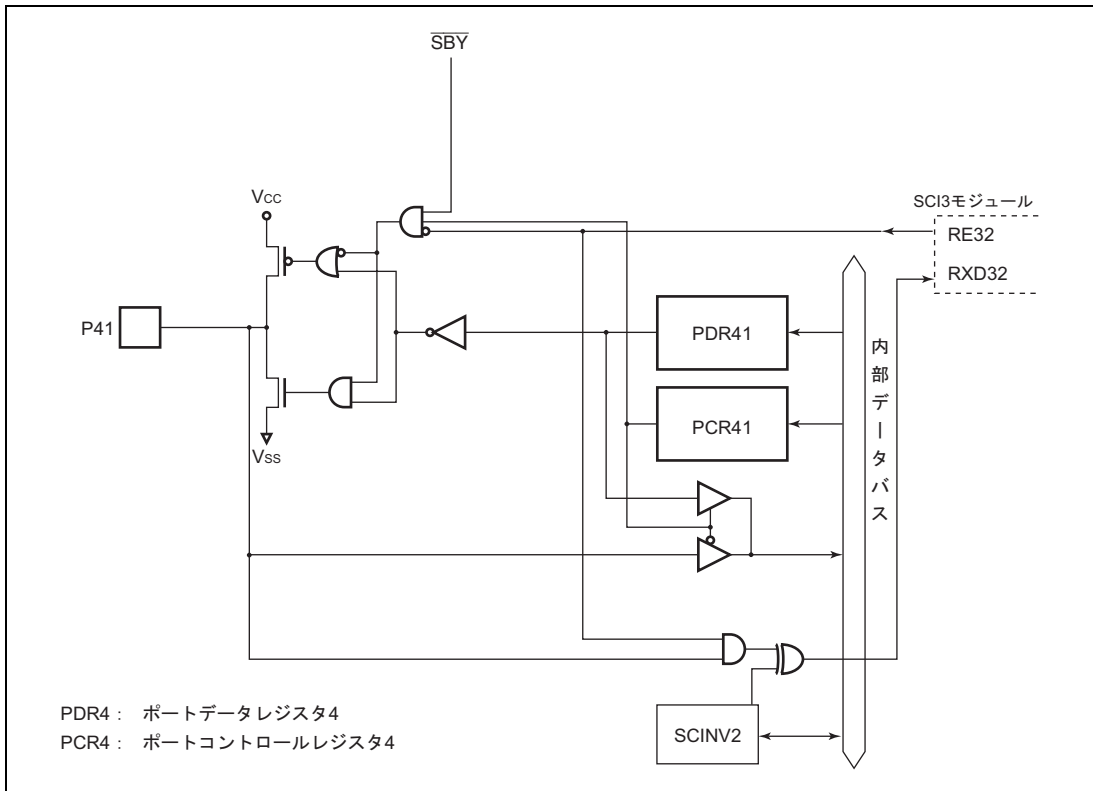

図 B.4 ポート 5 ブロック図

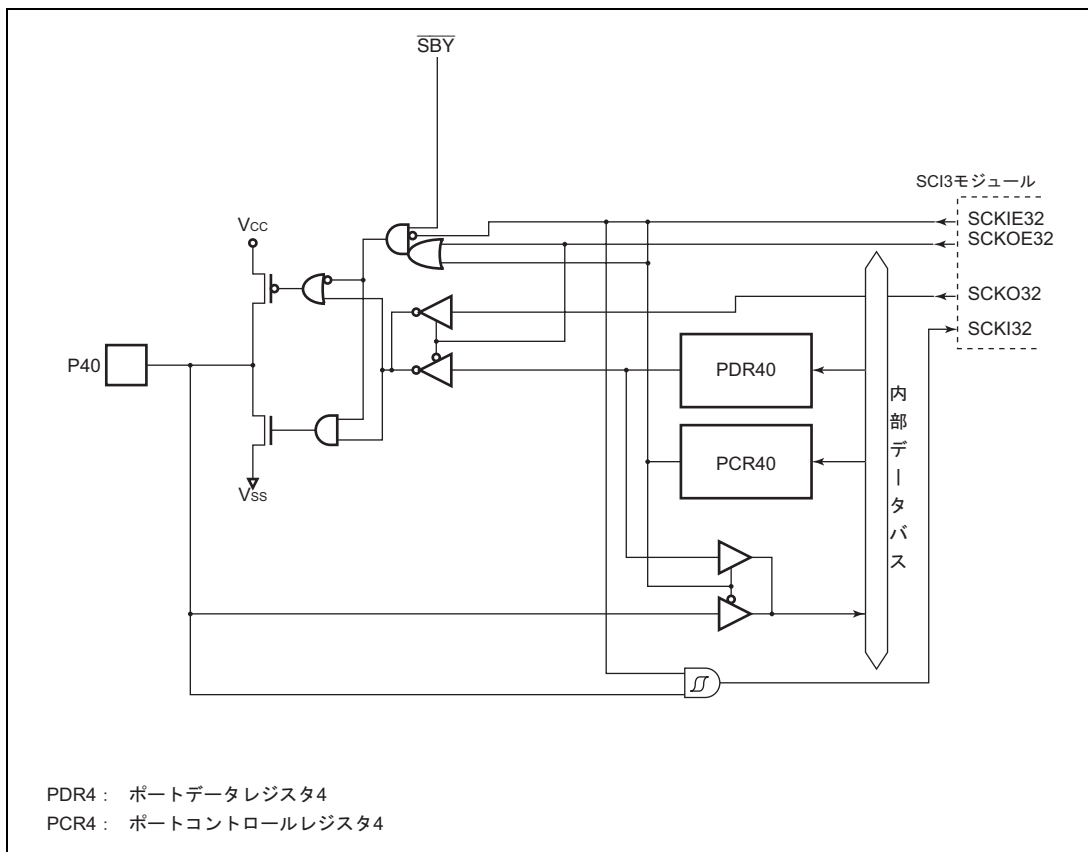
B.5 ポート 6 ブロック図

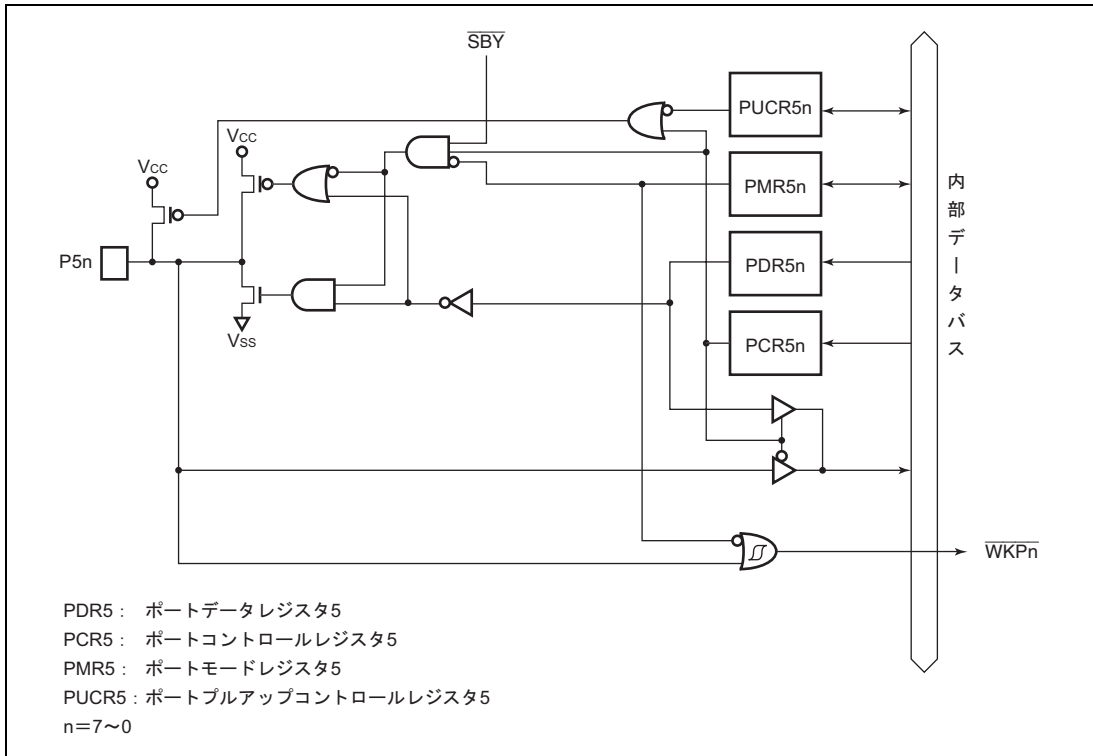

図 B.5 ポート 6 ブロック図

B.6 ポート7ブロック図

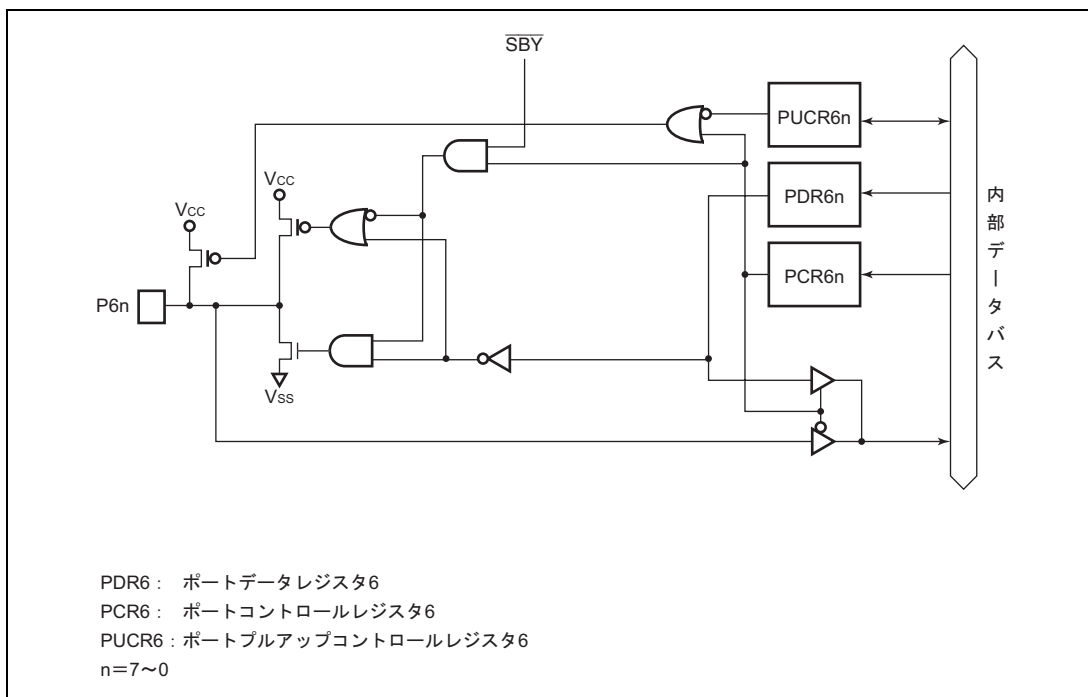

図 B.6 ポート7ブロック図

B.7 ポート 8 ブロック図

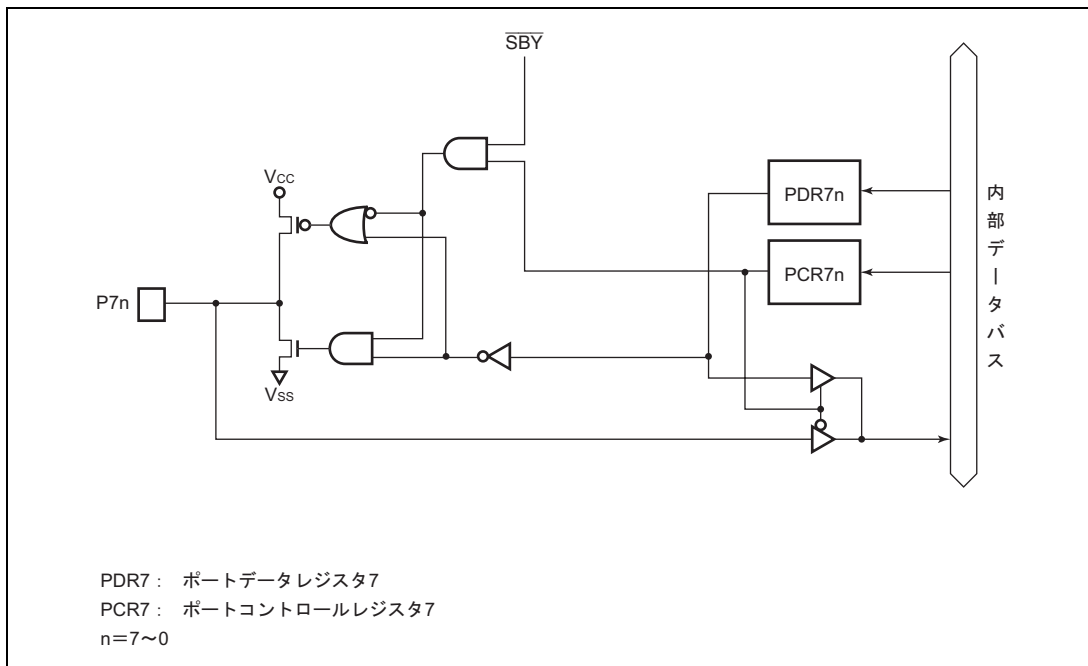

図 B.7 ポート 8 ブロック図

B.8 ポート9ブロック図



図 B.8 (a) ポート9ブロック図 (P91、P90 端子)

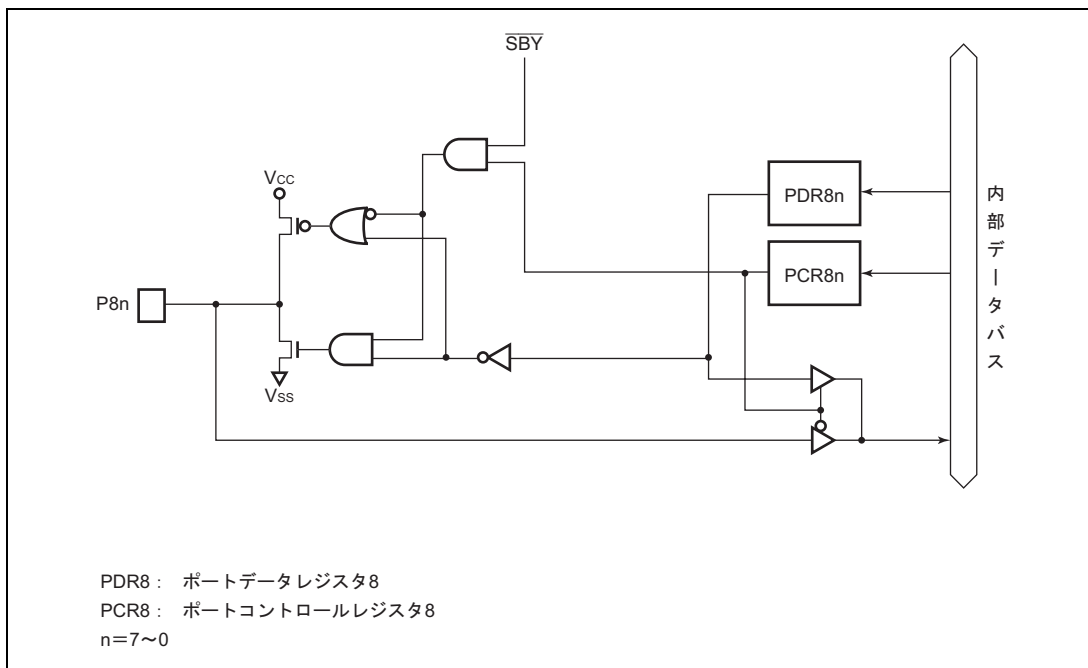

図 B.8 (b) ポート9ブロック図 (P95~P92 端子)

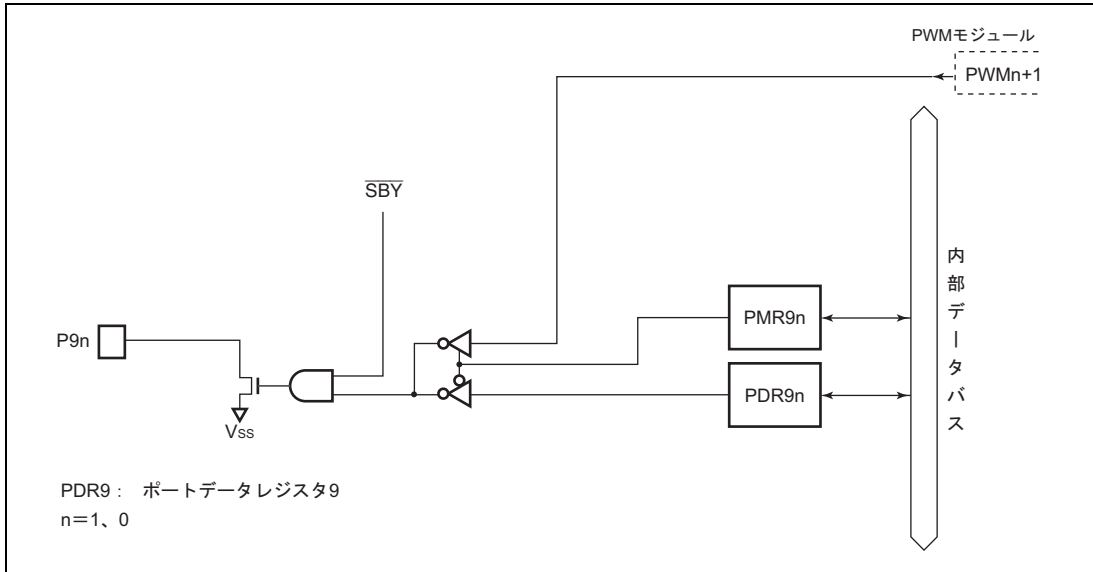

図 B.8 (c) ポート 9 ブロック図 (P93 端子)

B.9 ポート A ブロック図

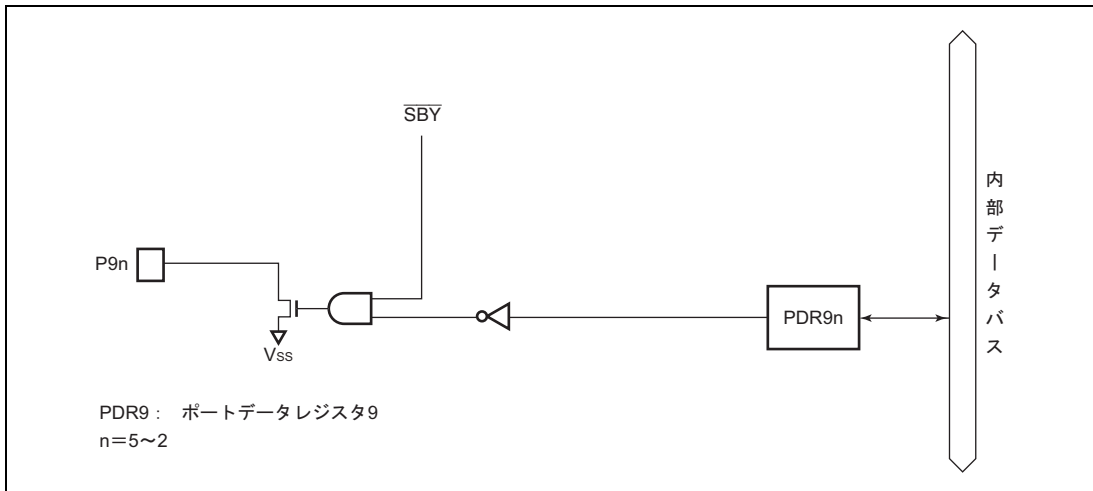

図 B.9 ポート A ブロック図

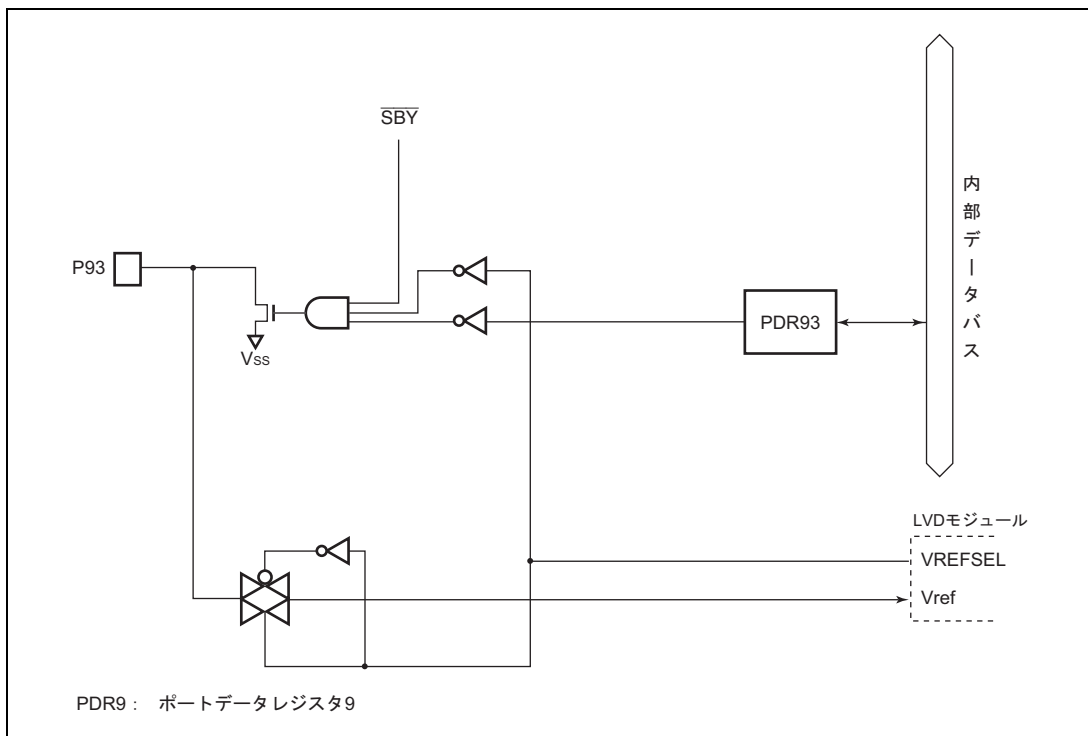
B.10 ポート B ブロック図



図 B.10 (a) ポート B ブロック図

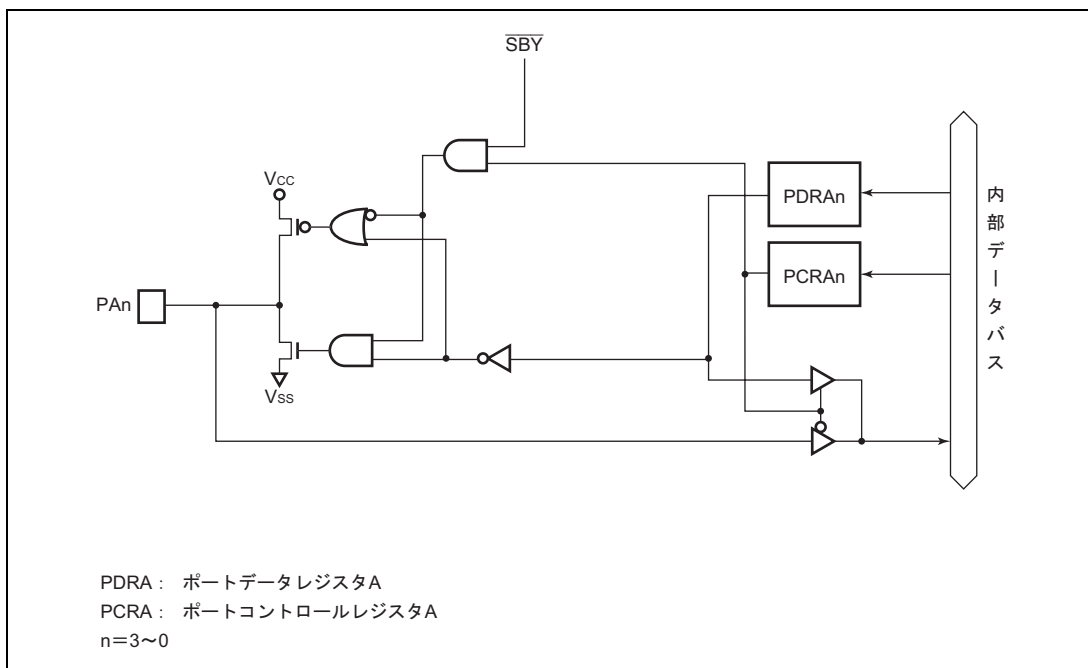

図 B.10 (b) ポート B ブロック図 (PB0 端子)

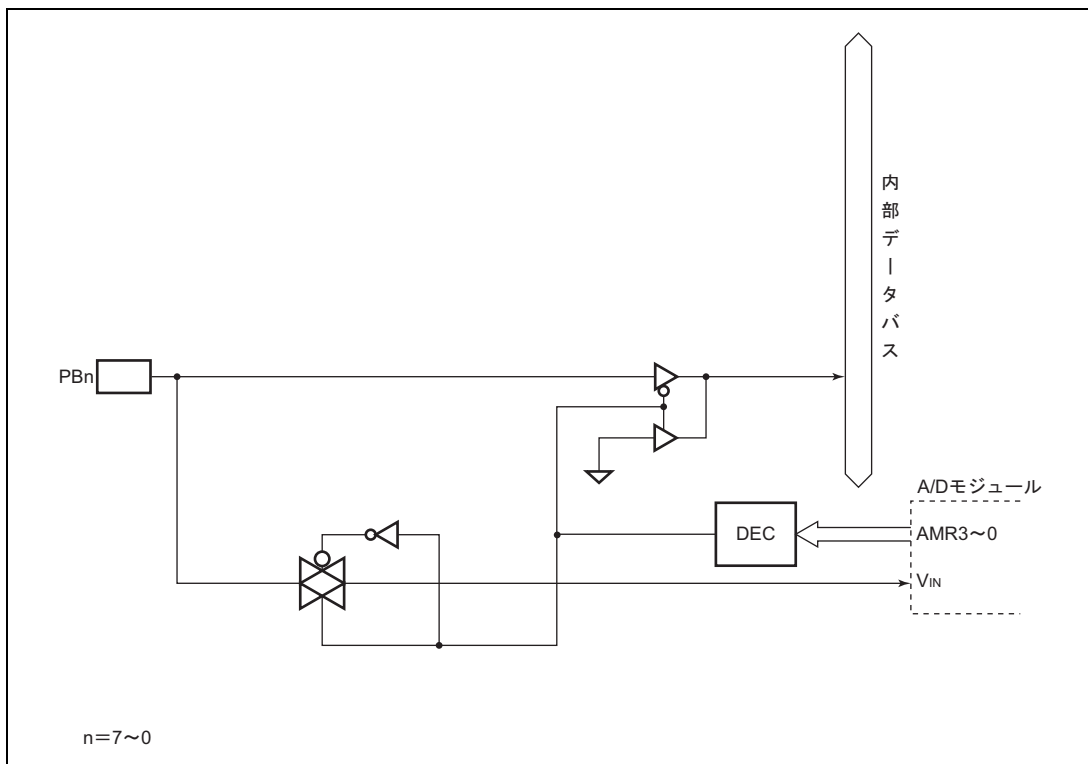

図 B.10 (c) ポート B ブロック図 (PB1 端子)

C. 各処理状態におけるポートの状態

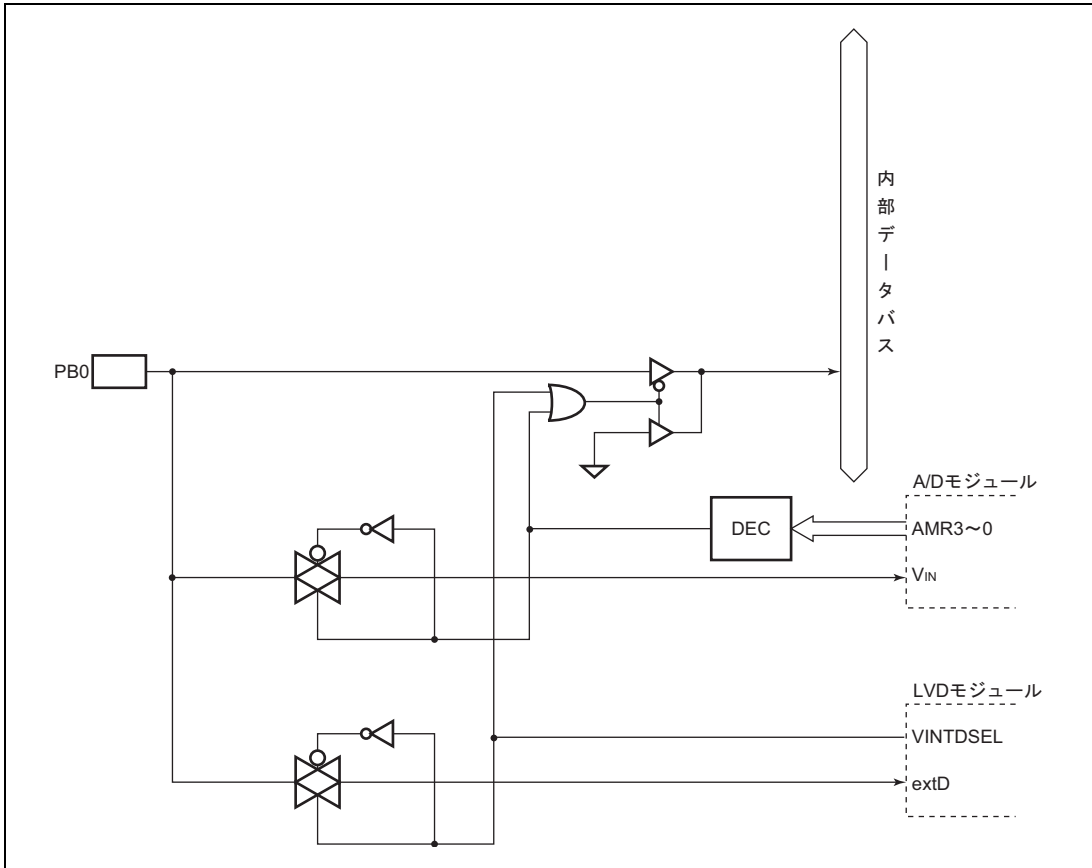
表 C.1 各ポートの状態一覧

ポート名	リセット	スリープ	サブスリープ	スタンバイ	ウォッチ	サブアクティブ	アクティブ
P17、P14、P13	ハイインピ ーダンス	保持	保持	ハイインピ ーダンス*	保持	動作	動作
P37~P30	ハイインピ ーダンス	保持	保持	ハイインピ ーダンス*	保持	動作	動作
P43~P40	ハイインピ ーダンス	保持	保持	ハイインピ ーダンス	保持	動作	動作
P57~P50	ハイインピ ーダンス	保持	保持	ハイインピ ーダンス*	保持	動作	動作
P67~P60	ハイインピ ーダンス	保持	保持	ハイインピ ーダンス*	保持	動作	動作
P77~P70	ハイインピ ーダンス	保持	保持	ハイインピ ーダンス	保持	動作	動作
P87~P80	ハイインピ ーダンス	保持	保持	ハイインピ ーダンス	保持	動作	動作
P95~P90	ハイインピ ーダンス	保持	保持	ハイインピ ーダンス*	保持	動作	動作
PA3~PA0	ハイインピ ーダンス	保持	保持	ハイインピ ーダンス	保持	動作	動作
PB7~PB0	ハイインピ ーダンス	ハイインピ ーダンス	ハイインピ ーダンス	ハイインピ ーダンス	ハイインピ ーダンス	ハイインピ ーダンス	ハイインピ ーダンス

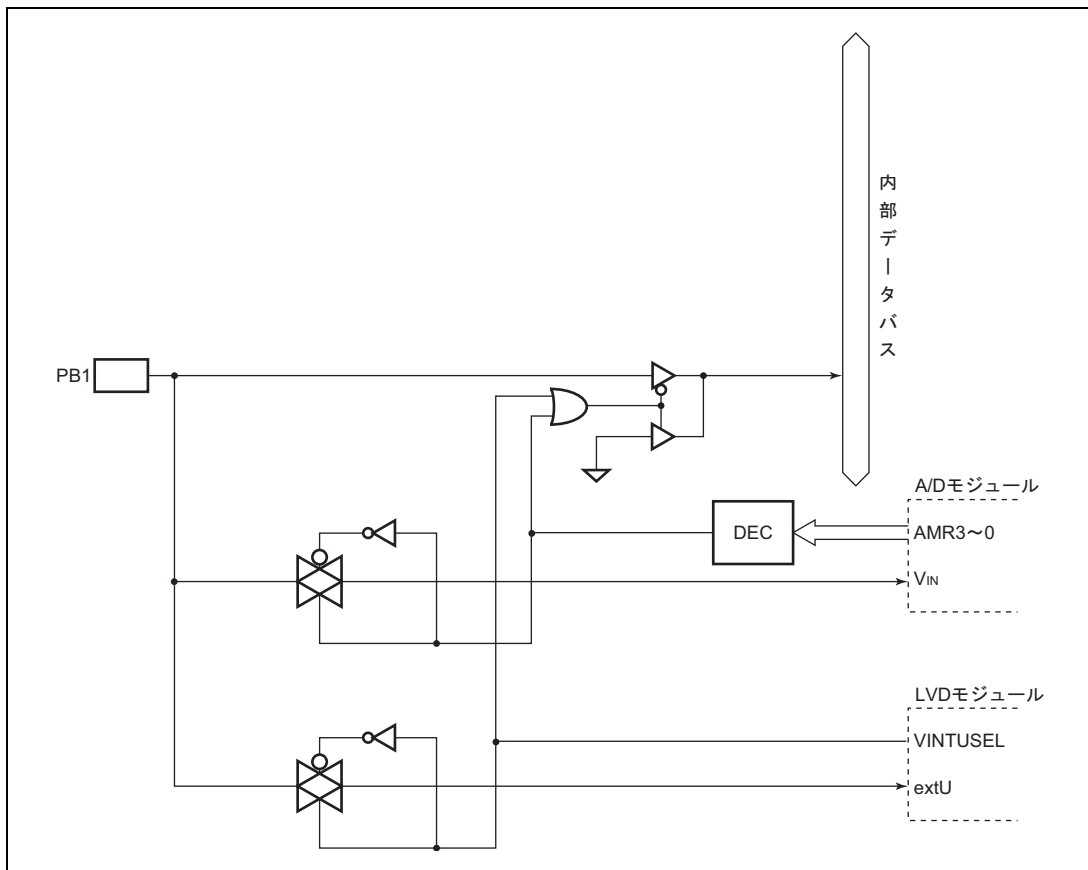
【注】 * プルアップ MOS が ON 状態では High レベル出力となります。

D. 製品型名一覧

表 D.1 型名一覧

	製品分類			製品型名	マーク型名	パッケージ (パッケージ コード)
H8/38524 グループ	H8/38524	マスク ROM 版	標準仕様品	HD64338524H	38524(***H)	80 ピン QFP (FP-80A)
				HD64338524W	38524(***W)	80 ピン TQFP (TFP-80C)
			広温度範囲 仕様品	HD64338524HW	38524(***H)	80 ピン QFP (FP-80A)
				HD64338524WW	38524(***W)	80 ピン TQFP (TFP-80C)
		F-ZTAT 版	標準仕様品	HD64F38524H	F38524H	80 ピン QFP (FP-80A)
				HD64F38524W	F38524W	80 ピン TQFP (TFP-80C)
	広温度範囲 仕様品	HD64F38524HW	F38524H	80 ピン QFP (FP-80A)		
		HD64F38524WW	F38524W	80 ピン TQFP (TFP-80C)		
	H8/38523	マスク ROM 版	標準仕様品	HD64338523H	38523(***H)	80 ピン QFP (FP-80A)
				HD64338523W	38523(***W)	80 ピン TQFP (TFP-80C)
			広温度範囲 仕様品	HD64338523HW	38523(***H)	80 ピン QFP (FP-80A)
				HD64338523WW	38523(***W)	80 ピン TQFP (TFP-80C)
H8/38522	マスク ROM 版	標準仕様品	HD64338522H	38522(***H)	80 ピン QFP (FP-80A)	
			HD64338522W	38522(***W)	80 ピン TQFP (TFP-80C)	
		広温度範囲 仕様品	HD64338522HW	38522(***H)	80 ピン QFP (FP-80A)	
			HD64338522WW	38522(***W)	80 ピン TQFP (TFP-80C)	
	F-ZTAT 版	標準仕様品	HD64F38522H	F38522H	80 ピン QFP (FP-80A)	
			HD64F38522W	F38522W	80 ピン TQFP (TFP-80C)	
		広温度範囲 仕様品	HD64F38522HW	F38522H	80 ピン QFP (FP-80A)	
			HD64F38522WW	F38522W	80 ピン TQFP (TFP-80C)	

	製品分類			製品型名	マーク型名	パッケージ (パッケージ コード)
H8/38524 グループ	H8/38521	マスク ROM 版	標準仕様品	HD64338521H	38521(***)H	80 ピン QFP (FP-80A)
				HD64338521W	38521(***)W	80 ピン TQFP (TFP-80C)
			広温度範囲 仕様品	HD64338521HW	38521(***)H	80 ピン QFP (FP-80A)
				HD64338521WW	38521(***)W	80 ピン TQFP (TFP-80C)
	H8/38520	マスク ROM 版	標準仕様品	HD64338520H	38520(***)H	80 ピン QFP (FP-80A)
				HD64338520W	38520(***)W	80 ピン TQFP (TFP-80C)
			広温度範囲 仕様品	HD64338520HW	38520(***)H	80 ピン QFP (FP-80A)
				HD64338520WW	38520(***)W	80 ピン TQFP (TFP-80C)

【注】 1. マスク ROM 版の (***) は ROM コードです。

E. 外形寸法図

外形寸法図 FP-80A を図 E.1、TFP-80C を図 E.2 に示します。



図 E.1 外形寸法図 (FP-80A)



図 E.2 外形寸法図 (TFP-80C)

索引

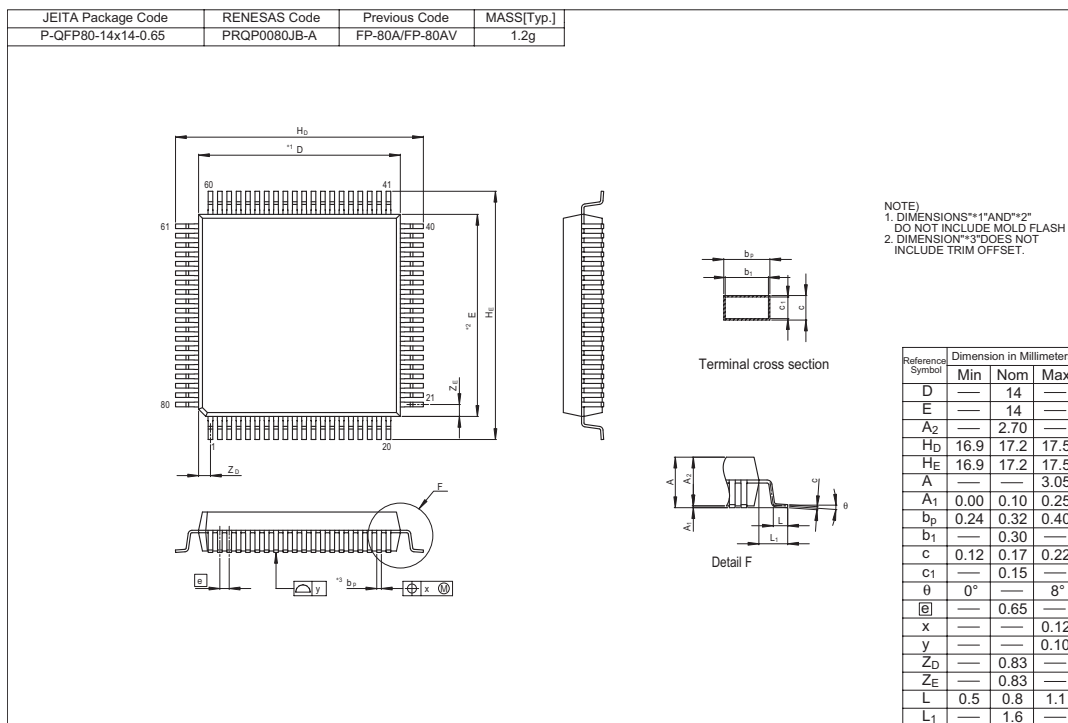
【A】

ADRRH	12-4
ADRRL	12-4
ADSR	12-6
AEGSR	9-59
AMR	12-4

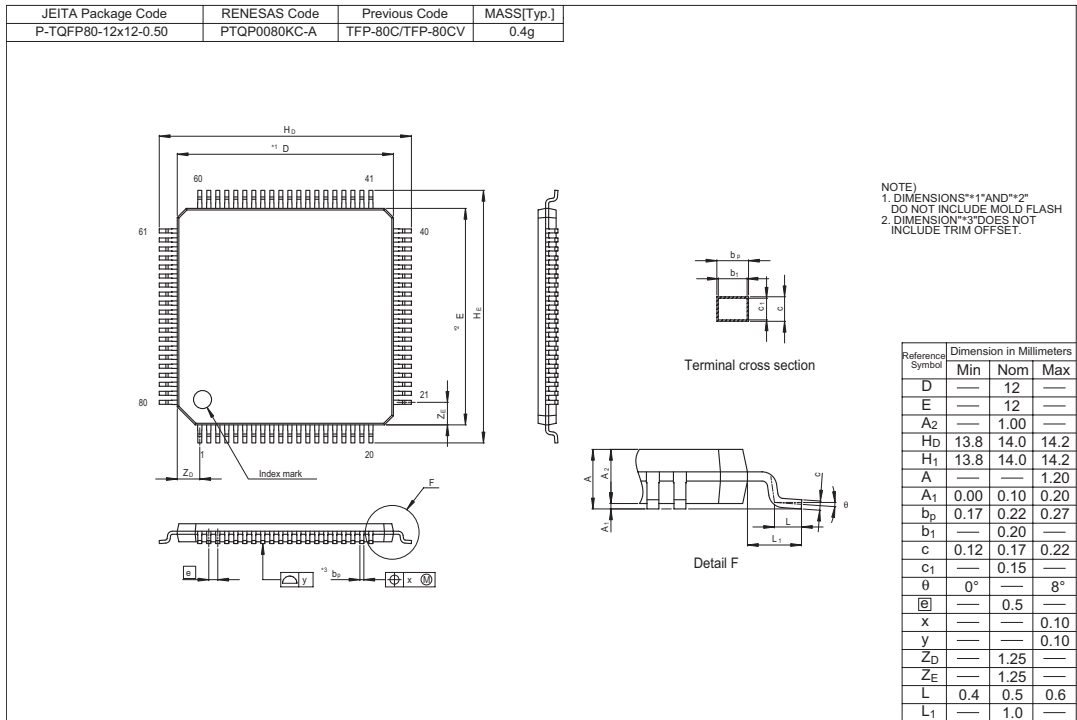
【B】

BRR	10-17
-----------	-------

【C】

CKSTPR1	9-5, 9-11, 9-22, 9-36, 10-21, 12-6
CKSTPR2	9-51, 9-65, 11-5, 13-9, 14-8

【E】

EBR	6-8
ECCR	9-60
ECCSR	9-61
ECH	9-64
ECL	9-64
ECPWCRH	9-58
ECPWCRL	9-58
ECPWDRH	9-58
ECPWDRL	9-59

【F】

FENR	6-9
FLMCR1	6-5
FLMCR2	6-7
FLPWCR	6-8

【I】

ICRGF	9-34
ICRGR	9-34
IEGR	3-5
IENR1	3-6
IENR2	3-8
IRR1	3-9
IRR2	3-11
IWPR	3-13

【L】

LGR	13-5
LGR2	13-7
LPCR	13-4
LVDCNT	14-7
LVDCR	14-4
LVDSR	14-6

【O】

OCRFB	9-17
OCRFBH	9-17
OCRFL	9-17
OSCCR	4-2

【P】

PCR1	8-4
PCR3	8-10
PCR4	8-16
PCR5	8-19
PCR6	8-23
PCR7	8-26
PCR8	8-28
PCRA	8-34
PDR1	8-3
PDR3	8-9
PDR4	8-15
PDR5	8-18
PDR6	8-23
PDR7	8-25
PDR8	8-27
PDR9	8-30
PDRA	8-33
PDRB	8-36
PMR1	8-4
PMR2	8-6, 8-10, 8-16, 9-52
PMR3	8-11
PMR5	8-19
PMR9	8-31
PMRB	8-36
PUCR1	8-4

PUCR3	8-10
PUCR5	8-19
PUCR6	8-23
PWCR1	11-3
PWCR2	11-3
PWDR1	11-3
PWDR2	11-3
PWDRU1.....	11-3
PWDRU2.....	11-3

【 R 】

RDR	10-5
RSR	10-5

【 S 】

SCR3	10-10
SMR	10-6
SPCR	8-39, 10-21
SSR.....	10-13
SYSCR1.....	5-4
SYSCR2.....	5-6

【 T 】

TCA	9-5
TCC	9-10
TCF	9-16
TCFH.....	9-16
TCFL	9-16
TCG.....	9-33
TCRF.....	9-18
TCSRF	9-19
TCSRW	9-48
TCW	9-50
TDR.....	10-6
TLC	9-11
TMA.....	9-4
TMC	9-9
TMG	9-34
TMW.....	9-50
TSR	10-5

【 W 】

WEGR	3-13
------------	------

ルネサス16ビットシングルチップマイクロコンピュータ
ハードウェアマニュアル
H8/38524グループ

発行年月日 2007年9月18日 Rev.1.00
発行 株式会社ルネサス テクノロジ 営業統括部
〒100-0004 東京都千代田区大手町 2-6-2
編集 株式会社ルネサスソリューションズ
グローバルストラテジックコミュニケーション本部
カスタマサポート部

株式会社ルネサス テクノロジ 営業統括部 〒100-0004 東京都千代田区大手町2-6-2 日本ビル



営業お問合せ窓口
株式会社ルネサス販売

<http://www.renesas.com>

本			社	〒100-0004	千代田区大手町2-6-2 (日本ビル)	(03) 5201-5350
京	浜	支	社	〒212-0058	川崎市幸区鹿島田890-12 (新川崎三井ビル)	(044) 549-1662
西	東	支	社	〒190-0023	立川市柴崎町2-2-23 (第二高島ビル2F)	(042) 524-8701
東	北	支	社	〒980-0013	仙台市青葉区花京院1-1-20 (花京院スクエア13F)	(022) 221-1351
い	わ	支	店	〒970-8026	いわき市平小太郎町4-9 (平小太郎ビル)	(0246) 22-3222
茨	城	支	店	〒312-0034	ひたちなか市堀口832-2 (日立システムプラザ勝田1F)	(029) 271-9411
新	潟	支	店	〒950-0087	新潟市東大通1-4-2 (新潟三井物産ビル3F)	(025) 241-4361
松	本	支	社	〒390-0815	松本市深志1-2-11 (昭和ビル7F)	(0263) 33-6622
中	部	支	社	〒460-0008	名古屋市中区栄4-2-29 (名古屋広小路ブレイス)	(052) 249-3330
関	西	支	社	〒541-0044	大阪市中央区伏見町4-1-1 (明治安田生命大阪御堂筋ビル)	(06) 6233-9500
北	陸	支	社	〒920-0031	金沢市広岡3-1-1 (金沢パークビル8F)	(076) 233-5980
広	島	支	店	〒730-0036	広島市中区袋町5-25 (広島袋町ビルディング8F)	(082) 244-2570
島	取	支	店	〒680-0822	鳥取市今町2-251 (日本生命鳥取駅前ビル)	(0857) 21-1915
九	州	支	社	〒812-0011	福岡市博多区博多駅前2-17-1 (博多プレステージ5F)	(092) 481-7695

■技術的なお問合せおよび資料のご請求は下記へどうぞ。

総合お問合せ窓口：コンタクトセンター E-Mail: csc@renesas.com

H8/38524 グループ
ハードウェアマニュアル



ルネサス エレクトロニクス株式会社
神奈川県川崎市中原区下沼部1753 〒211-8668

RJJ09B0443-0100