

RH850/U2Bx

ENCA(Encoder Timer A)

要旨

本アプリケーションノートは、RH850/U2B6 で ENCA の入力信号によるカウンタクリアとキャプチャを実現する方法について説明します。なお、本アプリケーションノートに掲載されているタスク例およびアプリケーション例は動作確認済みですが、実際にご使用になる場合には、必ず動作環境を確認の上ご使用下さいますようお願いいたします。

動作確認デバイス

RH850/U2B6-FCC (R7F702Z22EDBB)

目次

1. はじめに.....	2
1.1 使用機能.....	2
2. ENCA _n EC、ENCA _n E0、ENCA _n E1 によるクリア時に実行されるキャプチャ操作.....	2
2.1 動作概要.....	2
2.2 動作フロー.....	3
2.3 ソフトウェア説明.....	4
3. PIC の ENCA 入力信号選択.....	6
3.1 動作概要.....	6
3.2 動作フロー.....	7
3.3 ソフトウェア説明.....	7

1. はじめに

本アプリケーションノートでは、RH850/U2B6-FCC で ENCA における ENCA_nEC、ENCA_nE0、ENCA_nE1 によるクリア時に実行されるキャプチャ操作と、PIC による ENCA の入力選択を行う方法を掲載しています。

1.1 使用機能

本アプリケーションノートで使用する RH850/U2B6 のハードウェア機能を以下に示します。

- ENCA (エンコーダタイマ)
- PIC (Peripheral Interconnect)

2. ENCA_nEC、ENCA_nE0、ENCA_nE1 によるクリア時に実行されるキャプチャ操作

本章では、3つの入力信号 ENCA0EC、ENCA0E0、ENCA0E1 によって ENCA0 のカウンタをクリアするキャプチャ操作の例を示します。ENCA0 への入力は、PIC1 を通じてエンコーダ信号グループ 0 ピンからの信号を供給します。

2.1 動作概要

ENCA0 のタイマクリアとキャプチャ操作を行います。

PIC1 により ENCA0 へ外部入力信号を入力すると、ENCA0 は ENCA0E0、ENCA0E1 の入力の変化に伴い、カウンタをカウントアップします。入力が ENCA0E0 = Low、ENCA0E1 = Low、ENCA0EC = High となったとき、ENCA はカウンタをクリアし、ENCA0CCR1 にカウンタの値がキャプチャされます。このとき、キャプチャの割り込み INTENCA0I1 とクリア割り込み INTENCA0IEC が発生します。発生したキャプチャ割り込みで、カウンタの値を読み出します。



図 2-1 ENCA0 動作概要

2.2 動作フロー

図 2-2 に本動作例の動作フローを示します。

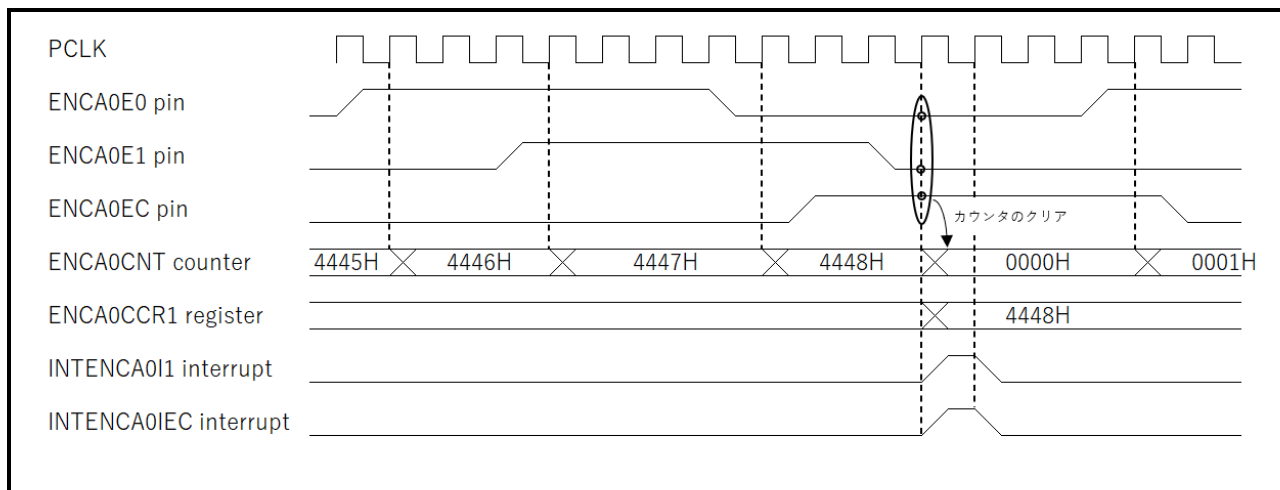

図 2-1 ENCA0、PIC1 動作フロー

2.3 ソフトウェア説明

表 2-1 から表 2-4 に、本動作例におけるレジスタ設定の例を示します。

表 2-1 レジスタ設定例 (ENCA0)

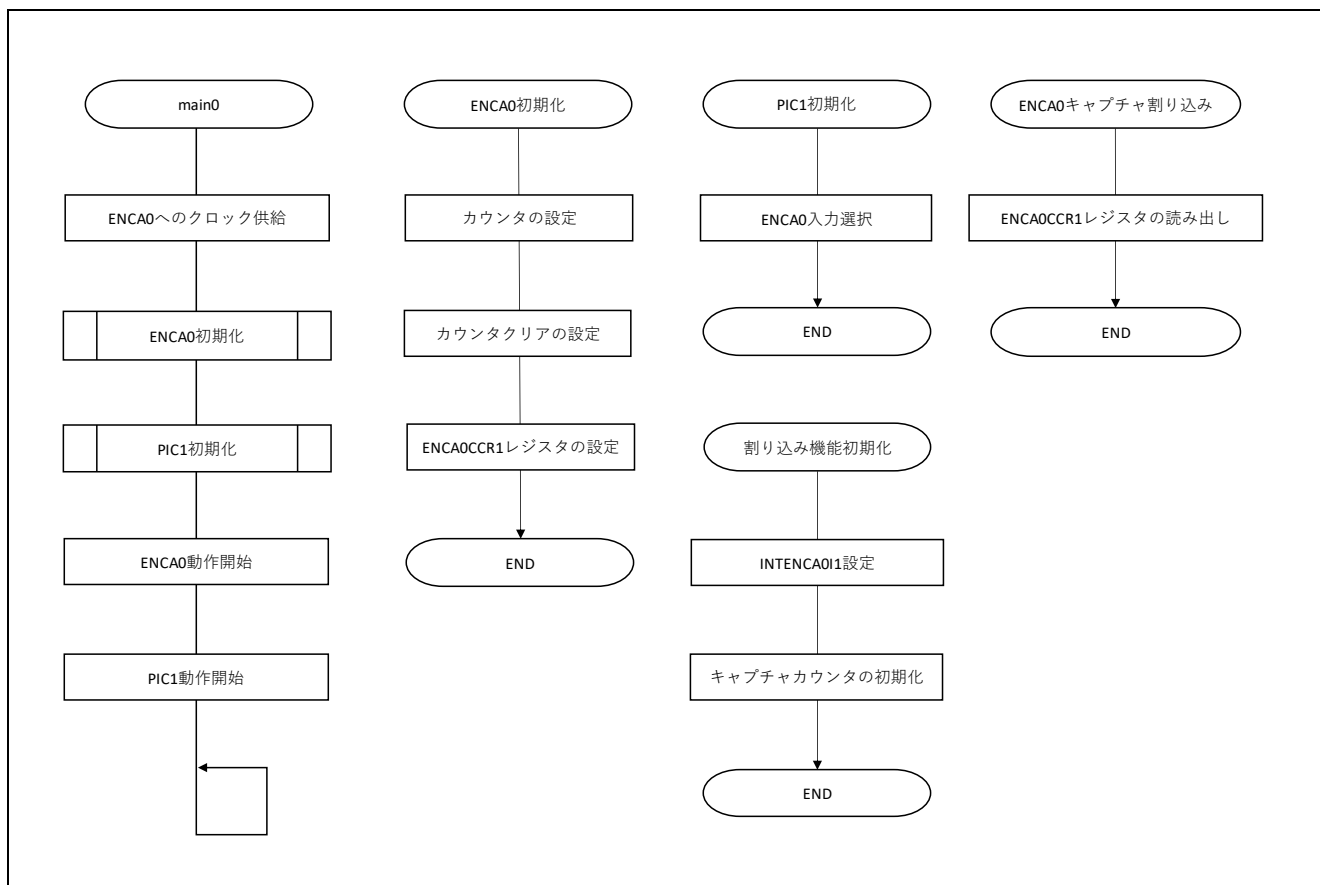
レジスタ名	設定値	機能
ENCA0CTL	0x0283	キャプチャレジスタとして ENCA0CCR1 を使用 エンコーダクリア信号をキャプチャトリガとして使用 ENCA0E0、ENCA0E1 の両端の検出
ENCA0IOC1	0xC0	以下の入力状態を検出時、カウンタをクリア <ul style="list-style-type: none"> ● ENCA0EC = High ● ENCA0E1 = Low ● ENCA0E0 = Low
ENCA0TS	0x01	ENCA0 タイマースタート

表 2-2 レジスタ設定例 (PIC1)

レジスタ名	設定値	機能
PIC1SSER02	0x1000	ENCA0 のシミュレーションスタートトリガイネーブル
PIC1REG30	0x00000000	ENCAT0E0 に ENCA0E0 ピンの入力を使用
		ENCAT0E1 に ENCA0E1 ピンの入力を使用
		ENCAT0EC に ENCA0EC ピンの入力を使用

表 2-3 レジスタ設定例 (割り込み)

レジスタ名	設定値	機能
EIC311	0x0041	INTENCA011 (キャプチャ) テーブル参照/優先レベル 1

表 2-4 レジスタ設定例 (ポート)

レジスタ名	設定値	機能
PFCEAE2	0x0007	P2_0, P2_1, P2_2: ALT_IN13 (兼用入力モード 13)
PFCAE2	0x0007	
PFCE2	0x0000	
PFC2	0x0000	
PM2	0x0007	
PMC2	0x0007	
PIPC2	0xFFFF8	P2_0, P2_1, P2_2: ソフトウェア I/O 制御

表 2-5、表 2-6 に本動作例で使用する関数、変数を示します。

表 2-5 関数一覧

関数名	概要
main0	各関数の呼び出し、メイン処理
port_init	ポート初期化
enca0_init	ENCA0 初期化
pic1_init	PIC1 初期化
int_cpu0_init	割り込み機能初期化
int_enca0_capture	ENCA0 キャプチャ割り込み

表 2-6 変数一覧

変数名	概要
g_u2t_counter_capture	キャプチャした値を格納

3. PIC の ENCA 入力信号選択

本章では、ENCA の入力信号を PIC によって選択する例を示します。

PIC1 の ENCA 入力選択により、ENCA1 とエンコーダ信号グループ 0 ピンを接続します。

3.1 動作概要

ENCA1 を ENCA0EC、ENCA0E0、ENCA0E1 によってカウンタのクリア、キャプチャが行われるように設定します。設定した ENCA1 への入力信号として、エンコーダ信号グループ 0 ピンからの信号を PIC1 により選択し、供給します。



図 3-1 PIC1 動作概要

3.2 動作フロー

図 3-2 に本動作例の動作フローを示します。

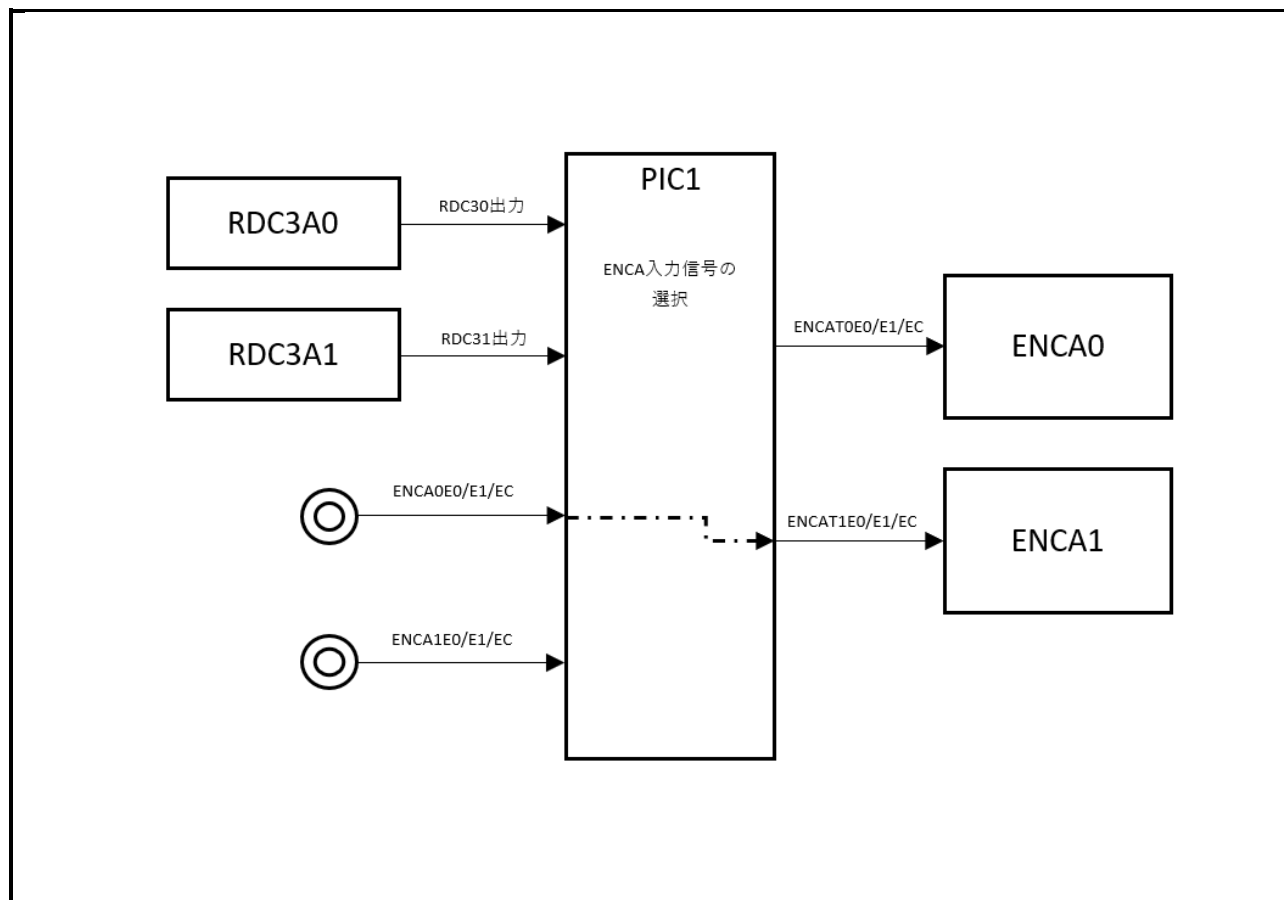

図 3-1 ENCA1、PIC1 動作フロー

3.3 ソフトウェア説明

表 3-1 から表 3-4 に、本動作例におけるレジスタ設定の例を示します。

表 3-1 レジスタ設定例 (ENCA1)

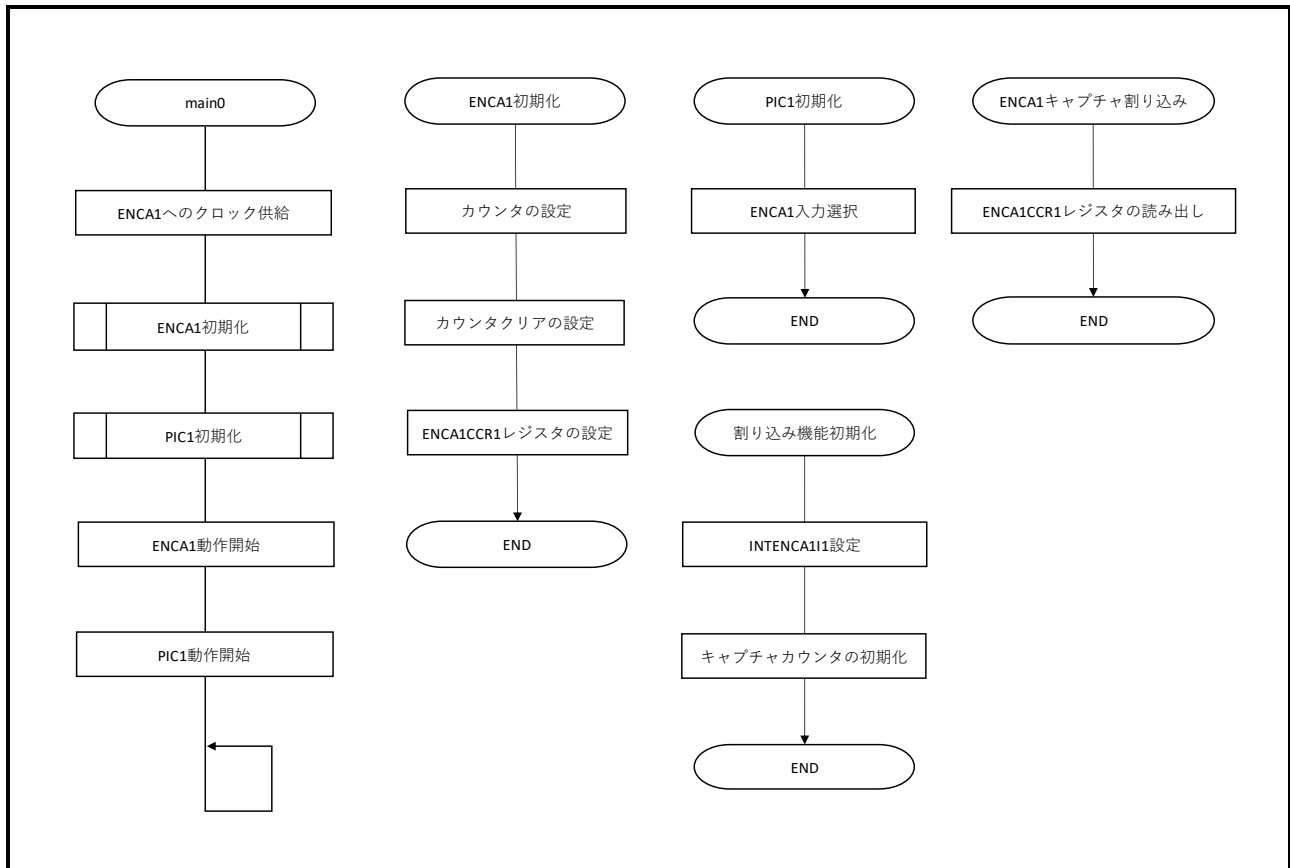
レジスタ名	設定値	機能
ENCA1CTL	0x0283	キャプチャレジスタとして ENCA1CCR1 を使用 エンコーダクリア信号をキャプチャトリガとして使用 ENCA1E0、ENCA1E1 の両端の検出
ENCA1IOC1	0xC0	以下の入力状態を検出時、カウンタをクリア <ul style="list-style-type: none"> ● ENCA1EC = High ● ENCA1E1 = Low ● ENCA1E0 = Low
ENCA1TS	0x01	ENCA1 タイマースタート

表 3-2 レジスタ設定例 (PIC1)

レジスタ名	設定値	機能
PIC1SSER02	0x2000	ENCA1 のシミュレーションスタートトリガイネーブル
PIC1REG30	0x00000940	ENCAT1E0 に ENCA0E0 ピンの入力を使用
		ENCAT1E1 に ENCA0E1 ピンの入力を使用
		ENCAT1EC に ENCA0EC ピンの入力を使用

表 3-3 レジスタ設定例 (割り込み)

レジスタ名	設定値	機能
EIC423	0x0041	INTENCA1I1 (キャプチャ) テーブル参照/優先レベル 1

表 3-4 レジスタ設定例 (ポート)

レジスタ名	設定値	機能
PFCEAE2	0x0007	P2_0, P2_1, P2_2: ALT_IN13 (兼用入力モード 13)
PFCAE2	0x0007	
PFCE2	0x0000	
PFC2	0x0000	
PM2	0x0007	
PMC2	0x0007	
PIPC2	0xFFFF8	P2_0, P2_1, P2_2: ソフトウェア I/O 制御

表 2-5、表 2-6 に本動作例で使用する関数、変数を示します。

表 3-5 関数一覧

関数名	概要
main0	各関数の呼び出し、メイン処理
port_init	ポート初期化
enca1_init	ENCA1 初期化関
pic1_init	PIC1 初期化
int_cpu0_init	割り込み機能初期化
int_enca1_capture	ENCA1 キャプチャ割り込み

表 3-6 変数一覧

変数名	概要
g_u2t_counter_capture	キャプチャした値を格納

改訂記録

Rev.	発行日	改訂内容	
		ページ	ポイント
1.00	2022.06.30		初版発行

製品ご使用上の注意事項

ここでは、マイコン製品全体に適用する「使用上の注意事項」について説明します。個別の使用上の注意事項については、本ドキュメントおよびテクニカルアップデートを参照してください。

1. 静電気対策

CMOS製品の取り扱いの際は静電気防止を心がけてください。CMOS製品は強い静電気によってゲート絶縁破壊を生じることがあります。運搬や保存の際には、当社が出荷梱包に使用している導電性のトレーやマガジンケース、導電性の緩衝材、金属ケースなどを利用し、組み立て工程にはアースを施してください。プラスチック板上に放置したり、端子を触ったりしないでください。また、CMOS製品を実装したボードについても同様の扱いをしてください。

2. 電源投入時の処置

電源投入時は、製品の状態は不定です。電源投入時には、LSIの内部回路の状態は不確定であり、レジスタの設定や各端子の状態は不定です。外部リセット端子でリセットする製品の場合、電源投入からリセットが有効になるまでの期間、端子の状態は保証できません。同様に、内蔵パワーオンリセット機能を使用してリセットする製品の場合、電源投入からリセットのかかる一定電圧に達するまでの期間、端子の状態は保証できません。

3. 電源オフ時における入力信号

当該製品の電源がオフ状態のときに、入力信号や入出力プルアップ電源を入れしないでください。入力信号や入出力プルアップ電源からの電流注入により、誤動作を引き起こしたり、異常電流が流れ内部素子を劣化させたりする場合があります。資料中に「電源オフ時における入力信号」についての記載のある製品は、その内容を守ってください。

4. 未使用端子の処理

未使用端子は、「未使用端子の処理」に従って処理してください。CMOS製品の入力端子のインピーダンスは、一般に、ハイインピーダンスとなっています。未使用端子を開放状態で動作させると、誘導現象により、LSI周辺のノイズが印加され、LSI内部で貫通電流が流れたり、入力信号と認識されて誤動作を起こす恐れがあります。

5. クロックについて

リセット時は、クロックが安定した後、リセットを解除してください。プログラム実行中のクロック切り替え時は、切り替え先クロックが安定した後に切り替えてください。リセット時、外部発振子（または外部発振回路）を用いたクロックで動作を開始するシステムでは、クロックが十分安定した後、リセットを解除してください。また、プログラムの途中で外部発振子（または外部発振回路）を用いたクロックに切り替える場合は、切り替え先のクロックが十分安定してから切り替えてください。

6. 入力端子の印加波形

入力ノイズや反射波による波形歪みは誤動作の原因になりますので注意してください。CMOS製品の入力がノイズなどに起因して、 $V_{IL}(\text{Max.})$ から $V_{IH}(\text{Min.})$ までの領域にとどまるような場合は、誤動作を引き起こす恐れがあります。入力レベルが固定の場合はもちろん、 $V_{IL}(\text{Max.})$ から $V_{IH}(\text{Min.})$ までの領域を通過する遷移期間中にチャタリングノイズなどが入らないように使用してください。

7. リザーブアドレス（予約領域）のアクセス禁止

リザーブアドレス（予約領域）のアクセスを禁止します。アドレス領域には、将来の拡張機能用に割り付けられている リザーブアドレス（予約領域）があります。これらのアドレスをアクセスしたときの動作については、保証できませんので、アクセスしないようにしてください。

8. 製品間の相違について

型名の異なる製品に変更する場合は、製品型名ごとにシステム評価試験を実施してください。同じグループのマイコンでも型名が違えば、フラッシュメモリ、レイアウトパターンの相違などにより、電気的特性の範囲で、特性値、動作マージン、ノイズ耐量、ノイズ輻射量などが異なる場合があります。型名が違う製品に変更する場合は、個々の製品ごとにシステム評価試験を実施してください。

ご注意書き

1. 本資料に記載された回路、ソフトウェアおよびこれらに関連する情報は、半導体製品の動作例、応用例を説明するものです。回路、ソフトウェアおよびこれらに関連する情報を使用する場合、お客様の責任において、お客様の機器・システムを設計ください。これらの使用に起因して生じた損害（お客様または第三者いずれに生じた損害も含まれます。以下同じです。）に関し、当社は、一切その責任を負いません。
 2. 当社製品または本資料に記載された製品データ、図、表、プログラム、アルゴリズム、応用回路例等の情報の使用に起因して発生した第三者の特許権、著作権その他の知的財産権に対する侵害またはこれらに関する紛争について、当社は、何らの保証を行うものではなく、また責任を負うものではありません。
 3. 当社は、本資料に基づき当社または第三者の特許権、著作権その他の知的財産権を何ら許諾するものではありません。
 4. 当社製品を組み込んだ製品の輸出入、製造、販売、利用、配布その他の行為を行うにあたり、第三者保有の技術の利用に関するライセンスが必要となる場合、当該ライセンス取得の判断および取得はお客様の責任において行ってください。
 5. 当社製品を、全部または一部を問わず、改造、変更、複製、リバースエンジニアリング、その他、不適切に使用しないでください。かかる改造、改造、複製、リバースエンジニアリング等により生じた損害に関し、当社は、一切その責任を負いません。
 6. 当社は、当社製品の品質水準を「標準水準」および「高品質水準」に分類しており、各品質水準は、以下に示す用途に製品が使用されることを意図しております。
標準水準： コンピュータ、OA 機器、通信機器、計測機器、AV 機器、家電、工作機械、パーソナル機器、産業用ロボット等
高品質水準： 輸送機器（自動車、電車、船舶等）、交通管制（信号）、大規模通信機器、金融端末基幹システム、各種安全制御装置等
当社製品は、データシート等により高信頼性、Harsh environment 向け製品と定義しているものを除き、直接生命・身体に危害を及ぼす可能性のある機器・システム（生命維持装置、人体に埋め込み使用するもの等）、もしくは多大な物的損害を発生させるおそれのある機器・システム（宇宙機器と、海底中継器、原子力制御システム、航空機制御システム、プラント基幹システム、軍事機器等）に使用されることを意図しておらず、これらの用途に使用することは想定していません。たとえ、当社が想定していない用途に当社製品を使用したことにより損害が生じても、当社は一切その責任を負いません。
 7. あらゆる半導体製品は、外部攻撃からの安全性を 100%保証されているわけではありません。当社ハードウェア/ソフトウェア製品にはセキュリティ対策が組み込まれているものもありますが、これによって、当社は、セキュリティ脆弱性または侵害（当社製品または当社製品が使用されているシステムに対する不正アクセス・不正使用を含みますが、これに限られません。）から生じる責任を負うものではありません。当社は、当社製品または当社製品が使用されたあらゆるシステムが、不正な改変、攻撃、ウイルス、干渉、ハッキング、データの破壊または窃盗その他の不正な侵入行為（「脆弱性問題」といいます。）によって影響を受けないことを保証しません。当社は、脆弱性問題に起因したまたはこれに関連して生じた損害について、一切責任を負いません。また、法令において認められる限りにおいて、本資料および当社ハードウェア/ソフトウェア製品について、商品性および特定目的との合致に関する保証ならびに第三者の権利を侵害しないことの保証を含め、明示または黙示のいかなる保証も行いません。
 8. 当社製品をご使用の際は、最新の製品情報（データシート、ユーザーズマニュアル、アプリケーションノート、信頼性ハンドブックに記載の「半導体デバイスの使用上の一般的な注意事項」等）をご確認の上、当社が指定する最大定格、動作電源電圧範囲、放熱特性、実装条件その他指定条件の範囲内でご使用ください。指定条件の範囲を超えて当社製品をご使用された場合の故障、誤動作の不具合および事故につきましては、当社は、一切その責任を負いません。
 9. 当社は、当社製品の品質および信頼性の向上に努めていますが、半導体製品はある確率で故障が発生したり、使用条件によっては誤動作したりする場合があります。また、当社製品は、データシート等において高信頼性、Harsh environment 向け製品と定義しているものを除き、耐放射線設計を行っておりません。仮に当社製品の故障または誤動作が生じた場合であっても、人身事故、火災事故その他社会的損害等を生じさせないよう、お客様の責任において、冗長設計、延焼対策設計、誤動作防止設計等の安全設計およびエージング処理等、お客様の機器・システムとしての出荷保証を行ってください。特に、マイコンソフトウェアは、単独での検証は困難なため、お客様の機器・システムとしての安全検証をお客様の責任で行ってください。
 10. 当社製品の環境適合性等の詳細につきましては、製品個別に必ず当社営業窓口までお問合せください。ご使用に際しては、特定の物質の含有・使用を規制する RoHS 指令等、適用される環境関連法令を十分調査のうえ、かかる法令に適合するようご使用ください。かかる法令を遵守しないことにより生じた損害に関して、当社は、一切その責任を負いません。
 11. 当社製品および技術を国内外の法令および規則により製造・使用・販売を禁止されている機器・システムに使用することはできません。当社製品および技術を輸出、販売または移転等する場合は、「外国為替及び外国貿易法」その他日本国および適用される外国の輸出管理関連法規を遵守し、それらの定めるところに従い必要な手続きを行ってください。
 12. お客様が当社製品を第三者に転売等される場合には、事前に当該第三者に対して、本ご注意書き記載の諸条件を通知する責任を負うものいたします。
 13. 本資料の全部または一部を当社の文書による事前の承諾を得ることなく転載または複製することを禁じます。
 14. 本資料に記載されている内容または当社製品についてご不明な点がございましたら、当社の営業担当者までお問合せください。
- 注 1. 本資料において使用されている「当社」とは、ルネサス エレクトロニクス株式会社およびルネサス エレクトロニクス株式会社が直接的、間接的に支配する会社をいいます。
- 注 2. 本資料において使用されている「当社製品」とは、注 1 において定義された当社の開発、製造製品をいいます。

(Rev.5.0-1 2020.10)

本社所在地

〒135-0061 東京都江東区豊洲 3-2-24（豊洲フォレシア）

www.renesas.com

お問合せ窓口

弊社の製品や技術、ドキュメントの最新情報、最寄の営業お問合せ窓口に関する情報などは、弊社ウェブサイトをご覧ください。

www.renesas.com/contact/

商標について

ルネサスおよびルネサスロゴはルネサス エレクトロニクス株式会社の商標です。すべての商標および登録商標は、それぞれの所有者に帰属します。