RL78/G11

R01AN4109JJ0200

Rev. 2.00

Jan.31, 2019

16ビット・タイマ KB0 による LED 制御 CC-RL

要旨

本アプリケーションノートでは、RL78/G11 のタイマ KB0 を使用した LED 照明の制御方法について説明します。

本アプリケーションノートでは、センサ検知による ON/OFF 制御、ボリューム入力による調光制御、定電流制御を行います。

対象デバイス

RL78/G11

本アプリケーションノートを他のマイコンへ適用する場合、そのマイコンの仕様にあわせて変更し、十分評価してください。

目次

1.	仕様.....	3
1.1	コンパレータ 1 による人感センサ出力の検出.....	4
1.2	タイマ KB0 の基本設定.....	5
1.3	タイマ KB0 へのフィードバック処理.....	5
1.4	コンパレータ 0 によるタイマ KB0 の強制出力停止.....	6
2.	動作使用条件.....	6
3.	関連アプリケーションノート.....	6
4.	ハードウェア説明.....	7
4.1	ハードウェア構成例.....	7
4.2	使用端子一覧.....	8
5.	ソフトウェア説明.....	9
5.1	動作概要.....	9
5.2	オプション・バイトの設定一覧.....	12
5.3	定数一覧.....	12
5.4	変数一覧.....	12
5.5	関数一覧.....	13
5.6	関数仕様.....	13
5.7	フローチャート.....	16
5.7.1	初期設定関数.....	16
5.7.2	システム関数.....	17
5.7.3	入出力ポートの設定.....	18
5.7.4	CPU クロックの設定.....	19
5.7.5	タイマ KB0 の設定.....	20
5.7.6	D/A コンバータの設定.....	29
5.7.7	プログラマブル・ゲイン・アンプ (PGA) の設定.....	31
5.7.8	コンパレータの設定.....	33
5.7.9	タイマ・アレイ・ユニットの設定.....	36
5.7.10	12 ビット・インターバル・タイマの設定.....	41
5.7.11	A/D コンバータの設定.....	43
5.7.12	メイン関数.....	50
5.7.13	メイン初期設定.....	51
5.7.14	D/A コンバータの動作開始.....	52
5.7.15	PGA の動作開始.....	53
5.7.16	コンパレータ 0 動作開始.....	53
5.7.17	コンパレータ 1 動作開始.....	54
5.7.18	コンパレータ 0 割り込み動作.....	55
5.7.19	コンパレータ 1 割り込み動作.....	56
5.7.20	インターバル・タイマ動作開始.....	57
5.7.21	タイマ・アレイ・ユニット動作開始.....	57
5.7.22	タイマ KB 動作開始.....	58
5.7.23	インターバル・タイマ割り込み動作.....	59
5.7.24	タイマ KB 動作停止.....	60
5.7.25	インターバル・タイマ動作停止.....	60
5.7.26	タイマ・アレイ・ユニット割り込み動作.....	61
6.	サンプルコード.....	62
7.	参考ドキュメント.....	62

1. 仕様

LED 制御のシステムブロック図を図 1.1 に示します。人感センサの出力を内部コンパレータで検出します。内部コンパレータで検出されると、周期的に Volume 入力を測定します。Volume の入力電圧は A/D コンバータで測定します。Volume の入力電圧から LED モジュールに流す電流(ターゲット電流)を決定します。16ビット・タイマ KB0(以下、タイマ KB0)の PWM 出力によって、LED 電流を制御します。LED 電流は、プログラマブル・ゲイン・アンプ (以下、PGA) と A/D コンバータを利用して測定されます。ターゲット電流と LED 電流を比較して、タイマ KB0 の PWM 出力を制御します (フィードバック処理)。

本アプリケーションノートでは簡易的に PWM 出力を制御します。実際には、回路や仕様に応じて PI 制御などを行ってください。PI 制御については、「RL78/I1A による LED 制御(R01AN1087JJ) を参照してください。

また、LED 電流測定時に過電流を検出すると、タイマ KB0 の強制出力停止機能により PWM 出力を停止し、コンパレータ検出の割り込みを利用して P51 端子からハイ・レベル出力 (アラーム処理) を行いません。



図 1.1 システムブロック図

次に使用する周辺機能と用途を表 1.1 に示します。

表 1.1 使用する周辺機能と用途

周辺機能	用途
P51	アラーム出力(過電流検出時にハイ・レベル出力)
16ビット・タイマKB0	PWM出力によるLEDモジュールの電流制御、強制停止
D/Aコンバータ	過電流検出用の基準電圧出力
プログラマブル・ゲイン・アンプ(PGA)	LED電流測定
コンパレータ0	過電流検知
コンパレータ1	人感センサ検知
タイマ・アレイ・ユニット	LED電流測定間隔の生成
A/Dコンバータ	電流検出回路の出力電圧測定 Volumeの出力電圧測定

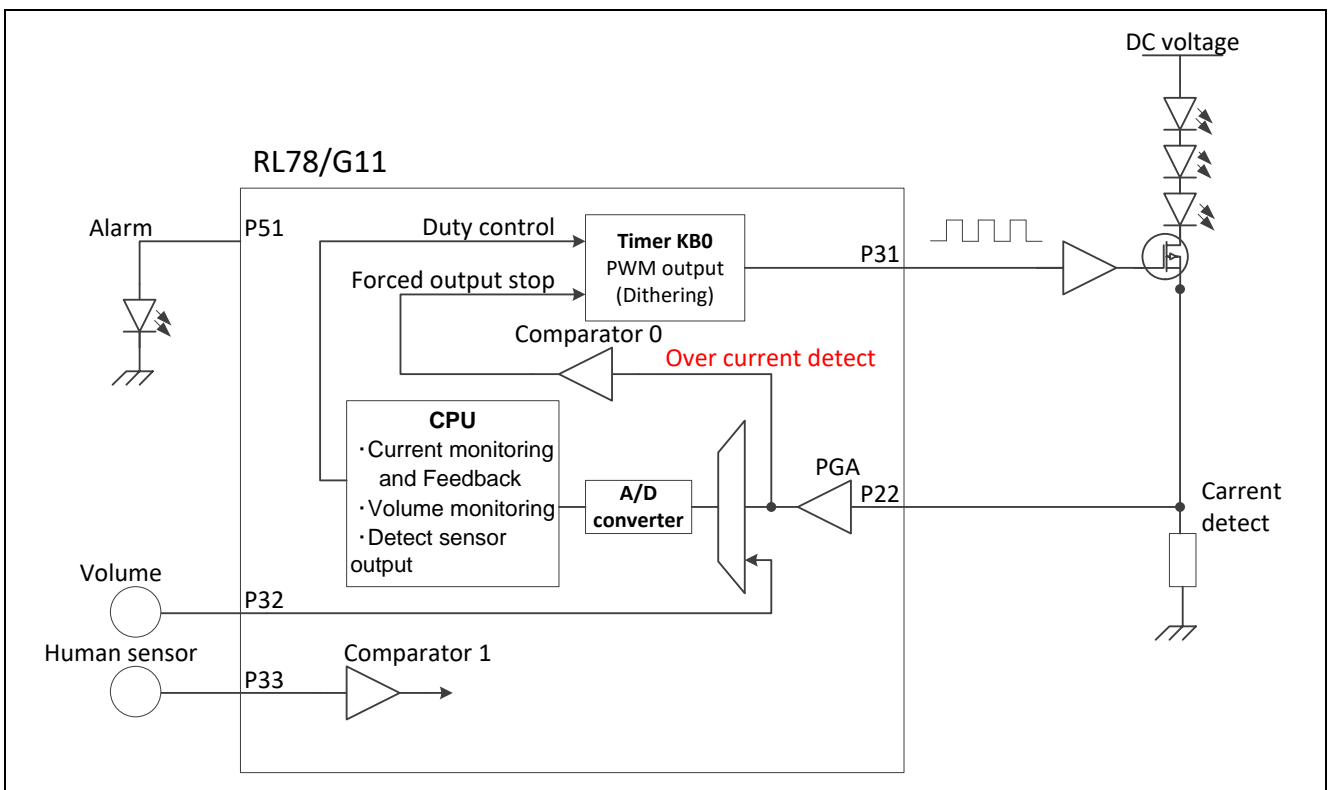
1.1 コンパレータ 1 による人感センサ出力の検出

本アプリケーションノートでは、デジタル出力の人感センサを想定しています。人感センサの出力は、検出対象を検出したときに RL78/G11 がハイ・レベルを認識できるものとします。

コンパレータのリファレンス電圧は内部基準電圧 (1.45V) を選択します。電源投入後にコンパレータ検出 1 割り込み (INTCMP1) が発生すると 12 ビット・インターバル・タイマのカウンタとタイマ KB0 の出力を開始します。

12 ビット・インターバル・タイマのカウンタ・クロック ($f_{IL} = \text{TYP. } 15\text{kHz}$) と 12 ビット・インターバル・タイマのコンペア値 (ITCMP11-ITCMP0 = FFFH) から INTIT の周期は約 273ms ($1/15[\text{kHz}] \times (4095+1)$) となり INTIT を 1099 回カウントすることで約 5 分間点灯を行います。ただし 5 分以内に INTCMP1 が発生した場合は、INTIT のカウンタを初期化してカウンタを継続して点灯を約 5 分間延長します。



図 1.2 人感センサ出力の検出

1.2 タイマ KB0 の基本設定

タイマ KB0 の PWM 出力により LED 電流の制御を行います。タイマ KB のカウント・クロックを 48MHz に設定し、PWM 出力はデフォルト・レベルをロウ・レベル、アクティブ・レベルをハイ・レベルに設定し、PWM 周波数を 250kHz に設定します。初期設定ではデューティ比を 0% とし、LED モジュールに流れる電流から PWM のデューティ比を調整します。

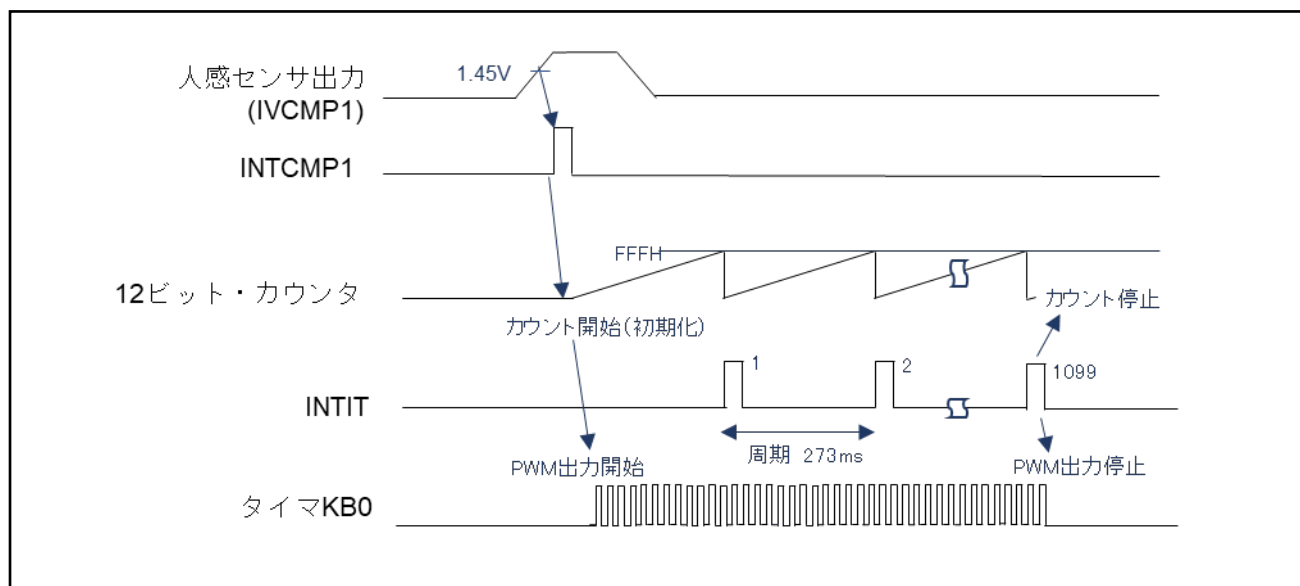

図 1.3 タイマ KB0 の基本動作

1.3 タイマ KB0 へのフィードバック処理

本アプリケーションノートでは、簡易的なフィードバック処理を行います。

Volume 入力端子の印加電圧によって、ターゲット電流を決定します。Volume 入力端子の印加電圧が 5V のとき、ターゲット電流を約 350mA とします。

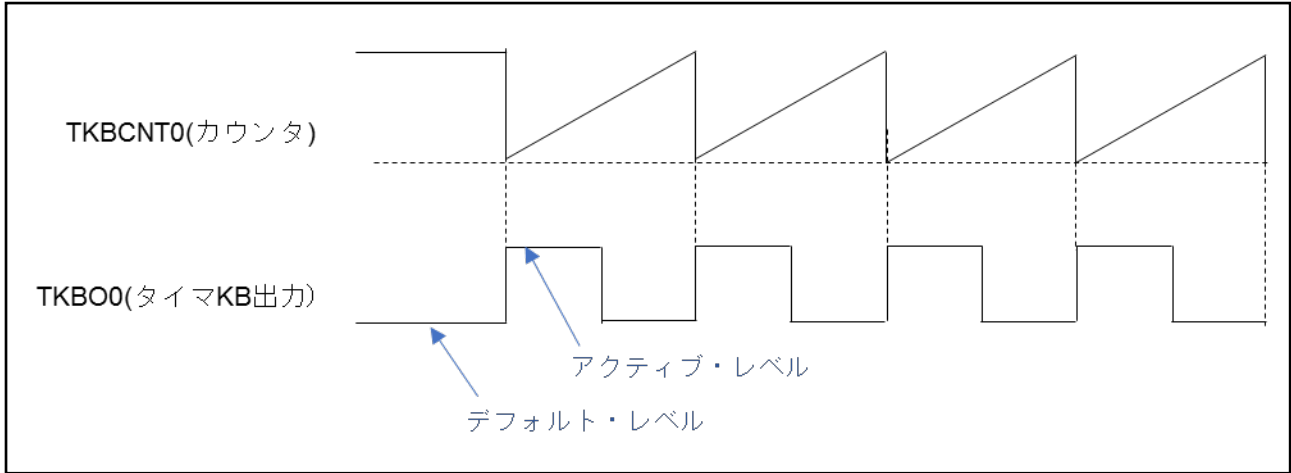
LED 電流は PGA を使用して測定します。PGA を 8 倍に設定して A/D 変換します。

インターバル・タイマの周期を 300us に設定し、その周期毎に LED 電流を測定します。測定した LED 電流に応じてタイマ KB0 による PWM 出力のアクティブ・レベル幅を変更します。

- ・ターゲット電流値 > LED 電流値かつ、前回 LED 電流値 \geq LED 電流値の場合
 アクティブ・レベル幅 = 前回のアクティブ・レベル幅 + 1 (コンペア・レジスタ値)
- ・ターゲット電流値 < LED 電流値かつ、前回 LED 電流値 \leq LED 電流値の場合
 アクティブ・レベル幅 = 前回のアクティブ・レベル幅 - 1 (コンペア・レジスタ値)



図 1.4 タイマ KB0 へのフィードバック処理

1.4 コンパレータ 0 によるタイマ KB0 の強制出力停止

タイマ KB0 の強制出力停止機能 1 を使用します。システムの過電流測定端子として IVCMP0 を用います。IVCMP0 は内部 D/A コンバータのチャンネル 0 出力と比較します。そして CMP0 出力の立ち上がりエッジでタイマ KB0 をロウ・レベル固定状態にします。LED 電流の過電流ラインを 400mA とします。

なお、ソフトウェアビット TKBPAHTSnP を操作することで強制出力停止機能を解除することができます。ただし、本アプリケーションノートでは、強制出力停止機能を解除しません。

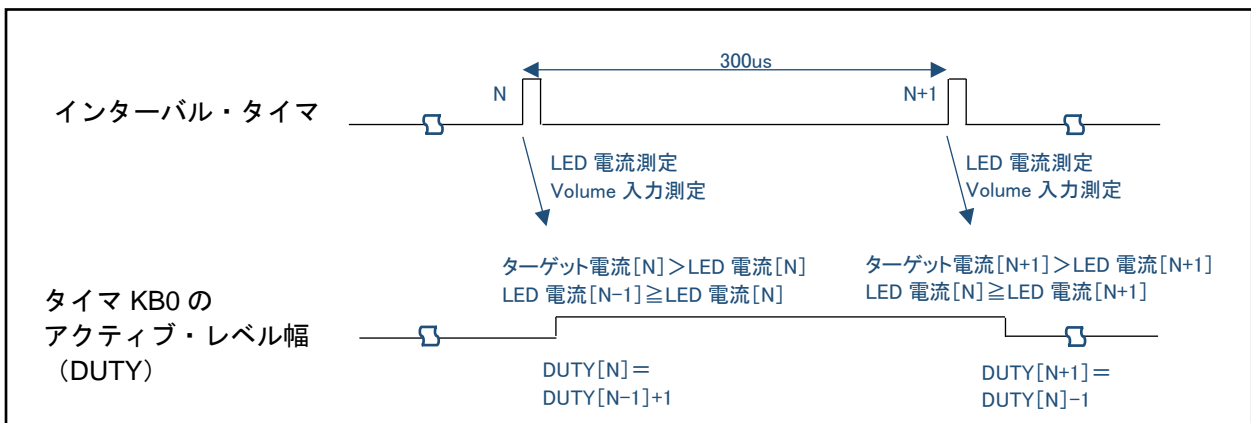

図 1.5 タイマ KB0 の強制出力停止

2. 動作使用条件

本アプリケーションノートのサンプルコードは、下記の条件で動作を確認しています。

表 2.1 動作確認条件

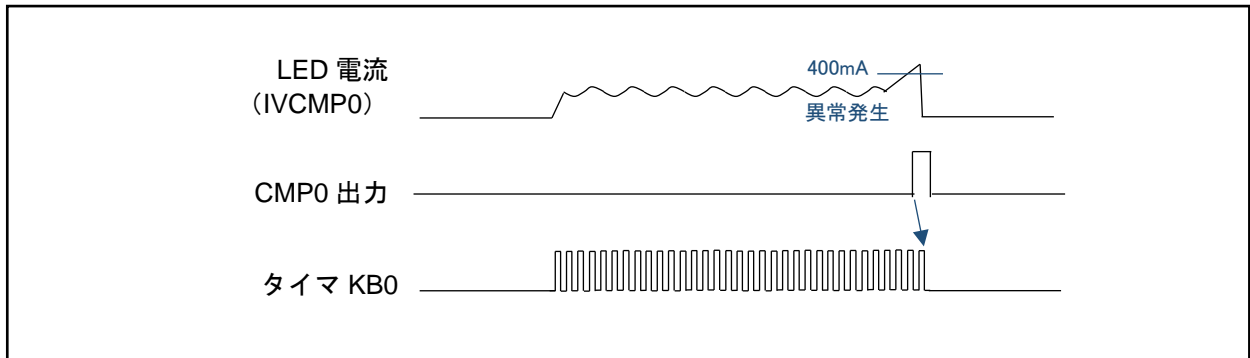
項目	内容
使用マイコン	RL78/G11 (R5F1058A)
動作周波数	<ul style="list-style-type: none"> ● 高速オンチップ・オシレータ (HOCO) クロック : 24MHz ● CPU/周辺ハードウェア・クロック : 24MHz/48MHz
動作電圧	5.0V (2.7V~5.5V で動作可能) LVD 動作(V _{LVD}) : リセット・モード 2.75V (2.70V ~ 2.81V)
統合開発環境 (CS+)	ルネサス エレクトロニクス製 CS+ for CC V6.01.00
C コンパイラ (CS+)	ルネサス エレクトロニクス製 CC-RL V1.06.00
統合開発環境(e2studio)	ルネサス エレクトロニクス製 e2studio V5.4.0.018
C コンパイラ(e2studio)	ルネサス エレクトロニクス製 CC-RL V1.06.00
RL78/G11 コードライブラリ	ルネサス エレクトロニクス製 RL78/G11 コードライブラリ V1.02.01.01

3. 関連アプリケーションノート

本アプリケーションノートに関連するアプリケーションノートを以下に示します。併せて参照してください。

- ・ RL78/I1A による LED 制御(R01AN1087JJ)

4. ハードウェア説明

4.1 ハードウェア構成例

本アプリケーションノートで使用するハードウェア構成例を図 4.1 に示します。



図 4.1 ハードウェア構成

注意 1 この回路イメージは接続の概要を示す為に簡略化しています。実際に回路を作成される場合は、端子処理などを適切に行い、電気的特性を満たすように設計してください（入力専用ポートは個別に抵抗を介して V_{DD} 又は V_{SS} に接続して下さい）。

4.2 使用端子一覧

使用端子と機能を表 4.1 に示します。

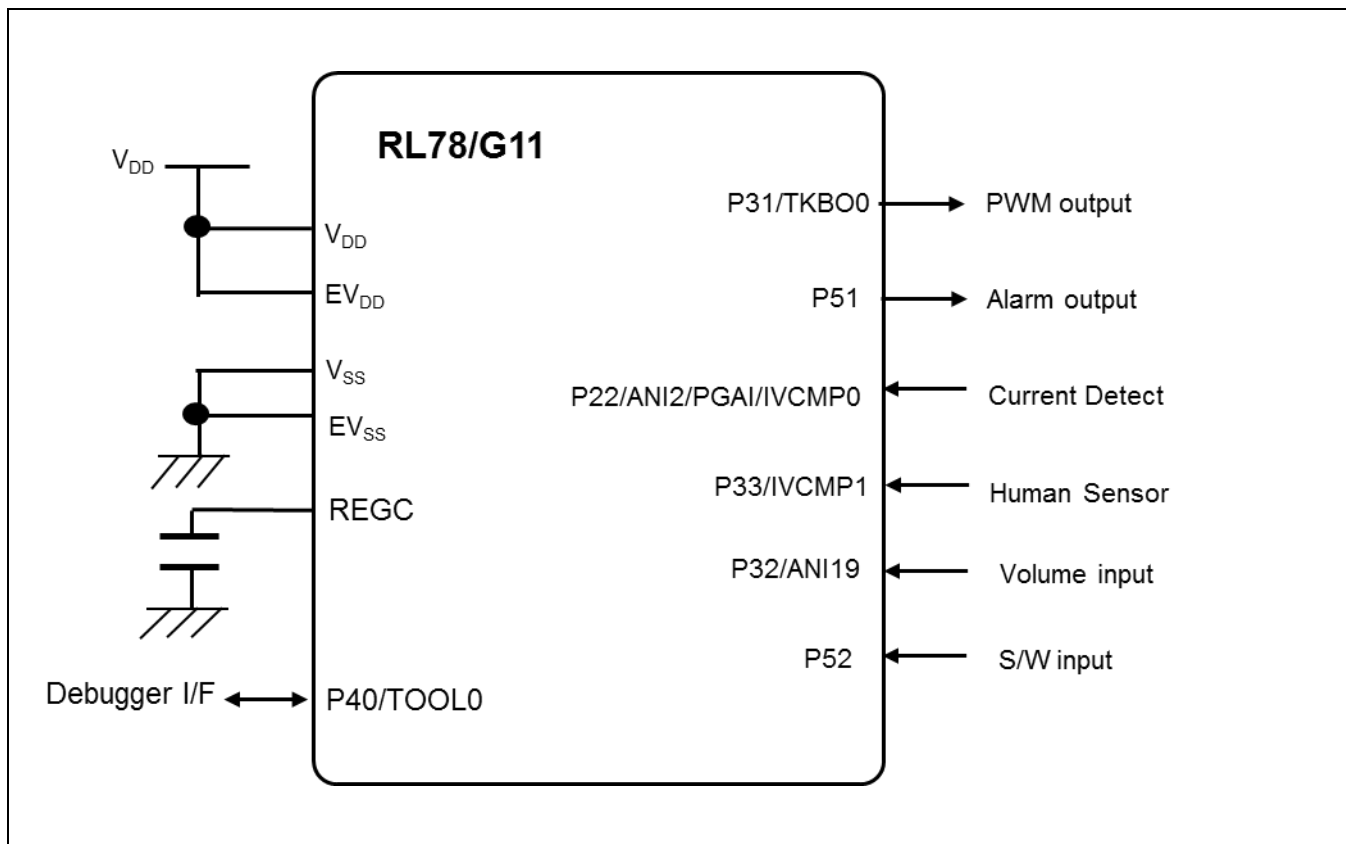
表 4.1 使用端子と機能

端子名	入出力	内容
P31/TKBO0	出力	LED 制御用 PWM 出力
P51	出力	Alarm 出力
ANI2/PGAI/IVCMP0	アナログ入力	電流検出
P33/IVCMP1	アナログ入力	人感センサ検出
P32/ANI19	アナログ入力	Volume 入力レベル測定

5. ソフトウェア説明

5.1 動作概要

ここでは本アプリケーションノートに付属するサンプルコードについて説明しています。
サンプルコードでは下記の初期設定を行っています。

- ・ポートの初期設定
- ・クロックの初期設定
- ・タイマ KB0 の初期設定
- ・D/A コンバータの初期設定
- ・PGA の初期設定
- ・コンパレータ 0,1 の初期設定
- ・タイマ・アレイ・ユニットの初期設定
- ・12 ビット・インターバル・タイマの初期設定を行います。
- ・A/D コンバータの初期設定

初期設定完了後は、HALT モードに移行します。LED の点灯制御と、過電流検出を行います。
以下、サンプルコードの詳細を説明します。

① ポートの初期設定

- ・P51 を出力に設定します。

② クロックの初期設定

- ・動作モードを高速メインモード $2.7V \leq VDD \leq 5.5V$ に設定します。
- ・メイン・システム・クロック (fMAIN) を高速オンチップ・オシレータ・クロック (fIH) に設定します。
- ・高速オンチップ・オシレータ・クロック周波数 (fHOCO) に 48 MHz を選択します。
- ・サブシステム・クロック (fSUB) に低速オンチップ・オシレータ・クロック (fIL) を設定します。
- ・インターバル・タイマの動作クロックに fIL=15kHz を選択します。
- ・CPU と周辺クロック (fCLK) に fIH= 24 MHz を選択します。

③ タイマ KB0 の初期設定

- ・TMKB0 を単体動作モードに設定します。
- ・タイマ出力 TKBO0 のアクティブ・レベル設定として「ハイ・レベル」、デフォルト・レベル設定として「ロウ・レベル」を選択します。
- ・PWM 周期を 4 μ s、デューティ比を 0% に設定します。LED 電流から PWM のデューティ比を調整します。
- ・トリガ出力 TKBTGCR0 を 3 μ s に設定します。
- ・TKBO0 に強制出力停止機能 1 を設定し、ロウ・レベル固定出力を選択します。機能 1 のトリガにコンパレータ 0 を選択します。動作モードにタイプ 1 を選択します。

④ D/A コンバータの初期設定

- ・ D/A コンバータ 0 の変換値に 163 を設定します。

LED の過電流を 400mA、PGA を 8 倍、電流検出抵抗を 1Ω としたとき、過電流検出の基準電圧は
 $400\text{ mA} \times 8 \times 1\ \Omega = 3.2\text{ V}$

となる。

過電流検出の基準電圧を D/A コンバータのアナログ出力で生成するため、

$$\text{アナログ出力電圧 } V_{\text{ANO}i} = V_{\text{DD}} \times (\text{DACSi})/256$$

$V_{\text{ANO}i} = 3.2\text{V}$ 、 $V_{\text{DD}} = 5\text{V}$ なので、 $\text{DACSi} = 163$ となる。

⑤ PGA の初期設定

- ・ PGA の GND に PGAGND を選択する。
- ・ PGA の増幅率を 8 倍に設定する。

⑥ コンパレータの初期設定

- ・ コンパレータ速度に、コンパレータ高速モードを選択する。

〈コンパレータ 0(過電流検出)の初期設定〉

- ・ 基本モードを選択します。
- ・ コンパレータ 0 リファレンス電圧は COMPSEL.C0REFSEL にて指定するリファレンス電圧を選択します。
- ・ コンパレータ 0 の+端子の入力信号に、プログラマブル・ゲイン・アンプの出力を選択します。
- ・ コンパレータ 0 の-端子の入力信号に、内蔵 D/A コンバータのチャンネル 0 の出力を選択します。
- ・ コンパレータ 0 片エッジ検出での割り込み要求を選択します。
- ・ コンパレータ 0 立ち上がりエッジで割り込み要求を選択します。
- ・ コンパレータ 0 フィルタあり、 f_{CLK} でサンプリングを選択します。($f_{\text{CLK}} = f_{\text{IH}} = 24\text{ MHz}$)
- ・ コンパレータ 0 の割り込みを許可に設定し、優先順位をレベル 3 に設定します。

〈コンパレータ 1(人感センサ検出)の初期設定〉

- ・ 基本モードを選択します。
- ・ コンパレータ 1 リファレンス電圧は BGRVREF を選択します。
- ・ コンパレータ 1 片エッジ検出での割り込み要求を選択します。
- ・ コンパレータ 1 立ち上がりエッジで割り込み要求を選択します。
- ・ コンパレータ 1 フィルタあり、 f_{CLK} でサンプリングを選択します。($f_{\text{CLK}} = f_{\text{IH}} = 24\text{ MHz}$)
- ・ コンパレータ 1 の割り込みを許可に設定し、優先順位をレベル 3 に設定します。

- ⑦ タイマ・アレイ・ユニットの初期設定
- ・チャンネル 0 をインターバル・タイマに設定します。
 - ・インターバル時間を 300us に設定します。
 - ・タイマ・チャンネル 0 のカウント完了割り込みを許可し、優先順位をレベル 3 に設定します。
- ⑧ 12 ビット・インターバル・タイマの初期設定
- ・インターバル・タイマの動作クロックに f_{IL} を選択します。
 - ・インターバル時間に TYP. 273ms を設定します。
 - ・インターバル信号検出割り込みを許可し、優先順位をレベル 3 に設定します。
- ⑨ A/D コンバータの初期設定
- ・コンパレータ動作を停止します。
 - ・分解能を 10 ビットに設定します。
 - ・VREF(+)に VDD、VREF(-)に VSS を選択します。
 - ・ソフトウェア・トリガ・モード、ワンショット変換モード・セレクトモードに設定します。
 - ・ANI2、ANI19 をアナログ入力端子に設定し、変換開始チャンネルは ANI19 とします。
 - ・変換時間は標準 1 モード、 $95/f_{CLK}(3.9583us)$ に設定します。
 - ・ $ADLL \leq ADCR \leq ADUL$ で割り込み信号(INTAD)が発生を選択し、上限値 ADUL=255、下限値 ADLL=0 を設定します。
- ⑩ 初期設定後、HALT モードに移行します。
- ⑪ コンパレータ 1 により人感センサを検出します。Volume に入力された印加電圧を A/D コンバータで測定してターゲット電流を決定します。タイマ KB0 の PWM 出力によって、LED 電流を制御します。LED 電流は、PGA と A/D コンバータを利用して測定します。ターゲット電流と LED 電流を比較して、タイマ KB0 の PWM 出力を制御します。また、LED 電流の過電流検出も行います。

5.2 オプション・バイトの設定一覧

オプション・バイト設定を表 5.1 に示します。

表 5.1 オプション・バイト設定

アドレス	設定値	内容
000C0H	11101111B	ウォッチドッグ・タイマ 動作停止 (リセット解除後、カウント停止)
000C1H	01111111B	LVD リセット・モード 2.75V (2.75V ~ 2.81V)
000C2H	11100000B	HS モード、HOCO : 24MHz
000C3H	10000100B	オンチップ・デバッグ許可

5.3 定数一覧

サンプルコードで使用する定数を表 5.2 に示します。

表 5.2 サンプルコードで使用する定数

定数名	設定値	内容
—	—	—

5.4 変数一覧

グローバル変数を表 5.3 に示します。

表 5.3 グローバル変数

Type	Variable Name	Contents	Function Used
unsigned int	INT12Count	12 ビット・インターバル・タイマの 割り込みカウント値	main、 r_it_interrupt、 r_comp1_interrupt
unsigned int	ReqLEDValue	Volume 入力端子の A/D 変換結果による ターゲット電流値	main、 r_tau0_channel0_ interrupt
unsigned int	FbLEDValue	電流検出端子の A/D 変換結果による LED 電流値	main、 r_tau0_channel0_ interrupt
unsigned int	FbLEDValue_old	前回の電流検出端子の A/D 変換結果による LED 電流値	main、 r_tau0_channel0_ interrupt
unsigned int	LEDDuty	フィードバック時に設定する TMKB のコンペア・レジスタ値	main、 r_tau0_channel0_ interrupt
unsigned int	LEDDuty_old	前回のフィードバック時に設定した タイマ KB のコンペア・レジスタ値	main、 r_tau0_channel0_ interrupt

5.5 関数一覧

関数を表 5.4 に示します。

表 5.4 関数

関数名	概要
R_DAC0_Start	DAC0 動作開始
R_PGA_Start	PGA 動作開始
R_COMP0_Start	コンパレータ 0 の動作開始
R_COMP1_Start	コンパレータ 1 の動作開始
R_IT_Start	インターバル・タイマの動作開始
R_TMR_KB_Start	16 ビット・タイマ KB0 の動作開始
R_IT_Stop	インターバル・タイマの動作停止
R_TMR_KB_Stop	16 ビット・タイマ KB0 の動作停止
r_comp0_interrupt	コンパレータ 0 割り込み処理
r_comp1_interrupt	コンパレータ 1 割り込み処理
r_it_interrupt	インターバル・タイマ割り込み処理
r_tau0_channel0_interrupt	タイマ・アレイ・ユニットの割り込み処理

5.6 関数仕様

サンプルコードの関数仕様を示します。

R_DAC0_Start

概要	DAC0 の動作開始
ヘッダ	r_cg_dac.h
宣言	void R_DAC0_Start(void)
説明	D/A コンバータの動作を開始します。
引数	なし
リターン値	なし
備考	なし

R_PGA_Start

概要	PGA の動作開始
ヘッダ	r_cg_pga.h
宣言	void R_PGA_Start(void)
説明	プログラマブル・ゲイン・アンプの動作を開始します。
引数	なし
リターン値	なし
備考	なし

R_COMP0_Start

概要	コンパレータ 0 の動作開始設定処理
ヘッダ	r_cg_comp.h
宣言	void R_COMP0_Start(void)
説明	コンパレータ 0 の動作を開始します。
引数	なし
リターン値	なし
備考	なし

R_COMP1_Start

概要	コンパレータ 1 の動作開始設定処理
ヘッダ	r_cg_comp.h
宣言	void R_COMP1_Start(void)
説明	コンパレータ 1 の動作を開始します。
引数	なし
リターン値	なし
備考	なし

R_IT_Start

概要	インターバル・タイマの動作開始設定処理
ヘッダ	r_cg_it.h
宣言	void R_IT_Start (void)
説明	インターバル・タイマの動作を開始します。
引数	なし
リターン値	なし
備考	なし

R_TMR_KB0_Start

概要	16ビット・タイマ KB の動作開始設定処理
ヘッダ	r_cg_tmkb.h
宣言	void R_TMR_KB0_Start (void)
説明	16ビット・タイマ KB の動作を開始します。
引数	なし
リターン値	なし
備考	なし

R_IT_Stop

概要	インターバル・タイマの停止設定処理
ヘッダ	r_cg_it.h
宣言	void R_IT_Stop (void)
説明	インターバル・タイマの動作を停止します。
引数	なし
リターン値	なし
備考	なし

R_TMR_KB0_Stop

概要	16 ビット・タイマ KB の停止設定処理
ヘッダ	r_cg_tmkb.h
宣言	void R_TMR_KB0_Start (void)
説明	16 ビット・タイマ KB の動作を停止します。
引数	なし
リターン値	なし
備考	なし

r_comp0_interrupt

概要	コンパレータ 0 の割り込み処理
ヘッダ	r_cg_comp.h
宣言	r_comp0_interrupt (void)
説明	コンパレータ 0 の割り込み処理
引数	なし
リターン値	なし
備考	アラーム出力。 コンパレータ 0 を利用した強制出力停止はハードウェアで処理される。

r_comp1_interrupt

概要	コンパレータ 1 割り込み処理
ヘッダ	r_cg_comp.h
宣言	r_comp0_interrupt (void)
説明	コンパレータ 1 の割り込み処理
引数	なし
リターン値	なし
備考	人感センサ感知により、タイマ・アレイ・ユニット、インターバル・タイマおよびタイマ KB の動作を開始させる。

r_it_interrupt

概要	12 ビット・インターバル・タイマ割り込み処理
ヘッダ	r_cg_it.h
宣言	r_it_interrupt(void)
説明	12 ビット・インターバル・タイマの割り込み処理
引数	なし
リターン値	なし
備考	なし

r_tau0_channel0_interrupt

概要	タイマ・アレイ・ユニット割り込み処理
ヘッダ	r_cg_tau.h
宣言	r_tau0_channel0_interrupt (void)
説明	タイマ・アレイ・ユニットの割り込み処理
引数	なし
リターン値	なし
備考	Volume 入力および LED 電流測定、PWM 出力のデューティ比を変更する。

5.7 フローチャート

図 5.1 に本アプリケーションノートの全体フローを示します。



図 5.1 全体フロー

注 初期設定関数の前後でスタートアップ・ルーティンが実行されます。

5.7.1 初期設定関数

図 5.2 に初期設定関数のフローチャートを示します。

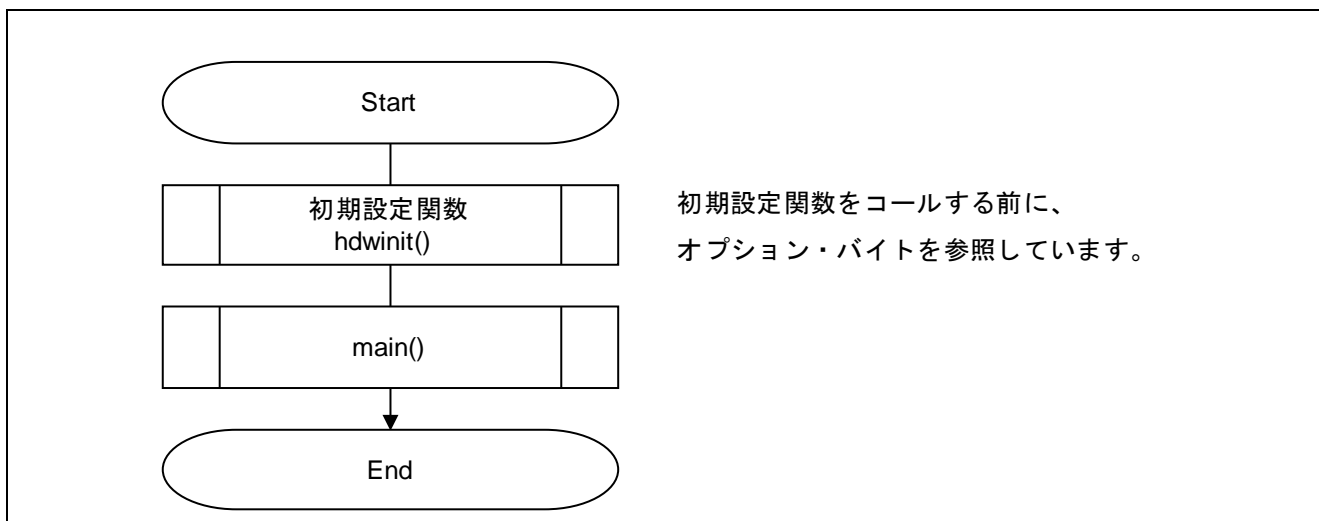

図 5.2 初期設定関数

5.7.2 システム関数

図 5.3 にシステム関数のフローチャートを示します。

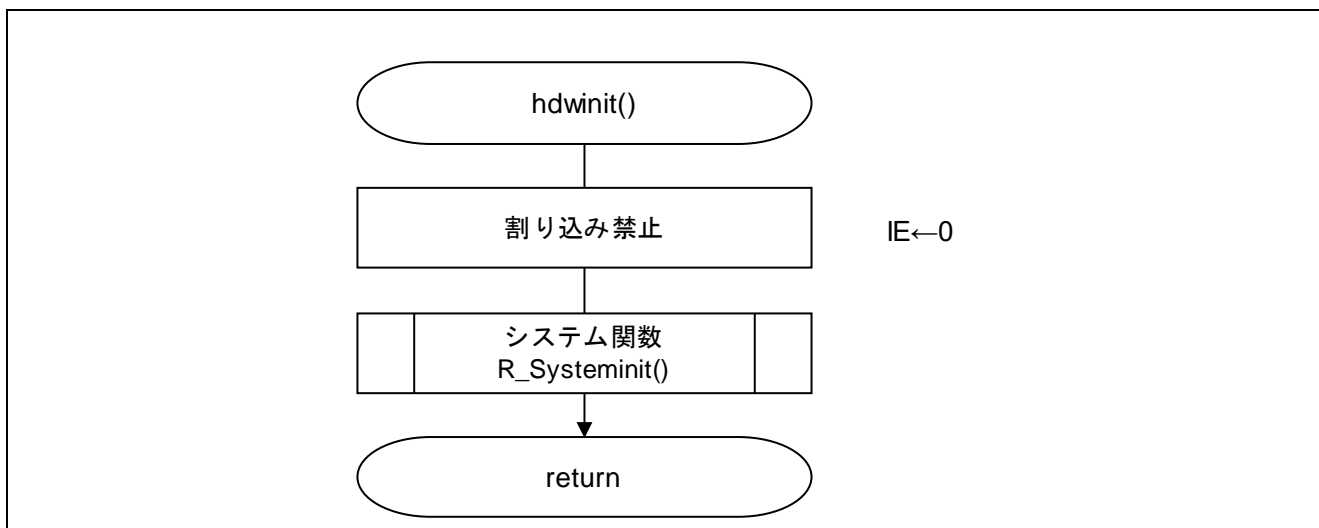

図 5.3 システム関数

5.7.3 入出力ポートの設定

図 5.4 に入出力ポートのフローチャートを示します。

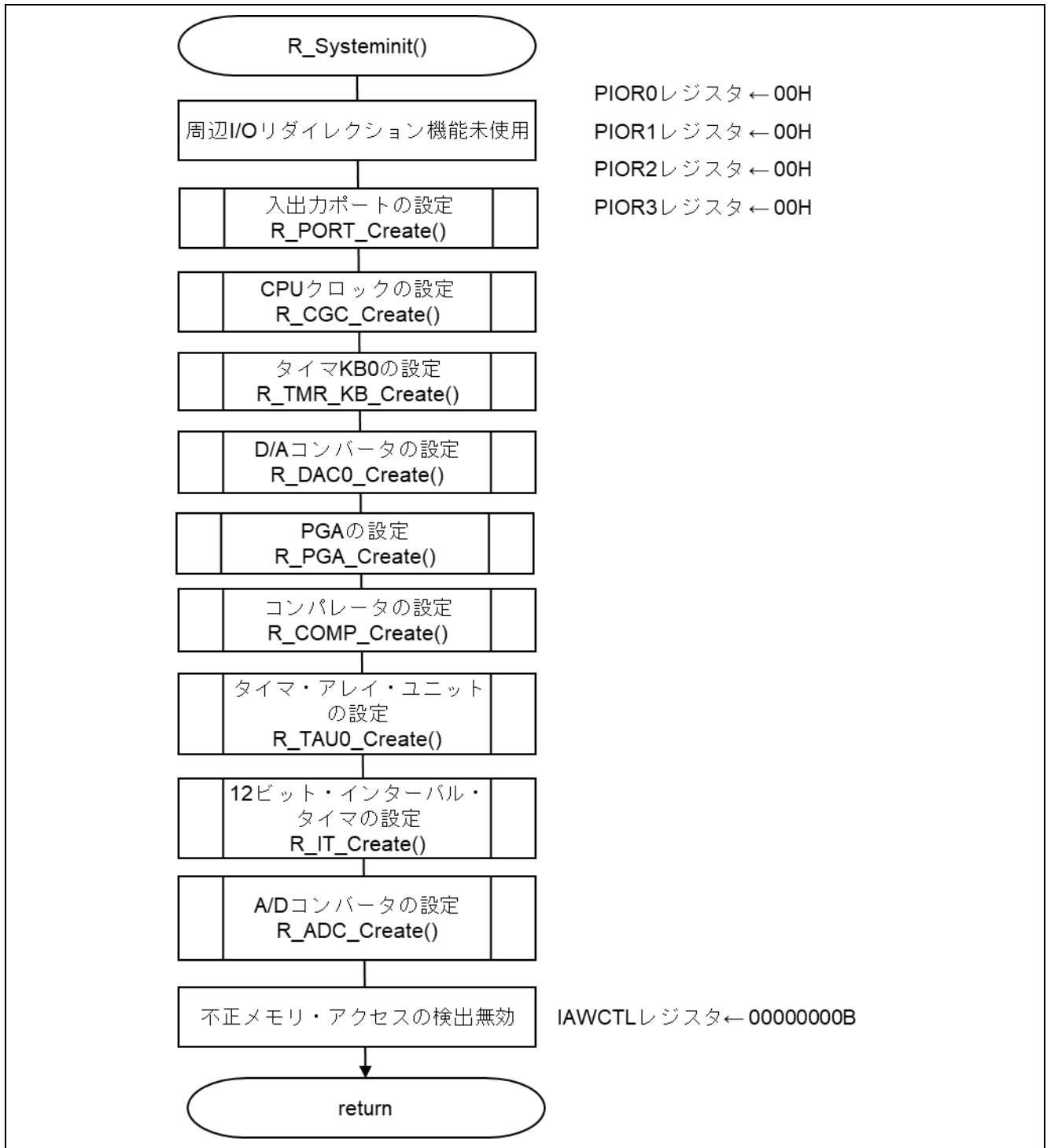

図 5.4 入出力ポートの設定

注 未使用ポートの設定については、RL78/G11 ユーザーズマニュアル ハードウェア編を参照して下さい。

注意 未使用のポートは、端子処理などを適切に行い、電気的特性を満たすように設計してください。また、未使用の入力専用ポートは個別に抵抗を介して V_{DD} 又は V_{SS} に接続して下さい。

5.7.4 CPUクロックの設定

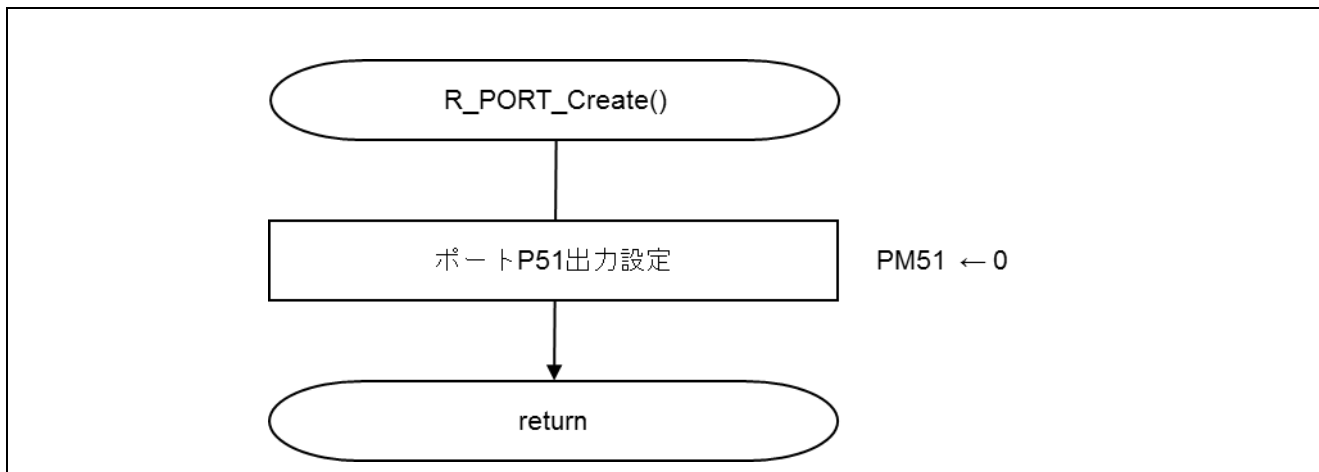
図 5.5 に CPU クロックの設定のフローチャートを示します。



図 5.5 CPUクロックの設定

5.7.5 タイマ KB0 の設定

図 5.6 にタイマ KB0 の設定のフローチャートを示します。

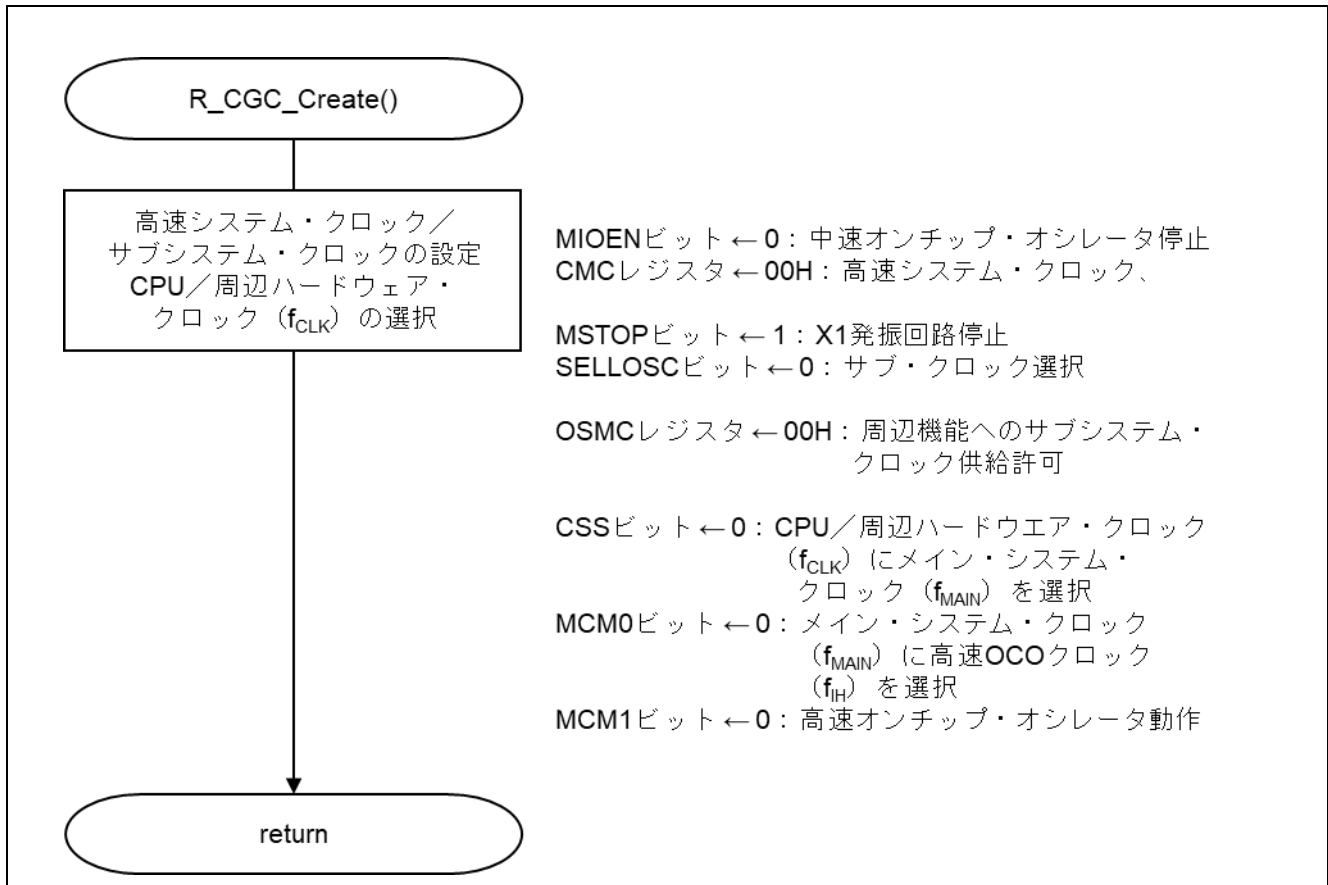

図 5.6 タイマ KB0 の設定

タイマ KB0 リセット制御

- ・周辺リセット制御・レジスタ 2 (PRR2)
タイマ KB0 のリセット制御を実施します

略号 : PRR2

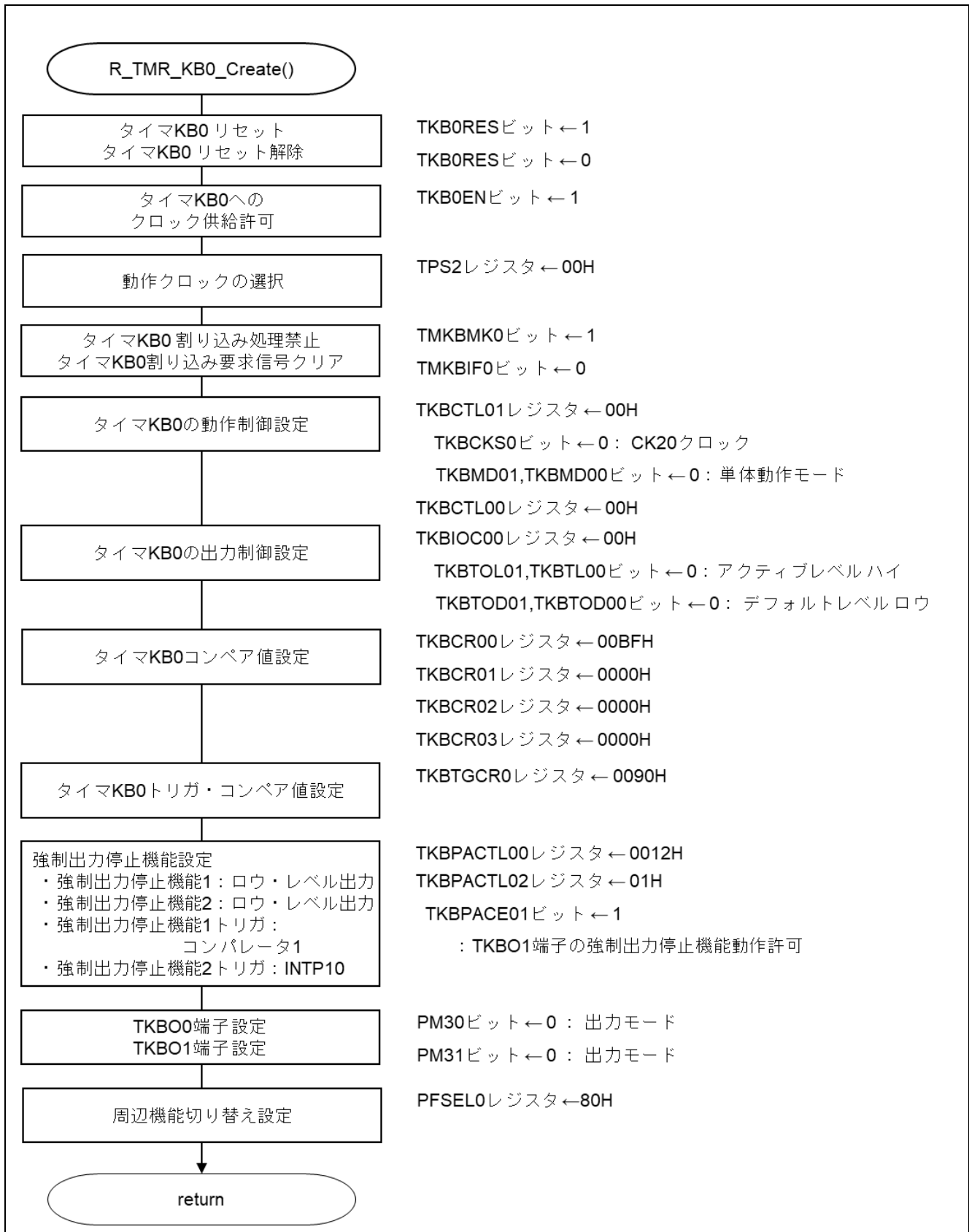
	7	6	5	4	3	2	1	0
TMKARES		0	DOCRES	0	0	0	0	TKB0RES
	x	0	x	0	0	0	0	1/0

ビット 0

TKB0RES	タイマ KB0 のリセット制御
0	タイマ KB0 のリセット解除
1	タイマ KB0 はリセット状態

タイマ KB0 へのクロック供給開始

- ・周辺イネーブル・レジスタ 2 (PER2)
タイマ KB0 へのクロック供給を開始します

略号 : PER2

	7	6	5	4	3	2	1	0
TMKAEN		0	DOCEN	0	0	0	0	TKB0EN
	x	0	x	0	0	0	0	1

ビット 0

TKB0EN	タイマ KB0 の入カクロックの制御
0	入カクロック供給停止
1	入カクロック供給

注意 レジスタ設定の詳細については、RL78/G11 ユーザーズマニュアル ハードウェア編を参照してください。

タイマ KB0 動作クロックの設定

- ・タイマ・クロック選択レジスタ 2(TPS2)
タイマ KB0 動作クロックの選択

略号 : TPS2

7	6	5	4	3	2	1	0
0	TPS212	TPS211	TPS210	0	TPS202	TPS201	TPS200
0	0	0	0	0	0	0	0

ユーザ・オプション・バイト(000C2H/010C2H)の FRQSEL4 = 1 のとき

TPS202	TPS201	TPS200	タイマ KB 動作クロック (CK20) の選択				
				$f_{HOCO} =$ 6 MHz	$f_{HOCO} =$ 12 MHz	$F_{HOCO} =$ 24 MHz	$F_{HOCO} =$ 48 MHz
0	0	0	f_{HOCO}	6 MHz	12 MHz	24 MHz	48MHz
0	0	1	$f_{HOCO}/2$	3 MHz	6 MHz	12 MHz	12 MHz
0	1	0	$f_{HOCO}/2^2$	1.5 MHz	3 MHz	6 MHz	6 MHz
0	1	1	$f_{HOCO}/2^3$	750 kHz	1.5 MHz	3 MHz	3 MHz
1	0	0	$f_{HOCO}/2^4$	375kHz	750 kHz	1.5 MHz	1.5 MHz
1	0	1	$f_{HOCO}/2^5$	187.5kHz	375kHz	750 kHz	750 kHz
上記以外				設定禁止			

注意 レジスタ設定の詳細については、RL78/G11 ユーザーズマニュアルハードウェア編を参照してください。

タイマ KB0 割り込みの設定

- ・ 割り込み要求フラグ・レジスタ(IF2L)
割り込み要求フラグのクリア
- ・ 割り込みマスク・フラグ・レジスタ(MK2L)
割り込み処理禁止

略号 : IF2L

7	6	5	4	3	2	1	0
FLIF	IICAF1	TMKBIF0	ITIF01	ITIF00	DOCIF	CMPIF1	CMPIF0
x	x	0	x	x	x	x	x

ビット5

TMKBIF0	割り込み要求フラグ
0	割り込み要求信号が発生していない
1	割り込み要求信号が発生し、割り込み要求状態

略号 : MK2L

7	6	5	4	3	2	1	0
FLMK	IICAMK1	TMKBMK0	ITMK01	ITMK00	DOCMK	CMPMK1	CMPMK0
x	x	1	x	x	x	x	x

ビット5

TMKBMK0	割り込み処理の制御
0	割り込み処理許可
1	割り込み処理禁止

注意 レジスタ設定の詳細については、RL78/G11 ユーザーズマニュアル ハードウェア編を参照してください。

タイマ KB 動作制御の設定

- ・ 16ビット・タイマ KB 動作制御レジスタ 01(TKBCTL01)
 - タイマ KB0 の動作制御
 - タイマ KB0 のクロック選択
 - タイマ KB0 の動作モードの選択

略号 : TKBCTL01

7	6	5	4	3	2	1	0
TKBCE0	0	0	TKBCKS0	0	0	TKBMD01	TKBMD00
0	0	0	0	0	0	0	0

ビット7

TKBCE0	タイマ KB0 の動作制御
0	タイマ動作停止 (カウンタは FFFF)
1	タイマ動作許可

ビット4

TKBCKS0	タイマ KB0 のクロック選択
0	TPS202-TPS200 ビットで選択した CK20 クロック
1	TPS212-TPS210 ビットで選択した CK21 クロック

ビット1-0

TKBMD01	TKBMD00	タイマ KB0 の動作モードの選択
0	0	単体動作モード (マスタ使用)
1	1	インターリーブ PFC 出力モード
上記以外		設定禁止

注意 レジスタ設定の詳細については、RL78/G11 ユーザーズマニュアル ハードウェア編を参照してください。

タイマ KB0 出力制御の設定

- ・ 16ビット・タイマKB出力制御レジスタ00 (TKBIOC00)
タイマ出力TKBO0のアクティブ・レベル設定
タイマ出力TKBO2のデフォルト・レベル設定

略号 : TKBIOC00

7	6	5	4	3	2	1	0
0	0	0	0	TKBTOL01	TKBTOL00	TKBTOD01	TKBTOD00
0	0	0	0	0	0	0	0

ビット3、2

TKBTOL0n	タイマ出力 TKBO _n のアクティブ・レベル設定 (n = 1,0)
0	ハイ・レベル
1	ロウ・レベル

ビット1、0

TKBTOD0n	タイマ出力 TKBO _n のデフォルト・レベル設定 (n = 1,0)
0	ロウ・レベル
1	ハイ・レベル

注意 レジスタ設定の詳細については、RL78/G11 ユーザーズマニュアル ハードウェア編を参照してください。

タイマ KB0 強制出力停止機能制御の設定

- ・強制出力停止機能制御レジスタ00 (TKBPACTL00)
強制出力停止機能2の外部割り込みトリガ選択、コンパレータ・トリガ選択、動作モード選択
強制出力停止機能1のコンパレータ・トリガ選択、出力状態選択、解除条件選択
- ・強制出力停止機能制御レジスタ02 (TKBPACTL02)
トリガ信号の入力制御

略号 : TKBPACTL00

15	14	13	12	11	10	9	8
TKBPAFXS013	TKBPAFXS012	TKBPAFXS011	TKBPAFXS010	0	0	0	TKBPAFCM01
0	0	0	0	0	0	0	0

7	6	5	4	3	2	1	0
0	0	TKBPAHZS011	TKBPAHZS010	KBPAHCM011	KBPAHCM010	TKBPAMD 011	TKBPAMD 010
0	0	0	1	0	0	1	0

ビット15

TKBPAFXS013	強制出力停止機能2の外部割り込みトリガ選択
0	INTP11をトリガとしない
1	INTP11をトリガとする

ビット14

TKBPAFXS012	強制出力停止機能2の外部割り込みトリガ選択
0	INTP10をトリガとしない
1	INTP10をトリガとする

ビット13

TKBPAFXS011	強制出力停止機能2のコンパレータ・トリガ選択
0	コンパレータ1をトリガとしない
1	コンパレータ1をトリガとする

ビット12

TKBPAFXS010	強制出力停止機能2のコンパレータ・トリガ選択
0	コンパレータ0をトリガとしない
1	コンパレータ0をトリガとする

ビット8

TKBPAFCM01	強制出力停止機能2の動作モード選択
0	トリガ入力で強制出力停止機能2を開始し、次のカウンタの周期で強制出力停止機能2を解除。
1	トリガ入力で強制出力停止機能2を開始し、そのトリガの逆エッジを検出してから、次のカウンタの周期で強制出力停止機能2を解除。

注意 レジスタ設定の詳細については、RL78/G11 ユーザーズマニュアル ハードウェア編を参照してください。

略号：TKBPACTL00

15	14	13	12	11	10	9	8
TKBPAFXS013	TKBPAFXS012	TKBPAFXS011	TKBPAFXS010	0	0	0	TKBPAFCM01
0	0	0	0	0	0	0	0

7	6	5	4	3	2	1	0
0	0	TKBPAHVS011	TKBPAHVS010	KBPAHCM011	KBPAHCM010	TKBPAMD 011	TKBPAMD 010
0	0	0	1	0	0	1	0

ビット5

TKBPAHVS011	強制出力停止機能1のコンパレータ・トリガ選択
0	コンパレータ1をトリガとしない
1	コンパレータ1をトリガとする

ビット4

TKBPAHVS010	強制出力停止機能1のコンパレータ・トリガ選択
0	コンパレータ0をトリガとしない
1	コンパレータ0をトリガとする

ビット3、2

TKBPAHCM011	TKBPAHCM010	強制出力停止機能1の解除条件選択
0	0	トリガ入力で強制出力停止機能1を開始し、そのトリガ信号のレベルに関係なく強制出力停止機能解除トリガ (TKBPAHTT01) = 1書き込みで強制出力停止機能1を解除。
0	1	トリガ入力で強制出力停止機能1を開始し、そのトリガ信号がアクティブ・レベル期間中の場合は、強制出力停止機能解除トリガ (TKBPAHTT01) = 1書き込みを無効とする。そのトリガ信号がインアクティブ・レベル期間中の強制出力停止機能解除トリガ (TKBPAHTT01) = 1書き込みで強制出力停止機能1を解除。
1	0	トリガ入力で強制出力停止機能1を開始し、そのトリガ信号のレベルに関係なく強制出力停止機能解除トリガ (TKBPAHTT01) = 1書き込みのあと、次のカウンタの周期で強制出力停止機能1を解除。注
1	1	トリガ入力で強制出力停止機能1を開始し、そのトリガ信号がアクティブ・レベル期間中の場合は、強制出力停止機能解除トリガ (TKBPAHTT01) = 1書き込みを無効とする。そのトリガ信号がインアクティブ・レベル期間中の強制出力停止機能解除トリガ (TKBPAHTT01) = 1書き込みのあと、次のカウンタの周期で強制出力停止機能1を解除。注

注. 次のカウンタ同期を待たずにタイマKB を停止 (TKBCE0=0) した場合、次にタイマKB を動作 (TKBCE0 = 1) するまで強制出力停止機能を継続します。

注意 レジスタ設定の詳細については、RL78/G11 ユーザーズマニュアル ハードウェア編を参照してください。

略号 : TKBPACTL00

15	14	13	12	11	10	9	8
TKBPAFXS013	TKBPAFXS012	TKBPAFXS011	TKBPAFXS010	0	0	0	TKBPAFCM01
0	0	0	0	0	0	0	0

7	6	5	4	3	2	1	0
0	0	TKBPAHZS011	TKBPAHZS010	KBPAHCM011	KBPAHCM010	TKBPAMD 011	TKBPAMD 010
0	0	0	1	0	0	1	0

ビット 1、0

TKBPAMD011	TKBPAMD010	強制出力停止機能実行時の出力状態選択	
		強制出力停止機能 1	強制出力停止機能 2
0	0	Hi-Z出力	ロウ・レベル固定出力
0	1	Hi-Z出力	ハイ・レベル固定出力
1	0	ロウ・レベル固定出力	ロウ・レベル固定出力
1	1	ハイ・レベル固定出力	ハイ・レベル固定出力

注意 レジスタ設定の詳細については、RL78/G11 ユーザーズマニュアル ハードウェア編を参照してください。

略号 : TKBPACTL02

7	6	5	4	3	2	1	0
0	0	0	0	0	0	TKBPACE01	TKBPACE00
0	0	0	0	0	0	0	1

ビット 1、0

TKBPACE0n	TKBO0 の強制出力停止機能に使用するトリガ信号の入力制御
0	強制出力停止機能動作禁止
1	強制出力停止機能動作許可

注意 レジスタ設定の詳細については、RL78/G11 ユーザーズマニュアル ハードウェア編を参照してください。

5.7.6 D/A コンバータの設定

図 5.7 に D/A コンバータの設定のフローチャートを示します。



図 5.7 D/A コンバータの設定

D/A コンバータの周辺リセットの設定

- ・周辺リセット制御レジスタ (PRR1)
D/A コンバータの周辺リセット制御

略号 : PRR1

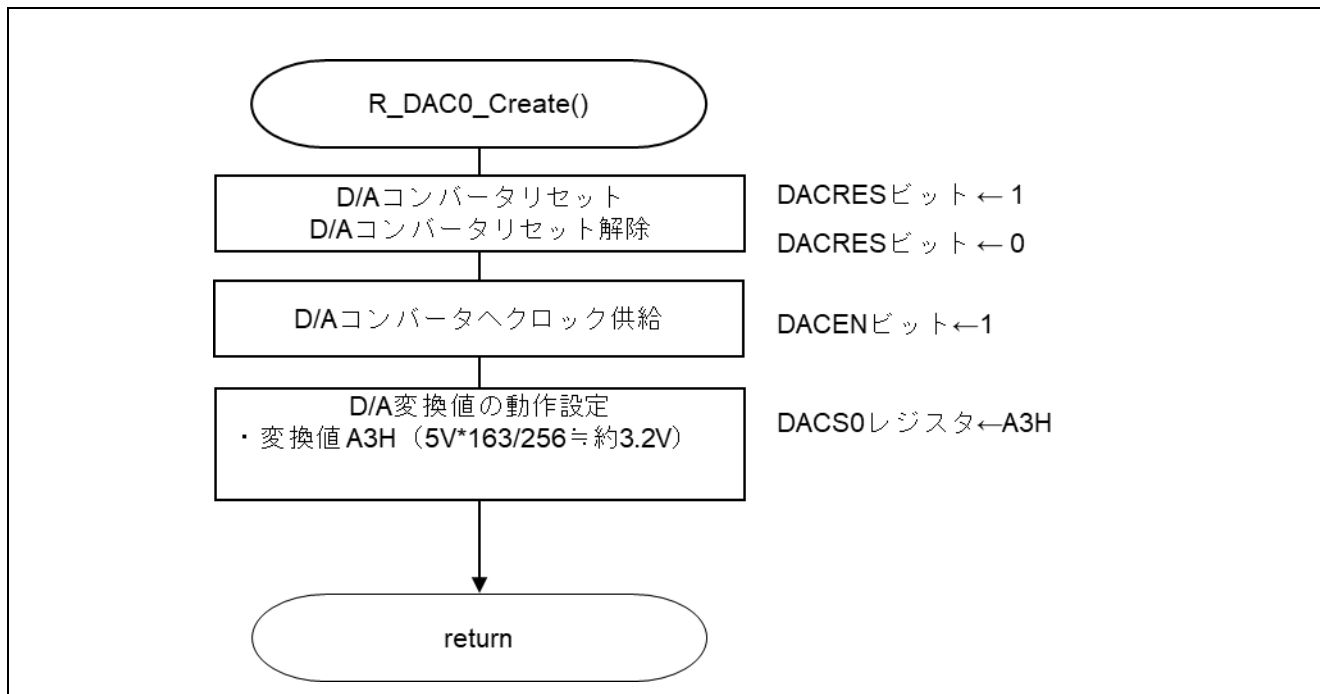
	7	6	5	4	3	2	1	0
DACRES	0	CMPRES	0	0	PGA0RES	0	0	
0/1	0	X	0	0	x	0	0	

ビット7

DACRES	D/A コンバータのリセット制御
0	周辺リセット解除
1	周辺リセット状態

D/A コンバータへのクロック供給開始

- ・周辺イネーブル・レジスタ 1 (PER1)
D/A コンバータへのクロック供給を開始します

略号 : PER1

	7	6	5	4	3	2	1	0
DACEN	0	CMPEN	0	DTCEN	PGA0EN	0	0	
1	0	x	0	x	x	0	0	

ビット0

DACEN	D/A コンバータの入カクロックの制御
0	入カクロック供給停止
1	入カクロック供給

注意 レジスタ設定の詳細については、RL78/G11 ユーザーズマニュアル ハードウェア編を参照してください。

D/A 変換値の設定

- ・D/A 変換値設定レジスタ 0 (DACS0)
D/A コンバータの端子に出力するアナログ電圧値を設定します

略号 : DACS0

	7	6	5	4	3	2	1	0
DACS07	DACS06	DACS05	DACS04	DACA03	DACS02	DACS01	DACS00	
1	0	1	0	0	0	1	1	

注意 レジスタ設定の詳細については、RL78/G11 ユーザーズマニュアル ハードウェア編を参照してください。

5.7.7 プログラマブル・ゲイン・アンプ (PGA) の設定

図 5.8 に PGA の設定のフローチャートを示します。



図 5.8 PGA の設定

PGA へのクロック供給開始

- ・周辺イネーブル・レジスタ 1 (PER1)
PGA へのクロック供給を開始します

略号 : PER1

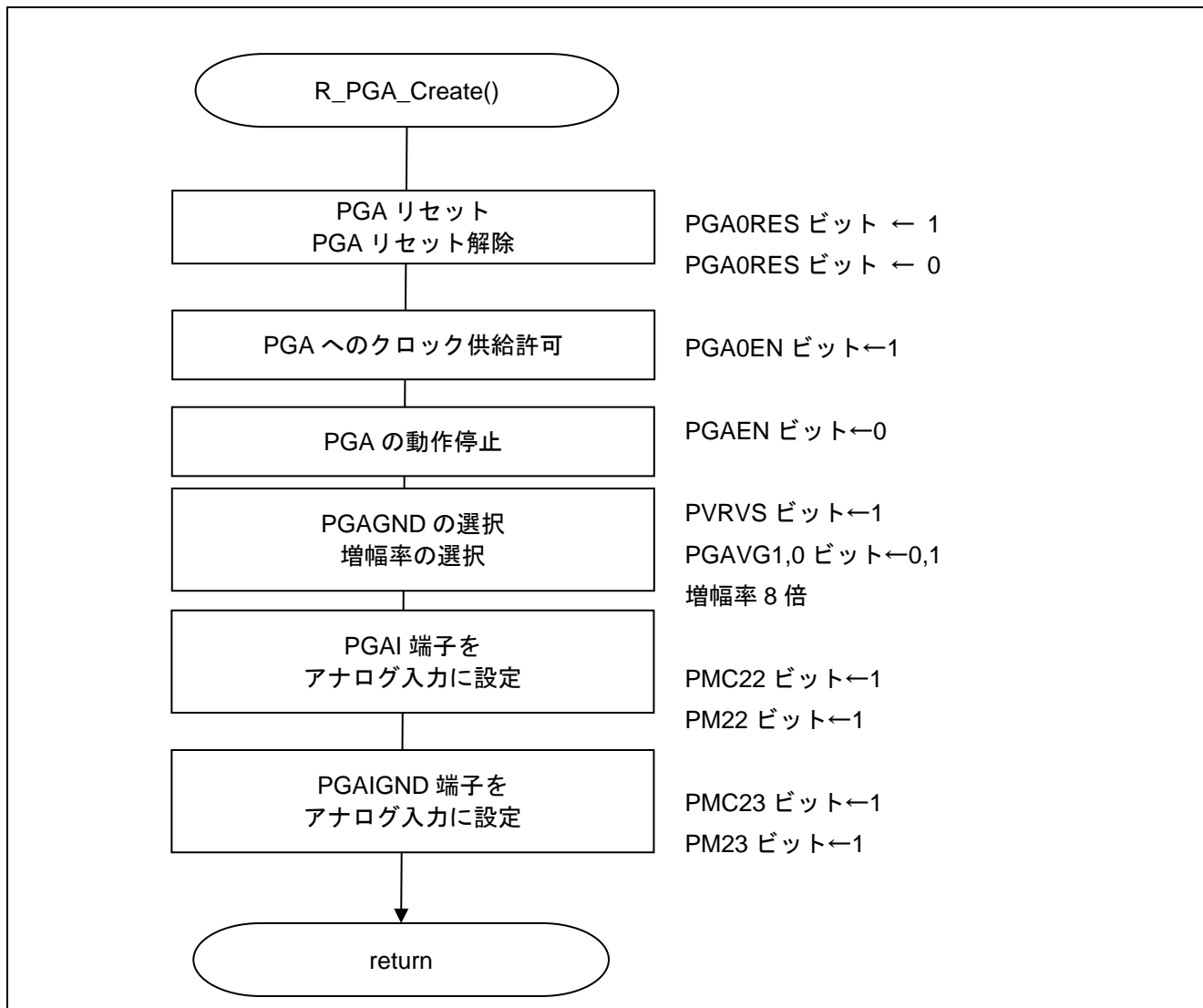
7	6	5	4	3	2	1	0
DACEN	0	COMPEN	0	DTCEN	PGA0EN	0	0
x	0	x	0	x	1	0	0

ビット 2

PGA0EN	PGA の入カクロックの制御
0	入カクロック供給停止
1	入カクロック供給

PGA の GND 設定と増幅率の選択

- ・PGA 制御レジスタ (PGACTL)
PGA の動作を設定します。

略号 : PGACTL

7	6	5	4	3	2	1	0
PGAEN	0	0	0	PVRVS	0	PGAVG1	PGAVG0
x	0	0	0	1	0	0	1

ビット 3

PVRVS	プログラマブル・ゲイン・アンプ のフィードバック抵抗の GND 選択
0	VSS 選択
1	PGAGND 選択

ビット 1, 0

PGAVG1	PGAVG0	プログラマブル・ゲイン・アンプ の増幅率選択
0	0	4 倍
0	1	8 倍
1	0	16 倍
1	1	32 倍

5.7.8 コンパレータの設定

図 5.9 にコンパレータの設定のフローチャートを示します。



図 5.9 コンパレータの設定

コンパレータへのクロック供給開始

- ・周辺イネーブル・レジスタ 1 (PER1)
A/Dコンバータへのクロック供給を開始します

略号 : PER1

7	6	5	4	3	2	1	0
DACEN	0	COMPEN	0	DTCEN	PGA0EN	0	0
x	0	1	0	x	1	0	0

ビット5

COMPEN	コンパレータの入カクロックの制御
0	入カクロック供給停止
1	入カクロック供給

ビット2

PGA0EN	プログラマブル・ゲイン・アンプの入カクロックの制御
0	・プログラマブル・ゲイン・アンプで使用するSFRへのライト不可 ・プログラマブル・ゲイン・アンプは初期化されていません。注
1	・ プログラマブル・ゲイン・アンプで使用するSFRへのリード/ライト可

コンパレータの動作設定

- ・コンパレータモード設定レジスタ (COMPMDR)
コンパレータ動作許可

略号 : COMPMDR

7	6	5	4	3	2	1	0
C1MON	C1VRF	C1WDE	C1ENB	C0MON	C0VRF	C0WDE	C0ENB
x	x	x	0	x	x	x	0

ビット4

C1ENB	コンパレータ 1 動作許可
0	コンパレータ 1 動作禁止
1	コンパレータ 1 動作許可

ビット0

C0ENB	コンパレータ 0 動作許可
0	コンパレータ 0 動作禁止
1	コンパレータ 0 動作許可

注意 レジスタ設定の詳細については、RL78/G11 ユーザーズマニュアル ハードウェア編を参照してください。

コンパレータ割り込みの設定

- ・割り込み要求フラグ・レジスタ(IF2L)
割り込み要求フラグのクリア
- ・割り込みマスク・フラグ・レジスタ(MK2L)
割り込み処理禁止

略号：IF2L

7	6	5	4	3	2	1	0
FLIF	IICAI1F1	TMKBIF0	ITIF01	ITIF00	DOCIF	CMP1F1	CMP1F0
x	x	x	x	x	x	0	0

ビット0, 1

CMP1F0,1	割り込み要求フラグ
0	割り込み要求信号が発生していない
1	割り込み要求信号が発生し、割り込み要求状態

略号：MK2L

7	6	5	4	3	2	1	0
FLMK	IICAMK1	TMKBMK0	ITMK01	ITMK00	DOCMK	CMPMK1	CMPMK0
x	x	x	x	x	x	1	1

ビット4, 5

CMPMK0,1	割り込み処理の制御
0	割り込み処理許可
1	割り込み処理禁止

コンパレータの周辺リセットの設定

- ・周辺リセット制御レジスタ1(PRR1)
コンパレータの周辺リセット制御

略号：PRR1

7	6	5	4	3	2	1	0
DACRES	0	CMPRES	0	0	PGA0RES	0	0
x	0	0/1	0	0	x	0	0

ビット5

CMPRES	各周辺ハードウェアへの周辺リセット制御
0	周辺リセット解除
1	周辺リセット状態

注意 レジスタ設定の詳細については、RL78/G11 ユーザーズマニュアル ハードウェア編を参照してください。

5.7.9 タイマ・アレイ・ユニットの設定

図 5.10 にタイマ・アレイ・ユニットの設定のフローチャートを示します。



図 5.10 タイマ・アレイ・ユニットの設定

タイマ・アレイ・ユニット0へのクロック供給開始

- ・周辺イネーブル・レジスタ0 (PER0)
タイマ・アレイ・ユニット0へのクロック供給を開始します

略号 : PER0

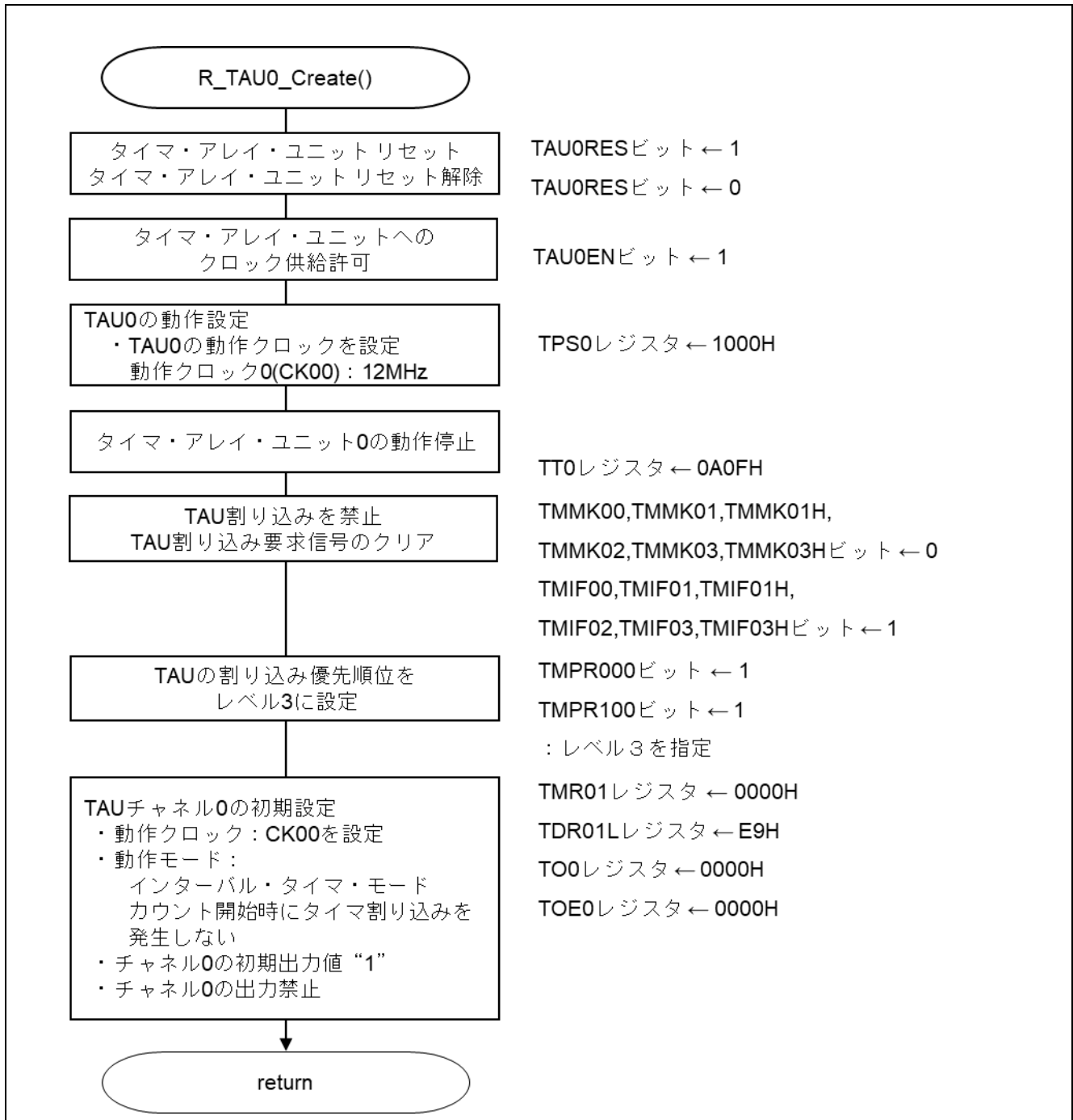
7	6	5	4	3	2	1	0
0	IICA1EN	ADCEN	IICA0EN	0	SAU0EN	0	TAU0EN
0	x	x	x	0	x	0	1

ビット0

TAU0EN	タイマ・アレイ・ユニット0の入カクロックの制御
0	入カクロック供給停止
1	入カクロック供給

タイマ・クロック周波数の設定

- ・タイマ・クロック選択レジスタ0 (TPS0)
タイマ・アレイ・ユニット0の動作クロックを選択

略号 : TPS0

15	14	13	12	11	10	9	8	7	6	5	4	3	2	1	0
0	0	PRS0 31	PRS0 30	0	0	PRS0 21	PRS0 20	PRS0 13	PRS0 12	PRS0 11	PRS0 10	PRS0 03	PRS0 02	PRS0 01	PRS0 00
x	x	x	x	x	x	x	x	x	x	x	x	0	0	0	0

ビット3-0

PRS 003	PRS 002	PRS 001	PRS 000	動作クロック (CK00) の選択					
				f_{CLK}	$f_{CLK}=$ 2MHz	$f_{CLK}=$ 5MHz	$f_{CLK}=$ 10MHz	$f_{CLK}=$ 20MHz	$f_{CLK}=$ 24MHz
0	0	0	0	f_{CLK}	2 MHz	5 MHz	10 MHz	20 MHz	24 MHz
0	0	0	1	$f_{CLK}/2$	1 MHz	2.5 MHz	5 MHz	10 MHz	12 MHz
0	0	1	0	$f_{CLK}/2^2$	500 kHz	1.25 MHz	2.5 MHz	5 MHz	6 MHz
0	0	1	1	$f_{CLK}/2^3$	250 kHz	625 kHz	1.25 MHz	2.5 MHz	3 MHz
0	1	0	0	$f_{CLK}/2^4$	125 kHz	312.5 kHz	625 kHz	1.25 MHz	1.5 MHz
0	1	0	1	$f_{CLK}/2^5$	62.5 kHz	156.2 kHz	313kHz	625 kHz	750 kHz
0	1	1	0	$f_{CLK}/2^6$	31.25 kHz	78.1 kHz	156 kHz	313 kHz	375 kHz
0	1	1	1	$f_{CLK}/2^7$	15.62 kHz	39.1 kHz	78.1 kHz	156 kHz	187.5 kHz
1	0	0	0	$f_{CLK}/2^8$	7.81 kHz	19.5 kHz	39.1 kHz	78.1 kHz	93.8 kHz
1	0	0	1	$f_{CLK}/2^9$	3.91 kHz	9.76 kHz	19.5 kHz	39.1 kHz	46.9 kHz
1	0	1	0	$f_{CLK}/2^{10}$	1.95 kHz	4.88 kHz	9.77 kHz	19.5 kHz	23.4 kHz
1	0	1	1	$f_{CLK}/2^{11}$	976 Hz	2.44 kHz	4.88 kHz	9.77 kHz	11.7 kHz
1	1	0	0	$f_{CLK}/2^{12}$	488 Hz	1.22 kHz	2.44 kHz	4.88 kHz	5.86 kHz
1	1	0	1	$f_{CLK}/2^{13}$	244 Hz	610 Hz	1.22 kHz	2.44 kHz	2.93 kHz
1	1	1	0	$f_{CLK}/2^{14}$	122 Hz	305 Hz	610 Hz	1.22 kHz	1.46 kHz
1	1	1	1	$f_{CLK}/2^{15}$	61 Hz	153 Hz	305 Hz	610 Hz	732 Hz

注意 レジスタ設定方法の詳細については、RL78/G11 ユーザーズマニュアル ハードウェア編を参照してください。

チャンネル0の動作モードの設定

- ・タイマ・モード・レジスタ 00 (TMR00)
 - 動作クロック (f_{MCK}) の選択
 - カウント・クロックの選択
 - ソフトウェア・トリガ・スタート
 - 動作モード設定

略号 : TMR00

15	14	13	12	11	10	9	8	7	6	5	4	3	2	1	0
CKS001	CKS000	0	CCS00	0	STS002	STS001	STS000	CIS001	CIS000	0	0	MD003	MD002	MD001	MD000
0	0	0	0	0	0	0	0	0	0	0	0	0	0	0	0

ビット15-14

CKS001	CKS000	チャンネル0の動作クロック (f_{MCK}) の選択
0	0	タイマ・クロック選択レジスタ0 (TPS0) で設定した動作クロック CK00
0	1	タイマ・クロック選択レジスタ0 (TPS0) で設定した動作クロック CK02
1	0	タイマ・クロック選択レジスタ0 (TPS0) で設定した動作クロック CK01
1	1	タイマ・クロック選択レジスタ0 (TPS0) で設定した動作クロック CK03

ビット12

CCS00	チャンネル0のカウント・クロック (f_{CLK}) の選択
0	CKS000、CKS001 ビットで指定した動作クロック (f_{MCK})
1	TI01 端子からの入力信号の有効エッジ

ビット10-8

STS002	STS001	STS000	チャンネル1のスタート・トリガ、キャプチャ・トリガの設定
0	0	0	ソフトウェア・トリガ・スタートのみ有効 (他のトリガ要因を非選択にする)
0	0	1	TI01 端子入力の有効エッジを、スタート・トリガ、キャプチャ・トリガの両方に使用
0	1	0	TI01 端子入力の両エッジを、スタート・トリガとキャプチャ・トリガに分けて使用
1	0	0	マスタ・チャンネルの割り込み信号を使用 (複数チャンネル連動動作機能のスレーブ・チャンネル時)
上記以外			設定禁止

ビット7-6

CIS001	CIS000	TI00 端子の有効エッジ選択
0	0	立ち下がりエッジ
0	1	立ち上がりエッジ
1	0	両エッジ (ロウ・レベル幅測定時) スタート・トリガ : 立ち下がりエッジ、キャプチャ・トリガ : 立ち上がりエッジ
1	1	両エッジ (ハイ・レベル幅測定時) スタート・トリガ : 立ち上がりエッジ、キャプチャ・トリガ : 立ち下がりエッジ

注意 レジスタ設定方法の詳細については、RL78/G11 ユーザーズマニュアル ハードウェア編を参照してください。

略号：TMR00

15	14	13	12	11	10	9	8	7	6	5	4	3	2	1	0
CKS001	CKS000	0	CCS00	0	STS002	STS001	STS000	CIS001	CIS000	0	0	MD003	MD002	MD001	MD000
0	0	0	0	0	0	0	0	0	0	0	0	0	0	0	0

ビット3-0

MD003	MD002	MD001	チャンネル1の動作モードの設定	対応する機能	TCRのカウンタ動作
0	0	0	インターバル・タイマ・モード	インターバル・タイマ/方形波出力/分周器機能/PWM出力(マスタ)	ダウン・カウンタ
0	1	0	キャプチャ・モード	入力パルス間隔測定	アップ・カウンタ
0	1	1	イベント・カウンタ・モード	外部イベント・カウンタ	ダウン・カウンタ
1	0	0	ワンカウント・モード	ディレイ・カウンタ/ワンショット・パルス出力/PWM出力(スレーブ)	ダウン・カウンタ
1	1	0	キャプチャ&ワンカウント・モード	入力信号のハイ/ロウ・レベル幅測定	アップ・カウンタ
上記以外			設定禁止		

各モードの動作は、MD010ビットによって変わります(下表を参照)。

動作モード (MD003-MD001で設定(上表参照))	MD000	カウンタ・スタートと割り込みの設定
・インターバル・タイマ・モード (0、0、0)	0	カウンタ開始時にタイマ割り込みを発生しない(タイマ出力も変化しない)。
・キャプチャ・モード (0、1、0)	1	カウンタ開始時にタイマ割り込みを発生する(タイマ出力も変化させる)。
・イベント・カウンタ・モード (0、1、1)	0	カウンタ開始時にタイマ割り込みを発生しない(タイマ出力も変化しない)。
・ワンカウント・モード (1、0、0)	0	カウンタ動作中のスタート・トリガは無効とする。その際に割り込みも発生しない。
	1	カウンタ動作中のスタート・トリガを有効とする。その際に割り込みも発生する。
・キャプチャ&ワンカウント・モード (1、1、0)	0	カウンタ開始時にタイマ割り込みを発生しない(タイマ出力も変化しない)。カウンタ動作中のスタート・トリガは無効とする。その際に割り込みも発生しない。

注意 レジスタ設定方法の詳細については、RL78/G11 ユーザーズマニュアル ハードウェア編を参照してください。

インターバル・タイマの周期設定

- ・タイマ・データ・レジスタ 01 (TDR01)
インターバル・タイマのコンペア値を設定

略号 : TDR01

15	14	13	12	11	10	9	8	7	6	5	4	3	2	1	0

タイマ割り込み (INTTM01) の発生 = (TDR01 の設定値+1) × カウント・クロック周期

タイマ出力許可設定

- ・タイマ出力許可レジスタ 0 (TOE0)
各チャンネルのタイマ出力許可／禁止の値設定

略号 : TOE0

15	14	13	12	11	10	9	8	7	6	5	4	3	2	1	0
0	0	0	0	0	0	0	0	TOE07	TOE06	TOE05	TOE04	TOE03	TOE02	TOE01	TOE00
0	0	0	0	0	0	0	0	x	x	x	x	x	x	x	0

ビット 1

TOE01	チャンネル 0 のタイマ出力許可／禁止
0	<p>タイマの出力を禁止</p> <p>タイマ動作を TO01 ビットに反映せず、出力を固定します。</p> <p>TO01 ビットへの書き込みが可能となり、TO01 ビットに設定したレベルが TO01 端子から出力されます。</p>
1	<p>タイマの出力を許可</p> <p>タイマ動作を TO01 ビットに反映し、出力波形を生成します。</p> <p>TO01 ビットへの書き込みは無視されます。</p>

注意 レジスタ設定方法の詳細については、RL78/G11 ユーザーズマニュアル ハードウェア編を参照してください。

5.7.10 12ビット・インターバル・タイマの設定

図 5.11 に 12ビット・インターバル・タイマの設定のフローチャートを示します。



図 5.11 12ビット・インターバル・タイマの設定

12ビット・インターバル・タイマへのクロック供給開始

- ・周辺イネーブル・レジスタ 2 (PER2)
12ビット・インターバル・タイマへのクロック供給を開始します

略号 : PER2

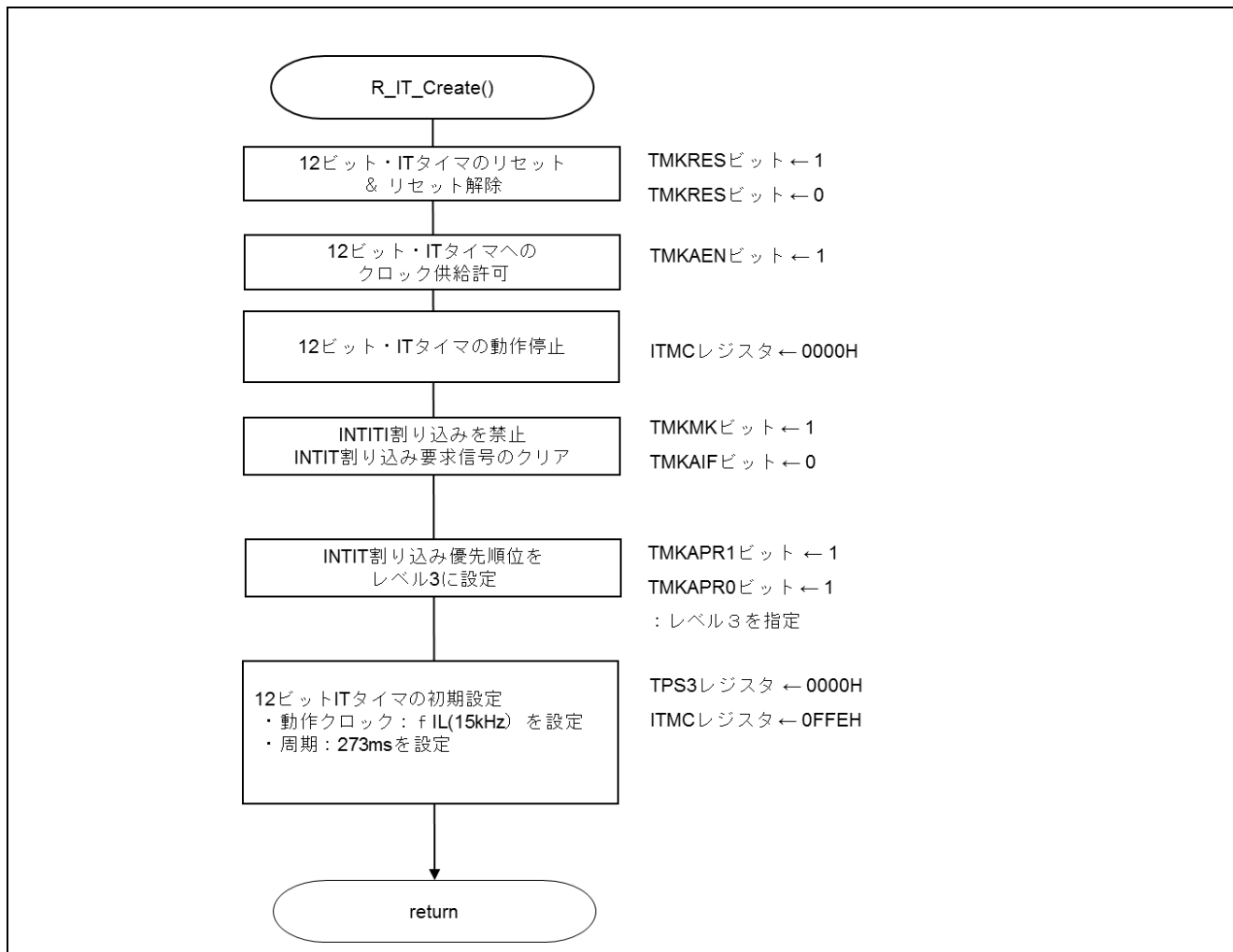
7	6	5	4	3	2	1	0
TMKAEN	0	DOCEN	0	0	0	0	TKB0EN
0	0	x	0	0	0	0	x

ビット 7

TMKAEN	12ビット・インターバル・タイマの入カクロック供給の制御
0	入カクロック供給停止
1	入カクロック供給

注意 レジスタ設定の詳細については、RL78/G11 ユーザーズマニュアル ハードウェア編を参照してください。

12ビット・インターバル・タイマのカウント・クロックの設定

- ・クロック選択レジスタ 3 (TPS3)
12ビット・インターバル・タイマのカウント・クロックを設定します。

略号 : TPS3

7	6	5	4	3	2	1	0
0	0	0	0	0	TPS302	TPS301	TPS300
0	0	x	0	0	0	0	0

TPS302	TPS301	TPS300		カウント・クロックの選択				
				fCLK=2MHz	fCLK=5MHz	fCLK=10MHz	fCLK=20MHz	fCLK=24MHz
0	0	0	fIL	15kHz				
0	0	1	fCLK	2MHz	5MHz	10MHz	20MHz	24MHz
0	1	0	fCLK/2	1MHz	2.5MHz	5MHz	10MHz	12MHz
0	1	1	fCLK/22	500kHz	1.25MHz	2.5MHz	5MHz	6MHz
1	0	0	fCLK/23	250kHz	625kHz	1.25MHz	2.5MHz	3MHz
1	0	1	fCLK/24	125kHz	313kHz	625kHz	1.25MHz	1.5MHz
1	1	0	fCLK/25	62.5kHz	156kHz	313kHz	625kHz	750kHz
上記以外			fCLK/2	設定禁止				

注意 レジスタ設定の詳細については、RL78/G11 ユーザーズマニュアル ハードウェア編を参照してください。

5.7.11 A/D コンバータの設定

図 5.12 に A/D コンバータの設定のフローチャートを示します。



図 5.12 A/D コンバータの設定

A/Dコンバータへのクロック供給開始

- ・周辺イネーブル・レジスタ0 (PER0)
A/Dコンバータへのクロック供給を開始します

略号 : PER0

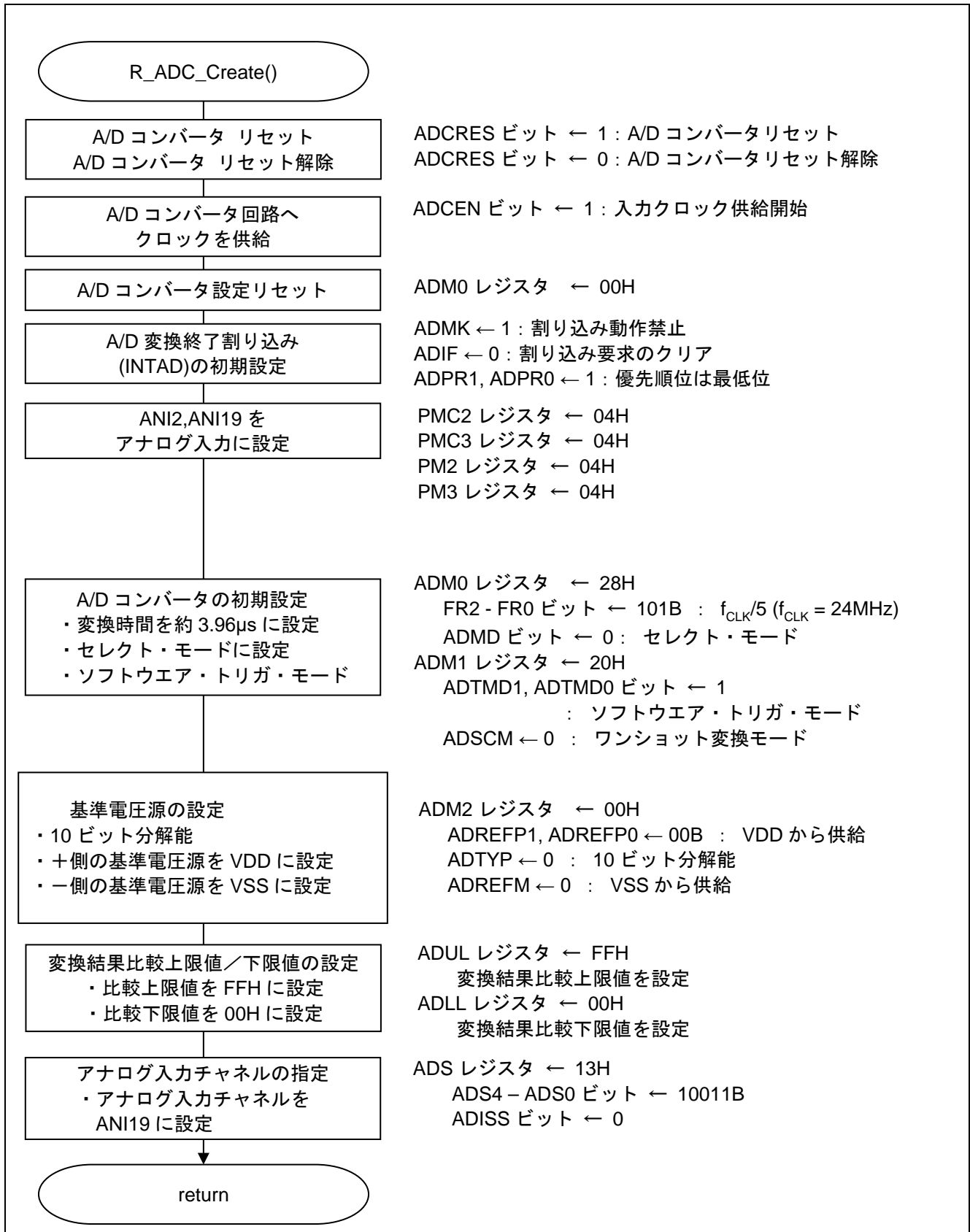
7	6	5	4	3	2	1	0
0	ICA1EN	ADCEN	IICA0EN	0	SAU0EN	0	TAU0EN
0	x	1	x	0	x	0	x

ビット5

ADCEN	A/Dコンバータの入カクロックの制御
0	入カクロック供給停止
1	入カクロック供給

A/D変換時間と動作モードの設定

- ・A/Dコンバータ・モード・レジスタ0(ADM0)
A/D変換動作の制御
A/D変換チャンネル選択モードの指定

略号 : ADM0

7	6	5	4	3	2	1	0
ADCS	ADMD	FR2	FR1	FR0	LV1	LV0	ADCE
x	0	0	0	1	0	0	x

ビット6

ADMD	A/Dチャンネル選択モードを指定
0	セレクト・モード
1	スキャン・モード

注意 レジスタ設定の詳細については、RL78/G11 ユーザーズマニュアル ハードウェア編を参照してください。

略号 : ADM0

7	6	5	4	3	2	1	0
ADCS	ADMD	FR2	FR1	FR0	LV1	LV0	ADCE
x	0	0	0	1	0	0	x

ビット5-1

ADM0					モード	変換クロック (f_{AD})	変換クロック数 (サンプル リング・ク ロック 数)	変換時間	変換時間の選択				
FR2	FR1	FR0	LV1	LV2					$f_{CLK}=1MHz$	$f_{CLK}=4MHz$	$f_{CLK}=8MHz$	$f_{CLK}=16MHz$	$f_{CLK}=24MHz$
0	0	0	0	0	標準1	$f_{CLK}/64$	19 f_{AD} (サン プ リ ン グ ・ ク ロ ッ ク 数 : 7 f_{AD})	$1216/f_{CLK}$	設定禁止	設定禁止	設定禁止	84 μ s	50.667 μ s
0	0	1				$f_{CLK}/32$		$608/f_{CLK}$	設定禁止	76 μ s	42 μ s	25.333 μ s	
0	1	0				$f_{CLK}/16$		$304/f_{CLK}$	76 μ s	38 μ s	19 μ s	12.667 μ s	
0	1	1				$f_{CLK}/8$		$152/f_{CLK}$	38 μ s	19 μ s	9.5 μ s	6.333 μ s	
1	0	0				$f_{CLK}/6$		$114/f_{CLK}$	28.5	14.25 μ s	7.125 μ s	4.75 μ s	
1	0	1				$f_{CLK}/5$		$95/f_{CLK}$	95 μ s	23.75 μ s	11.875 μ s	5.938 μ s	3.958 μ s
1	1	0				$f_{CLK}/4$		$76/f_{CLK}$	76 μ s	19 μ s	9.5 μ s	4.75 μ s	3.167 μ s
1	1	1				$f_{CLK}/2$		$38/f_{CLK}$	38 μ s	9.5 μ s	4.75 μ s	2.375 μ s	設定禁止
0	0	0	1	1	標準2	$f_{CLK}/64$	17 f_{AD} (サン プ リ ン グ ・ ク ロ ッ ク 数 : 5 f_{AD})	$1088/f_{CLK}$	設定禁止	設定禁止	設定禁止	68 μ s	45.333 μ s
0	0	1				$f_{CLK}/32$		$544/f_{CLK}$	設定禁止	68 μ s	34 μ s	22.667 μ s	
0	1	0				$f_{CLK}/16$		$272/f_{CLK}$	68 μ s	34 μ s	17 μ s	11.333 μ s	
0	1	1				$f_{CLK}/8$		$136/f_{CLK}$	34 μ s	17 μ s	8.5 μ s	5.667 μ s	
1	0	0				$f_{CLK}/6$		$102/f_{CLK}$	25.5 μ s	12.75 μ s	6.375 μ s	4.25 μ s	
1	0	1				$f_{CLK}/5$		$85/f_{CLK}$	85 μ s	21.25 μ s	10.625 μ s	5.3125 μ s	3.542 μ s
1	1	0				$f_{CLK}/4$		$68/f_{CLK}$	68 μ s	17 μ s	8.5 μ s	4.25 μ s	2.833 μ s
1	1	1				$f_{CLK}/2$		$34/f_{CLK}$	34 μ s	8.5 μ s	4.25 μ s	2.125 μ s	設定禁止

注意 レジスタ設定の詳細については、RL78/G11 ユーザーズマニュアル ハードウェア編を参照してください。

A/D 変換トリガ・モードの設定

- ・ A/D コンバータ・モード・レジスタ 1(ADM1)
A/D 変換トリガ・モードの選択
A/D 変換動作モードの設定
ハードウェア・トリガ信号の選択

略号 : ADM1

7	6	5	4	3	2	1	0
ADTMD1	ADTMD0	ADSCM	0	0	0	ADTRS1	ADTRS0
0	0	1	0	0	0	0	0

ビット7-6

ADTMD1	ADTMD0	A/D 変換トリガ・モードの選択
0	0	ソフトウェア・トリガ・モード
1	0	ハードウェア・トリガ・ノーウエイト・モード
1	1	ハードウェア・トリガ・ウエイト・モード

ビット5

ADSCM	A/D 変換動作モードの設定
0	連続変換モード
1	ワンショット変換モード

ビット1-0

ADTRS1	ADTRS0	ハードウェア・トリガ信号の選択
0	0	タイマ・チャンネル 01 のカウント完了またはキャプチャ完了割り込み信号 (INTTM01)
0	1	ELC で選択されたイベント信号
1	0	リアルタイム・クロック 2 割り込み信号 (INTRTC)
1	1	12 ビット・インターバル・タイマ割り込み信号 (INTIT)

注意 レジスタ設定の詳細については、RL78/G11 ユーザーズマニュアル ハードウェア編を参照してください。

基準電圧源の設定

- ・ A/D コンバータ・モード・レジスタ 2(ADM2)
 - A/D コンバータの+側の基準電圧源の選択
 - A/D コンバータの-側の基準電圧源の選択
 - 変換結果上限/下限値チェック
 - SNOOZE モードの設定
 - A/D 変換分解能の設定

略号 : ADM2

7	6	5	4	3	2	1	0
ADREFP1	ADREFP0	ADREFM	0	ADRCK	AWC	0	ADTYP
0	0	0	0	0	0	0	0

ビット7-6

ADREFP1	ADREFP0	A/D コンバータの+側の基準電圧源の選択
0	0	V _{DD} から供給
0	1	AV _{REFP} /ANI0 から供給
1	0	内部基準電圧 (1.45 V) から供給
1	1	設定禁止

ビット5

ADREFM	A/D コンバータの-側の基準電圧源の選択
0	V _{SS} から供給
1	AV _{REFM} /ANI1 から供給

ビット3

ADRCK	変換結果上限/下限値チェック
0	ADLL レジスタ ≤ ADCR レジスタ ≤ ADUL レジスタのとき割り込み信号 (INTAD) が発生。
1	ADCR レジスタ < ADLL レジスタ、ADUL レジスタ < ADCR レジスタのとき割り込み信号 (INTAD) が発生。

ビット2

AWC	SNOOZE モードの設定
0	SNOOZE モード機能を使用しない
1	SNOOZE モード機能を使用する

ビット0

ADTYP	A/D 変換分解能の設定
0	10 ビット分解能
1	8 ビット分解能

注意 レジスタ設定の詳細については、RL78/G11 ユーザーズマニュアル ハードウェア編を参照してください。

変換結果比較上限値／下限値の設定

- ・変換結果比較上限値設定レジスタ (ADUL)
- ・変換結果比較下限値設定レジスタ (ADLL)

変換結果比較上限値／下限値の設定

略号 : ADUL

7	6	5	4	3	2	1	0
ADUL7	ADUL6	ADUL5	ADUL4	ADUL3	ADUL2	ADUL1	ADUL0
1	1	1	1	1	1	1	1

略号 : ADLL

7	6	5	4	3	2	1	0
ADLL7	ADLL6	ADLL5	ADLL4	ADLL3	ADLL2	ADLL1	ADLL0
0	0	0	0	0	0	0	0

入力チャネルの指定

- ・アナログ入力チャネル指定レジスタ (ADS)
- A/D 変換するアナログ電圧の入力チャネルを指定

略号 : ADS

7	6	5	4	3	2	1	0
ADISS	0	0	ADS4	ADS3	ADS2	ADS1	ADS0
0	0	0	1	0	0	1	1

ビット7、4-0

ADISS	ADS4	ADS3	ADS2	ADS1	ADS0	アナログ入力 チャンネル	入カソース
0	0	0	0	0	0	ANI0	P20/ANI0 端子 AV _{REFP} 端子
0	0	0	0	0	1	ANI1	P21/ANI1 端子/AV _{REFM} 端子
0	0	0	0	1	0	ANI2	P22/ANI2 端子
0	0	0	0	1	1	ANI3	P23/ANI3 端子
0	1	0	0	0	0	ANI16	P01/ANI16 端子
0	1	0	0	0	1	ANI17	P00/ANI17 端子
0	1	0	0	1	0	ANI18	P33/ANI18 端子
0	1	0	0	1	1	ANI19	P32/ANI19 端子
0	1	0	1	0	0	ANI20	P31/ANI20 端子
0	1	0	1	0	1	ANI21	P30/ANI21 端子
0	1	0	1	1	0	ANI22	P56/ANI22 端子
0	1	0	1	1	1	—	PGAOUT(PGA 出力)
1	0	0	0	0	0	—	温度センサ出力電圧
1	0	0	0	0	1	—	内部基準電圧 (1.45V)
上記以外						設定禁止	

注意 レジスタ設定の詳細については、RL78/G11 ユーザーズマニュアル ハードウェア編を参照してください。

A/D 変換終了割り込みの設定

- ・ 割り込み要求フラグ・レジスタ (IF1H)
割り込み要求フラグのクリア
- ・ 割り込みマスク・フラグ・レジスタ (MK1H)
割り込み処理禁止

略号 : IF1H

7	6	5	4	3	2	1	0
PIF11	PIF10	PIF9	PIF8	PIF7	KRIF	TMKAIF	ADIF
x	x	x	x	x	x	x	0

ビット 0

ADIF	割り込み要求フラグ
0	割り込み要求信号が発生していない
1	割り込み要求信号が発生し、割り込み要求状態

略号 : MK1H

7	6	5	4	3	2	1	0
PMK11	PMK10	PMK9	PMK8	PMK7	KRMK	TMKAMK	ADMK
x	x	x	x	x	x	x	1

ビット 0

ADMK	割り込み処理の制御
0	割り込み処理許可
1	割り込み処理禁止

注意 レジスタ設定の詳細については、RL78/G11 ユーザーズマニュアル ハードウェア編を参照してください。

5.7.12 メイン関数

図 5.13 にメイン関数のフローチャートを示します。



図 5.13 メイン関数

5.7.13 メイン初期設定

図 5.14 に メイン初期設定のフローチャートを示します。

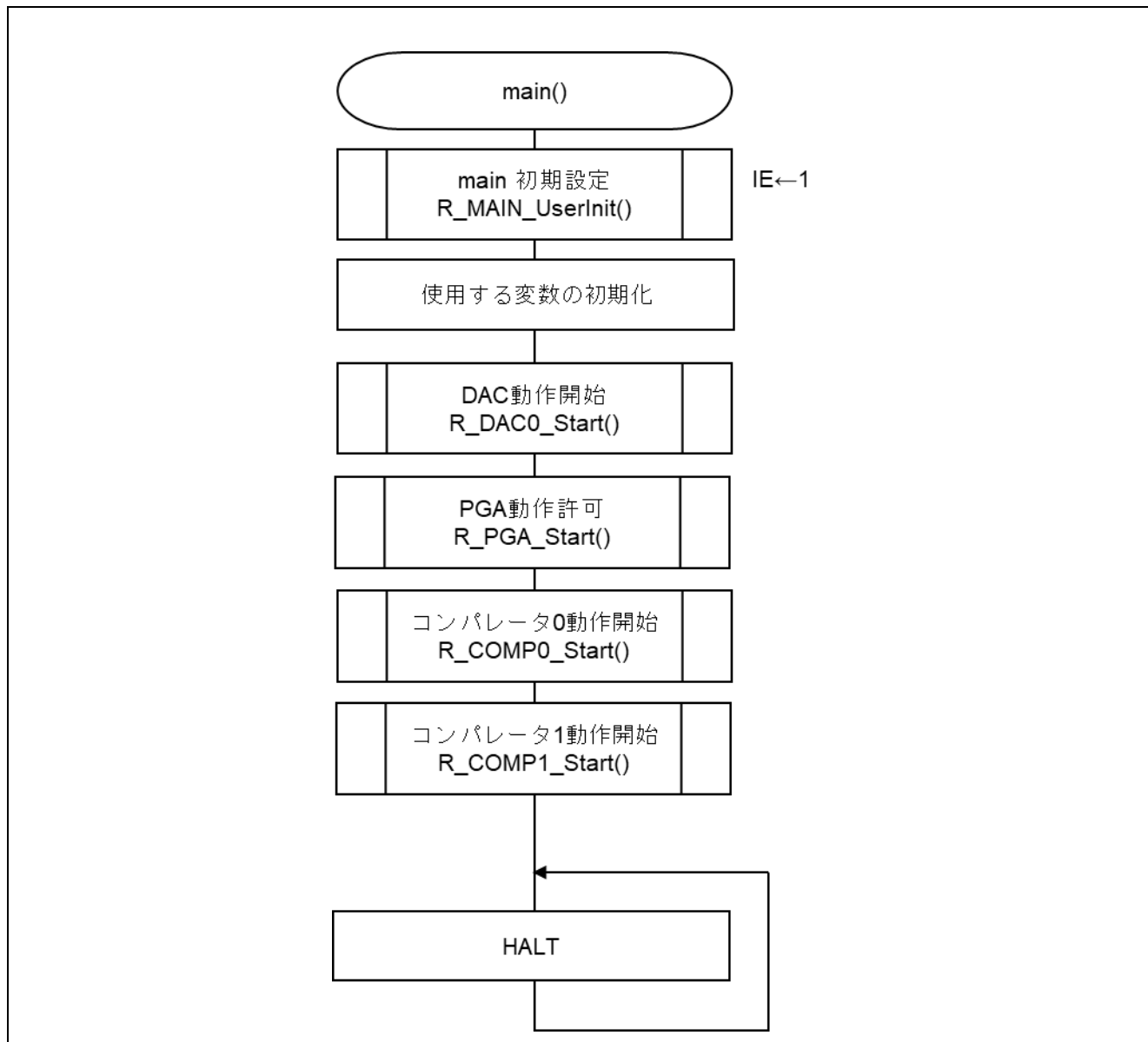

図 5.14 メイン初期設定

5.7.14 D/A コンバータの動作開始

図 5.15 に D/A コンバータ動作開始のフローチャートを示します。

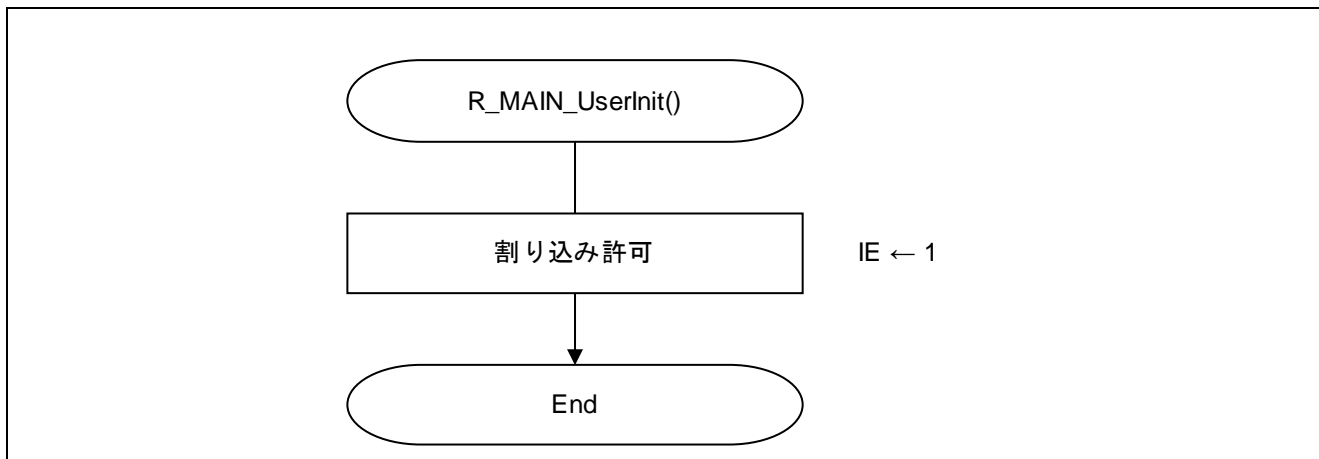

図 5.15 D/A コンバータ動作開始

5.7.15 PGAの動作開始

図 5.16 にPGA動作開始のフローチャートを示します。

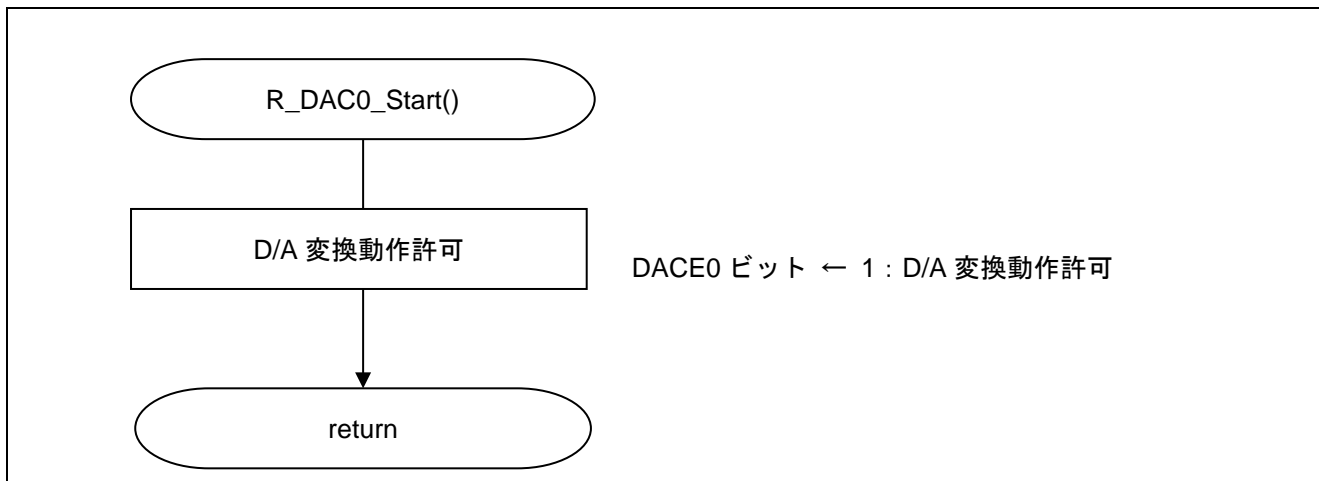

図 5.16 PGA動作開始

5.7.16 コンパレータ0動作開始

図 5.17 にコンパレータ0動作開始のフローチャートを示します。

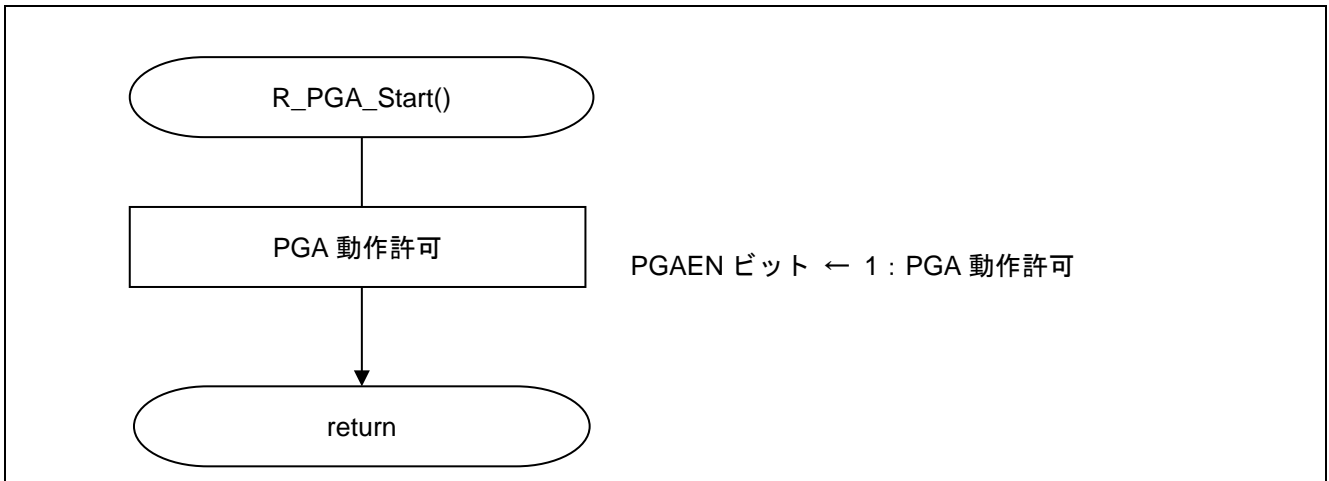

図 5.17 コンパレータ0動作開始

5.7.17 コンパレータ1動作開始

図 5.18 にコンパレータ1動作開始のフローチャートを示します。

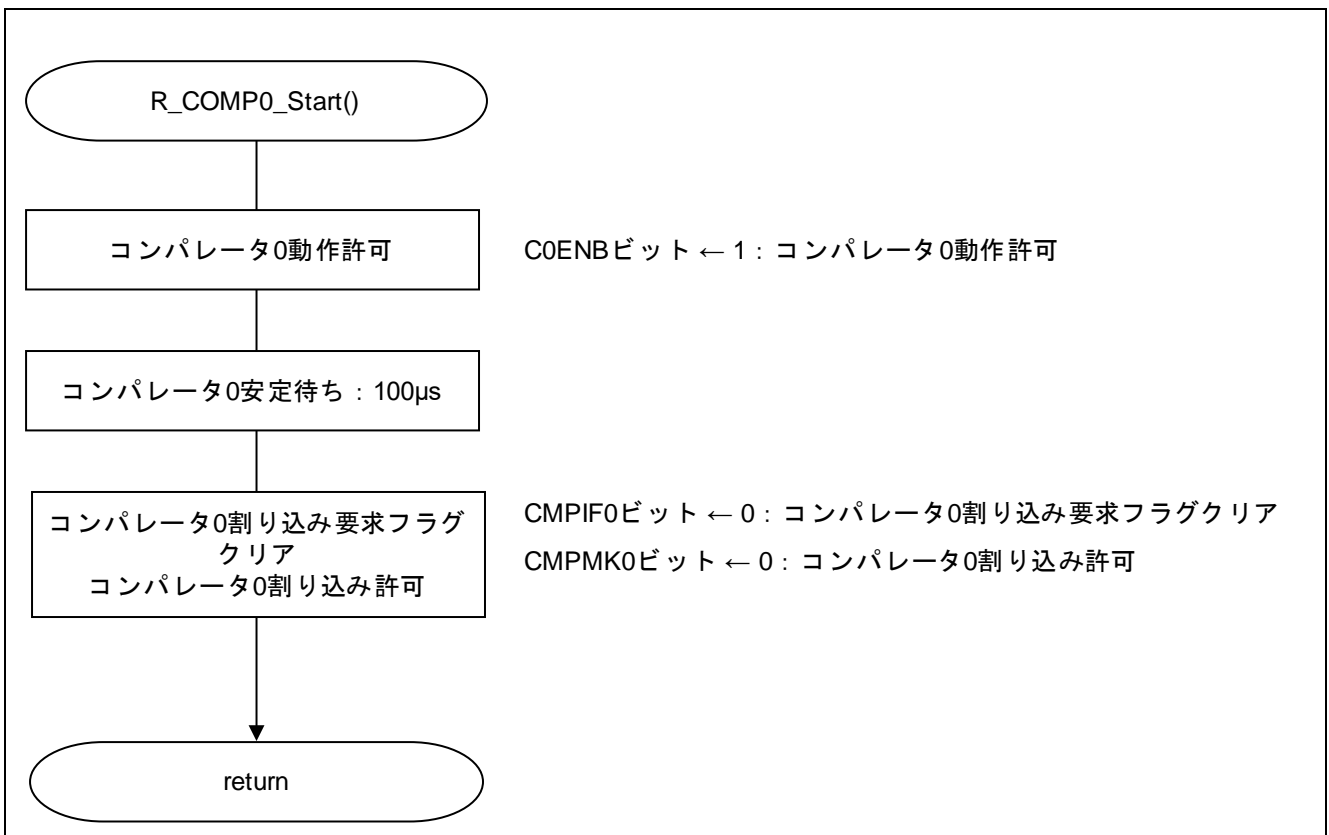

図 5.18 コンパレータ1動作開始

5.7.18 コンパレータ 0 割り込み動作

図 5.19 にコンパレータ 0 割り込み動作のフローチャートを示します。

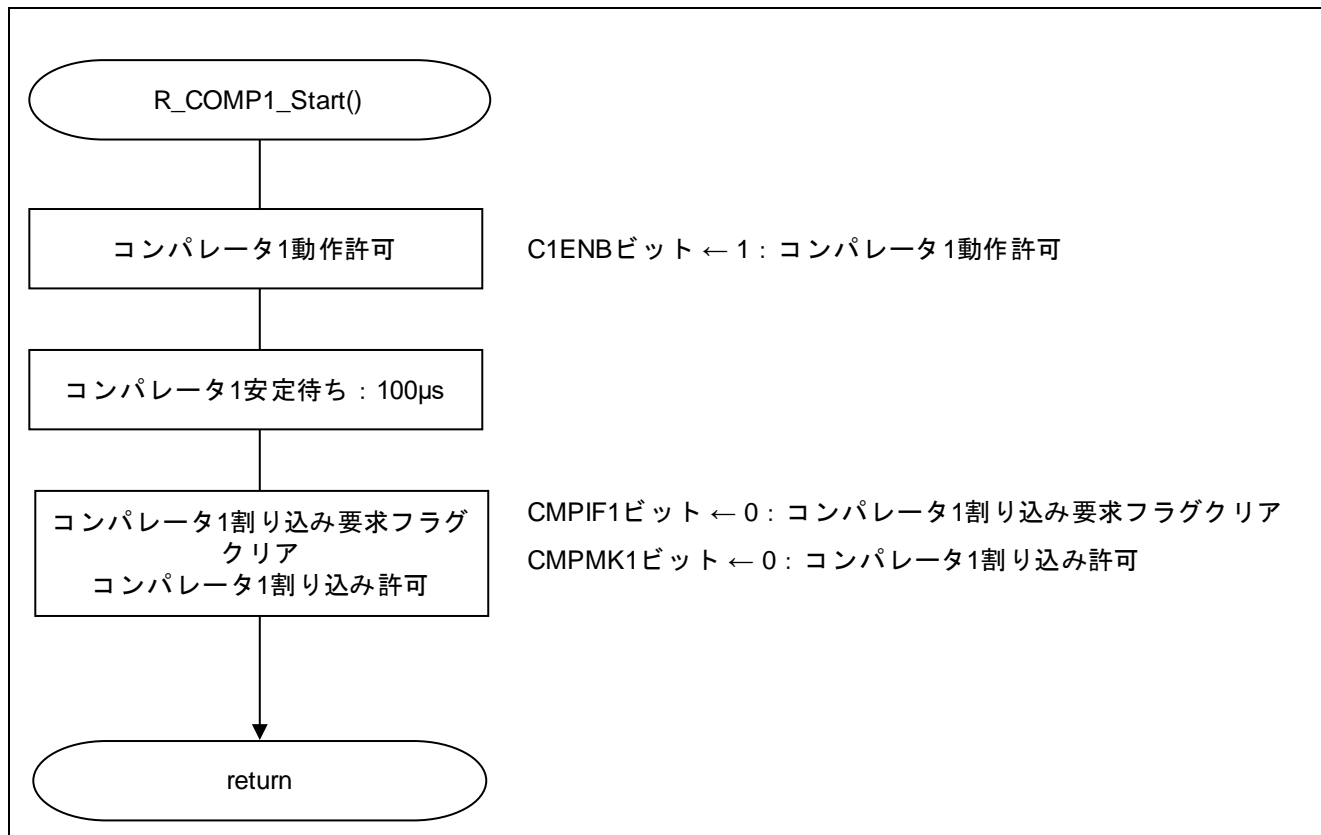

図 5.19 コンバータレータ 0 割り込み動作

5.7.19 コンパレータ1割り込み動作

図 5.20 にコンパレータ1割り込み動作のフローチャートを示します。

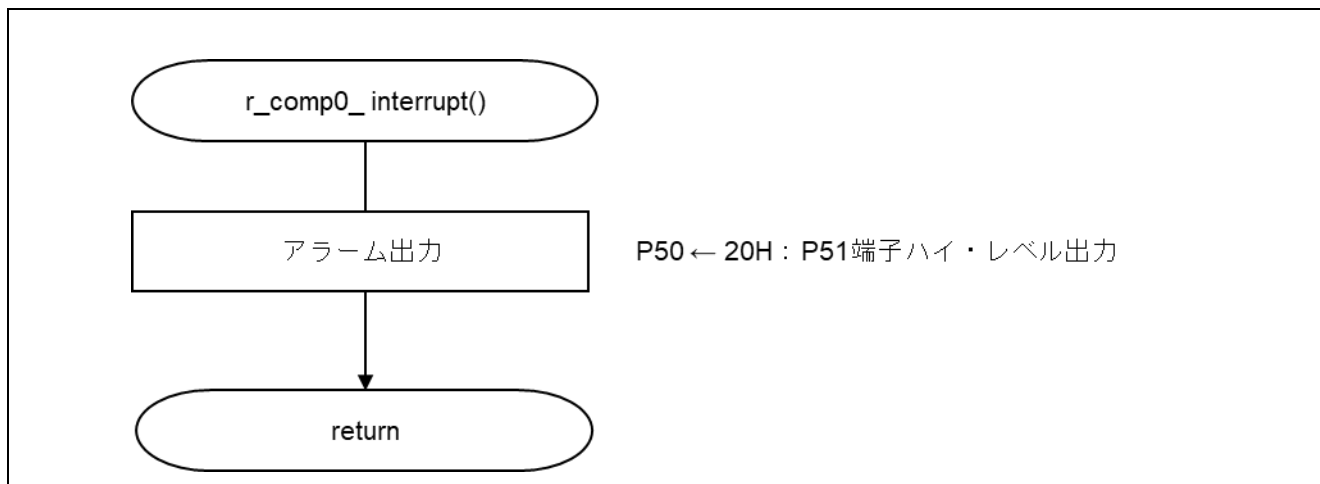

図 5.20 コンパレータ1割り込み動作

5.7.20 インターバル・タイマ動作開始

図 5.21 にインターバル・タイマ動作開始のフローチャートを示します。

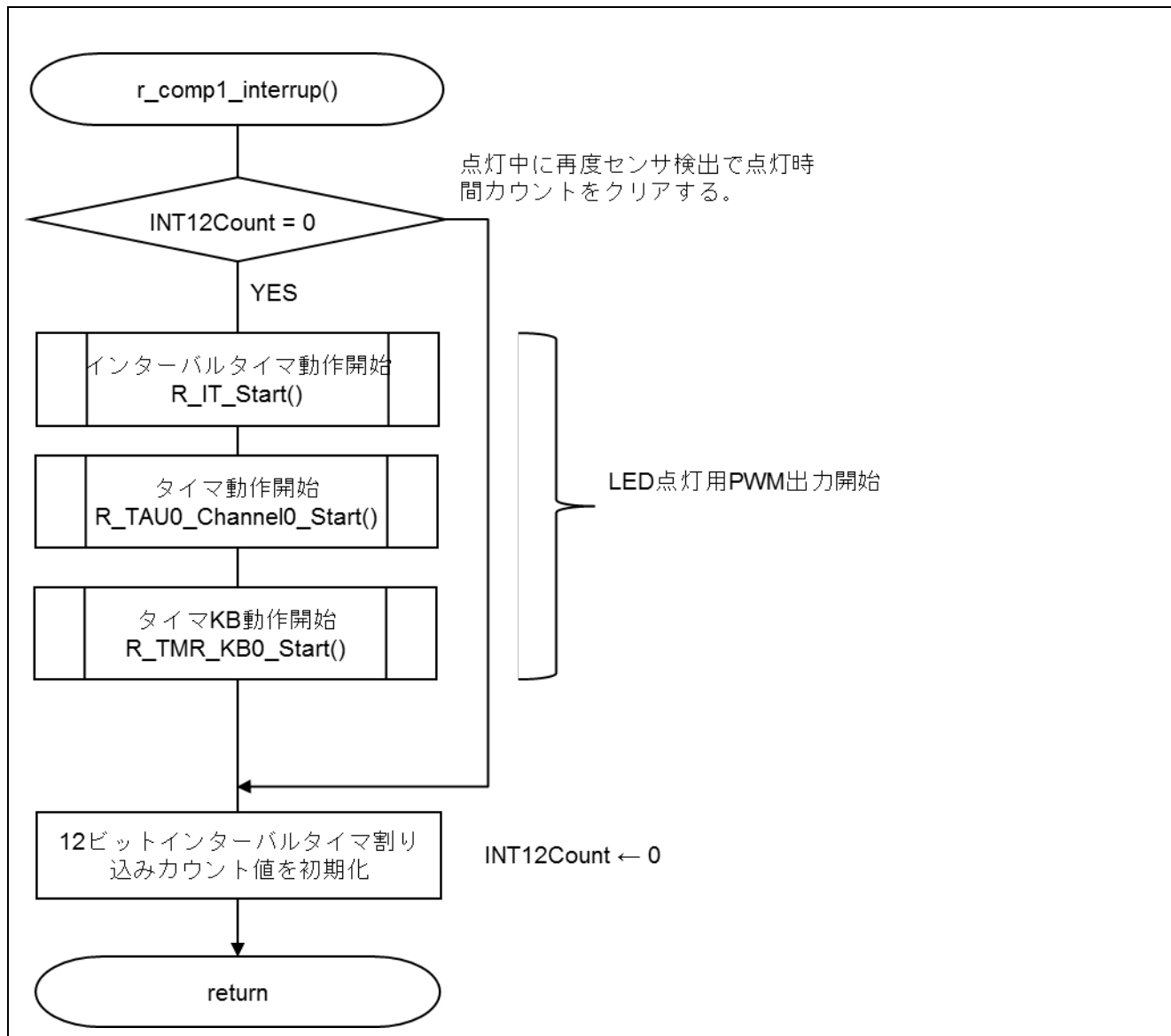

図 5.21 インターバル・タイマ動作開始

5.7.21 タイマ・アレイ・ユニット動作開始

図 5.22 にタイマ・アレイ・ユニット動作開始のフローチャートを示します。

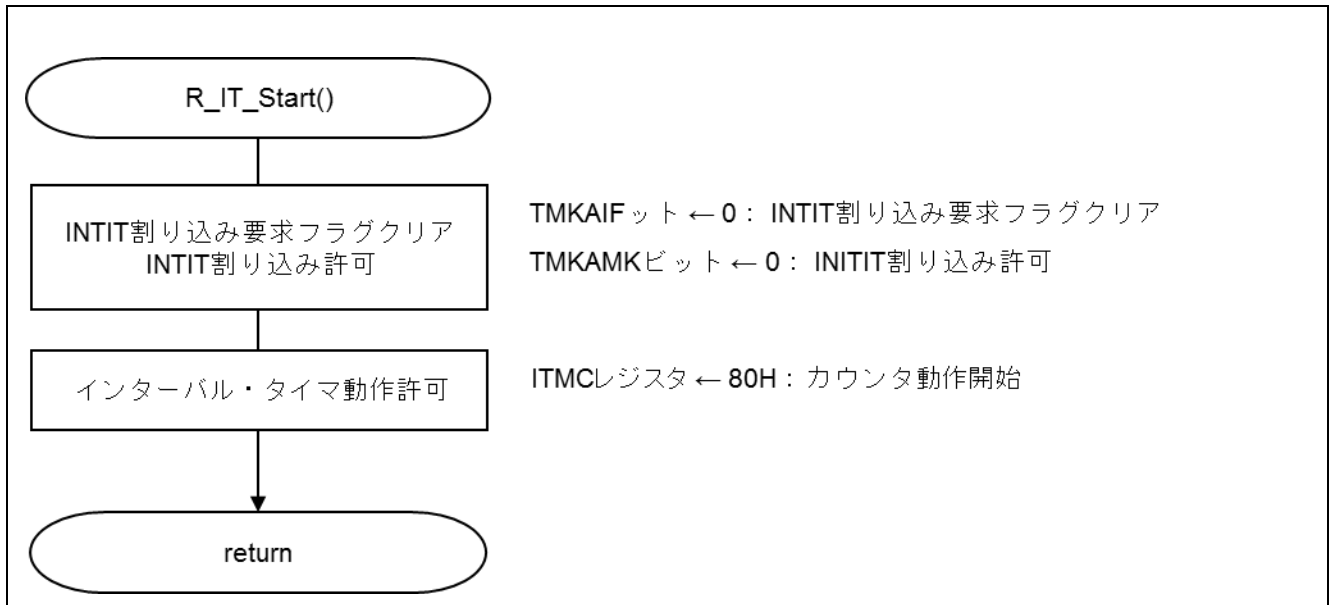

図 5.22 タイマ・アレイ・ユニット動作開始

5.7.22 タイマ KB 動作開始

図 5.23 にタイマ KB 動作開始のフローチャートを示します。



図 5.23 タイマ KB0 動作開始

5.7.23 インターバル・タイマ割り込み動作

図 5.24 にインターバル・タイマ割り込み動作のフローチャートを示します。

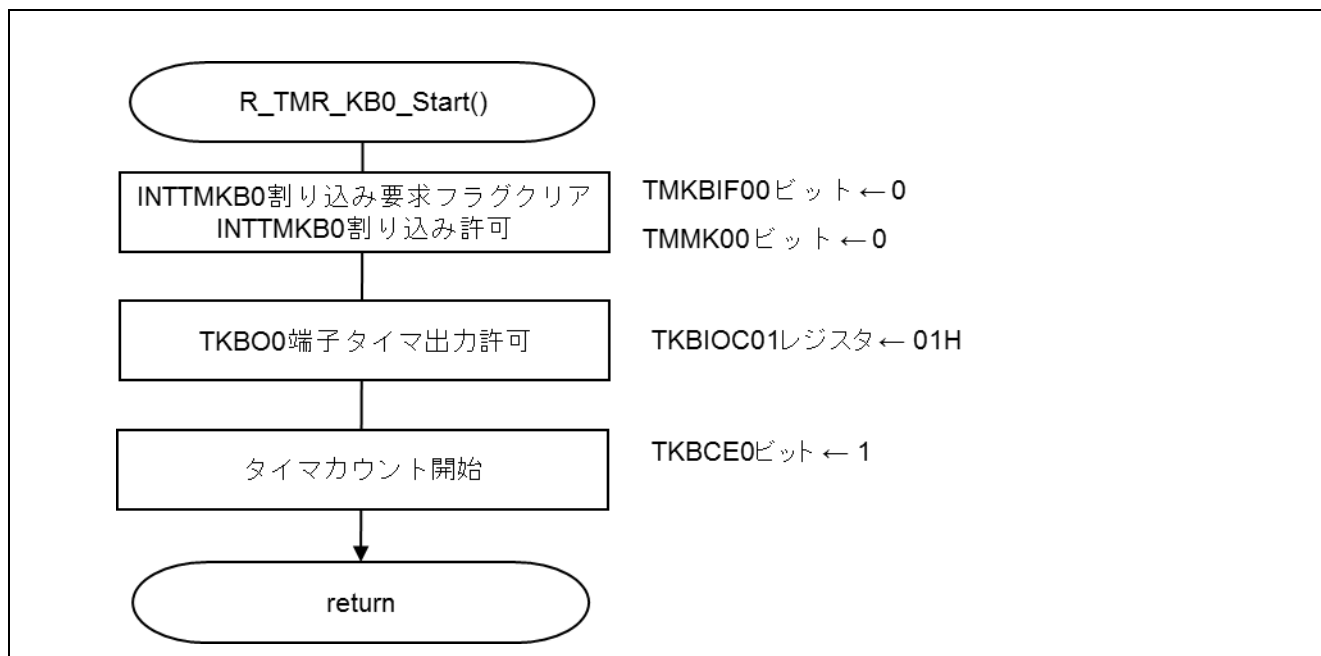

図 5.24 12ビット・インターバル・タイマ動作開始

5.7.24 タイマKB動作停止

図 5.25 にタイマKB動作停止のフローチャートを示します。

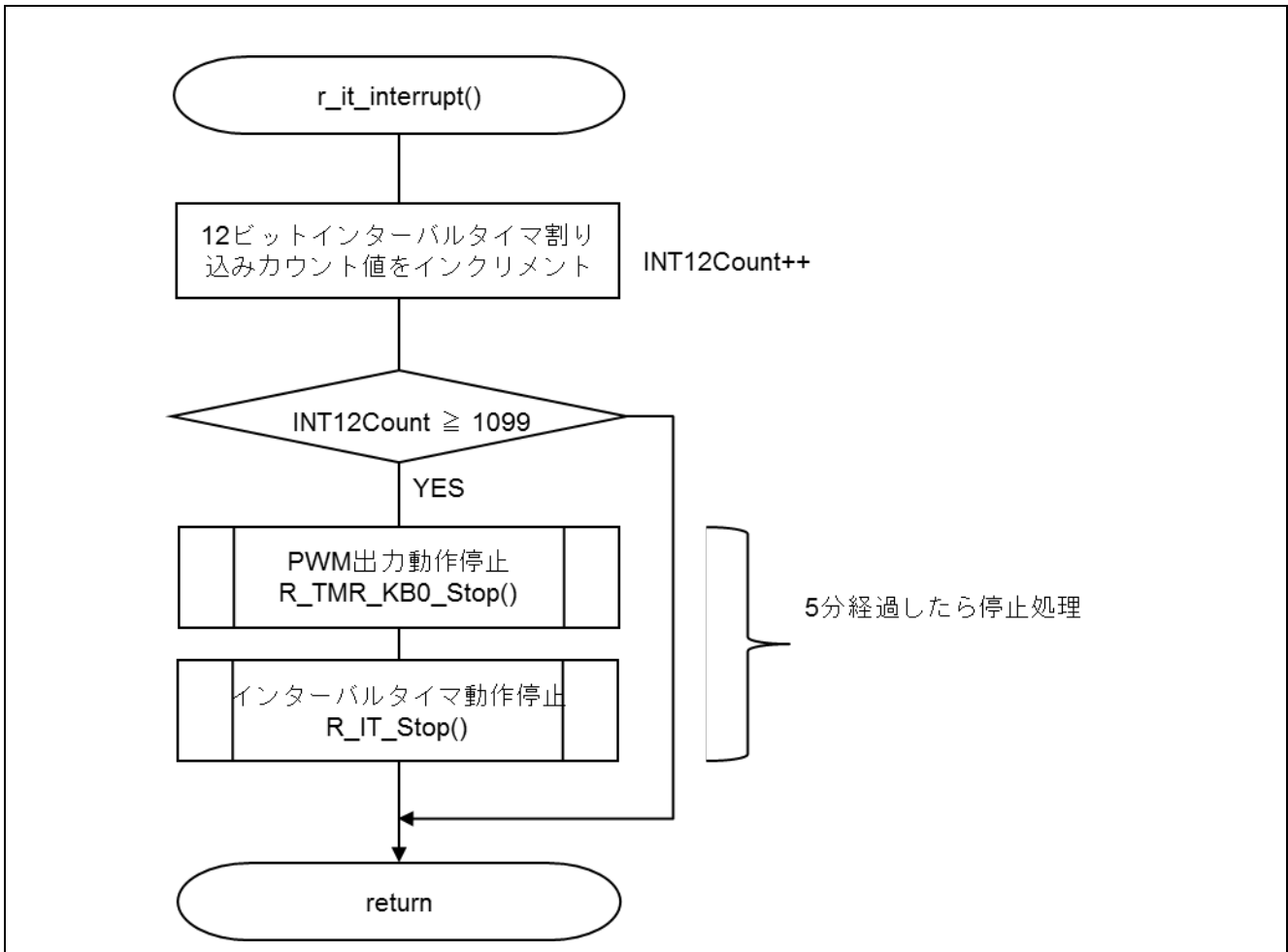

図 5.25 タイマKB0動作停止

5.7.25 インターバル・タイマ動作停止

図 5.26 にインターバル・タイマ動作停止のフローチャートを示します。



図 5.26 インターバル・タイマ動作停止

5.7.26 タイマ・アレイ・ユニット割り込み動作

図 5.27 にタイマ・アレイ・ユニット割り込み動作のフローチャートを示します。

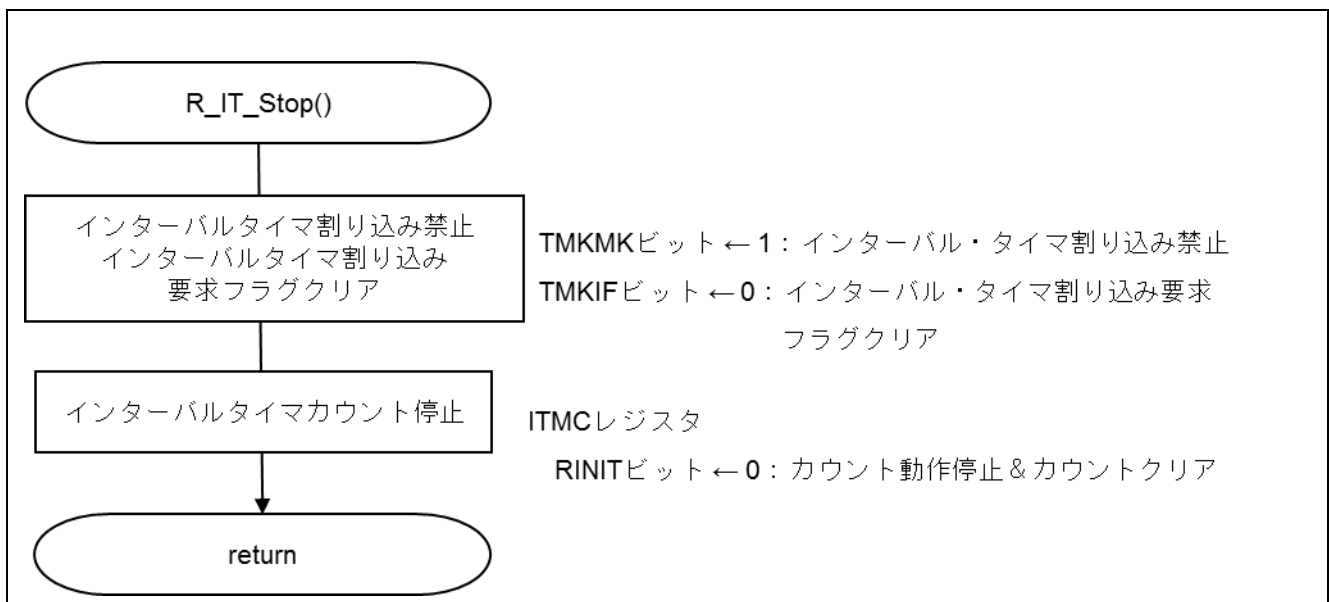

図 5.27 タイマ・アレイ・ユニット割り込み動作

6. サンプルコード

サンプルコードは、ルネサス エレクトロニクスホームページから入手してください。

7. 参考ドキュメント

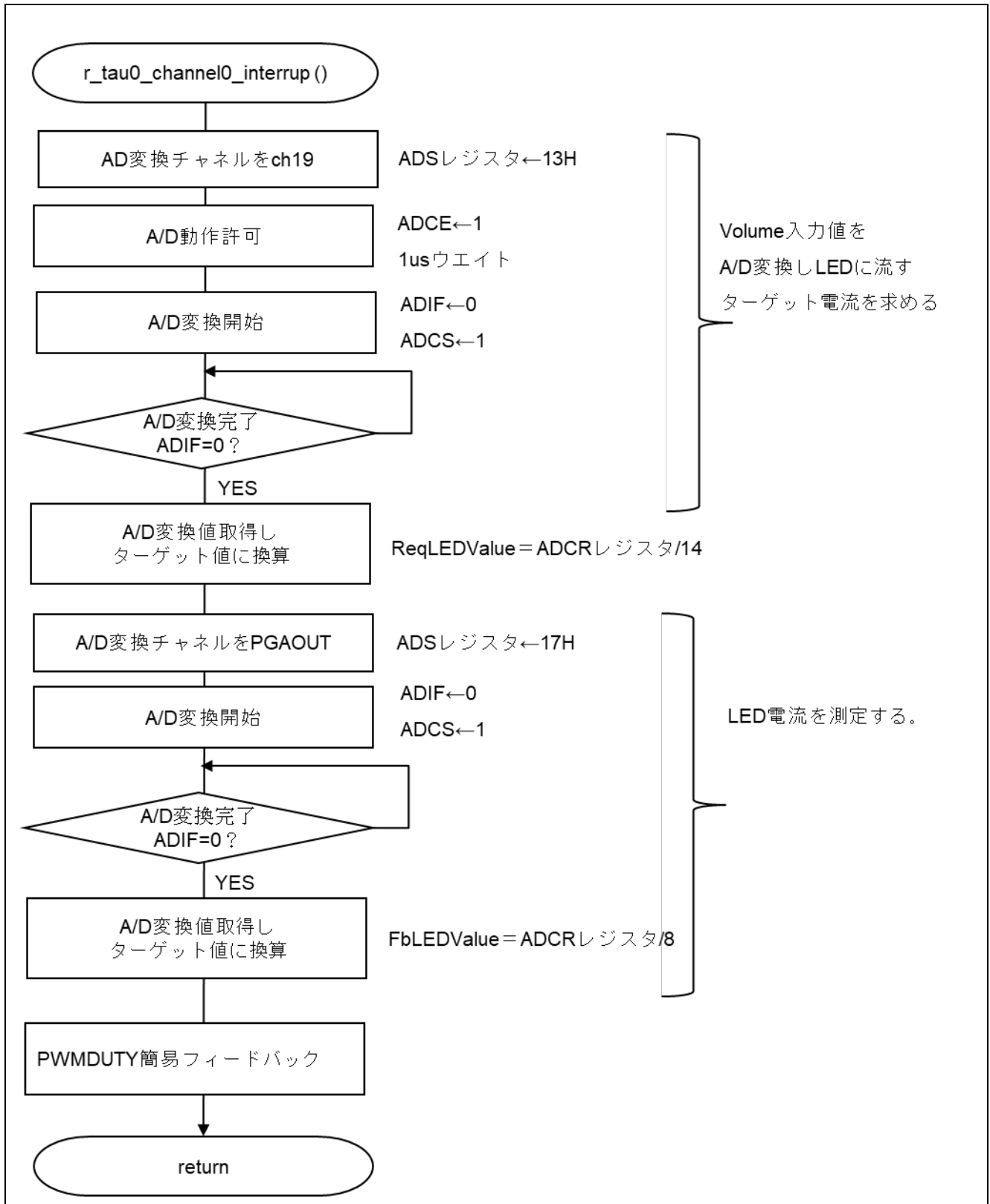
RL78/G11 ユーザーズマニュアル ハードウェア編 (R01UH0637J)

RL78 ファミリ ユーザーズマニュアル ソフトウェア編 (R01US0015J)

RL78/I1A によるLED制御 (R01AN1087J)

(最新版をルネサス エレクトロニクスホームページから入手してください。)

テクニカルアップデート/テクニカルニュース

(最新の情報をルネサス エレクトロニクスホームページから入手してください。)

ホームページとサポート窓口

ルネサス エレクトロニクスホームページ

<http://japan.renesas.com/>

お問合せ先

<http://japan.renesas.com/inquiry>

改訂記録	RL78/G11 16ビット・タイマ KB0 による LED 制御 CC-RL
------	--

Rev.	発行日	改訂内容	
		ページ	ポイント
1.00	2018.3.30	—	初版発行
2.00	2019.1.31	19, 20, 36	誤記訂正

すべての商標および登録商標は、それぞれの所有者に帰属します。

製品ご使用上の注意事項

ここでは、マイコン製品全体に適用する「使用上の注意事項」について説明します。個別の使用上の注意事項については、本ドキュメントおよびテクニカルアップデートを参照してください。

1. 静電気対策

CMOS 製品の取り扱いの際は静電気防止を心がけてください。CMOS 製品は強い静電気によってゲート絶縁破壊を生じることがあります。運搬や保存の際には、当社が出荷梱包に使用している導電性のトレーやマガジンケース、導電性の緩衝材、金属ケースなどを利用し、組み立て工程にはアースを施してください。プラスチック板上に放置したり、端子を触ったりしないでください。また、CMOS 製品を実装したボードについても同様の扱いをしてください。

2. 電源投入時の処置

電源投入時は、製品の状態は不定です。電源投入時には、LSI の内部回路の状態は不確定であり、レジスタの設定や各端子の状態は不定です。外部リセット端子でリセットする製品の場合、電源投入からリセットが有効になるまでの期間、端子の状態は保証できません。同様に、内蔵パワーオンリセット機能を使用してリセットする製品の場合、電源投入からリセットのかかる一定電圧に達するまでの期間、端子の状態は保証できません。

3. 電源オフ時における入力信号

当該製品の電源がオフ状態のときに、入力信号や入出力プルアップ電源を入れないでください。入力信号や入出力プルアップ電源からの電流注入により、誤動作を引き起こしたり、異常電流が流れ内部素子を劣化させたりする場合があります。資料中に「電源オフ時における入力信号」についての記載のある製品は、その内容を守ってください。

4. 未使用端子の処理

未使用端子は、「未使用端子の処理」に従って処理してください。CMOS 製品の入力端子のインピーダンスは、一般に、ハイインピーダンスとなっています。未使用端子を開放状態で動作させると、誘導現象により、LSI 周辺のノイズが印加され、LSI 内部で貫通電流が流れたり、入力信号と認識されて誤動作を起こす恐れがあります。

5. クロックについて

リセット時は、クロックが安定した後、リセットを解除してください。プログラム実行中のクロック切り替え時は、切り替え先クロックが安定した後、切り替えてください。リセット時、外部発振子（または外部発振回路）を用いたクロックで動作を開始するシステムでは、クロックが十分安定した後、リセットを解除してください。また、プログラムの途中で外部発振子（または外部発振回路）を用いたクロックに切り替える場合は、切り替え先のクロックが十分安定してから切り替えてください。

6. 入力端子の印加波形

入力ノイズや反射波による波形歪みは誤動作の原因になりますので注意してください。CMOS 製品の入力がノイズなどに起因して、 V_{IL} (Max.) から V_{IH} (Min.) までの領域にとどまるような場合は、誤動作を引き起こす恐れがあります。入力レベルが固定の場合はもちろん、 V_{IL} (Max.) から V_{IH} (Min.) までの領域を通過する遷移期間中にチャタリングノイズなどが入らないように使用してください。

7. リザーブアドレス（予約領域）のアクセス禁止

リザーブアドレス（予約領域）のアクセスを禁止します。アドレス領域には、将来の拡張機能用に割り付けられている リザーブアドレス（予約領域）があります。これらのアドレスをアクセスしたときの動作については、保証できませんので、アクセスしないようにしてください。

8. 製品間の相違について

型名の異なる製品に変更する場合は、製品型名ごとにシステム評価試験を実施してください。同じグループのマイコンでも型名が違えば、フラッシュメモリ、レイアウトパターンの相違などにより、電気的特性の範囲で、特性値、動作マージン、ノイズ耐量、ノイズ輻射量などが異なる場合があります。型名が違う製品に変更する場合は、個々の製品ごとにシステム評価試験を実施してください。

ご注意書き

1. 本資料に記載された回路、ソフトウェアおよびこれらに関連する情報は、半導体製品の動作例、応用例を説明するものです。お客様の機器・システムの設計において、回路、ソフトウェアおよびこれらに関連する情報を使用する場合には、お客様の責任において行ってください。これらの使用に起因して生じた損害（お客様または第三者いずれに生じた損害も含みます。以下同じです。）に関し、当社は、一切その責任を負いません。
 2. 当社製品、本資料に記載された製品データ、図、表、プログラム、アルゴリズム、応用回路例等の情報の使用に起因して発生した第三者の特許権、著作権その他の知的財産権に対する侵害またはこれらに関する紛争について、当社は、何らの保証を行うものではなく、また責任を負うものではありません。
 3. 当社は、本資料に基づき当社または第三者の特許権、著作権その他の知的財産権を何ら許諾するものではありません。
 4. 当社製品を、全部または一部を問わず、改造、改変、複製、リバースエンジニアリング、その他、不適切に使用しないでください。かかる改造、改変、複製、リバースエンジニアリング等により生じた損害に関し、当社は、一切その責任を負いません。
 5. 当社は、当社製品の品質水準を「標準水準」および「高品質水準」に分類しており、各品質水準は、以下に示す用途に製品が使用されることを意図しております。
標準水準： コンピュータ、OA 機器、通信機器、計測機器、AV 機器、家電、工作機械、パーソナル機器、産業用ロボット等
高品質水準： 輸送機器（自動車、電車、船舶等）、交通制御（信号）、大規模通信機器、金融端末基幹システム、各種安全制御装置等
当社製品は、データシート等により高信頼性、Harsh environment 向け製品と定義しているものを除き、直接生命・身体に危害を及ぼす可能性のある機器・システム（生命維持装置、人体に埋め込み使用するもの等）、もしくは多大な物的損害を発生させるおそれのある機器・システム（宇宙機器と、海底中継器、原子力制御システム、航空機制御システム、プラント基幹システム、軍事機器等）に使用されることを意図しておらず、これらの用途に使用することは想定していません。たとえ、当社が想定していない用途に当社製品を使用したことにより損害が生じても、当社は一切その責任を負いません。
 6. 当社製品をご使用の際は、最新の製品情報（データシート、ユーザーズマニュアル、アプリケーションノート、信頼性ハンドブックに記載の「半導体デバイスの使用上の一般的な注意事項」等）をご確認の上、当社が指定する最大定格、動作電源電圧範囲、放熱特性、実装条件その他指定条件の範囲内でご使用ください。指定条件の範囲を超えて当社製品をご使用された場合の故障、誤動作の不具合および事故につきましては、当社は、一切その責任を負いません。
 7. 当社は、当社製品の品質および信頼性の向上に努めていますが、半導体製品はある確率で故障が発生したり、使用条件によっては誤動作したりする場合があります。また、当社製品は、データシート等において高信頼性、Harsh environment 向け製品と定義しているものを除き、耐放射線設計を行っておりません。仮に当社製品の故障または誤動作が生じた場合であっても、人身事故、火災事故その他社会的損害等を生じさせないよう、お客様の責任において、冗長設計、延焼対策設計、誤動作防止設計等の安全設計およびエージング処理等、お客様の機器・システムとしての出荷保証を行ってください。特に、マイコンソフトウェアは、単独での検証は困難なため、お客様の機器・システムとしての安全検証をお客様の責任で行ってください。
 8. 当社製品の環境適合性等の詳細につきましては、製品個別に必ず当社営業窓口までお問合せください。ご使用に際しては、特定の物質の含有・使用を規制する RoHS 指令等、適用される環境関連法令を十分調査のうえ、かかる法令に適合するようご使用ください。かかる法令を遵守しないことにより生じた損害に関して、当社は、一切その責任を負いません。
 9. 当社製品および技術を国内外の法令および規則により製造・使用・販売を禁止されている機器・システムに使用することはできません。当社製品および技術を輸出、販売または移転等する場合は、「外国為替及び外国貿易法」その他日本国および適用される外国の輸出管理関連法規を遵守し、それらの定めるところに従い必要な手続きを行ってください。
 10. お客様が当社製品を第三者に転売等される場合には、事前に当該第三者に対して、本ご注意書き記載の諸条件を通知する責任を負うものとしたします。
 11. 本資料の全部または一部を当社の文書による事前の承諾を得ることなく転載または複製することを禁じます。
 12. 本資料に記載されている内容または当社製品についてご不明な点がございましたら、当社の営業担当者までお問合せください。
- 注 1. 本資料において使用されている「当社」とは、ルネサス エレクトロニクス株式会社およびルネサス エレクトロニクス株式会社が直接的、間接的に支配する会社をいいます。
- 注 2. 本資料において使用されている「当社製品」とは、注 1 において定義された当社の開発、製造製品をいいます。

(Rev.4.0-1 2017.11)

本社所在地

〒135-0061 東京都江東区豊洲 3-2-24（豊洲フォレストシア）

www.renesas.com

お問合せ窓口

弊社の製品や技術、ドキュメントの最新情報、最寄の営業お問合せ窓口に関する情報などは、弊社ウェブサイトをご覧ください。

www.renesas.com/contact/

商標について

ルネサスおよびルネサスロゴはルネサス エレクトロニクス株式会社の商標です。すべての商標および登録商標は、それぞれの所有者に帰属します。